



Банк России
Центральный банк Российской Федерации

РУКОВОДСТВО ПОЛЬЗОВАТЕЛЯ

Единая платформа внешнего
взаимодействия (ЕПВВ)

Портал "Биврёст"

Логин

Пароль

Забыли пароль?

Авторизоваться

Активировать Личный кабинет

Версия 2.2164

Дата 17 ноября

МОСКВА
2025

Оглавление

Глоссарий	8
1 Введение	10
1.1 Область применения.....	10
1.2 Краткое описание возможностей.....	10
1.3 Уровень подготовки пользователя	11
2 Назначение и условия применения.....	12
2.1 Предмет автоматизации	12
2.2 Условия, обеспечивающие применение средств автоматизации в соответствии с назначением.....	12
2.2.1 Требования к программному и информационному обеспечению	12
2.2.2 Требования к техническому обеспечению	13
3 Подготовка к работе.....	15
3.1 Подготовка МЧД до активации ЛК.....	16
3.2 Активация ЛК.....	19
3.2.1 Активация с использованием крипто-плагина	20
3.2.2 Активация без крипто-плагина	21
3.3 Активация ЛК для кредитной организации	23
3.4 Ограничение ресурсов	23
3.5 Скачивание МЧД из ХМЧД Банка России без авторизации.....	25
4 Описание основных функций	27
4.1 Доступ пользователей в ЛК на портале «Биврёст»	27
4.1.1 Авторизация и аутентификация в ЛК.....	27
4.1.2 Блокировка пользователей ЛК	30
4.1.3 Разблокировка пользователей ЛК.....	32
4.2 Основные разделы и навигация	36
4.3 Раздел «Профиль»	37
4.3.1 Подраздел «Общие сведения».....	38
4.3.2 Подраздел «Пользователи»	42
4.3.3 Подраздел «Сертификаты».....	44
4.3.3.1 Добавление сертификатов пользователей	45
4.3.3.2 Создание доверенности в профиле ЛК	47
4.3.3.3 Добавление доверенности к имеющемуся сертификату	50
4.3.3.4 Создание запроса на отзыв доверенности в профиле ЛК	50
4.3.3.5 Отправка запроса на отзыв доверенности в профиле ЛК	53
4.3.3.6 Получение сертификатов УИО – получателей ЭС	55

4.3.3.7 Удаление сертификатов в профиле ЛК.....	56
4.3.4 Подраздел «Настройки».....	56
4.3.5 Подраздел «История».....	58
4.3.6 Подраздел «Настройка ролей»	61
4.3.7 Подраздел «ХМЧД»	67
4.3.7.1 История запросов в ХМЧД	67
4.3.7.2 Загруженные МЧД	75
4.3.7.3 Регистрация МЧД в ХМЧД Банка России	77
4.3.7.4 Скачивание МЧД из ХМЧД Банка России	80
4.3.7.5 Отмена МЧД в ХМЧД Банка России	84
4.3.7.6 Удаление МЧД из ХМЧД Банка России	87
4.3.8 Визуализация МЧД.....	90
4.4 Раздел «Календарь»	94
4.5 Раздел «Представление отчетности»	98
4.5.1 Формирование отчетности путем заполнения веб-формы.....	107
4.5.2 Формирование отчетности путем заполнения шапки отчёта на веб-форме и прикрепления файлов с отчётностью	115
4.5.3 Формирование пакета с отчетностью из нескольких форм отчетности	116
4.5.4 Представление отчетности через клиентское приложение УИО	118
4.5.5 Подготовка пакета отчетности в формате XBRL	119
4.5.6 Подготовка пакета отчетности в формате XBRL_CSV	125
4.5.7 Отправка отчета по форме № 1-ПИ	132
4.5.8 Подготовка пакета отчетности в формате XTDD.....	134
4.5.8.1 Общие правила подготовки пакета с отчетностью.....	134
4.5.8.2 Уведомления, формируемые с использованием Программы-анкеты.....	137
4.5.8.3 Уведомления, направляемые в Департамент допуска и прекращения деятельности финансовых организаций Банка России:	137
4.5.8.4 Уведомления, направляемые в Департамент корпоративных отношений Банка России:.....	141
4.5.8.5 Уведомления, направляемые в Департамент инвестиционных финансовых посредников Банка России:	142
4.5.8.6 Уведомления, направляемые в Департамент небанковского кредитования Банка России:.....	142
4.5.8.7 Особенности формирования пакета с отчетностью организаций – членов СРО	144
4.5.9 Обмен информацией по потокам	147
4.5.9.1 Обмен информацией об активах.....	148
4.5.9.2 Обмен информацией по ЭДО ДКО	154

4.5.9.3 Обмен информацией по потоку Анкетирование. Федеральное статистическое наблюдение (№ 6363-У)	159
4.5.9.4 Обмен информацией по потоку сбора обновления программного обеспечения и документации от внешних подрядных организаций	162
4.5.9.5 Обмен данными по потоку сбора информационного фонда Росстата.....	165
4.5.9.6 Обмен данными по потоку сбора отчетности по прямым инвестициям, направляемой ПО операторов ЭДО	168
4.5.9.7 Обмен по потоку сбора данных о раскрытии, направляемых аккредитованными информационными агентствами	171
4.5.9.8 Обмен по потоку сбора электронных описей упаковок.....	174
4.5.9.9 Взаимодействие по задаче «Направление электронного сообщения в систему Банка России».....	180
4.5.9.10 Обмен данными по потоку отчетность БКИ	184
4.5.9.11 Обмен финансовой отчетностью между Банком России и ФНС России	190
4.5.9.12 Передача описи артефактов из ЛК ВП ЕПВВ на ППОД.....	195
4.5.9.13 Обмен данными по потоку отчетность субъектов НПС	201
4.5.9.14 Обмен данными по формам Федерального статистического наблюдения с использованием ПО операторов ЭДО.....	209
4.5.9.15 Обмен данными по потоку представления заявлений по процедурам допуска в Банк России.....	211
4.5.9.16 Обмен данными по потоку представления заявлений операторами платежных систем в Банк России	214
4.5.9.17 Обмен данными по потоку Процедуры допуска.....	218
4.5.9.18 Обмен данными по потоку Представление информации о ВПОДК и их результатах	222
4.5.9.19 Обмен данными по потоку Представление отчетности кредитных организаций по форме 0409310 «Сведения о предметах залога, принятых кредитными организациями в качестве обеспечения по ссудам».....	230
4.5.9.20 Обмен данными по потоку Представление информации по универсальному взаимодействию	237
4.5.9.21 Обмен данными по потоку Представление сведений, содержащихся в реестре членов кредитного потребительского кооператива (пайщиков).....	241
4.5.9.22 Обмен данными по потоку Представление информации по запросу в структурированном (сжатом) виде	246
4.5.9.23 Обмен данными по потоку Представление сведений об обязательствах субъектов кредитных историй	250
4.5.9.24 Обмен данными по потоку «Know Your Customer» (KYC)	255
4.5.9.25 Обмен данными по потоку о движении денежных средств и иных финансовых активов юридического лица – резидента и индивидуального предпринимателя – резидента по счету (вкладу) в банке и иной организации	

финансового рынка, расположенных за пределами территории Российской Федерации.....	258
4.5.9.26 Обмен данными по потоку представления отчетности по форме 0470202-И.....	263
4.5.9.27 Обмен данными по потоку «Направление информации в реестр эмиссионных ценных бумаг».....	269
4.5.9.28 Обмен данными по потоку Представление отчетности кредитными организациями.....	273
4.5.9.29 Обмен данными по потоку Представление отчетности банковскими холдингами.....	281
4.5.9.30 Обмен данными по потоку ИС ЦК.....	289
4.5.9.31 Представление отчетности КО по форме 0409701 в Банк России.....	297
4.5.10 Процесс прикрепления сертификата УКЭП на всех потоках взаимодействия	299
4.5.11 Процесс прикрепления МЧД на всех потоках взаимодействия.....	301
4.5.11.1 Процесс прикрепления МЧД с ПК пользователя.....	304
4.5.11.2 Процесс прикрепления МЧД из РР ФНС России.....	307
4.5.12 Процесс добавления МЧД в состав готового пакета.....	308
4.5.13 Отображение типов файлов на формах отправки ЭС.....	310
4.6 Электронный документооборот.....	310
4.6.1 Работа с новыми запросами / предписаниями.....	316
4.6.1.1 Работа с запросами ЦИК России.....	316
4.6.1.2 Работа с запросами САДД.....	319
4.6.1.3 ЭС из САДД по резолюции.....	331
4.6.1.4 Работа с запросами АСВ.....	332
4.6.2 Работа с обработанными запросами / предписаниями.....	334
4.6.3 Формирование запроса от УИО в Банк России.....	337
4.6.4 Обработка информации по «Массовой рассылке».....	339
4.6.5 Направление эмиссионных документов.....	341
4.6.6 Отправка ЭС в другие организации.....	344
4.6.7 Заключение договоров между Банком России и поставщиками (подрядчиками, исполнителями) (вкладка «Договоры»).....	350
4.6.7.1 Выбор и заполнение шаблона договора.....	351
4.6.7.2 Получение проекта договора, направленного по инициативе Банка России.....	354
4.6.7.3 Направление подписанного проекта договора в Банк России.....	355
4.6.7.4 Направление в Банк России отказа от заключения договора.....	359
4.6.7.5 Получение зарегистрированного договора.....	361
4.6.7.6 Инициативное направление в Банк России проекта договора.....	361

4.6.7.7	Получение зарегистрированного договора, подписанного со стороны Банка России.....	367
4.6.7.8	Получение отказа от заключения договора (в ответ на направленный проект договора по инициативе пользователя)	368
4.6.7.9	Скачивание и удаление ЭС на вкладке «Договоры»	369
4.7	История взаимодействия	370
4.7.1	Подраздел «Все».....	371
4.7.2	Подраздел «Входящие».....	376
4.7.3	Подраздел «Исходящие».....	379
4.8	Раздел «Проверка»	382
4.8.1	Отображение раздела «Проверка» и инспекционных проверок раздела «Проверка».....	382
4.8.2	Заявки РГ	384
4.8.2.1	Просмотр заявок РГ	384
4.8.2.2	Просмотр пунктов заявки РГ	387
4.8.3	Пакеты ДЭФ.....	387
4.8.3.1	Просмотр пакета ДЭФ	389
4.8.3.2	Создание пакета ДЭФ	390
4.8.3.3	Редактирование реквизитов пакета ДЭФ.....	395
4.8.3.4	Добавление файла ДЭФ в пакет	395
4.8.3.5	Редактирование реквизитов файла ДЭФ	400
4.8.3.6	Проверка файла ДЭФ.....	400
4.8.3.7	Удаление файла ДЭФ из пакета.....	401
4.8.3.8	Удаление пакета ДЭФ.....	402
4.8.3.9	Отправка пакета ДЭФ	403
4.8.3.10	Повторная отправка измененного пакета ДЭФ.....	406
4.8.4	Настройка адресатов САДД	406
4.8.5	Перечень состояний объектов интерфейса раздела «Проверка» ЛК УИО	407
4.8.6	Уведомления по разделу «Проверка» в Ленте событий	408
4.9	Лента событий.....	409
4.10	Раздел «Справочники»	413
4.10.1	Подраздел «Глобальные справочники».....	414
4.10.2	Подраздел «Пользовательские справочники»	415
4.11	Реестр прикрепленных документов.....	418
4.12	Работа с тегами	420
4.13	Поиск.....	424
4.14	Выход	426

4.15 Специфические функции ЛК КО	426
4.15.1 Профиль ЛК КО	426
4.15.2 Формирование отчетности в рамках задачи «Представление первичных документов»	427
5 Аварийные ситуации	432
5.1 Оповещение пользователей внешнего портала «Биврёст».....	432
5.2 Правила обращения пользователя в ЕСПП	432
6 Рекомендации по освоению	434
Приложение А	435
Приложение Б.....	436
Приложение В.....	462
Приложение Г	479
Приложение Д	481
Приложение Е.....	628
Приложение Ж	641
Приложение З	693
Приложение И	752
Приложение К	755
Приложение Л	757
Приложение М	763

Глоссарий

Термин (определение)	Трактовка термина (определения)
АСВ	Государственная корпорация «Агентство по страхованию вкладов»
АС ЭКР	Автоматизированная система эмиссионных и кассовых работ
БКИ	Бюро кредитных историй
ВБИ	Внутрибанковская информация
ДСП	Для служебного пользования (для сообщений)
ДЭФ	Файл в составе пакета документов, передаваемого в рамках информационного взаимодействия от участника информационного обмена в кабинет рабочей группы
ЕПВВ	Единая платформа внешнего взаимодействия
ЕСПП	Единая служба поддержки пользователей
ИОД	Информация ограниченного доступа
КГРКО	Книга государственной регистрации кредитных организаций, ведение которой предусмотрено Банком России в соответствии с частью третьей статьи 12 Федерального закона «О банках и банковской деятельности» (в редакции Федерального закона от 03.02.1996 № 17-ФЗ)
КЗ ИД	Приложение «Комплекс задач «Инспекционная деятельность»
КО	Кредитная организация
КПК	Кредитный потребительский кооператив
КРГ	Кабинет рабочей группы
ЛК	Личный кабинет, ссылка на который размещена на официальном сайте Банка России в информационно-телекоммуникационной сети «Интернет»
МЧД	Доверенность в электронной форме в машиночитаемом виде
НФО	Некредитная финансовая организация
Сайт Банка России	Официальный сайт Банка России в информационно-телекоммуникационной сети «Интернет»
Пакет ДЭФ	Пакет документов, передаваемый участником информационного обмена в кабинет рабочей группы посредством личного кабинета
ПД	Персональные данные
ПДУ ПИФ	Правила доверительного управления паевым инвестиционным фондом
ПК	Персональный компьютер пользователя
ПЛ	Поднадзорная Банку России организация
ПО	Программное обеспечение
ПП	Программный продукт
ПП «Дельта»	Программный продукт «Дельта» предназначен для инструментальной поддержки деятельности участников финансового рынка в процессе подготовки и направления в Банк России электронных сообщений путем предоставления пользователям сервисных функций и функциональных

Термин (определение)	Трактовка термина (определения)
	возможностей, реализованных в рамках подключаемых и динамически загружаемых компонентов – расширений
РВЭЦБ	Реестр ведения эмиссионных ценных бумаг
РГ	Рабочая группа. Уполномоченные представители Банка России, служащие Банка России, назначаемые и выполняющие поручения Банка России в соответствии с требованиями федеральных законов и иных распорядительных актов Банка России при проведении проверок поднадзорных Банку России организаций
САДД	Система автоматизации документооборота и делопроизводства Банка России
СОС	Список отозванных сертификатов
СПО УТА	Специальное программное обеспечение файлового взаимодействия Банка России
СРО	Саморегулируемые организации в сфере финансового рынка
ССД	Субъекты страхового дела
УИО	Участники информационного обмена
УКЭП	Усиленная квалифицированная электронная подпись
УЦ	Удостоверяющий центр
ФНС России	Федеральная налоговая служба Российской Федерации
ФЦИ при ЦИК России	Федеральный центр информатизации при Центральной избирательной комиссии Российской Федерации
ХМЧД Банка России	Хранилище доверенностей в электронной форме в машиночитаемом виде Банка России
ЦИК России	Центральная избирательная комиссия Российской Федерации
ЭДО ДКО	Обмен информацией по депозитным и кредитным операциям
ЭОП	Электронная опись упаковок
ЭС	Электронное сообщение

1 Введение

1.1 Область применения

Портал «Биврёст» предназначен для обеспечения единой точки входа в рамках осуществления информационного взаимодействия Банка России с различными пользователями:

- УИО;
- федеральными органами исполнительной власти (ФОИВ), Правительством Российской Федерации, Администрацией Президента Российской Федерации и другими органами исполнительной и законодательной власти;
- юридическими лицами, индивидуальными предпринимателями, физическими лицами;
- государственными информационными системами и информационными системами юридических лиц;
- гражданами Российской Федерации;
- иностранными регуляторами и международными организациями.

Также портал «Биврёст» может применяться для электронного взаимодействия внешних абонентов друг с другом.

1.2 Краткое описание возможностей

Портал «Биврёст» представляет собой web-приложение¹ с доступом из сети Интернет.

Основными возможностями портала «Биврёст» являются:

- представление отчетности через ЛК;
- обработка пакетов отчетности с отображением информации о результатах обработки ЭС, отправленных пользователями;
- передача и получение сообщений от поднадзорной организации в адрес Банка России и обратно, получение сообщений для поднадзорной организации (от работников Банка России) с отображением истории взаимодействия;
- обеспечение информационного взаимодействия между структурными подразделениями Банка России и сторонними организациями (государственными органами, поставщиками и покупателями товаров, работ, услуг, и т.п.) в части электронного обмена счетами-фактурами,

¹ Данная инструкция описывает возможности, рекомендации и требования только к той части портала «Биврёст», которая представлена визуальным web-приложением.

первичными учетными документами, налоговой и иной отчетностью, сведениями о движении лекарственных препаратов, и т.п.

1.3 Уровень подготовки пользователя

Пользователи портала «Биврёст» должны иметь навыки работы с операционными системами семейства Microsoft Windows, интернет-обозревателем, знать принципы работы с программой шифрования данных и сертификатами ключа проверки УКЭП (далее – сертификат).

2 Назначение и условия применения

2.1 Предмет автоматизации

Предметом автоматизации являются процессы двустороннего обмена данными между внешними и внутренними участниками информационного взаимодействия, а также пользователями между собой.

2.2 Условия, обеспечивающие применение средств автоматизации в соответствии с назначением

2.2.1 Требования к программному и информационному обеспечению

Пользователи ЛК портала «Биврёст» **самостоятельно отслеживают** окончание срока действия, отзыв сертификата. При необходимости выполняют повторную загрузку действующего сертификата. Загрузка сертификата выполняется также в случае выпуска сертификата на другого сотрудника.

Для работы пользователя с порталом «Биврёст» рекомендуется выполнение следующих программных требований к рабочему месту²:

- MS Windows (не ниже версии 10);
- Рекомендуемое приложение-браузер: Яндекс Браузер (версии не ниже v.23.5.1.271). Также поддерживается Mozilla FireFox (версии 50, 51, для работы версии 52 и выше требуется дополнительно установить расширение для браузера³).
- Плагин (КриптоПро ЭЦП Browser plug-in, рекомендуемая версия 2.0.14530.0)⁴.
- Криптографический провайдер (версия, прошедшая тестирование на совместимость с ВП ЕПВВ - 5.0 12000)⁵.
- Десктоп программа - КриптоАРМ ГОСТ⁶.

² Рекомендованные требования необходимо учитывать при обращении в ЕСПП.

³ Расширение `firefox_cryptopro_extension_latest.xpi` доступно для скачивания по следующей ссылке: https://www.cryptopro.ru/sites/default/files/products/cades/extensions/firefox_cryptopro_extension_latest.xpi

⁴ Плагин, совместимый с ВП ЕПВВ при тестировании, версия 2.0.13771.0, можно скачать по следующей ссылке: <https://portal5.cbr.ru/Documents/cadesplugin.zip>. Работа ВП ЕПВВ с другими версиями плагина, не предназначенными непосредственно для работы с Банком России или для которых не проводилось тестирование, не гарантируется.

⁵ Криптографический провайдер должен поддерживать режим шифрования, не противоречащий действующему законодательству и соответствующим действующим национальным стандартам Российской Федерации (ГОСТ).

⁶ В настоящее время действующий сертификат соответствия ФСБ России имеет КриптоАРМ ГОСТ 2.2.4. в составе КриптоПро CSP 5.0 R2

В адрес УИО во исполнение письма Банка России № 47-2/273 от 02.05.2024 «Об использовании алгоритмов шифрования» направляется информация, зашифрованная по ГОСТ Р 34.12-2015/ГОСТ Р 34.13-2015 «Магма» без имитовставки.

Для обеспечения плавности перевода УИО на СКЗИ с шифрованием по ГОСТ Р 34.12-2015/ГОСТ Р 34.13-2015 в ВП ЕПВВ реализована техническая возможность приема информации от УИО как по ГОСТ 28147-89, так и по ГОСТ Р 34.12-2015/ГОСТ Р 34.13-2015. В случае невозможности расшифрования УИО сообщения от ВП ЕПВВ, зашифрованного на ГОСТ 34.12-2015 «Магма» без имитовставки, УИО необходимо скачать с сайта ООО «Крипто-ПРО» СКЗИ «КриптоПро CSP» версии 5 и ПО «КриптоАРМ ГОСТ», которые могут функционировать в полнофункциональном режиме без ввода серийного номера лицензии в течение 1 месяца для ПО «КриптоАРМ ГОСТ» и в течение 3-х месяцев для СКЗИ «КриптоПро CSP» версии 5. В данный период УИО необходимо приобрести лицензии на СКЗИ «КриптоПро CSP» версии 5 и ПО «КриптоАРМ ГОСТ».

Важно: в состав СКЗИ «КриптоПро CSP», начиная с версии 5.0, входит приложение «Инструменты КриптоПРО». С помощью «Инструменты КриптоПРО» возможно расшифровывать сообщения без использования «КриптоАРМ ГОСТ» (подробнее в п. Б.4 Приложение Б к настоящему документу). **Примечание:** Инструкция по установке и настройке криптографических продуктов, необходимых для работы с порталом «Биврёст», приведена в приложении к настоящему документу (см. Приложение Б).

Примечание: При наличии сертификата на е-токене, перед началом работы с порталом «Биврёст» е-токен необходимо подключить к компьютеру.

2.2.2 Требования к техническому обеспечению

Рекомендованные требования к техническим средствам, обеспечивающим функционирование клиентской части портала «Биврёст», указаны в Таблица 1, подтверждающиеся необходимыми испытаниями, проводимыми в Банке России⁷:

Таблица 1. Описание используемых технических средств

№ п/п	Реализация	Системные компоненты	CPU	RAM	Конфигурация дисковой подсистемы
-------	------------	----------------------	-----	-----	----------------------------------

⁷ При обращении в ЕСПП необходимо учитывать рекомендованные требования.

1	Физический ⁸ ПК с монитором, (разрешение не меньше 1366x768), клавиатурой и мышью	MS Windows10 (32 или 64 разряда)	Не менее 2 ГГц и выше	Не менее 2 Гб	Не менее 5 Гб свободного места
---	--	----------------------------------	-----------------------	---------------	--------------------------------

⁸ Допускается использование виртуальных сред с учётом рекомендаций согласно эксплуатационной документации по криптопровайдерам, но такие реализации не сопровождаются ЕСПП.

3 Подготовка к работе

Перед началом работы с порталом «Биврёст» необходимо установить соответствующее ПО и дополнительное ПО, указанное в п.2.2, а также выполнить активацию ЛК.

Доступ на портал «Биврёст» предоставляется с использованием персонафицированного раздела, доступного пользователю – ЛК с обеспечением аутентификации и авторизации пользователя.

При использовании УИО для подписания электронных документов, представляемых в Банк России посредством портала «Биврёст», УКЭП юридического лица, квалифицированный сертификат которой выдан удостоверяющим центром, получившим аккредитацию в соответствии с требованиями статьи 16 Федерального закона от 06.04.2011 № 63-ФЗ «Об электронной подписи» после 01.07.2020, с указанием в качестве владельца физического лица, являющегося представителем УИО по доверенности, представление МЧД не требуется. В данном случае в состав электронного документа рекомендуется включать файл, содержащий электронную копию документа, наделяющего физическое лицо полномочиями на подписание такого электронного документа (за исключением случаев, когда электронный документ направляется в рамках депозитных и кредитных операций Банка России (поток ЭДО ДКО), а также в рамках обмена информацией об активах, принимаемых в обеспечение по кредитам Банка России (поток ЭДО Активы).

Для подписания электронных документов, представляемых в Банк России посредством портала «Биврёст», УКЭП физического лица, являющегося представителем УИО по доверенности, представление МЧД является обязательным (согласно положениям Федерального закона от 06.04.2011 № 63-ФЗ (ред. от 02.07.2021) «Об электронной подписи»). Данное лицо должно получить МЧД, подписанную УКЭП лица уполномоченного на действия от имени УИО без доверенности.

Важно! Использование обезличенных УКЭП для подписания документов на портале «Биврёст» запрещено.

В соответствии с Федеральным законом от 14.07.2022 № 339-ФЗ в части изменения Федерального закона от 06.04.2011 года № 63-ФЗ «Об электронной подписи» направляемые сообщения могут содержать цепочку МЧД, в которой первая МЧД выдана лицом, имеющим право действовать без доверенности, а последняя МЧД цепочки выдана непосредственно

представителю, осуществившему подписание файлов сообщения. Сообщение принимается в обработку при одновременном выполнении следующих условий:

- а) все МЧД цепочки действительны (МЧД имеют корректную структуру; срок действия МЧД начался, но не истек; МЧД подписана действительной УКЭП доверителя);
- б) все МЧД цепочки, за исключением последней, должны быть с правом передоверия;
- в) перечень полномочий, включенных в МЧД, может только сокращаться при переходе к очередному звену цепочки;
- г) цепочка является непрерывной, начиная от первой и заканчивая МЧД представителя, выполнившего подписание файлов сообщения.

3.1 Подготовка МЧД до активации ЛК

Для активации ЛК с помощью МЧД пользователю необходимо подготовить ее самостоятельно либо с помощью портала «Биврёст».

Пользователь может подготовить МЧД самостоятельно, используя собственные программные средства. Формат, структура и описание полей МЧД см.приведены в Приложение 3 к настоящему документу.

Подготовить МЧД можно также с помощью портала «Биврёст» до входа в ЛК. Для этого необходимо воспользоваться ссылкой «Доверенности» - «Создать доверенность» в нижней части страницы входа (Рисунок 1):



Рисунок 1 – Нижний колонтитул со ссылкой на создание МЧД

В открывшейся форме создания МЧД (Рисунок 2) необходимо заполнить требуемые поля (описание полей и инструкция по заполнению приведены в Приложение 3 к настоящему документу).

Создать доверенность

Версия формата
EMCHD_1

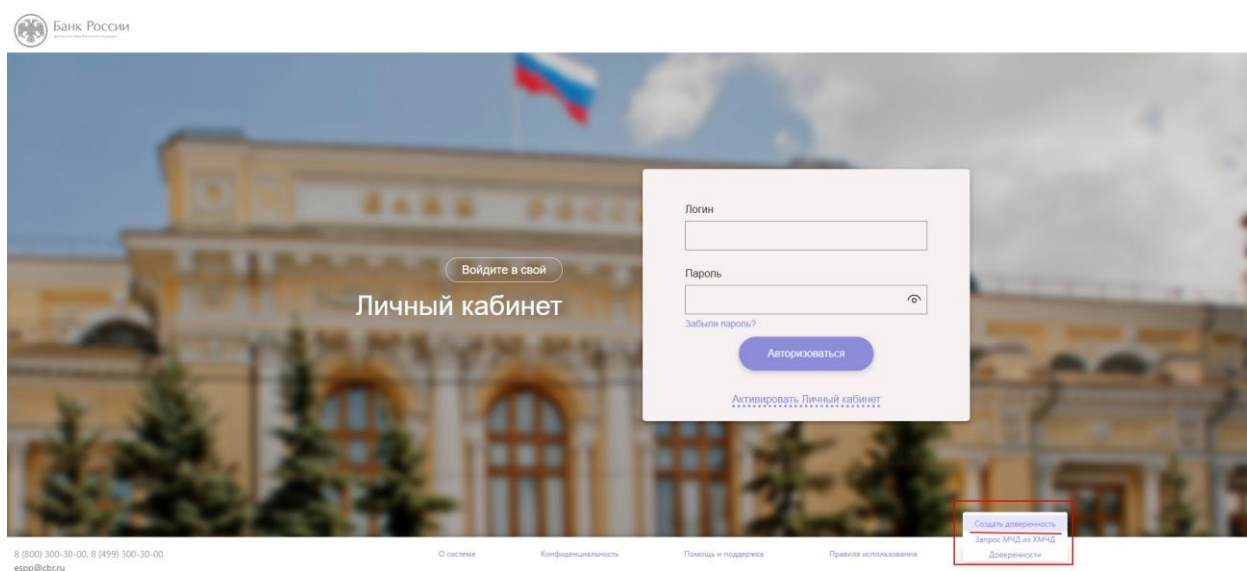
Флаг обязательности элементов Идентификатор файла
Обязательное поле

Идентификатор файла для представления интересов в налоговом органе

Внешний идентификатор объекта ЕСИА

Добавить Иные сведения

Состав и структура документа

Код формы по КНД

Доверенность Передоверие

Сохранение и печать
Проверить форму
Сохранить без подписи
Отменить

Рисунок 2 – Форма для создания МЧД

Особое внимание следует обратить на раздел выбора полномочий уполномоченного представителя, так как от этого будет зависеть набор функций, задач и отчетов, доступных для работы в ЛК (Рисунок 3).

Создать доверенность

Сведения о представителе (представителях) №1

Тип представителя

-- выберите нужный вариант --

Обязательное поле

Добавить Сведения о представителе (представителях)

Тип полномочия

Текстовое человекочитаемое полномочие Машиночитаемое полномочие

Признак совместного осуществления полномочий

Индивидуальные Совместные

Мнемоника полномочия

Код полномочия

-- выберите нужный вариант --

Наименование полномочия

Сохранение и печать

Проверить форму

Сохранить без подписи

Отменить

Рисунок 3 – Выбор полномочий доверенного представителя на форме МЧД

При выборе полномочий необходимо исходить из принципа разумной минимальной достаточности.

Перечень полномочий приведен в приложении к настоящему документу (см. Приложение И) и соответствует перечню задач по представлению отчетности, за исключением следующих полномочий:

- «Представлять интересы в отношениях с Банком России (полные полномочия)». Автоматически дает полный набор полномочий, доступных ЛК. Данное полномочие необходимо давать с крайней осмотрительностью;
- «Активировать личный кабинет участника информационного обмена с Банком России». Полномочие для активации ЛК (см. п.3.2) и управления профилем ЛК (п. 4.3). Полномочие не дает права на обмен информацией с Банком России;
- «Подписывать ответы на запросы/предписания Банка России». Полномочие, позволяющее принимать информацию и отправлять запросы в Банк России. Полномочие не дает права на передачу отчетности в Банк России.

В случае если в МЧД будут указаны полномочия, недоступные для конкретного типа ЛК в соответствии с установленным видом деятельности УИО, то при проверке они не будут учитываться.

Сохранение файла МЧД в формате xml возможно на любом этапе заполнения формы по кнопке «Сохранить без подписи».

После заполнения всех полей доверенности необходимо провести проверку корректности заполнения формы, нажав внизу формы кнопку «Проверить форму». В случае наличия ошибок при заполнении, появится сообщение с количеством ошибок (Рисунок 4).



Рисунок 4 – Сообщение об ошибках формы заполнения МЧД

Если ошибки отсутствуют, портал «Биврёст» отобразит окно с текстом «Форма не содержит ошибок». После этого необходимо нажать на кнопку «Сохранить без подписи». В результате xml-файл МЧД корректного формата выгружается браузером на ПК пользователя.

Важно: Для дальнейшего использования МЧД ее необходимо подписать УКЭП лица, уполномоченного на действия от имени УИО без доверенности, в кодировке DER обязательно со штампом времени (см. Приложение М к настоящему документу). Для подписания можно использовать программу КриптоАРМ ГОСТ, в том числе установленную на любом ПК.

3.2 Активация ЛК

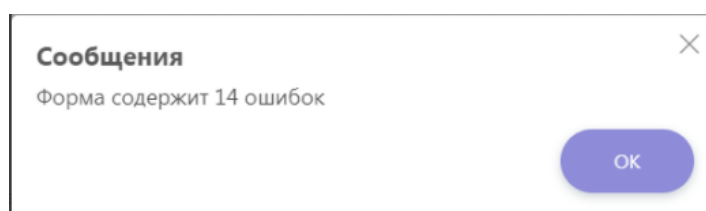
Портал «Биврёст» включает в себя сервис автоматической регистрации пользователей на основании данных, содержащихся в реестрах, размещаемых на сайте Банка России (далее – реестр УИО).

После регистрации пользователя на адрес его электронной почты автоматически высылается сообщение с темой «Банк России - Активация личного кабинета участника информационного обмена». Данное сообщение содержит ссылку на форму активации ЛК. Пользователю необходимо перейти по ссылке. После этого откроется форма активации ЛК. На форме активации следует заполнить обязательные поля (Рисунок 5):



Рисунок 5 - Форма активации ЛК

- ИНН;
- ОГРН/ОГРНИП;
- E-mail (адрес электронной почты, на который направлено письмо с просьбой активировать ЛК);
- указать сертификат ключа проверки УКЭП или произвести активацию ЛК без плагина;
- заполнить Captcha (поставить чек-бокс «Я не робот» и ввести отображающиеся символы).

Важно! Для корректной работы с Яндекс САПТСНА требуется наличие доступа к серверу Яндекса (<https://smartcaptcha.yandexcloud.net>, порт: 443). В случае отсутствия доступа требуется обратиться к Администратору корпоративной сети.

3.2.1 Активация с использованием крипто-плагина

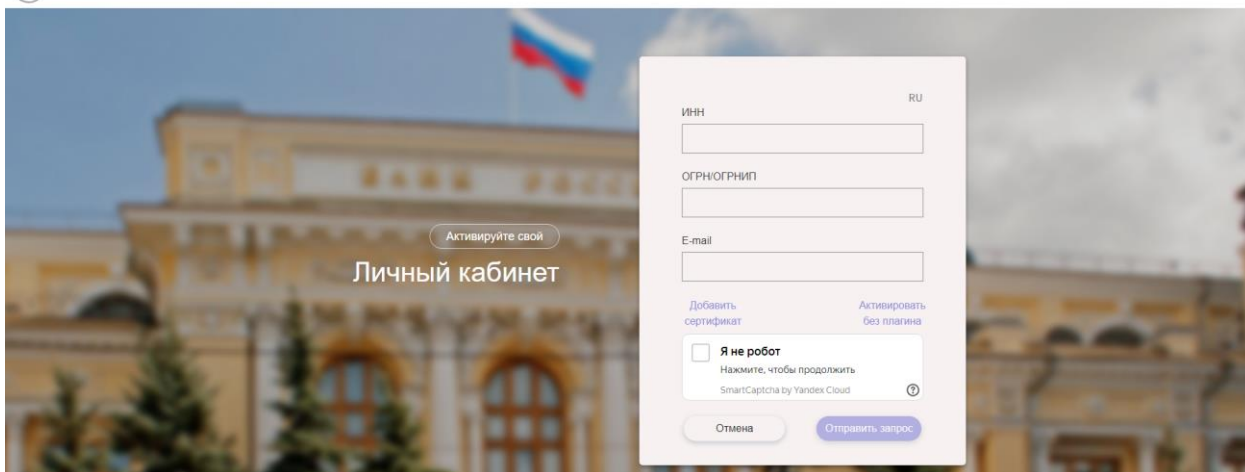
При нажатии на функцию «Добавить сертификат» отобразится список доступных пользователю сертификатов.

Примечание: в случае отображения пустого списка сертификатов необходимо воспользоваться инструкцией добавления и проверки сертификата (см. Приложение В к настоящему документу).

В случае если в сертификате содержится ИНН лица, который не совпадает с ИНН ЛК УИО⁹, на форме активации появится блок «Доверенности» для добавления МЧД (цепочки МЧД) и подписи к каждой МЧД (Рисунок 6).

⁹ OID 1.2.643.3.131.1.1(INN) не равен ИНН владельца личного кабинета, а OID 1.2.643.100.4 (INNLE) отсутствует.



Рисунок 6 - Форма активации ЛК с использованием крипто-plugin и доверенностью

При нажатии на кнопку «Добавить доверенность» в блоке «Доверенности» появится модальное окно для загрузки МЧД и файла отсоединенной подписи к ней в формате.sig, подготовленных в соответствии с разделами 3.1 или 4.3.3.2.

Подробно процесс прикрепления МЧД (цепочки МЧД) в блоке «Доверенности» описан в разделе 4.5.11.

В случае корректной загрузки МЧД и подписи к ней необходимо нажать на кнопку «Отправить запрос» на форме активации ЛК УИО.

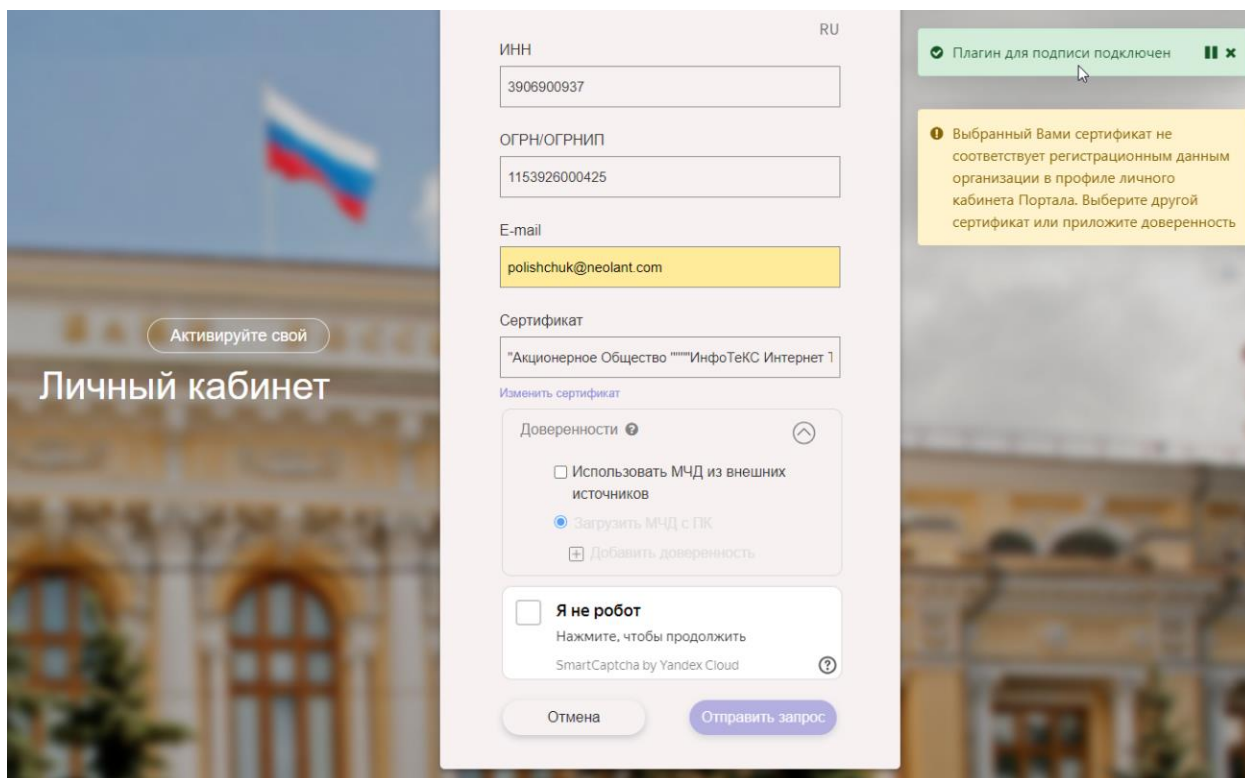
Загруженный сертификат будет отображен в Профиле ЛК в разделе «Сертификаты» (подробнее см. п. 4.3).

3.2.2 Активация без крипто-плагина

При нажатии на функцию «Активировать без плагина» появляется возможность активации ЛК без использования крипто-плагина веб-браузера (необходимо будет скачать файл активации, сформировать файл отсоединенной подписи с использованием личного сертификата взаимодействия с Банком России и приложить файл подписи на форме активации).

В случае если в сертификате содержится ИНН лица, который не совпадает с ИНН ЛК УИО¹⁰, на форме активации требуется добавление МЧД (цепочки МЧД) в блоке «Доверенности» (Рисунок 7):

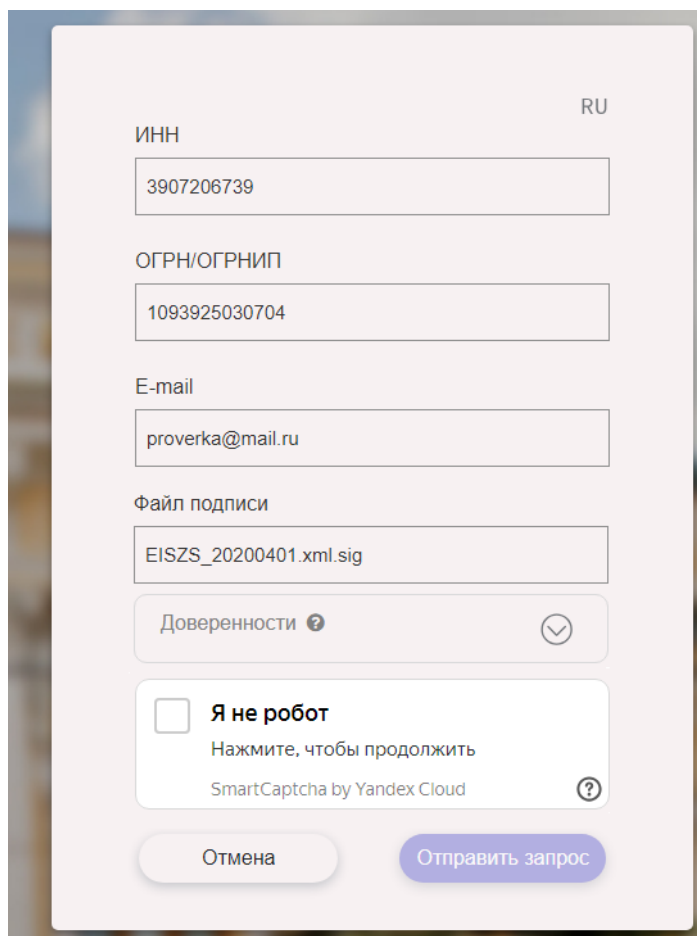

The image shows a web form for account activation. At the top right, there is a 'RU' flag. The form contains several input fields: 'ИНН' with the value '3907206739', 'ОГРН/ОГРНИП' with '1093925030704', 'E-mail' with 'proverka@mail.ru', and 'Файл подписи' with 'EISZS_20200401.xml.sig'. Below these is a dropdown menu labeled 'Доверенности' with a downward arrow. At the bottom, there is a 'Я не робот' checkbox with the text 'Нажмите, чтобы продолжить' and 'SmartCaptcha by Yandex Cloud'. Two buttons are at the bottom: 'Отмена' and 'Отправить запрос'.

Рисунок 7 - Форма активации ЛК без крипто-plugin с доверенностью

Для успешной активации данные, полученные из формы активации ЛК пользователя, проходят сверку с данными, хранящимися в реестре УИО и указанными при регистрации в Банке России в качестве УИО. Также портал «Биврёст» осуществляет проверку УКЭП на валидность, необходимость наличия доверенности и отсутствие УКЭП в реестре СОС. В случае необходимости приложения доверенности также проверяется корректность файла МЧД, соответствие ее реквизитов реквизитам ЛК и лиц, указанных в сертификатах УКЭП, а также их полномочий.

¹⁰ OID 1.2.643.3.131.1.1(INN) не равен ИНН владельца личного кабинета, а OID 1.2.643.100.4 (INNLE) отсутствует.

3.3 Активация ЛК для кредитной организации

В случае активации ЛК КО форма имеет дополнительное поле «Порядковый номер филиала КО по КГРКО»¹¹ (Рисунок 8).

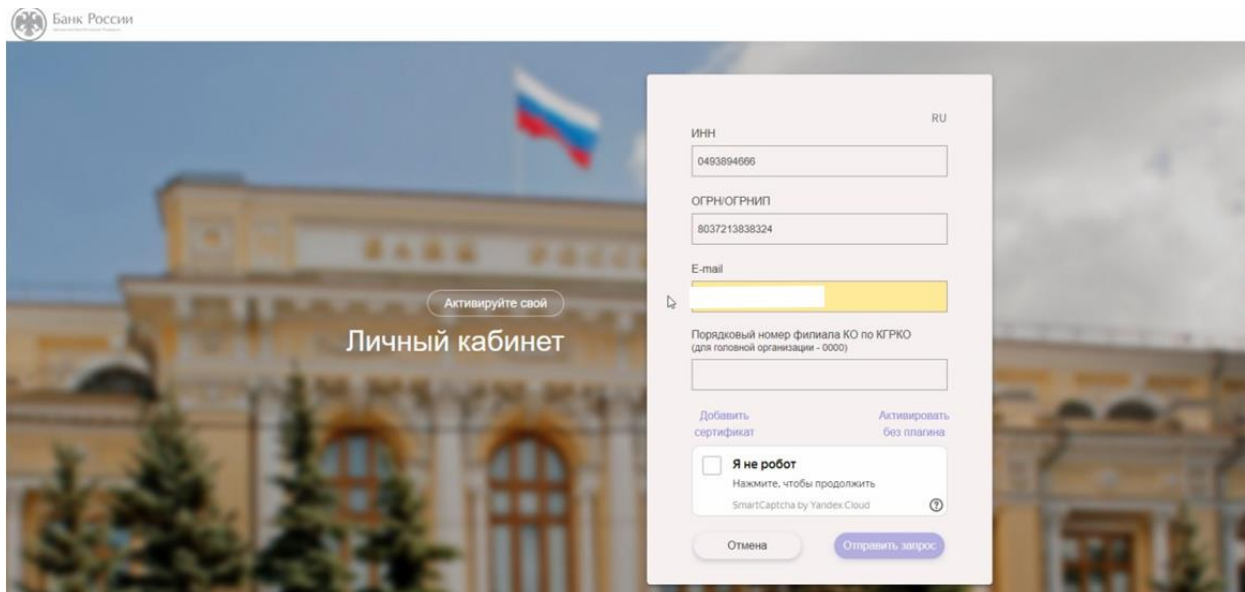

Банк России

Активируйте свой

Личный кабинет

ИНН RU
0493894666

ОГРН/ОГРНИП
8037213838324

E-mail

Порядковый номер филиала КО по КГРКО
(для головной организации - 0000)

Добавить сертификат Активировать без плагина

Я не робот
Нажмите, чтобы продолжить
SmartCaptcha by Yandex Cloud

Отмена Отправить запрос

Рисунок 8 - Форма активации ЛК КО

Примечание: в случае если КО является головной организацией, в поле «Порядковый номер филиала КО по КГРКО» необходимо указать значение «0000», если филиалом – только номер филиала (например, «4» для филиала с регистрационным номером КГРКО «1111/4»).

3.4 Ограничение ресурсов

В верхней части каждого раздела расположена справочная информация о квоте хранения истории обмена ЭС и о максимальном размере передаваемого сообщения (Рисунок 9).

¹¹ Порядковый номер филиала при активации ЛК в тестовой зоне внешнего портала «Биврёст» заполняется значениями, аналогичными значениям промышленной зоны внешнего портала «Биврёст».



Рисунок 9 - Информация о квоте хранения истории обмена ЭС и о максимальном размере передаваемого сообщения

Изначально установленный для пользователя максимальный размер пакета для передачи информации равен 2 Гб, если другие стандартные настройки не определены для группы УИО, к которой относится внешний абонент.

При превышении выделенной квоты в ЛК портала «Биврёст» блокируется механизм приёма / передачи сообщений. Для очистки серверного пространства пользователю необходимо перейти в раздел «История взаимодействия» и удалить часть сообщений (описание раздела «История взаимодействия» представлено в п. 4.7).

Примечание: Администратор портала «Биврёст» имеет возможность установить для УИО персональные настройки квоты хранения и размера отправляемого сообщения. Для увеличения квоты хранения либо размера отправляемого сообщения необходимо обратиться в ЕСПП по номеру телефона 8 (800) 250-59-54, на адрес электронной почты espp@cbr.ru. Портал «Биврёст» автоматически формирует уведомление в случае, если Администратор портала «Биврёст» обновил параметры ЛК.

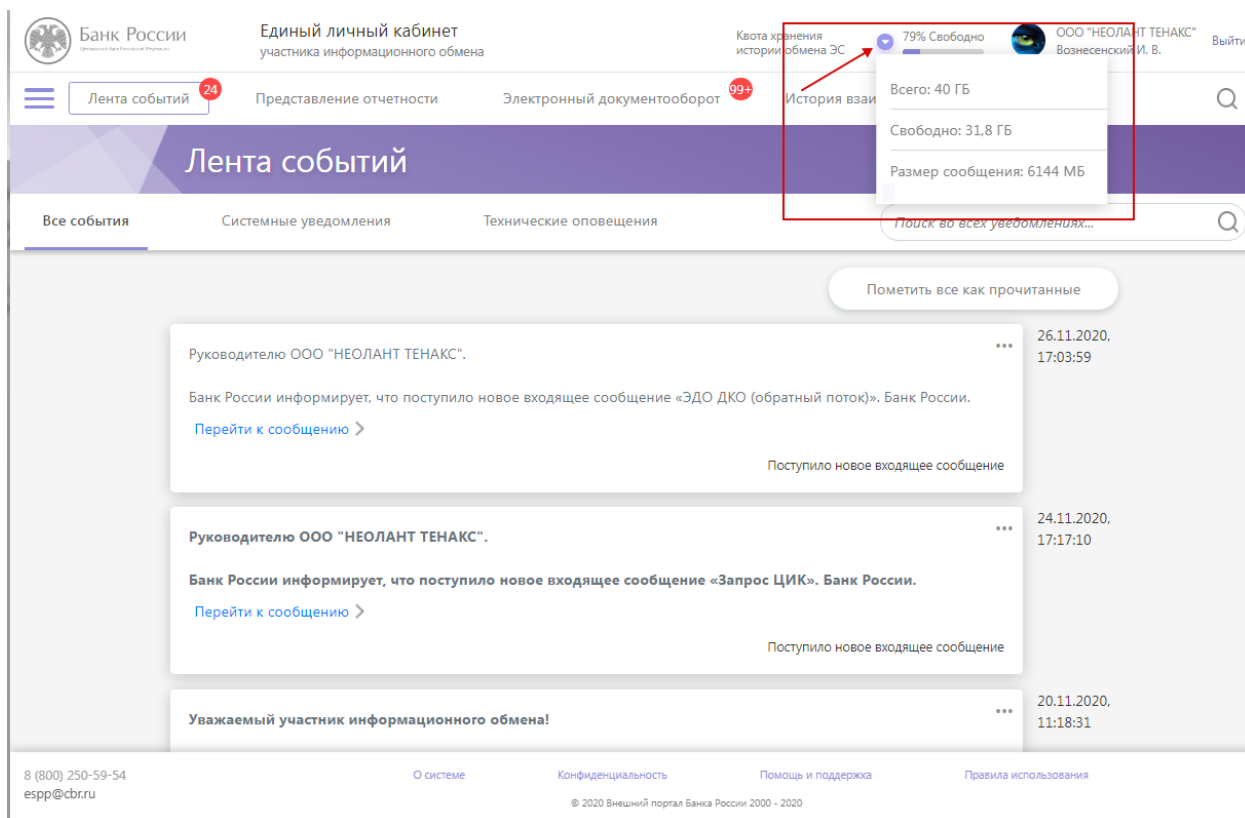
Когда размер доступной квоты хранения истории обмена ЭС становится менее 10% портал «Биврёст» автоматически отправляет соответствующее уведомление, которое может быть прочитано в разделе «Лента событий»

Важно! Необходимо периодически удалять устаревшие ЭС для очистки выделенного серверного пространства. Это необходимо для обеспечения возможности сдачи новой отчетности. В портале «Биврёст» реализована возможность выбрать несколько ЭС для удаления. При выборе нескольких ЭС для удаления портал «Биврёст» отображает объем высвобождаемой памяти.

Важно! Время хранения ЭС в ЛК УИО ограничено одним годом, либо сроком действия сертификата или ключа пользователя, в зависимости от того, что наступит раньше.

3.5 Скачивание МЧД из ХМЧД Банка России без авторизации

Для скачивания МЧД из ХМЧД Банка России необходимо воспользоваться в нижней части страницы авторизации ссылкой «Доверенности» - «Запрос МЧД из ХМЧД» (Рисунок 10).



Рисунок 10 – Ссылка для создания запроса на скачивание МЧД

По нажатию на ссылку «Запрос МЧД из ХМЧД» открывается окно создания запроса на скачивание доверенности из хранилища МЧД Банка России. В одном запросе возможно указать параметры только одной доверенности. Для скачивания из ХМЧД Банка России нескольких доверенностей необходимо отправить несколько запросов.

В окне создания запроса обязательно требуется заполнить все поля (Рисунок 11):

- Ввести идентификатор доверенности;
- Ввести ИНН доверителя и ИНН представителя;
- Ввести E-mail (адрес электронной почты, на который будет выслана МЧД);
- Прикрепить файл сертификата;
- Заполнить Captcha (поставить чек-бокс «Я не робот» и ввести отображающиеся символы).

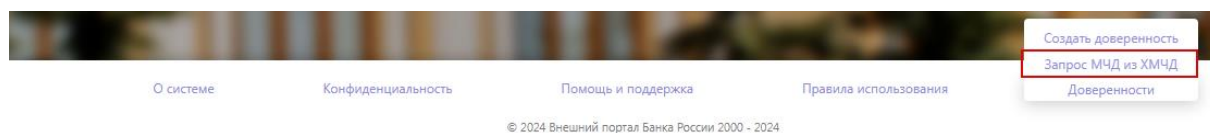
Запрос МЧД из ХМЧД Банка России

Идентификатор доверенности*

ИНН доверителя* ИНН представителя*

E-mail* ?

+ Добавить файл сертификата*

Я не робот
Нажмите, чтобы продолжить
SmartCaptcha by Yandex Cloud

Направить запрос Отменить

Рисунок 11 – Окно запроса на скачивание МЧД из ХМЧД Банка России

После заполнения всех полей кнопка «Направить запрос» становится активной. По нажатию на кнопку, если все поля заполнены правильно, портал «Биврёст» отправит запрос в ХМЧД Банка России, отобразит уведомление «Запрос на скачивание МЧД отправлен» и закроет окно.

После обработки запроса в ХМЧД Банка России, если в хранилище найдена доверенность с указанным идентификатором и ИНН, на указанный в запросе адрес электронной почты будет выслан xml - файл доверенности, шифрованный на сертификат, прикрепленный в запросе.

4 Описание основных функций

4.1 Доступ пользователей в ЛК на портале «Биврёст»

4.1.1 Авторизация и аутентификация в ЛК

После успешного прохождения активации ЛК на портале «Биврёст» формируется первоначальный логин и пароль, и портал «Биврёст» направляет их на указанный пользователем на форме активации ЛК адрес электронной почты. Логин и пароль отправляются в зашифрованном виде на ключ пользователя, указанный на форме запроса на активацию ЛК.

Для авторизации необходимо перейти по ссылке, указанной в письме, содержащем первоначальные логин и пароль (Рисунок 12).



Рисунок 12 - Форма авторизации в портале «Биврёст»

При первом входе в ЛК появляется уведомление об обязательной смене пароля. Кроме этого, можно изменить логин для входа в портал «Биврёст» (Рисунок 13). При смене логина портал «Биврёст» осуществляет проверку на уникальность. В случае, если указанный пользователем логин уже существует, портал «Биврёст» выводит пользователю соответствующее сообщение о необходимости указать другой логин, а также позволяет пользователю оставить логин, сгенерированный системой автоматически при создании ЛК. Кроме уникальности новый логин должен соответствовать следующим требованиям к логинам пользователей:

- Не более 20 символов (возможно использование цифр и букв латинского алфавита и кириллицы);
- Недопустимы символы: "/ \ [] : ; | = , + * ? < > @ и <'> - апостроф, а также пробел.

Новый логин

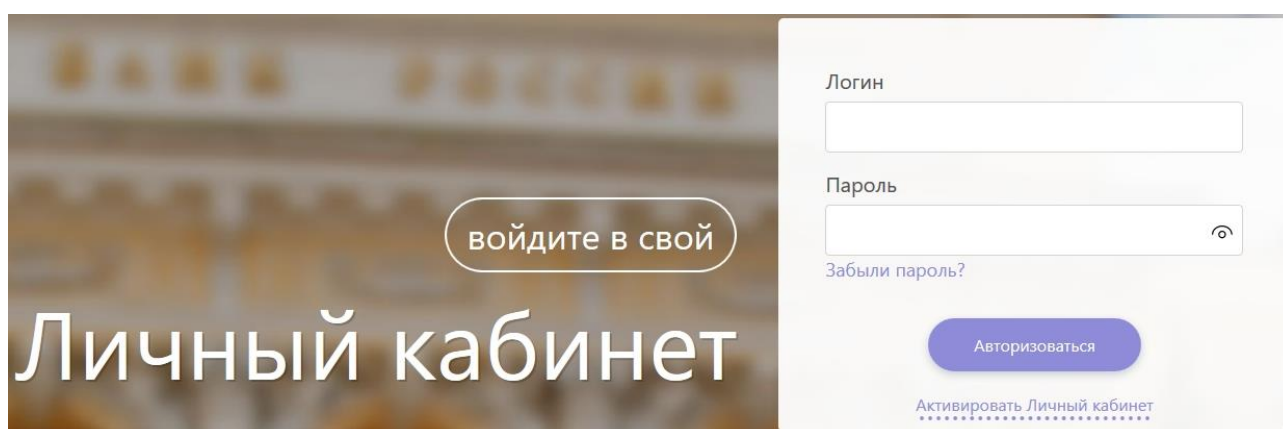
Текущий пароль

Новый пароль

Подтвердить пароль

Отмена Сохранить

Рисунок 13 - Смена логина и пароля

Для выхода из портала «Биврёст» или смены пользователя необходимо нажать на кнопку «Выйти», расположенную в правом верхнем углу страницы каждого раздела (Рисунок 14).



Рисунок 14 - Кнопка выхода из портала «Биврёст»

Аутентификация (проверка подлинности) пользователя при входе в портал «Биврёст» обеспечивается по уникальному в рамках ВП ЕПВВ идентификатору и периодически обновляемому паролю.

Не реже одного раза в год проводится полная плановая смена паролей у пользователя и портала «Биврёст». О необходимости смены пароля пользователь уведомляется заранее. Начиная за неделю до истечения срока действия пароля и каждый последующий день в ЛК

пользователя поступает уведомление о скором окончании действия пароля. Уведомление поступает в ЛК при входе пользователя на портал «Биврёст».

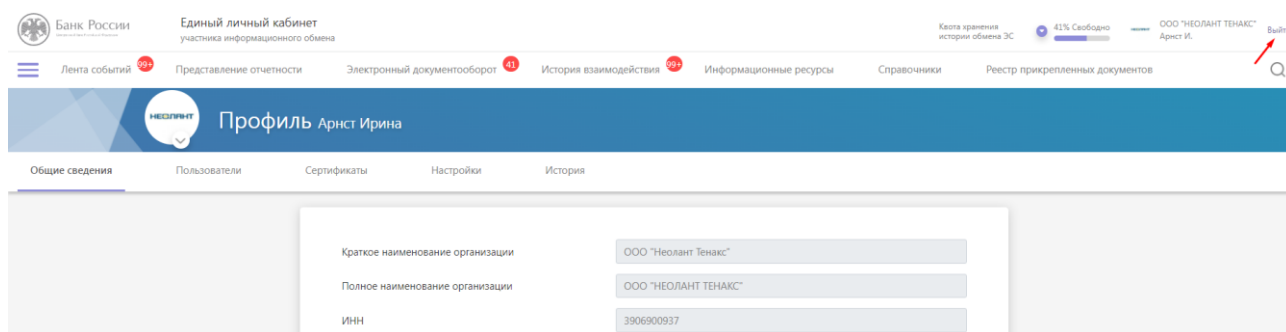
Текст уведомления:

Уважаемый участник информационного обмена!
Банк России информирует, что до истечения срока действия пароля осталось 7 (количество дней) дней. Вам необходимо изменить пароль от ЛК. Для смены пароля нужно воспользоваться функцией «Сменить пароль» в ЛК портала «Биврёст».

Если по истечении 7 дней пароль не был изменён, то при входе в портал «Биврёст» принудительно срабатывает функция смены пароля. То есть после авторизации в портале «Биврёст» открывается модальное окно, в котором пользователю необходимо ввести логин, старый и новый пароли. Новый пароль должен быть введён два раза для подтверждения. Переход к основной функциональности ЛК портала «Биврёст» возможен только после завершения процедуры смены пароля. При попытке отправить ЭС через сервисы, портал «Биврёст» также не позволяет отправить ЭС, и в качестве ошибки оповестит УИО о необходимости смены пароля.

Требования к паролям пользователей:

- а) пароль пользователя портала «Биврёст» должен иметь длину не менее 12 знаков;
- б) пароль должен содержать знаки трех из четырех перечисленных ниже категорий:
 - 1) латинские заглавные буквы (от А до Z);
 - 2) латинские строчные буквы (от а до z);
 - 3) цифры (от 0 до 9);
 - 4) отличающиеся от букв и цифр знаки (например, !, \$, #, %);
- в) при смене пароля новое значение должно отличаться от предыдущего не менее чем в четырех позициях;
- г) пароль не должен включать в себя легко вычисляемые сочетания символов, в том числе имена, фамилии, а также общепринятые сокращения, словарные и сленговые пароли (P@ssw0rd, 1qaz@WSX, !QAZ2wsx, Qwerty123, !2QwAsZx, Password111, !2QwAsZx, zaq1ZAQ!, 1234QWer, Password123, Password1, 1qaz@WSX, 1qaz!QAZ, QWERasdf, P@ssw0rd, 4rfv%TGB ,Katy1999, xsw2#EDC, 1qazXSW@3edc, Panda1234 и т.п.);
- д) повторное использование старых паролей не допускается.

При невыполнении хотя бы одного из условий портал «Биврёст» выводит сообщение с текстом ошибки и запрещает изменение пароля на некорректное значение.

4.1.2 Блокировка пользователей ЛК

Портал «Биврёст» блокирует учётную запись пользователя в случае, если пользователь ошибся 5 раз при указании своего логина и пароля при входе на портал «Биврёст».

При этом портал «Биврёст» на адрес электронной почты заблокированного пользователя автоматически высылает сообщение с указанием причины блокировки и инструкцией, куда обращаться для разблокировки учетной записи.

Важно! При блокировке учетной записи пользователя ЛК непосредственно ЛК остается активным и не блокируется, поэтому при направлении писем Банка России они считаются полученными в установленный срок.

Для блокировки дополнительной учетной записи пользователя (сотрудника УИО), пользователю необходимо выполнить следующие действия:

1. выполнить вход в ЛК;
2. перейти в профиль УИО;
3. перейти во вкладку «Пользователи»;
4. найти в списке пользователя для блокировки;
5. перейти в группу дополнительных кнопок (вертикальное троеточие) справа;
6. выбрать функцию «Заблокировать» (см. Рисунок – 15).



Рисунок – 15 Блокировка дополнительного пользователя

Блокировка дополнительного пользователя доступна только основному пользователю и пользователю с ролью «Администратор».

Для блокировки дополнительной учетной записи пользователя (сотрудника УИО) на период пользователю необходимо выполнить следующие действия:

- 1) выполнить вход в ЛК;
- 2) перейти в профиль УИО;

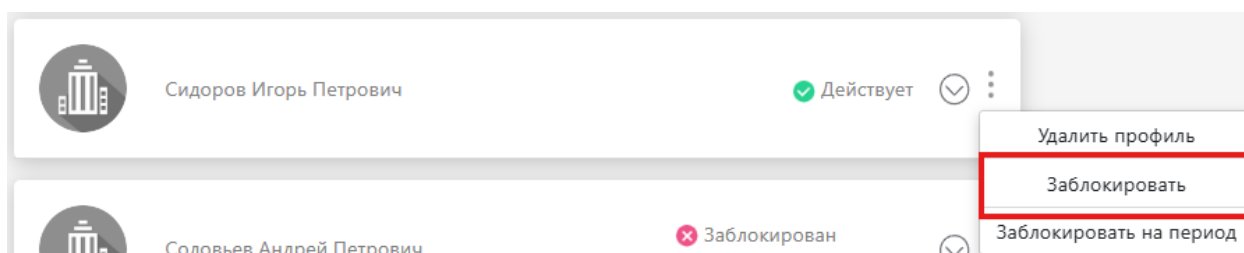
- 3) перейти во вкладку «Пользователи»;
- 4) найти в списке пользователя для блокировки на период;
- 5) перейти в группу дополнительных кнопок (вертикальное троеточие) справа;
- 6) выбрать функцию «Заблокировать на период» (см. Рисунок 16);
- 7) в появившемся окне выбрать период блокировки (см. Рисунок 17);
- 8) нажать кнопку «Заблокировать».



Рисунок 16 – Блокировка дополнительного пользователя на период



Рисунок 17 – Выбор периода блокировки

В случае, когда указана текущая дата, как начало периода блокировки, статус дополнительного пользователя измениться на «Заблокирован» с указанием начала и окончания периода блокировки (Рисунок 18).

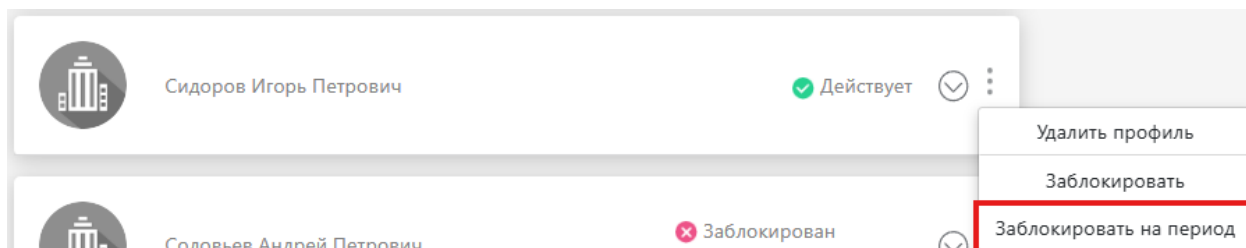

Рисунок 18 – Статус «Заблокирован» на период

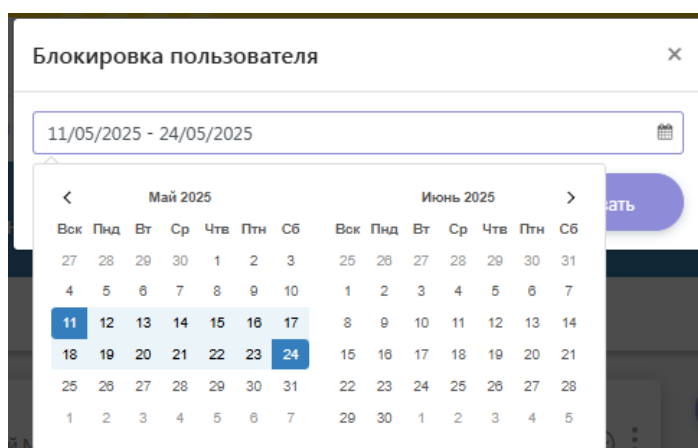
В случае, когда указана будущая дата, как начало периода блокировки, статус дополнительного пользователя изменится на «Действует Будет заблокирован» с указанием начала и окончания периода блокировки (Рисунок 19).

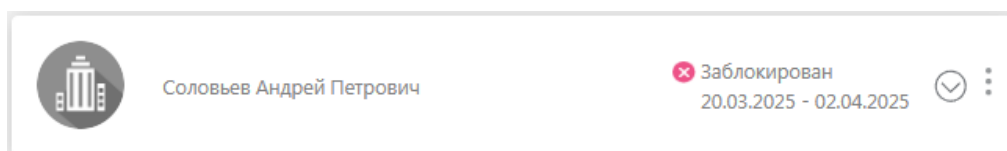

Рисунок 19 – Статус «Действует Будет заблокирован» на период

ЛК дополнительного пользователя, заблокированного на период в будущем, будет автоматически заблокирован в 0 часов 5 минут дня начала периода блокировки.

Блокировка дополнительного пользователя на период доступна только основному пользователю и пользователю с ролью «Администратор».

4.1.3 Разблокировка пользователей ЛК

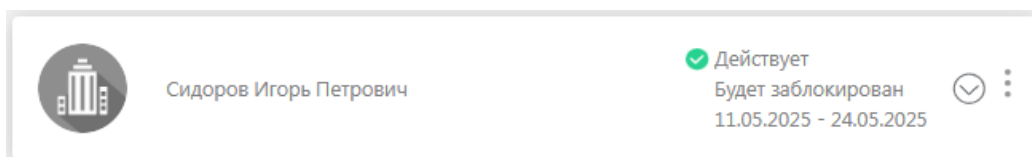
Для разблокировки основному пользователю необходимо самостоятельно восстановить пароль, используя кнопку «Забыли пароль?» на форме входа в ЛК.



Рисунок 20 - Кнопка «Забыли пароль»

После нажатия кнопки «Забыли пароль?» открывается окно восстановления доступа, в котором обязательно заполнить все поля (Рисунок 21):

- ИНН;
- ОГРН/ОГРНИП;
- Порядковый номер филиала КО по КГРКО (дополнительное поле, только для КО);
- E-mail (адрес электронной почты, на который будет выслано письмо с временным паролем);
- добавить сертификат ключа проверки УКЭП или в случае смены пароля без плагина приложить файл УКЭП;
- заполнить Captcha (поставить чек-бокс «Я не робот» и ввести отображающиеся символы).

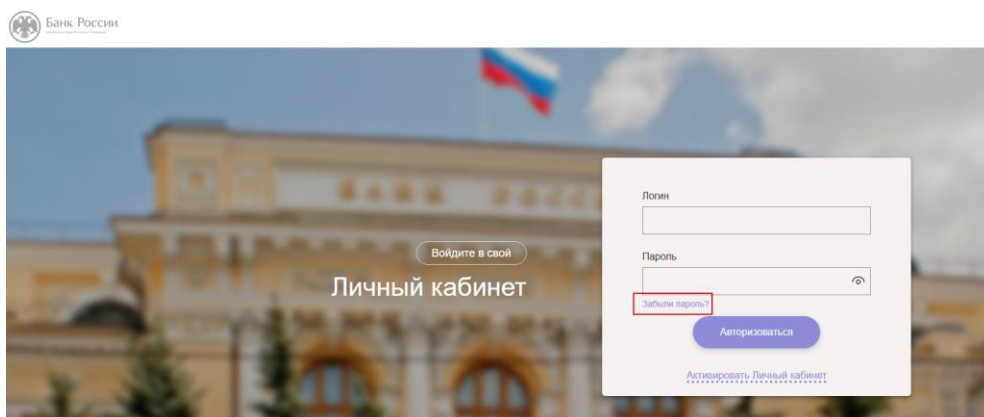

Рисунок 21 - Окно восстановления доступа к ЛК

В случае если смена пароля производится с крипто-плагином (установлен крипто-плагин, подробная информация приведена в приложении Приложение В к настоящему документу), необходимо нажать кнопку «Добавить сертификат» в окне восстановления доступа. На форму добавится поле для выбора сертификата (Рисунок 22). Далее необходимо заполнить все поля, выбрать сертификат, поставить чек-бокс «Я не робот» и ввести отображающиеся символы, затем нажать кнопку «Отправить запрос».

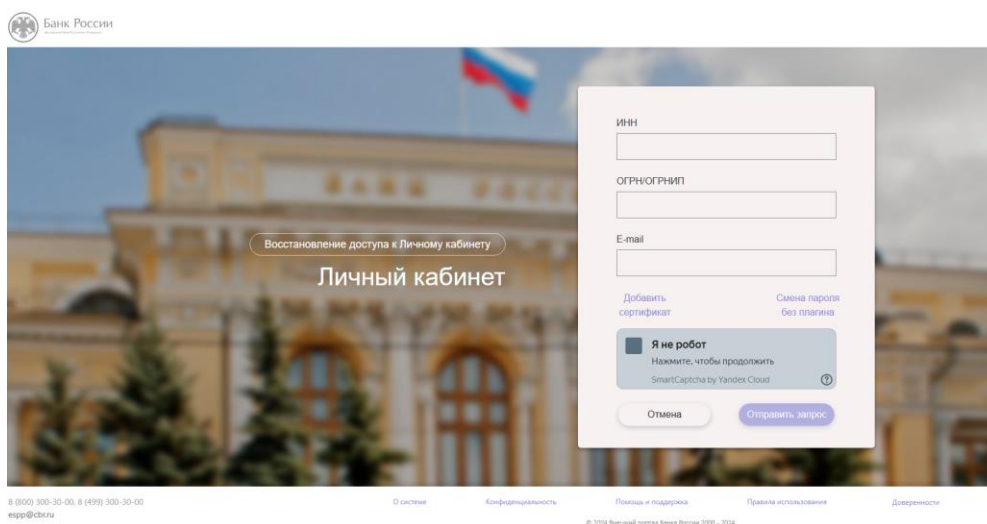

Рисунок 22 - Окно восстановления доступа с крипто-плагином

В случае если смена пароля производится без плагина, в окне восстановления доступа необходимо заполнить поля и нажать кнопку «Смена пароля без плагина» (Рисунок 21). Портал «Биврёст» отобразит окно с описанием действий по формированию файла отсоединенной подписи (Рисунок 23).

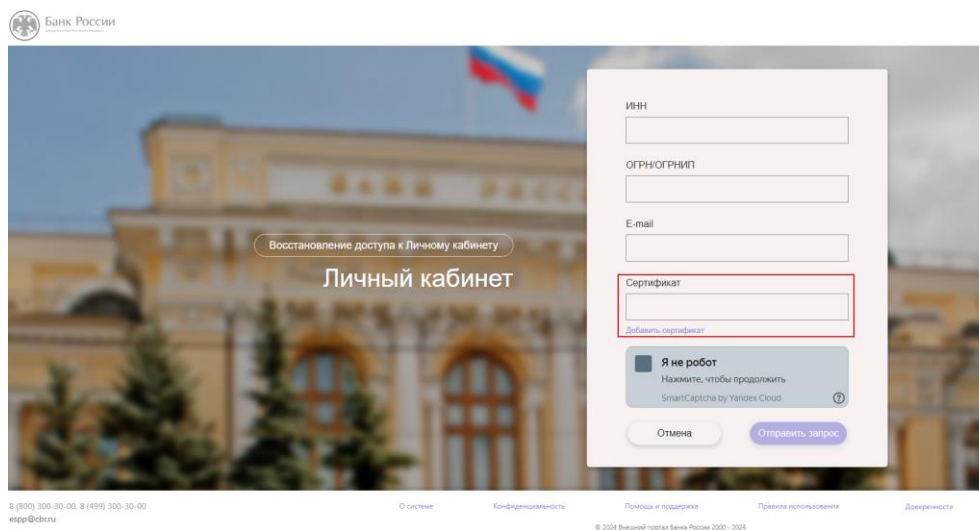

Рисунок 23 - Окно добавления файла подписи

Не закрывая окно, необходимо скачать файл по ссылке из п.1, подписать отсоединной подписью на ПК в кодировке DER с использованием стороннего ПО, например, Крипто АРМ ГОСТ. Затем нажать по кнопке «Добавить файл подписи» и выбрать в проводнике подготовленный файл подписи *.sig. После этого портал «Биврёст» отобразит окно восстановления доступа без крипто-плагина с прикрепленной подписью. В нем необходимо заполнить Captcha (поставить чек-бокс «Я не робот» и ввести отображающиеся символы) и нажать кнопку «Отправить запрос».

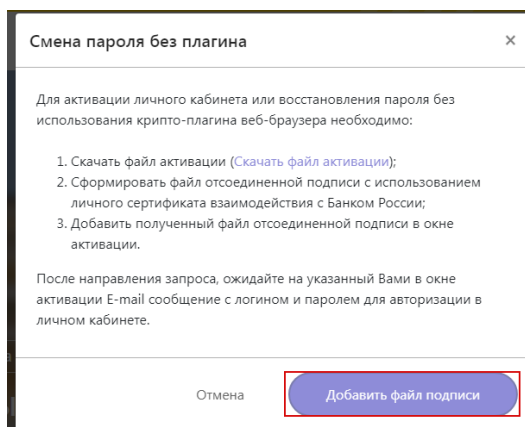

Рисунок 24 - Окно восстановления доступа без крипто-плагина

После отправки запроса на восстановление доступа, на адрес электронной почты, указанный на форме, придет письмо от Банка России с файлом, содержащим логин и новый временный пароль. Далее необходимо расшифровать, полученный в письме файл, перейти

по ссылке из письма на форму авторизации и ввести логин и новый временный пароль, нажать кнопку «Авторизоваться». Портал «Биврёст» откроет форму для смены временного пароля (Рисунок 25). На форме требуется ввести временный пароль из письма, придумать и ввести новый пароль, подтвердить пароль. Требования к паролям приведены в п. 4.1.1.

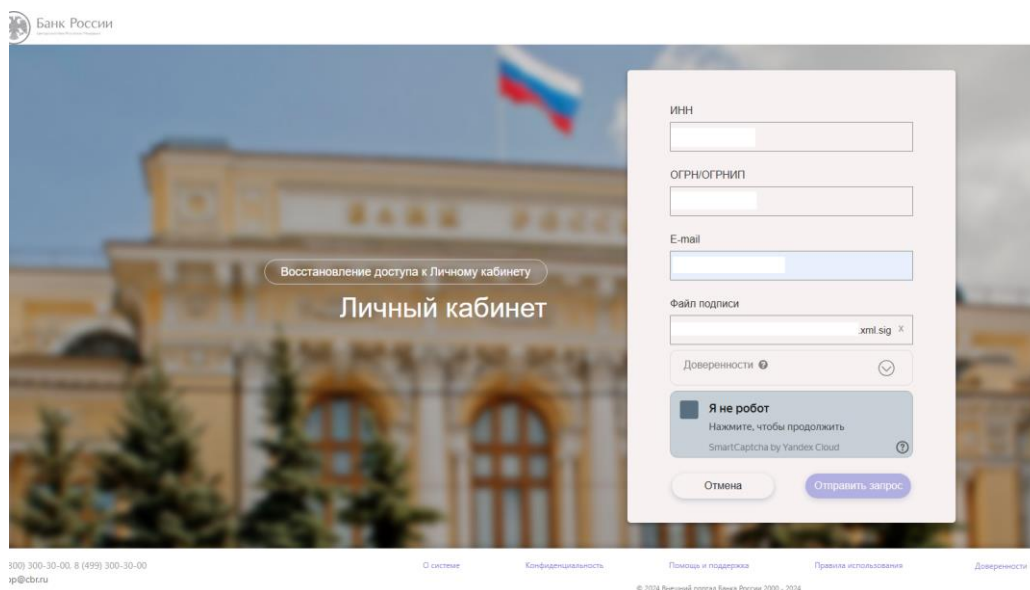

Рисунок 25 - Окно смены пароля

Для того, чтобы разблокировать дополнительную учетную запись пользователя (сотрудника УИО), необходимо выполнить следующие действия:

- 1) выполнить вход в ЛК (под основным логином и паролем, созданным при регистрации ЛК);
- 2) перейти в профиль УИО;
- 3) перейти во вкладку «Пользователи»;
- 4) найти в списке заблокированного пользователя;
- 5) перейти в группу дополнительных кнопок (вертикальное троеточие) справа;
- 6) выбрать функцию разблокировать (см. Рисунок 21).

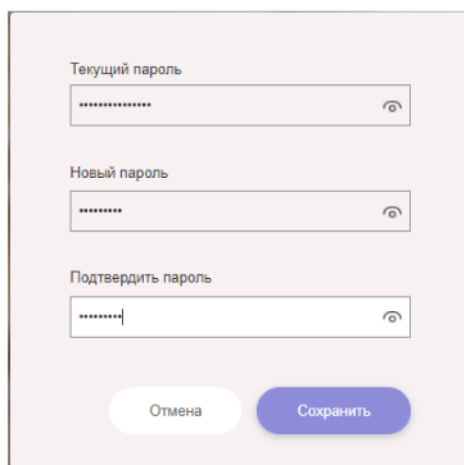

Рисунок 26 - Разблокировка дополнительного пользователя

Разблокировка дополнительного пользователя доступна только основному пользователю и пользователю с ролью «Администратор».

ЛК дополнительного пользователя, заблокированный на период, будет автоматически разблокирован в 00 часов 05 минут следующего дня после окончания периода блокировки.

4.2 Основные разделы и навигация

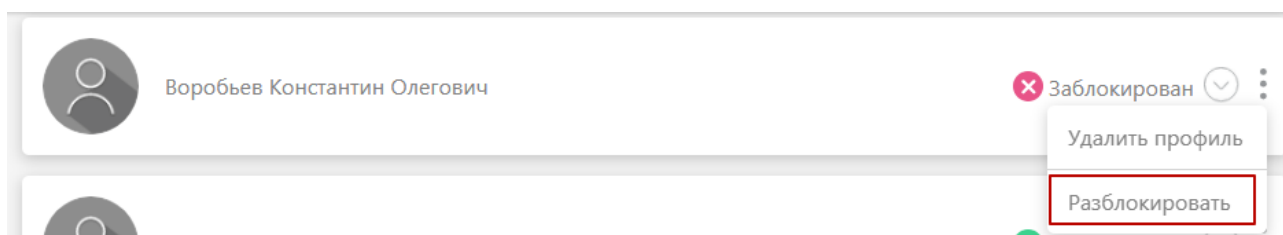
После успешной авторизации портал «Биврёст» открывает раздел меню «Представление отчетности», описанный в п.4.5.

Главное меню портала «Биврёст» содержит следующие разделы:

Профиль – предназначен для просмотра и редактирования сведений об УИО, управления пользователями ЛК;

Лента событий – предназначен для просмотра уведомлений УИО о планируемом проведении регламентных технических работ, обновлении нормативной правовой документации, изменении статуса отправленной отчетности и т.д.;

Календарь – предназначен для информирования о событиях по ожидаемым срокам ответов на входящие сообщения и срокам сдачи отчетности пользователями;

Представление отчетности – предназначен для просмотра шаблонов отчетности, формирования и отправки отчетности и иной информации в Банк России;

Электронный документооборот – предназначен для просмотра запросов и предписаний, направленных Банком России УИО с возможностью формирования ответа на запрос / предписание, а также для формирования писем от УИО в Банк России;

История взаимодействия – предназначен для просмотра истории взаимодействия пользователя с Банком, а также истории взаимодействия пользователей друг с другом;

Информационные ресурсы – предназначен для ознакомления со справочной информацией;

Реестр прикрепленных документов - предназначен для скачивания файлов, содержащихся во входящих / исходящих сообщениях;

Справочники - предназначен для просмотра глобальных справочников и ведения пользовательских справочников;

Поиск – предназначен для поиска информации по ЛК;

Выйти - предназначен для завершения работы с ЛК.



Рисунок 27 - Главное меню портала «Биврёст»

4.3 Раздел «Профиль»

Для перехода в раздел «Профиль» необходимо нажать на иконку профиля организации (сотрудника организации), расположенную в правом верхнем углу на каждой странице (Рисунок 28).

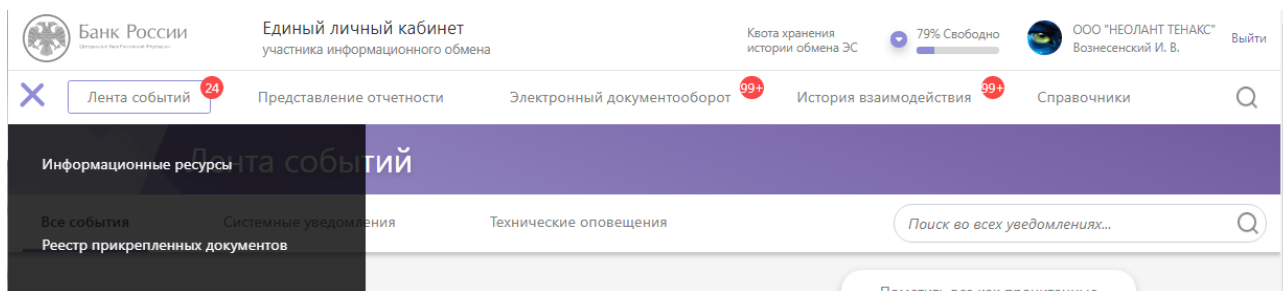

Рисунок 28 - Иконка профиля и название организации

Пользователю в портале «Биврёст» доступны следующие функциональные возможности по настройке ЛК:

- Просмотр и редактирование профиля УИО;
- Добавление нового сотрудника УИО для предоставления доступа в ЛК организации;
- Просмотр и редактирование профиля сотрудника организации, имеющего доступ к ЛК;
- Регистрация, актуализация сертификатов ключа проверки УКЭП;
- Создание тегов для применения к уведомлениям, документам и ЭС;
- История.

Все настройки ЛК (кроме тегов) производятся в разделе «Профиль». Создание тегов для уведомлений, документов и электронных сообщений производится непосредственно в разделах для работы с документами и электронными сообщениями.

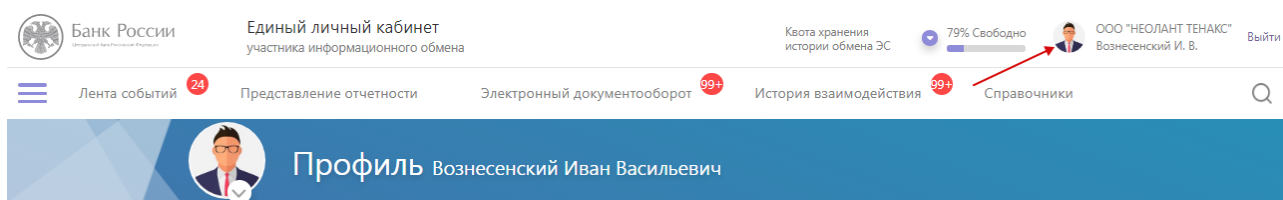
Профиль пользователя содержит следующие подразделы (Рисунок 29):

- Общие сведения;
- Пользователи;

- Сертификаты;
- История.



Рисунок 29 - Меню раздела «Профиль»

4.3.1 Подраздел «Общие сведения»

Подраздел «Общие сведения» является частично редактируемым и содержит информацию (Рисунок 30):

Если УИО юридическое лицо:

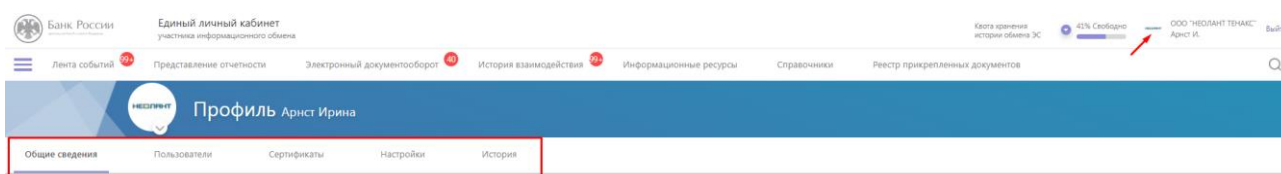
- Сокращенное наименование организации (нередатируемое; необязательное);
- Полное наименование организации (нередатируемое);
- Тип реестра УИО (нередатируемое; может быть указано одновременно несколько значений; необязательное);
- Территориальное учреждение Банка России (нередатируемое, указывается наименование территориального учреждения Банка России, за которым закреплен внешний абонент; необязательное);
- Дата включения в реестр УИО (нередатируемое);
- ИНН (нередатируемое);
- ОГРН (нередатируемое);
- Организационно-правовая форма (нередатируемое; необязательное);
- Тип пользователя: юридическое лицо (нередатируемое);
- Надзорное подразделение Банка России (нередатируемое);
- e-mail (адрес электронной почты, редактируемое; необязательное);
- Адрес (место нахождения) (редактируемое; необязательное);
- Контактный номер телефона (редактируемое; необязательное);
- Номер выданного бланка свидетельства (нередатируемое, заполняется при наличии);
- Головное КО (нередатируемое);
- БИК КО (филиала КО) (нередатируемое, заполняется при наличии);
- Регистрационный номер КО по КГРКО (нередатируемое, заполняется при наличии);

- Порядковый номер филиала КО по КГРКО (нередатируемое, заполняется при наличии);
- Дата создания ЛК (нередатируемое);
- Статус ЛК (нередатируемое);
- Статус УИО (нередатируемое);
- Признак «Государственная организация» (нередатируемое).

Если УИО физическое лицо:

- Сокращенное наименование организации (нередатируемое; необязательное);
- Фамилия (нередатируемое);
- Имя (нередатируемое);
- Отчество (при наличии, нередатируемое);
- Тип реестра УИО (нередатируемое; может быть указано одновременно несколько значений; необязательное);
- Территориальное учреждение Банка России (не редактируемое, указывается наименование территориального учреждения Банка России, за которым закреплен пользователь; необязательное);
- Дата включения в реестр УИО (нередатируемое);
- ИНН (нередатируемое);
- ОГРНИП (нередатируемое; необязательное);
- Организационно-правовая форма (нередатируемое; необязательное);
- Тип пользователя: физическое лицо (нередатируемое);
- Надзорное подразделение Банка России;
- e-mail (адрес электронной почты, редактируемое; необязательное);
- Адрес (место нахождения) (редактируемое; необязательное);
- Контактный номер телефона (редактируемое);
- Номер выданного бланка свидетельства (нередатируемое, заполняется при наличии);
- Признак «Поднадзорный УИО» (нередатируемое);
- Дата создания ЛК (нередатируемое);
- Статус УИО (нередатируемое).

В зависимости от значения типа реестра УИО в разделе «Профиль» могут быть отображены дополнительные поля.

Редактируемые поля отличаются цветом шрифта, кроме этого, при наведении на редактируемое поле появляется яркая рамка. Для редактирования полей в разделе «Профиль» необходимо щелкнуть в поле, информацию в котором требуется изменить.

После этого на форме появятся кнопки «Сохранить» и «Отменить» для применения изменений или отмены редактирования.

Профиль Арнольд Ирина				
Общие сведения	Пользователи	Сертификаты	Настройки	История
Краткое наименование организации	ООО "Неолант Тенакс"			
Полное наименование организации	ООО "НЕОЛАНТ ТЕНАКС"			
ИНН	3906900937			
ОГРН	1153926000425			
Организационно-правовая форма	Сельскохозяйственные артели (колхозы)			
Тип абонента	Юридическое лицо			
Территориальное учреждение	ГУ Банка России по Центральному федеральному округу (Московский)			
e-mail	sengileev@factor-ts.ru			
Адрес	Москва			
Контактный телефон	999999999			

Рисунок 30 - Подраздел «Общие сведения»

Также в разделе «Общие сведения» профиля организации расположена кнопка «Сменить пароль» (Рисунок 31).











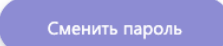



Краткое наименование организации	ООО "ПРАЙМ ГРУП" 	 	
Полное наименование организации	Общество с ограниченной ответственностью "П" 		
ИНН	7728181563 		
ОГРН	1037700120765 		
Организационно-правовая форма	Общества с ограниченной ответственностью 		
Тип абонента	Особое лицо 		
Электронная почта	ivanov@primetver.ru 		
Адрес	143409, Московская область, г. Красногорск, ул. 		
Контактный телефон	8-920-174-0502 		
Регистрационный номер КО по КГРКО	0000 		
Регистрационный номер субъекта НПС	044525987 		
Порядковый номер филиала КО по КГРКО	0000 		
Поднадзорный УИО	<input type="checkbox"/>		
Дата создания ЛК	13/03/2024		
Статус личного кабинета	 Действующий		
Статус УИО	 Действующий		
Дополнительная информация			
	Тип реестра УИО	Территориальное учреждение	Дата включения в реестр УИО
+	ЛИФ	ГУ Банка России по Центральному федеральному округу (Московский регион)	13.03.2024, 14:11
+	Аккредитованные организации	ГУ Банка России по Центральному федеральному округу (Московский регион)	13.03.2024, 14:11

Рисунок 31 - Функционал смены пароля ЛК УИО

При нажатии на кнопку «Сменить пароль» открывается модальное окно для ввода старого и нового паролей с подтверждением (Рисунок 32).

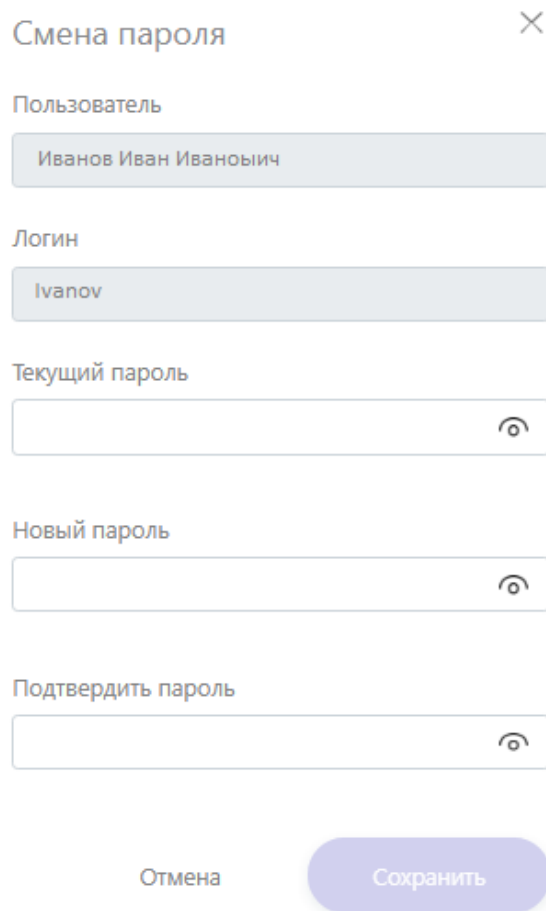

Смена пароля

Пользователь
Иванов Иван Иванович

Логин
Ivanov

Текущий пароль

Новый пароль

Подтвердить пароль

Отмена Сохранить

Рисунок 32 - Окно изменения пароля

4.3.2 Подраздел «Пользователи»

Раздел «Пользователи» предназначен для просмотра информации по всем пользователям ЛК и создания новых пользователей (Рисунок 33).

Взаимодействие с разделом «Пользователи» может осуществляться:

- на веб форме в ЛК раздела «Профиль»;
- через REST-API – сервис. Описание сервиса опубликовано на сайте Банка России в подразделе «Инструкции и иная информация о технологии подготовки и направления электронных документов в Банк России» раздела «Личный кабинет участника информационного обмена».

Подраздел «Пользователи» позволяет владельцу ЛК (УИО), а также пользователям с ролью «Администратор»:

- просматривать данные обо всех пользователях, созданных в рамках данного ЛК;
- изменять данные пользователей;

- добавлять новых пользователей;
- удалять пользователей;
- выполнять разблокировку пользователей;
- выполнять блокировку пользователей.



Рисунок 33 - Подраздел «Пользователи»

Подраздел «Пользователи» позволяет пользователям:

- просматривать данные обо всех пользователях, созданных в рамках данного ЛК;
- изменять только свои данные;
- удалять только свой профиль.

Для просмотра профиля пользователя необходимо нажать на плитку с выбранным пользователем). После чего будет отображена следующая информация о пользователе:

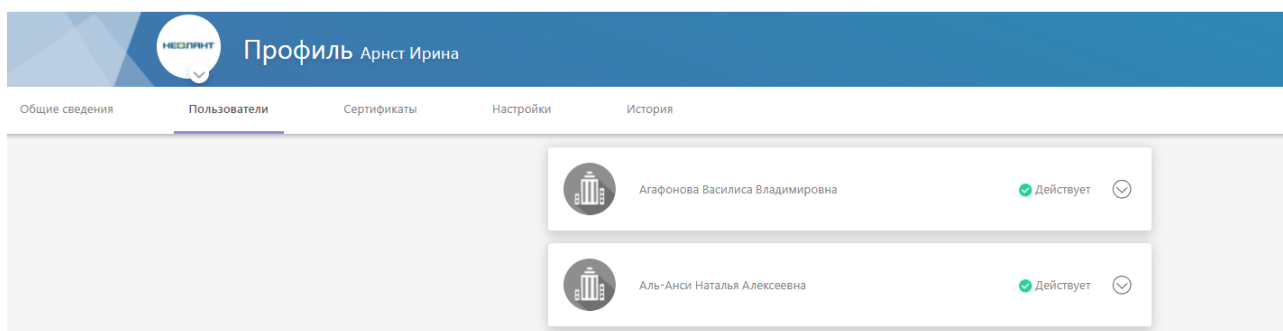
- Фамилия (редактируемое);
- Имя;
- Отчество (при наличии);
- Должность (редактируемое);
- e-mail (адрес электронной почты, редактируемое);
- Контактный номер телефона (редактируемое);
- Логин;
- Пароль (редактируемое – для УИО и для пользователя, который зашел);
- Роль (редактируется только основным пользователем ЛК или пользователем с ролью «Администратор»).

Для изменения данных пользователя необходимо ввести новое значение в поле, доступное для редактирования.

Для изменения пароля необходимо нажать на кнопку «Изменить пароль», в открывшемся модальном окне ввести новый пароль, подтвердить его и сохранить.

Изменение роли может осуществляться владельцем ЛК или пользователем с ролью «Администратор». Подробное описание настройки ролей представлено в п.4.3.6. По умолчанию все новые пользователи имеют роль «Оператор» (Рисунок 34).



Рисунок 34 - Изменение роли пользователя

Для добавления новых пользователей необходимо в ЛК УИО нажать кнопку «Добавить пользователя» (Рисунок 35), для удаления пользователя в ЛК УИО - кнопку «Удалить профиль» напротив имени соответствующего пользователя (Рисунок 35).

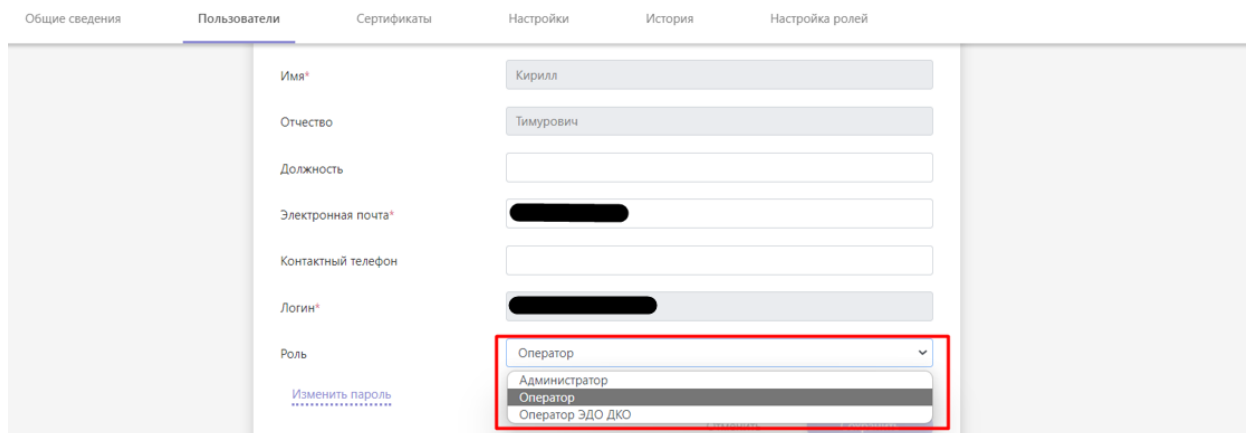

Рисунок 35 - Добавление пользователя / удаление профиля пользователя в ЛК УИО

Для разблокировки пользователя (блокировка пользователя осуществляется в случае, если пользователь ошибся 5 раз при указании своего пароля при входе в портал «Биврёст», владельцем ЛК или пользователями с ролью «Администратор») необходимо нажать кнопку «Разблокировать пользователя». Данная кнопка доступна владельцу ЛК и пользователям с ролью «Администратор». Далее необходимо изменить пароль пользователя на новый. Новый пароль не передается пользователю средствами портала «Биврёст», передается лично.

4.3.3 Подраздел «Сертификаты»

Подраздел «Сертификаты» предназначен для настройки штампа времени, а также просмотра и добавления сертификатов УКЭП, добавления доверенностей к сертификатам

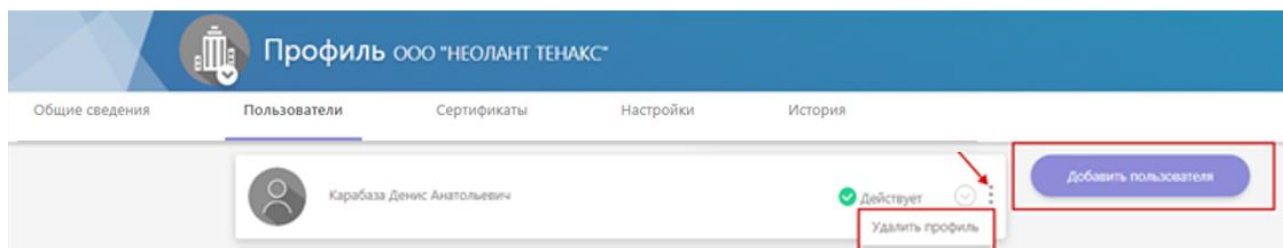
и отзывов доверенностей. В подразделе «Сертификаты» возможно визуализировать МЧД для просмотра и печати.

4.3.3.1 Добавление сертификатов пользователей

Важно! В ЛК разрешено добавление не более 10 одновременно действующих сертификатов (Рисунок 36). Отображаются сертификаты всех пользователей.



Рисунок 36 - Добавленные сертификаты

При нажатии кнопки «Добавить сертификат» появляется дополнительный выбор «С крипто-плагином» и «Без крипто-плагина».

При выборе опции «С крипто-плагином», если крипто-плагин не включен в браузере, отобразится предупреждение (Рисунок 37)

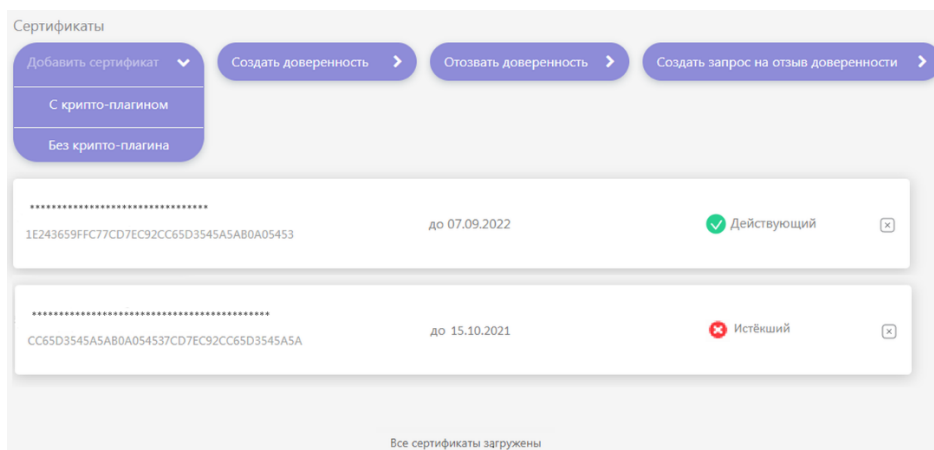

Рисунок 37 – Предупреждение об установке Крипто-плагина

Для установки воспользуйтесь инструкцией, приведенной в приложении к настоящему документу (см. Приложение Б).

С установленным и включенным крипто-плагином отобразится список доступных вам сертификатов. На форме доступен поиск по фамилии, имени, отчеству (при наличии) владельца сертификата.

Примечание: в случае отображения пустого списка сертификатов воспользуйтесь инструкцией добавления и проверки сертификата, приведенной в приложении к настоящему документу (см. Приложение Б).

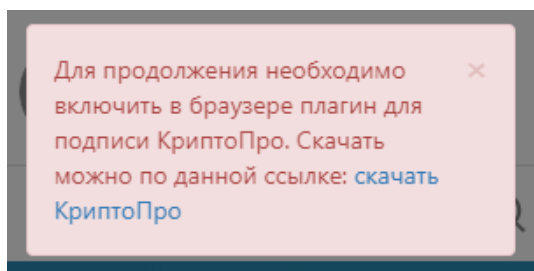
При выборе опции «Без крипто-плаги́на» появится модальное окно (Рисунок 38).



Рисунок 38 – Загрузка сертификата с доверенностью без крипто-плаги́на

Пользователь должен на форме нажать кнопку «Добавить файл сертификата», выбрать в стандартном диалоговом окне файл сертификата с расширением **crt**.

В случае если ИНН лица, на которое зарегистрирован сертификат, совпадает с ИНН, на который зарегистрирован ЛК, ничего кроме сертификата прикладывать не требуется.

В случае если в сертификате содержится ИНН лица, который не совпадает с ИНН ЛК УИО¹², требуется прикладывание МЧД. Если необходимо использовать доверенность, загруженную ранее в ХМЧД Банка России, то дополнительных настроек в блоке «Доверенности» в этом случае выполнять не требуется, МЧД будет добавлена при отправке автоматически.

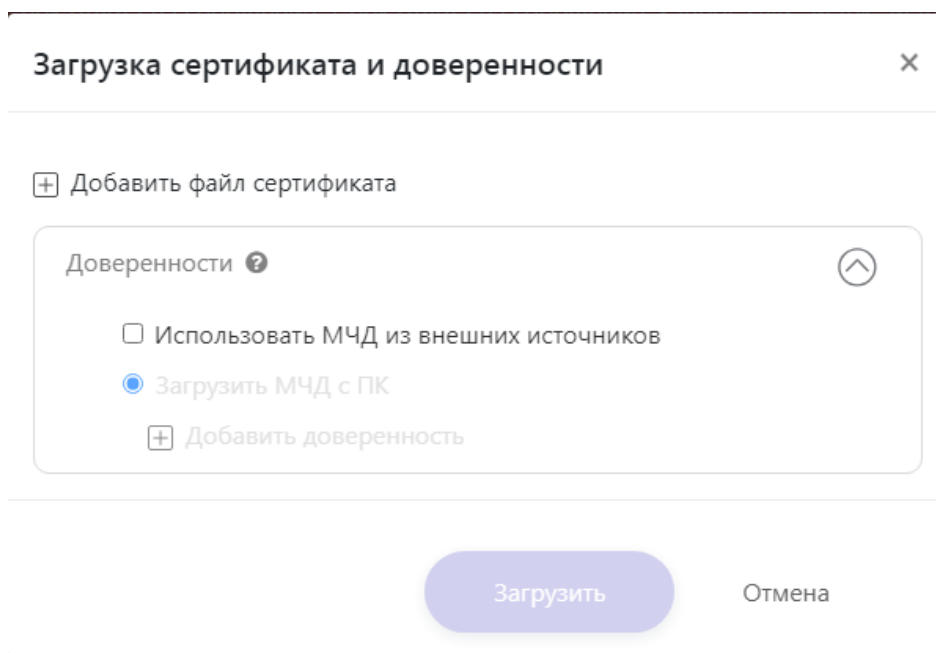
Если в ХМЧД Банка России для данного ЛК отсутствуют активные МЧД, то можно использовать МЧД из внешних источников. Для этого необходимо включить соответствующую настройку в блоке «Доверенности».

¹² OID 1.2.643.3.131.1.1(INN) не равен ИНН владельца личного кабинета, а OID 1.2.643.100.4 (INNLE) отсутствует.

В блоке «Доверенности» доступно добавление файлов МЧД (цепочки МЧД) и файлов отсоединенной подписи к каждой МЧД в формате *.xml.sig по кнопке «Добавить доверенность» (создание доверенности см. п. 3.1 или п.4.3.3.2).

Для загрузки сертификата в прикладываемой к форме МЧД должно быть одно из следующих полномочий: BRDOCSGENERAL, BRDEMANDGENERAL, BRANSAPPEALGENERAL, BRACTIVATION, BRGENERAL.

По результатам прохождения процедуры регистрации сертификата, в Ленту событий (см. п. 4.8) публикуется событие о импорте сертификата (успешное или неуспешное).

Важно! При обновлении сертификата в ЛК электронные документы, в том числе отчетность, допускается направлять не ранее чем через час после замены (в случае, если планируется подписывать электронные документы, в том числе отчётность, замененным сертификатом).

4.3.3.2 Создание доверенности в профиле ЛК

При нажатии кнопки «Создать доверенность» появляется дополнительный выбор «С крипто-плагином» и «Без крипто-плагина» (Рисунок 39):



Рисунок 39 – Создание доверенности из Профиля ЛК

При выборе опции «Без крипто-плагина» открывается форма создания доверенности без подписи. В таком случае после сохранения файла доверенности необходимо подписать МЧД в кодировке DER открепленной подписью обязательно со штампом времени.

При выборе опции «С крипто-плагином», открывается форма доверенности с полем «Сертификаты», в котором можно выбрать сертификат для подписания создаваемой МЧД

(Рисунок 40). Создание доверенности «С крипто-плагином» рекомендуется использовать лицу, уполномоченному на действия от имени УИО без доверенности (владельцу ЛК).

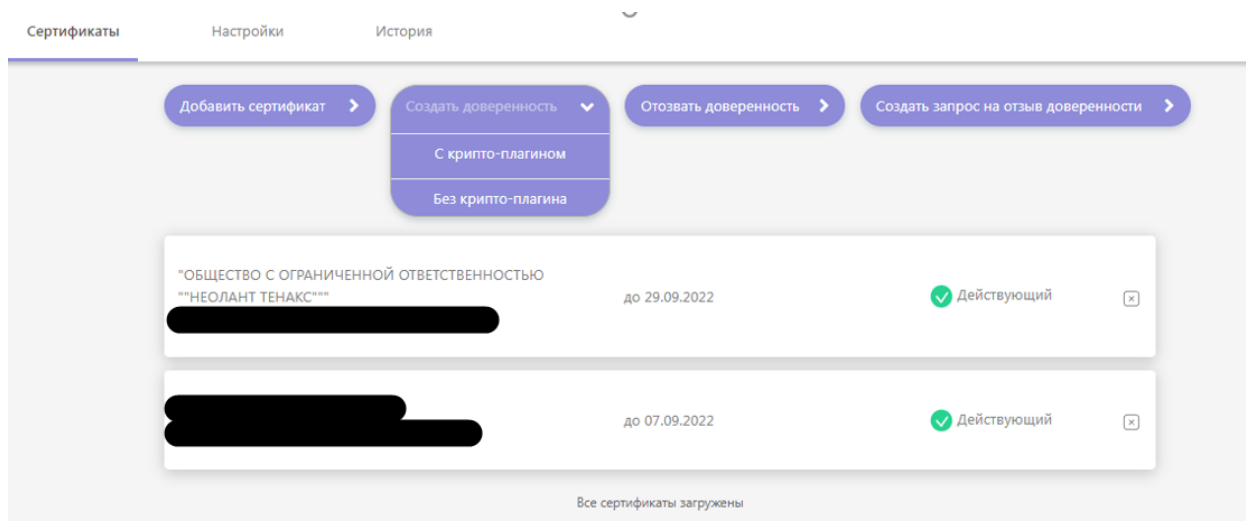
Важно! Должна поддерживаться уникальная система нумерации МЧД в организации.

Форма доверенности

Проверить форму

Еще ...

+

Добавить Сведения о доверителе (доверителях)

Сведения о представителе (представителях) №1

Тип представителя

-- выберите нужный вариант --

Обязательное поле

+

Добавить Сведения о представителе (представителях)

Тип полномочия

Текстовое человекочитаемое полномочие Машиночитаемое полномочие

Признак совместного осуществления полномочий

Индивидуальные Совместные

Текстовое содержание полномочия

+

Добавить Сведения о нотариальном удостоверении

* Сертификаты

Сертификат

+

Выбрать

Рисунок 40 – Форма создания доверенности из Профиля ЛК с крипто-плагином

Заполнение полей подробно описано в приложении к настоящему документу, см. Приложение М.

Особое внимание пользователь должен обратить на раздел выбора полномочий уполномоченного представителя, так как от этого будет зависеть набор функций, задач и отчетов, доступных для работы уполномоченному представителю. Перечень полномочий приведен в приложении к настоящему документу (см. Приложение И) и соответствует перечню задач по представлению отчетности, за исключением следующих полномочий:

- «Представлять интересы в отношениях с Банком России (полные полномочия)». Автоматически дает полный набор полномочий, доступных ЛК. Данное полномочие необходимо давать с крайней осмотрительностью;
- «Активировать личный кабинет участника информационного обмена с Банком России». Полномочие для активации ЛК (см. п.3.2) и управления

профилем ЛК (п. 4.3). Полномочие не дает права на обмен информацией с Банком России;

- «Подписывать ответы на запросы/предписания Банка России». Полномочие, позволяющее принимать информацию и отправлять запросы в Банк России. Полномочие не дает права на передачу отчетности в Банк России

Внизу формы располагаются элементы интерфейса для добавления сертификата. **Важно!** Для подписания МЧД должен быть использован сертификат лица, уполномоченного на действия от имени УИО без доверенности. При нажатии на кнопку будет вызван крипто-плагин, пользователю необходимо будет выбрать соответствующий сертификат и ввести пароль доступа к контейнеру с сертификатом.

После прикрепления сертификата необходимо нажать кнопку «Проверить форму». Система выполнит проверку корректности заполнения формы. В случае наличия ошибок, при заполнении будет выдано сообщение (Рисунок 41).



Рисунок 41 – Уведомление с количеством ошибок на форме

При отсутствии ошибок на заполненной форме появится окно с функционалом сохранения МЧД (Рисунок 42).

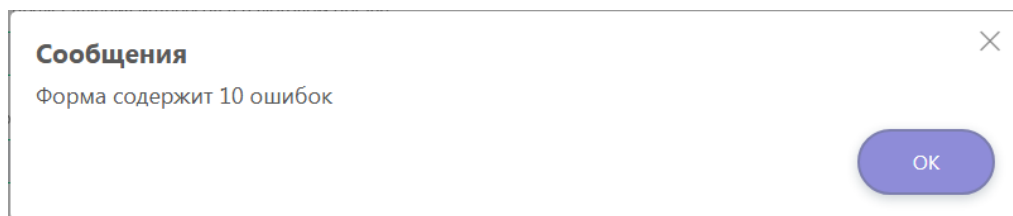

Рисунок 42 – Кнопка сохранения доверенности и подписи к ней

Если пользователь нажмет кнопку «Сохранить XML и подпись», на ПК выгрузится файл МЧД в формате xml и файл *.sig, содержащий отсоединенную подпись МЧД.

При нажатии кнопки «Отмена» пользователь вернется в форму создания МЧД.

Если создание доверенности предполагается лицом, не уполномоченным на действия от имени УИО без доверенности, например, сотрудником организации, то необходимо выбрать создание доверенности «Без крипто-плагина».

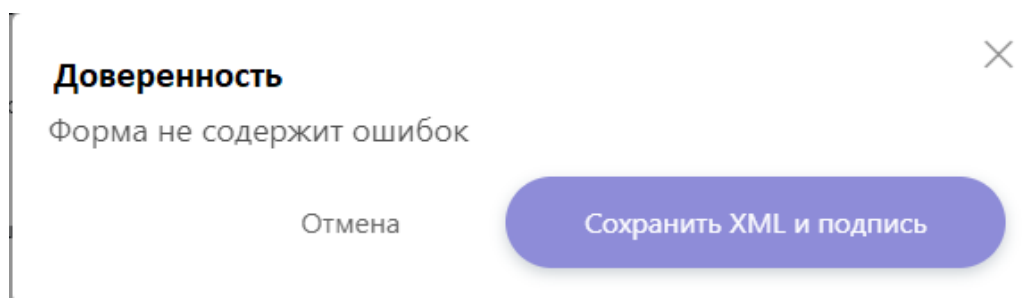
В этом случае на форме будет отсутствовать раздел прикрепления сертификата.

Если пользователь нажмет кнопку «Сохранить XML», на ПК выгрузится файл МЧД в формате xml.

Важно: Для дальнейшего использования МЧД ее необходимо подписать УКЭП лица, уполномоченного на действия от имени УИО без доверенности, в кодировке DER обязательно со штампом времени (см. Приложение М к настоящему документу). Для подписания можно использовать программу КриптоАРМ ГОСТ, в том числе установленную на любом ПК.

4.3.3.3 Добавление доверенности к имеющемуся сертификату

В случае, если в связи с изменением полномочий пользователя или истечения срока выданной ранее МЧД необходимо провести добавление новой МЧД, пользователь должен повторно выполнить действия, описанные в п. 4.3.3.1, отправив запрос на добавление с имеющимся сертификатом и новыми файлами МЧД и подписи к ней. При положительном результате прохождения процедуры проверки к имеющемуся сертификату будет добавлена новая МЧД.

4.3.3.4 Создание запроса на отзыв доверенности в профиле ЛК

В случае, если необходимо осуществить отзыв доверенности, например, по причине прекращения полномочий сотрудника в следствии его увольнения или смены служебных обязанностей, пользователю необходимо вначале «Создать запрос на отзыв доверенности».

Важно! Отозваны могут быть не только доверенности, связанные с загруженными в портал «Биврёст» сертификатами.

Структура xml-файла Запроса на отзыв доверенности приведена в приложении к настоящему документу (см. Приложение К). Пользователь может создать xml-файла Запроса на отзыв доверенности используя стороннее ПО или воспользоваться функционалом портала «Биврёст».

При нажатии кнопки «Создать запрос на отзыв доверенности» появляется дополнительный выбор «С крипто-плагином» и «Без крипто-плагина» (Рисунок 43).



Рисунок 43 – Создание запроса на отзыв доверенности

При выборе опции «С крипто-плагином», открывается форма создания запроса на отзыв доверенности (Рисунок 44). Создание запроса на отзыв доверенности «С крипто-плагином» рекомендуется использовать лицу, уполномоченному на действия от имени УИО без доверенности (владельцу ЛК).

Рисунок 44 – Форма создания Запроса на отзыв доверенности с крипто-плагином

На форме пользователю необходимо указать реквизиты отзываемой доверенности и ИНН доверенного лица, чья доверенность будет отозвана.

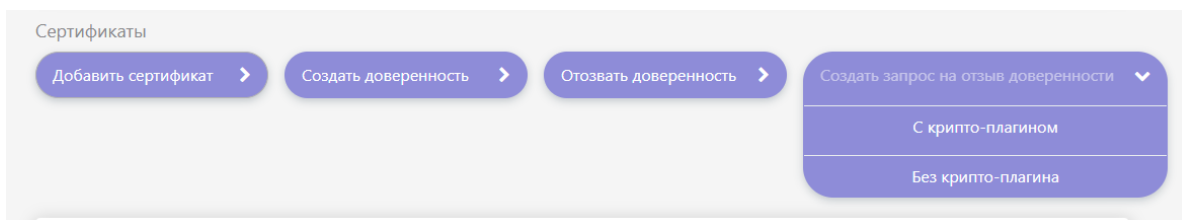
Внизу формы располагаются элементы интерфейса для добавления сертификата. **Важно!** Должен быть использован сертификат лица, уполномоченного на действия от имени УИО без доверенности. При нажатии на кнопку будет вызван крипто-плагин, пользователю необходимо будет выбрать соответствующий сертификат и ввести пароль доступа к контейнеру с сертификатом.

После прикрепления сертификата необходимо нажать кнопку «Проверить форму». Система выполнит проверку корректности заполнения формы. При отсутствии ошибок появится запрос (Рисунок 45).



Рисунок 45 – Сохранение Запроса на отзыв доверенности и подписи к нему

Если пользователь нажмет кнопку «Сохранить XML и подпись», на ПК выгрузится как файл Запроса на отзыв доверенности в формате xml, так и файл sig с отсоединенной подписью к нему.

При нажатии кнопки «Отмена» пользователь вернется в форму создания Запроса на отзыв доверенности.

Если создание Запроса на отзыв доверенности предполагается лицом, не уполномоченным на действия от имени УИО без доверенности, например, сотрудником организации, то необходимо выбрать создание Запроса на отзыв доверенности «Без крипто-плагина».

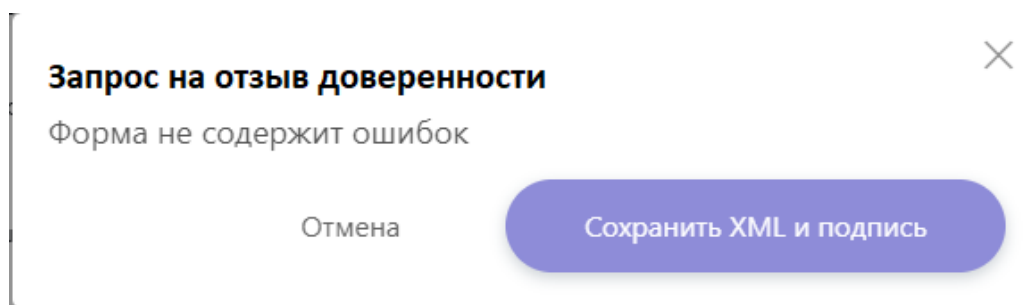
В этом случае на форме будет отсутствовать раздел прикрепления сертификата. В остальном работа с формой аналогична описанной выше. После успешной проверки формы появится запрос (Рисунок 46).



Рисунок 46 – Сохранение Запроса на отзыв доверенности без крипто-плагина

Если пользователь нажмет кнопку «Сохранить XML», на компьютер ПК выгрузится файл Запроса на отзыв доверенности в формате xml. В дальнейшем он может быть сохранен на любой носитель и подписан вне портала лицом, уполномоченным на действия от имени УИО без доверенности, с помощью рекомендованного ПО, например, КриптоАРМ ГОСТ.

4.3.3.5 Отправка запроса на отзыв доверенности в профиле ЛК

Подготовленный на предыдущем этапе (п. 4.3.3.3) Запрос на отзыв доверенности и отсоединенная подпись к нему должны быть отправлены для регистрации в Банк России. Для этого в разделе «Сертификаты» пользователю необходимо нажать кнопку «Отозвать доверенность» (Рисунок 47).

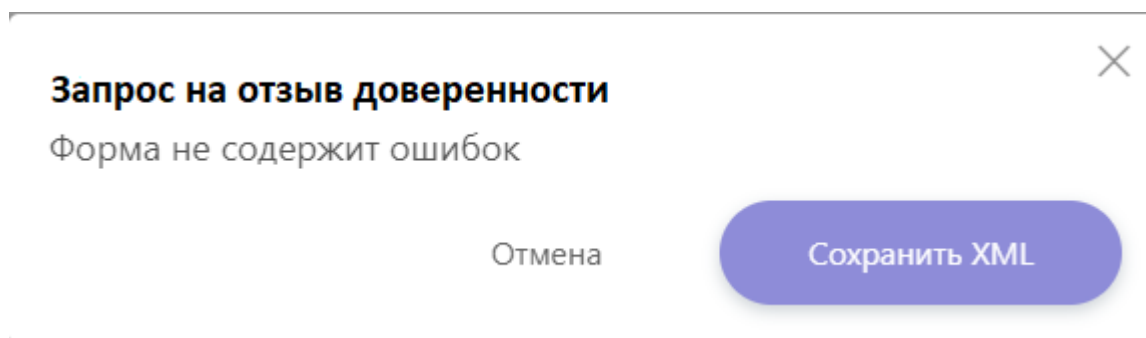

Рисунок 47 – Отправка Запроса на отзыв доверенности

При выборе опции «С крипто-плагином», открывается форма загрузки запроса на отзыв доверенности, не подписанного ранее на этапе создания запроса (п. 4.3.3.3) (Рисунок 48).

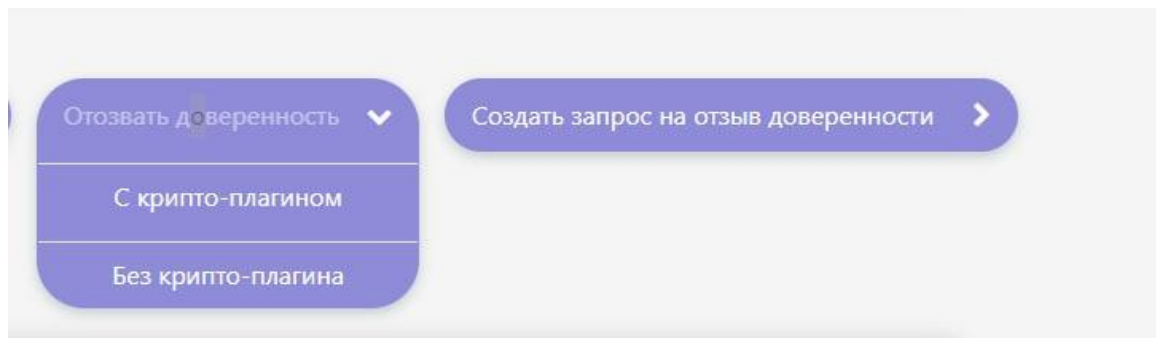

Рисунок 48 – Форма загрузки файла отзыва доверенности с крипто-плагином

В появившемся модальном окне необходимо приложить xml-файл запроса на отзыв, добавить соответствующий сертификата подписи и нажать кнопку «Загрузить» (Рисунок 49). Система подпишет файл запроса на отзыв отсоединенной подписью, сформирует ИК и отправит его в Банк России. Подпись запроса на отзыв доверенности должна

осуществляться лицом, уполномоченным на действия от имени УИО без доверенности (владельцем ЛК).

При выборе опции «Без крипто-плагины», открывается форма загрузки запроса на отзыв доверенности, уже подписанного ранее на этапе создания запроса (п. 4.3.3.3) (Рисунок 49).

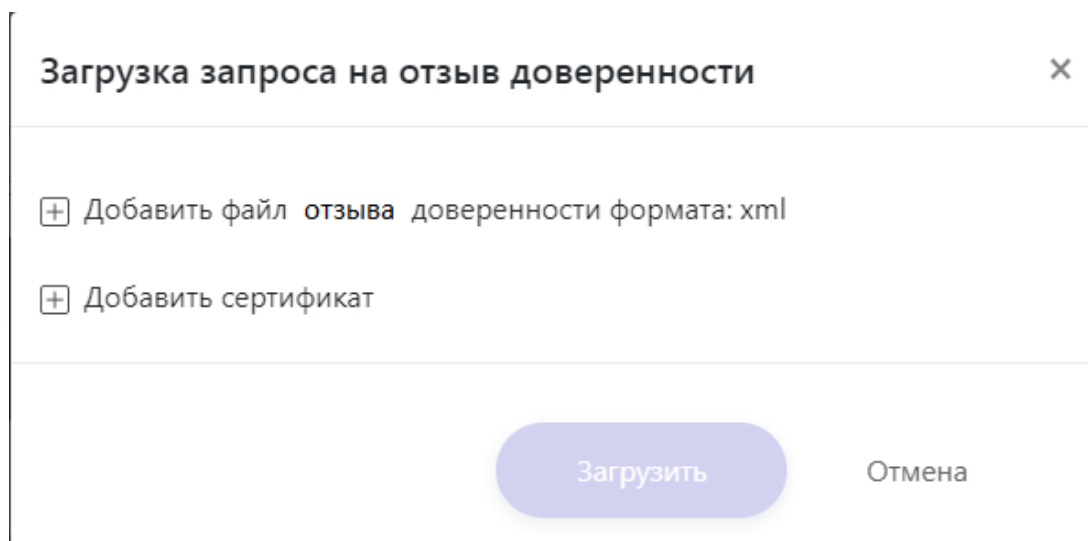

Рисунок 49 – Отправка Запроса на отзыв доверенности без крипто-плагины

Система сформирует из запроса на отзыв и подписи к нему интеграционный конверт и отправит его в Банк России.

По результатам обработки Запроса на отзыв доверенности системой, в Ленту событий ЛК (см. п. 4.8) будет опубликовано сообщение об отзыве доверенности или об отказе.

Если запрос на отзыв был успешен, то с даты отправки Запроса, указанная в нем доверенность, станет недействующей.

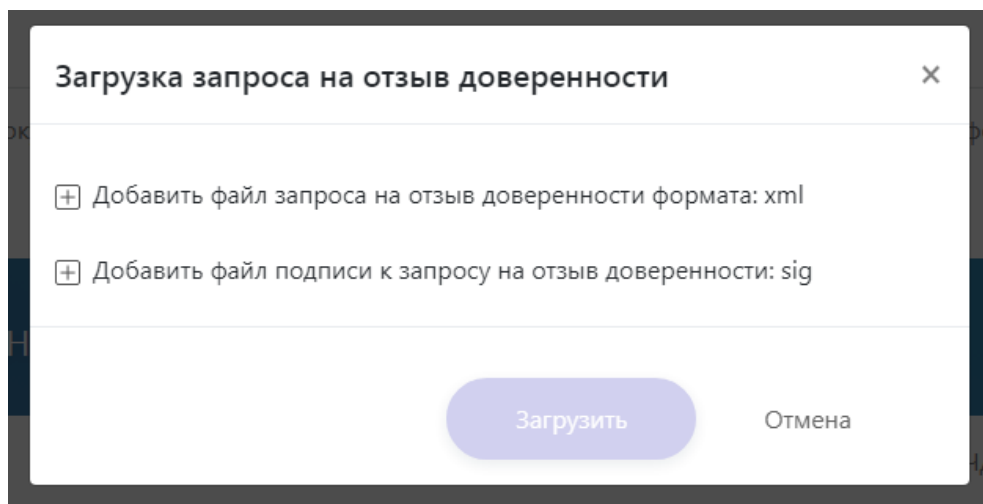
Если имеются сертификаты пользователей, импортированные с использованием данной МЧД, то после отзыва МЧД их статус изменится на «Невалидный» (Рисунок 50).

Важно! Если при импорте сертификата использовалась цепочка МЧД, в составе которой была данная доверенность, то после отзыва МЧД пользователю, импортировавшему сертификат, необходимо самостоятельно удалить данный сертификат из ЛК.



Рисунок 50 – Невадный сертификат

Если такой сертификат предполагается использовать далее с новой доверенностью, то его необходимо удалить и загрузить заново (п. 4.3.3.1).

4.3.3.6 Получение сертификатов УИО – получателей ЭС

Для отправки сообщений ЭС другим пользователям (подробное описание процесса представлено в п. 4.6.6) пользователю необходимо получить сертификаты УИО, в адрес которых будет отправляться ЭС.

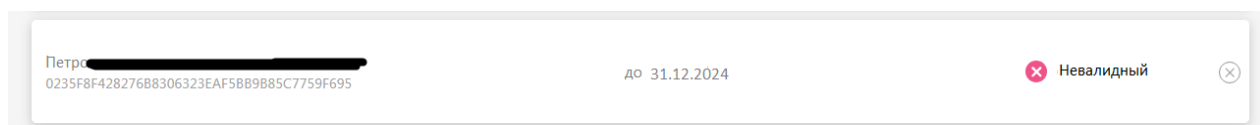
Для получения сертификатов необходимо нажать на кнопку «Получить сертификаты получателей ЭС». Данная кнопка отображается только для тех пользователей, у которых настроен список УИО для взаимодействия через ЛК. Такой список настраивается на стороне Банка России. Для настройки данного взаимодействия следует обратиться с официальным письмом в Департамент данных, проектов и процессов Банка России.

После этого откроется форма, содержащая таблицу всех УИО, доступных для взаимодействия. В таблице предусмотрена функция фильтрации и сортировки по полям «ИНН», «ОГРН», «Полное наименование организации».

Таблица позволяет выбрать сразу всех либо только конкретных УИО, сертификаты которых требуется получить. Для выбора получателей необходимо установить соответствующие чек-боксы и нажать кнопку «Получить сертификат» (Рисунок 51).

Получение сертификатов получателей ЭС ×

<input checked="" type="checkbox"/>	ИНН	ОГРН	Полное наименование организации	Виды деятельности	Порядковый номер филиала КО по КГРКО	Регистрационный номер КО по КГРКО
<input checked="" type="checkbox"/>	0996732021	1094263570214	АСВ	Агентство по страхованию вкладов		

< 1 > 5 элементов на странице Отображены записи 1 - 1 из 1

Рисунок 51 – Форма «Получение сертификатов получателей ЭС»

После этого сертификаты будут сохранены в папку, предустановленную в настройках браузера.

4.3.3.7 Удаление сертификатов в профиле ЛК

Пользователь может удалить сертификат в любом статусе нажав на кнопку  на плашке сертификата (Рисунок 52).



Рисунок 52 – Удаление сертификата

Если удаляется последний действующий сертификат, то пользователь получит следующее предупреждение:

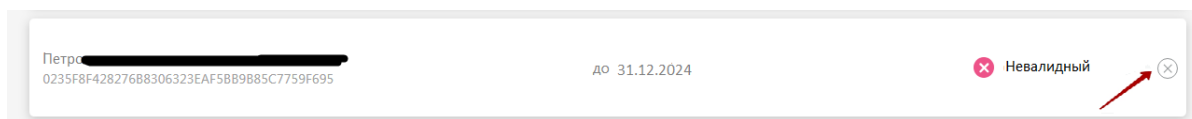

Рисунок 53 – Запрос подтверждения удаления сертификата

Вместе с удаляемым сертификатом очистятся также данные о привязанных к нему доверенностях (если такие имелись).

После удаления сертификата пользователь получит уведомления в Ленту событий (см. п. 4.8).

4.3.4 Подраздел «Настройки»

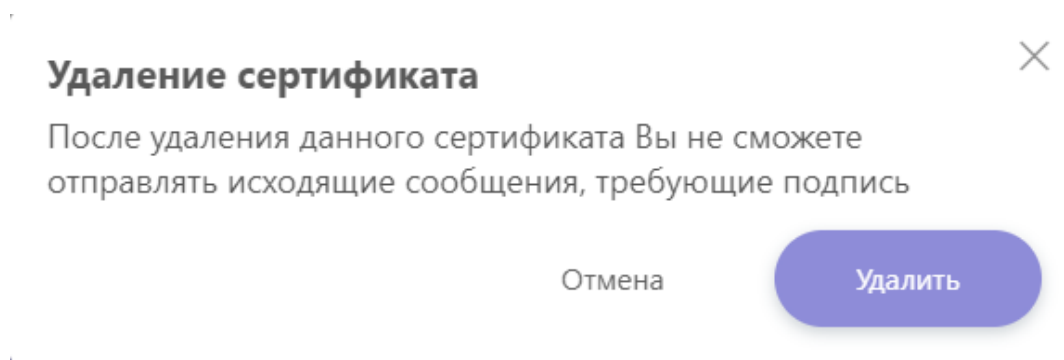
Подраздел «Настройки» предназначен для настроек штампа времени и автосохранения черновика.

Важно! Штамп времени настраивается каждым пользователем индивидуально.

Если штамп времени еще не настроен, на плитке отображается соответствующая запись и кнопка «Настроить службу установки штампов времени». При нажатии на кнопку «Настроить» открывается модальное окно «Настройка адреса службы штампа времени» (Рисунок 54).



Рисунок 54 - Настройка адреса службы штампа времени

Если адрес сервера службы штампов времени уже настроен, на плитке доступна кнопка «Изменить», при нажатии на которую также откроется окно настройки адреса службы штампа времени.

В окне настройки адреса службы штампа времени, кроме поля для ввода адреса сервера, расположена справочная информация, которая по умолчанию скрыта. Для того, чтобы развернуть справочную информацию, необходимо щелкнуть левой кнопкой мыши по выделенной на рисунке надписи.

Важно! Для получения адреса службы штампа времени обратитесь в удостоверяющий центр, в котором был получен сертификат.

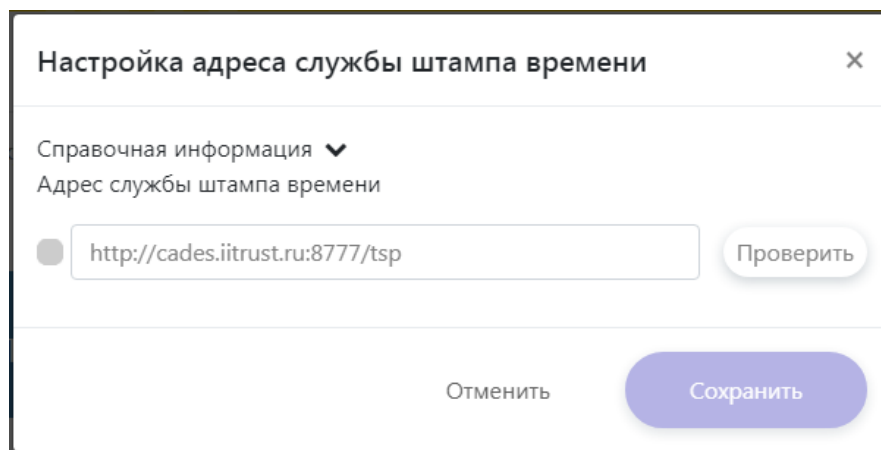
После указания адреса сервера необходимо проверить соединение с указанным сервером с помощью кнопки «Проверить», только после этого при успешном соединении будет доступна кнопка «Сохранить».

При настроенном штампе времени на плитке указывается адрес и дата последней проверки доступности сервера службы штампов времени (Рисунок 55).



Рисунок 55 - Плитка с настроенным штампом времени

Важно! Для установки штампа времени у пользователя должна быть действующая лицензия на право использования ПО КриптоПро OCSP Client 2.0 и КриптоПро TSP Client 2.0.

КриптоПро OSCP Client представляет собой программную библиотеку, предоставляющую программный интерфейс встраивания этой библиотеки в конкретные прикладные системы для работы с протоколом OSCP.

КриптоПро TSP Client представляет собой программную библиотеку, предоставляющую программный интерфейс встраивания этой библиотеки в конкретные прикладные системы для работы со штампами времени.

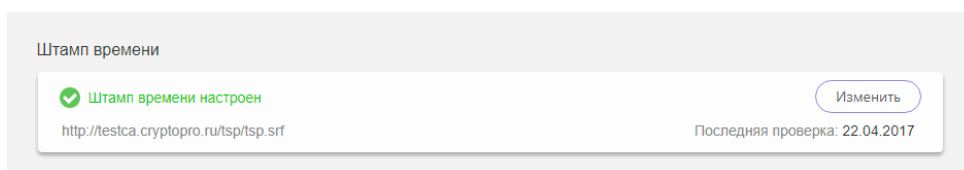
КриптоПро OSCP Client и КриптоПро TSP Client не имеют выделенного дистрибутива, его установка должна производиться совместно с установкой продукта, который использует его программный интерфейс.

Для настройки автосохранения черновика необходимо выбрать временной интервал сохранения. Для выбора доступны значения: 10, 20, 30 минут или никогда, по умолчанию выбран интервал 10 минут. Выбор осуществляется путем перемещения ползунка (Рисунок 56).



Рисунок 56 – Настройки автосохранения черновика

4.3.5 Подраздел «История»

Подраздел «История» включает в себя две вкладки: «История действий» и «История изменений».

Подраздел «История изменений» предназначен для отображения истории изменения данных пользователей (Рисунок 57).

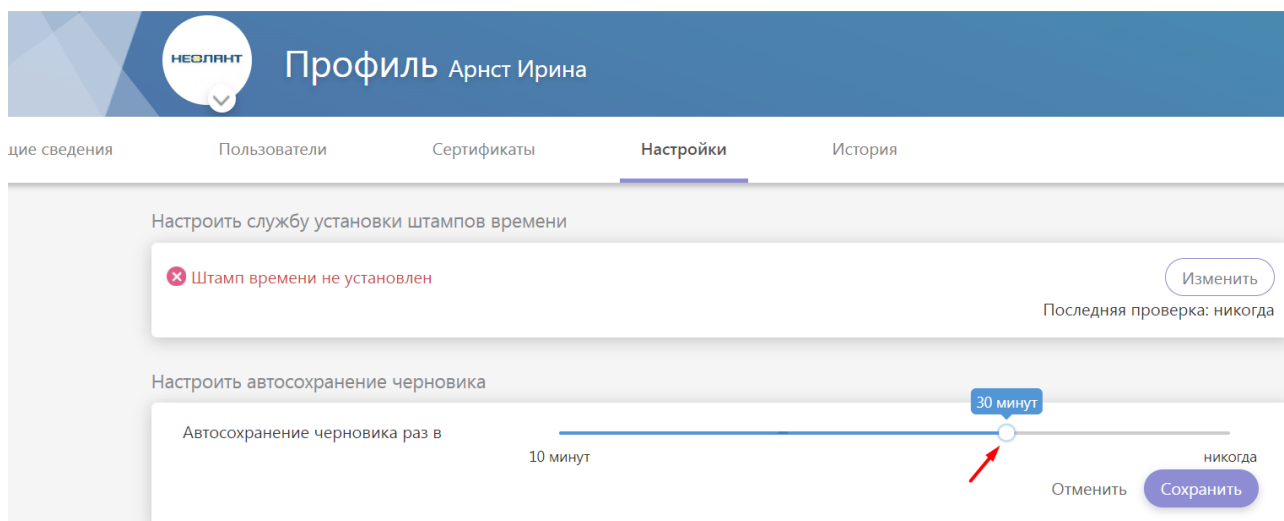
Наименование изменяемого поля	Старое значение	Новое значение	Дата события	ФИО пользователя ЛК	Логин пользователя ЛК	IP-адрес
Изменение поля "Адрес (местонахождение)" УИО Неолант Тенакс	Где-то далеко	Где-то далеко 123	17.11.2020	Администратор	Администратор	
Изменение поля "Телефон" УИО ООО "НЕОЛАНТ ТЕНАКС"	777777	123-456	17.11.2020	ООО "НЕОЛАНТ ТЕНАКС"	neolant	192.168.68.157
Изменение поля "Адрес" УИО ООО "НЕОЛАНТ ТЕНАКС"	Жэка карабака	Где-то далеко	17.11.2020	ООО "НЕОЛАНТ ТЕНАКС"	neolant	192.168.68.157
Изменение поля "Телефон" УИО ООО "НЕОЛАНТ ТЕНАКС"	123-456	777777	05.11.2020	ООО "НЕОЛАНТ ТЕНАКС"	neolant	192.168.68.236
Изменение поля "Адрес" УИО ООО "НЕОЛАНТ ТЕНАКС"	Планета Земля	Жэка карабака	05.11.2020	ООО "НЕОЛАНТ ТЕНАКС"	neolant	192.168.68.236

Рисунок 57 - История изменений

Следующие изменения можно просмотреть в отдельных таблицах (Рисунок 58):

- Полное / сокращенное наименование организации;
- Вид деятельности (тип реестра УИО);
- E-mail (адрес электронной почты).

Рисунок 58 - Переключение между таблицами изменений

Все остальные изменения полей из профиля УИО фиксируются и отображаются в общей таблице. Данная таблица содержит следующие поля:

- Наименование изменяемого поля;
- Старое значение;
- Новое значение;

- Дата события;
- Фамилия, имя, отчество (при наличии) пользователя ЛК;
- Логин пользователя ЛК;
- IP-адрес;
- Сервер авторизации.

Подраздел «История действий» является не редактируемым журналом логов и позволяет просмотреть следующую информацию (Рисунок 59):

- Тип события;
- Дата события;
- Инициатор события;
- Логин пользователя ЛК;
- IP-адрес;
- Сервер авторизации.

Тип события	Дата события	Инициатор события	Логин пользователя ЛК	IP-адрес
Вход в систему	03.12.2020 14:33	70VoznIV003906900937	70VoznIV003906900937	192.168.64.104
Выход из системы	03.12.2020 14:32	neolant	neolant	192.168.64.104
Вход в систему	03.12.2020 14:32	neolant	neolant	192.168.64.104
Выход из системы	03.12.2020 14:32	70VoznIV003906900937	70VoznIV003906900937	192.168.64.104
Вход в систему	03.12.2020 12:57	neolant	neolant	192.168.68.128

Рисунок 59 - История действий

Отображение событий в Истории действий зависит от роли пользователя.

- Для основного пользователя ЛК отображаются собственные действия и действия всех пользователей ЛК.
- Для пользователей с ролью «Администратор» отображаются собственные действия и действия всех пользователей с ролью «Оператор».
- Для пользователей с ролью «Оператор» отображаются только собственные действия.

В данном разделе фиксируются следующие события:

- авторизация в ЛК;
- смена пароля пользователя ЛК;
- изменение статуса ЛК;

- изменение реквизитов ЛК;
- создание/удаление дополнительной учетной записи пользователя ЛК;
- назначение роли пользователю;
- изменение прав для роли пользователя;
- получение / размещение / отправка / удаление ЭС или квитанций;
- отправка уведомления пользователю ЛК на адрес электронной почты;
- добавление / изменение статуса / удаление сертификата в ЛК УИО.

В указанных разделах для пользователя доступны события за последние три года от текущей даты. Если для производственной необходимости требуются события за более ранние периоды, необходимо обратиться в ЕСПП (согласно разделу инструкции 5.2).

4.3.6 Подраздел «Настройка ролей»

Подраздел «Настройка ролей» предназначен для настройки и управления правами доступа пользователей ЛК к функциям портала «Биврёст».

Взаимодействие с разделом «Настройка ролей» может осуществляться:

- на веб форме в ЛК раздела «Профиль»;
- через REST-API – сервис. Описание сервиса опубликовано на сайте Банка России в подразделе «Инструкции и иная информация о технологии подготовки и направления электронных документов в Банк России» раздела «Личный кабинет участника информационного обмена»

Данный раздел доступен владельцу ЛК, а также пользователям, имеющим роль «Администратор» и обладающим правом настройки ролей других пользователей.

По умолчанию раздел содержит две предустановленные роли: «Администратор» и «Оператор». Для данных ролей установлены права по умолчанию, данные права при необходимости могут быть изменены. Изменение прав для роли «Администратор» доступно только владельцу ЛК, изменение прав для роли «Оператор» доступно владельцу ЛК и пользователям с ролью «Администратор».

Роли, созданные в данном подразделе, могут быть назначены конкретным пользователям в подразделе «Пользователи». Подробное описание процесса назначения ролей пользователям представлено в п. 4.3.2.

Подраздел «Настройка ролей» содержит две вкладки: «Настройка задач» и «Настройка разделов».

На вкладке «Настройка задач» осуществляется настройка доступа к управлению задачами (Рисунок 60).



Рисунок 60 – Вкладка «Настройка задач» подраздела «Настройка ролей»

Данная вкладка содержит перечень задач, доступных УИО согласно его виду деятельности. Список задач отсортирован по полю «Код». В таблице есть возможность применения фильтрации и сортировки по полям «Задача», «Код», «Направление».

В таблице осуществляется расширенная настройка прав по работе с задачами:

- Чтение;
- Подписание, шифрование и отправка;
- Скачивание;
- Удаление.

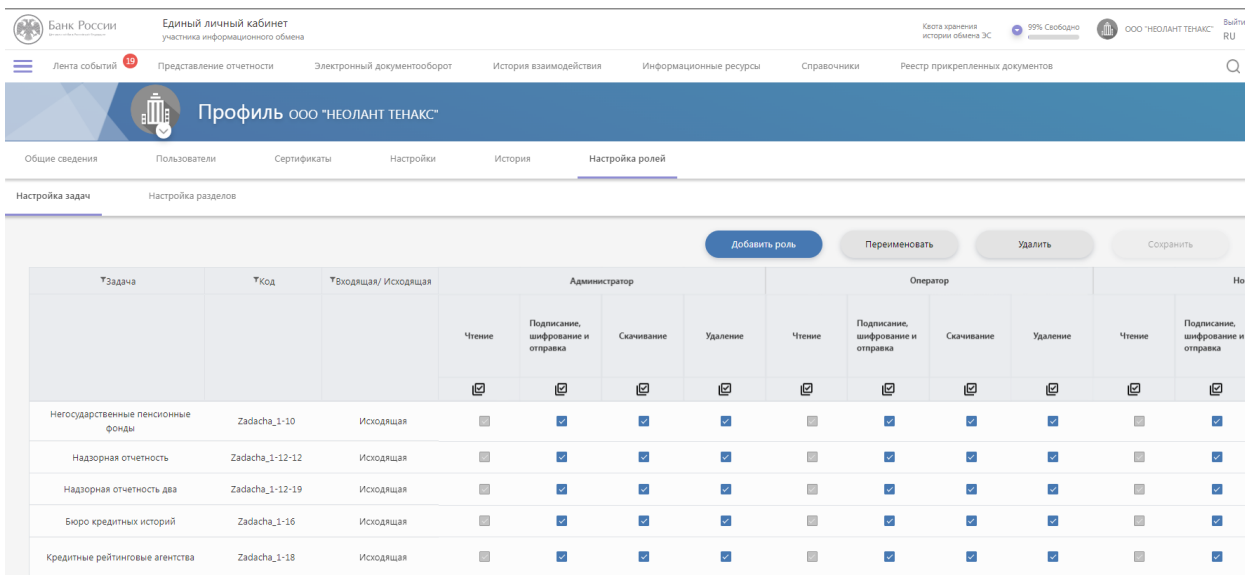
На вкладке «Настройка разделов» осуществляется настройка доступа к разделам портала (Рисунок 61).



Рисунок 61 – Вкладка «Настройка разделов» подраздела «Настройка ролей»

Для пользователей с соответствующей ролью будут отображены только те разделы портала, которые включены для его роли в данной вкладке.

Для осуществления более детальной настройки есть возможность развернуть каждый раздел до подразделов / функций (Рисунок 62).

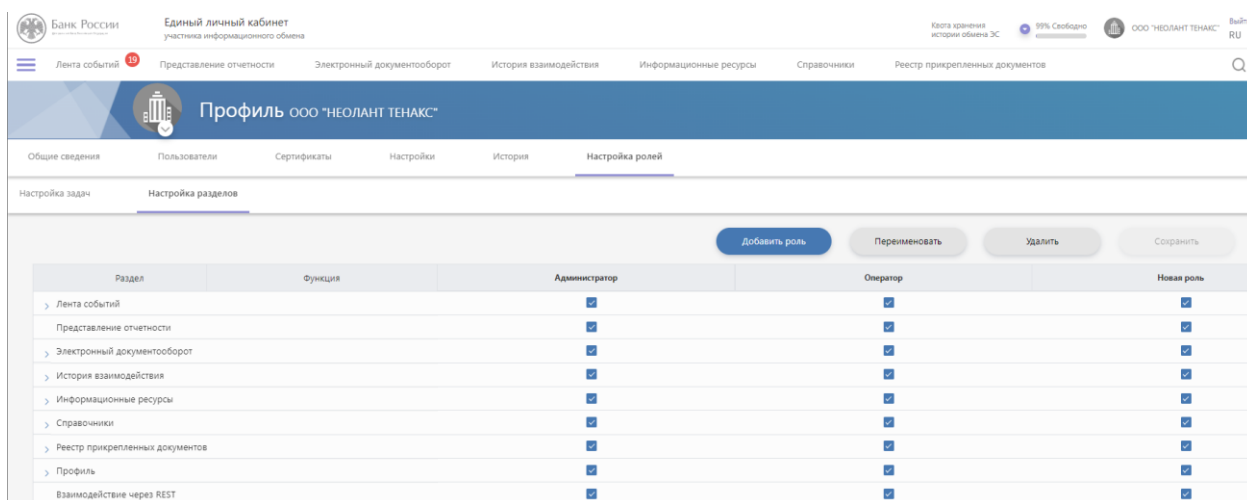

Рисунок 62 – Отображение иерархии разделов на вкладке «Настройка разделов»

Просматривать и редактировать права других пользователей могут только пользователи с ролью «Администратор», у которых включена функция «Права других пользователей» (Рисунок 63).

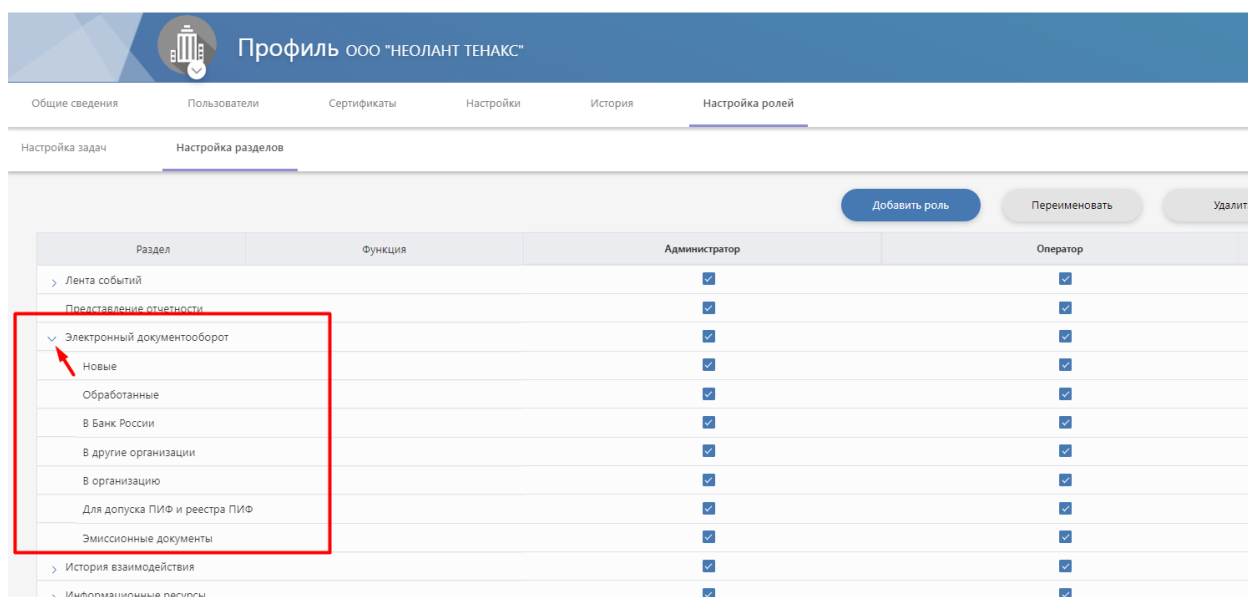

Рисунок 63 – Отображение функции настройки прав других пользователей

Настройка и редактирование прав для роли пользователя осуществляется на всех вкладках подраздела «Настройка ролей» поочередно. Если у пользователя включен раздел, предполагающий работу с отчетностью или ЭС, но не включено ни одной задачи, данный раздел будет показан пользователю без наполнения.

После изменения настроек для сохранения внесенных изменений необходимо нажать на кнопку «Сохранить» на соответствующей вкладке и только после этого переходить в другую вкладку для продолжения настройки. Кнопка «Сохранить» становится активна при внесении изменений в соответствующую таблицу (Рисунок 64).

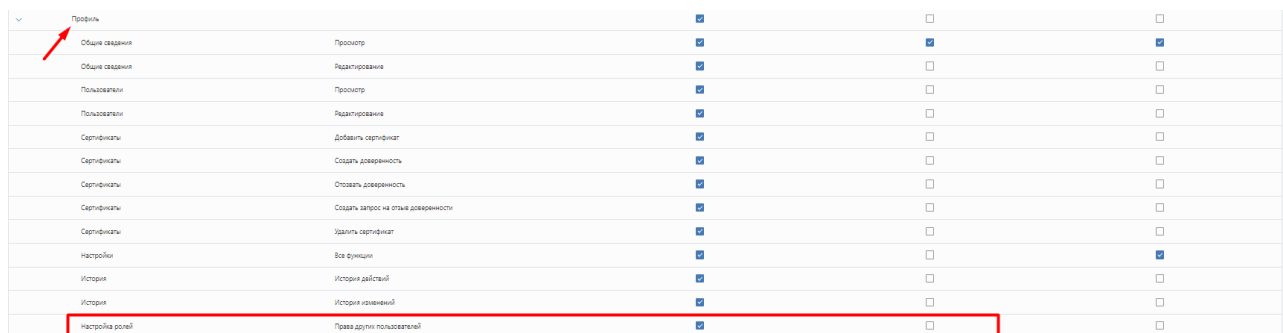

Рисунок 64 – Кнопка «Сохранить» в подразделе «Настройка ролей»

Для добавления новой роли необходимо нажать на кнопку «Добавить роль» на одной из вкладок подраздела «Настройка ролей» (Рисунок 65).

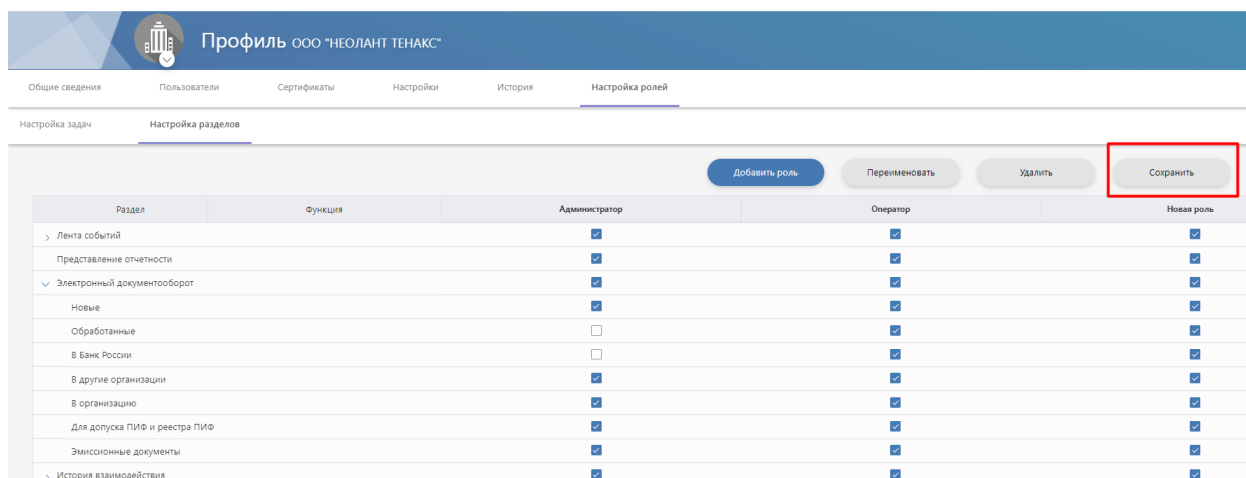

Рисунок 65 – Кнопки «Добавить», «Переименовать», «Удалить» в подразделе «Настройка ролей»

После этого откроется форма добавления роли (Рисунок 66).

The screenshot shows the role creation form. It has a title 'Введите наименование роли' with a close button '×'. Below the title is a text input field. Below the input field is a dropdown menu with the text 'Создать на основе'. At the bottom of the form are two buttons: 'Отменить' and 'Создать'. The 'Создать' button is highlighted with a red box.

Рисунок 66 – Форма добавления роли

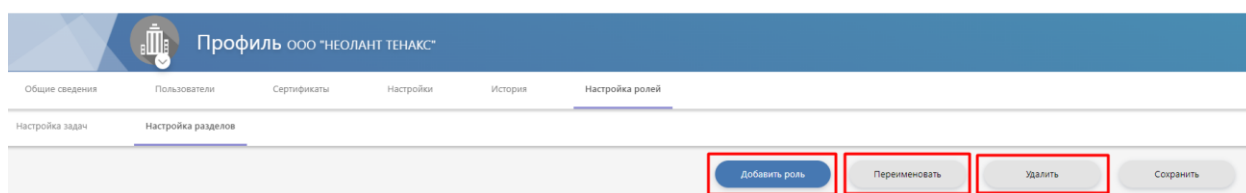
На форме необходимо ввести наименование роли и указать способ создания роли: создать новую роль либо создать дубликат существующей роли (Рисунок 67). В зависимости от способа создания роли новая роль будет либо пустой (все права выключены), либо дублировать права роли-источника. Наименование роли не должно превышать 32 символа.



Рисунок 67 – Выбор способа создания роли на форме добавления ролей

После нажатия кнопки «Создать» новая роль появится на всех вкладках подраздела «Настройка ролей» и будет доступна для редактирования.

Созданная роль может быть переименована. Для переименования роли необходимо нажать на кнопку «Переименовать» (Рисунок 65).

После этого откроется форма переименования роли (Рисунок 68). На форме необходимо выбрать роль и нажать на значок редактирования, находящийся справа от нее. После этого наименование роли станет доступно для редактирования.

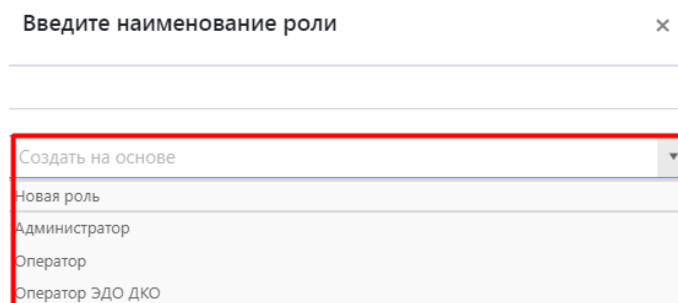

Рисунок 68 – Форма переименования роли

После нажатия кнопки «Переименовать» в таблице ролей на всех вкладках будет отображено новое наименование роли.

Функция переименования доступна только для созданных ролей, переименование предустановленных ролей запрещено.

Созданная роль может быть удалена. Удаление ролей разрешено в том случае, если роль не назначена ни одному пользователю. Для удаления роли необходимо нажать на кнопку «Удалить» (Рисунок 65).

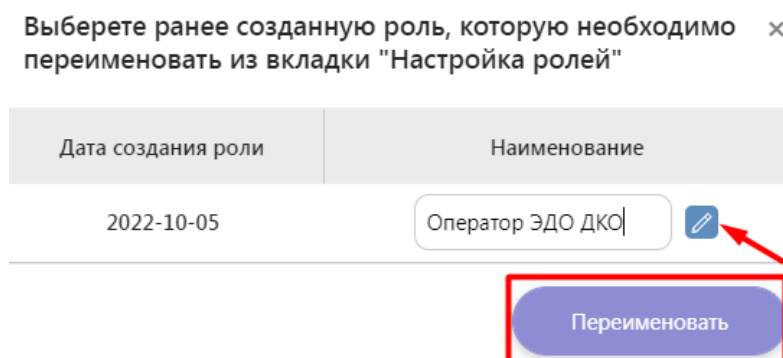
После этого откроется форма удаления роли (Рисунок 69). На форме необходимо выбрать роль и нажать на кнопку «Удалить».



Рисунок 69 – Форма удаления роли

После удаления роли она перестанет отображаться на всех вкладках раздела «Настройка ролей».

Важно! При необходимости дополнительной учетной записи в ЛК взаимодействовать с Банком России с использованием сервиса REST, необходимо проверить настройки роли, присвоенной этой учетной записи. В разделе «Настройка ролей / Настройка разделов» требуется отметить ячейку в строке «Взаимодействие через REST» (Рисунок 70).

		Общие сведения	Пользователи	Сертификаты	Настройки	История	Настройка ролей	XMЧД
		Настройка задач	Настройка разделов					
		Добавить роль						
Раздел	Функция	Администратор	Оператор	Администратор КРГ	Оператор КРГ	Главный Оператор		
> Лента событий		<input checked="" type="checkbox"/>	<input checked="" type="checkbox"/>	<input checked="" type="checkbox"/>	<input type="checkbox"/>	<input type="checkbox"/>		
Представление отчетности		<input checked="" type="checkbox"/>	<input checked="" type="checkbox"/>	<input checked="" type="checkbox"/>	<input type="checkbox"/>	<input type="checkbox"/>		
> Электронный документооборот		<input checked="" type="checkbox"/>	<input checked="" type="checkbox"/>	<input checked="" type="checkbox"/>	<input type="checkbox"/>	<input type="checkbox"/>		
Проверка		<input checked="" type="checkbox"/>	<input checked="" type="checkbox"/>	<input checked="" type="checkbox"/>	<input type="checkbox"/>	<input type="checkbox"/>		
> История взаимодействия		<input checked="" type="checkbox"/>	<input checked="" type="checkbox"/>	<input checked="" type="checkbox"/>	<input type="checkbox"/>	<input type="checkbox"/>		
> Информационные ресурсы		<input checked="" type="checkbox"/>	<input checked="" type="checkbox"/>	<input checked="" type="checkbox"/>	<input type="checkbox"/>	<input type="checkbox"/>		
> Справочники		<input checked="" type="checkbox"/>	<input checked="" type="checkbox"/>	<input checked="" type="checkbox"/>	<input type="checkbox"/>	<input type="checkbox"/>		
> Реестр прикрепленных документов		<input checked="" type="checkbox"/>	<input checked="" type="checkbox"/>	<input checked="" type="checkbox"/>	<input type="checkbox"/>	<input type="checkbox"/>		
> Профиль		<input checked="" type="checkbox"/>	<input type="checkbox"/>	<input checked="" type="checkbox"/>	<input type="checkbox"/>	<input type="checkbox"/>		
> Взаимодействие через REST		<input checked="" type="checkbox"/>	<input checked="" type="checkbox"/>	<input checked="" type="checkbox"/>	<input type="checkbox"/>	<input type="checkbox"/>		

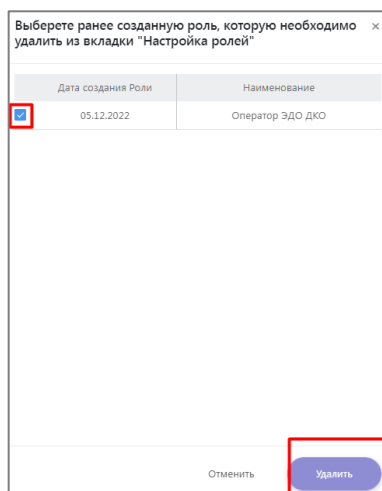
Рисунок 70 – Настройка «Взаимодействие через REST»

4.3.7 Подраздел «XMЧД»

Подраздел «XMЧД» включает в себя две вкладки: «История запросов» и «Загруженные МЧД» и обеспечивает взаимодействие с XMЧД Банка России.

XMЧД Банка России предназначено для хранения МЧД. Для МЧД, прикладываемых на формах портала «Биврёст», регистрация в XMЧД Банка России не требуется.

4.3.7.1 История запросов в XMЧД

Подраздел «История запросов» предназначен для отображения истории запросов, направленных из ЛК УИО в XMЧД Банка России (Рисунок 71).

Профиль ООО «НЕОЛАНТ ТЕНАКС»								
		Общие сведения	Пользователи	Сертификаты	Настройки	История	Настройка ролей	XMЧД
		История запросов						Загруженные МЧД
		Сканировать						
		Удалить						
<input type="checkbox"/>	Тема запроса	Идентификатор доверенности	Дата, время создания запроса	Дата, время изменения статуса	Статус			
<input type="checkbox"/>	Регистрация МЧД		31.07.2023 10:58	31.07.2023 10:58	Отправлено			
<input type="checkbox"/>	Регистрация МЧД		31.07.2023 10:49	31.07.2023 10:50	Отправлено			
<input checked="" type="checkbox"/>	Регистрация МЧД	14b292dd-858f-4abc-8de5-0ec5dfdda145 f12416c4-8c0a-495d-9fa1-e25e5a145212	31.07.2023 10:24	31.12.2027 15:50	Запрос выполнен			
<input type="checkbox"/>	Регистрация МЧД	3aa288f0-0156-4c0b-8379-b027007e9611 11e2bcb8-49fc-4d00-b497-b05000893301	31.07.2023 10:19	15.12.2027 16:02	Запрос выполнен			
<input type="checkbox"/>	Регистрация МЧД	3aa288f0-0156-4c0b-8379-b027007e9611 5fa791e-350e-4737-b07d-b05000888f45	31.07.2023 10:17	16.12.2023 16:02	Запрос выполнен			

Рисунок 71 – Таблица «История запросов» в подразделе «XMЧД»

Запросы в таблице «История запросов» отсортированы по дате, времени создания запроса (направления запроса) в обратном хронологическом порядке.

В таблице «История запросов» возможно посмотреть следующую информацию по отправленным запросам в ХМЧД Банка России:

- Тема запроса (регистрация/скачивание/отмена/удаление МЧД);
- Идентификатор доверенности (цепочки);
- Дата, время создания запроса;
- Дата, время изменения статуса запроса;
- Статус запроса.

В таблице «История запросов» доступна возможность сортировки и фильтрации по всем полям.

Над таблицей «История запросов» расположены кнопки «Скачать», «Удалить». Кнопки «Скачать», «Удалить» становятся активны при выборе в таблице хотя бы одного запроса с помощью чек-боксов, расположенных слева в таблице (Рисунок 72).



Рисунок 72 – Кнопки «Скачать», «Удалить» запрос

При нажатии на кнопку «Скачать» для выбранных запросов на ПК скачиваются файлы сообщений и файлы квитанций (при наличии). Скачивание осуществляется в виде архива в папку, предустановленную настройками браузера.

При нажатии на кнопку «Удалить» отображается окно подтверждения удаления одного или нескольких выбранных в таблице запросов (Рисунок 73).

Пользователь имеет возможность удалить отправленные запросы только в статусе «Запрос выполнен», «Запрос выполнен (частично)», «Ошибка», а также запрос в статусе «Черновик». При попытке удалить запросы с другим статусом, будет отображено

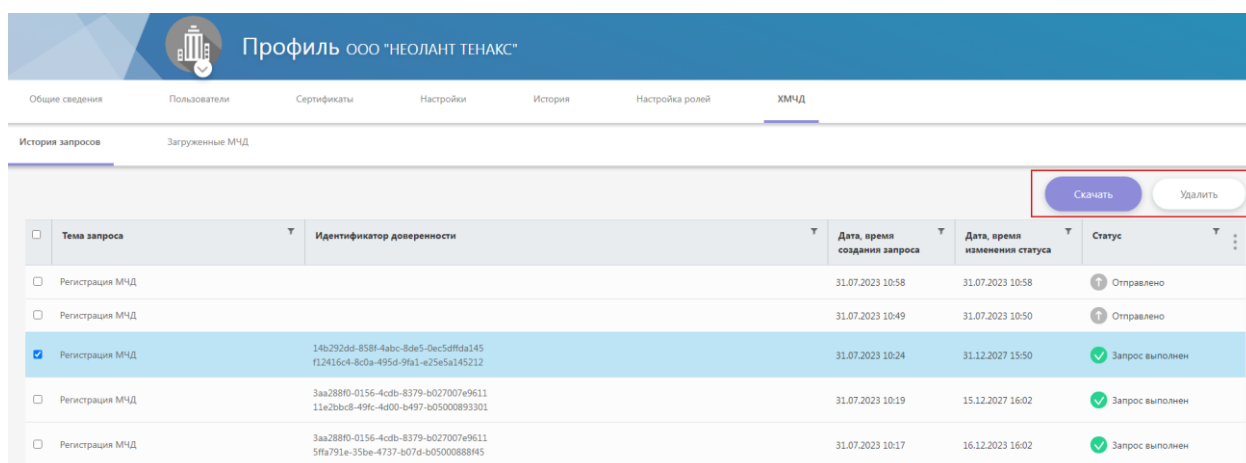
уведомление об ошибке: «Удаление запросов с данным статусом запрещено настройками статусной модели».



Рисунок 73 – Окно подтверждения удаления выбранных запросов

4.3.7.1.1 Просмотр запросов

По нажатию на тему запроса в таблице «История запросов» пользователь переходит в карточку запроса. На странице просмотра запроса отображается следующая информация (Рисунок 74):

- Тема запроса;
- Идентификатор запроса;
- Roadmap статусов, для каждого статуса дата и время получения;
- Дата, время создания запроса;
- Иконка профиля и полное название организации, из ЛК которой направляется запрос;
- Отправленные файлы с разделением по вкладкам «Информационные файлы» и «Файлы подписей».

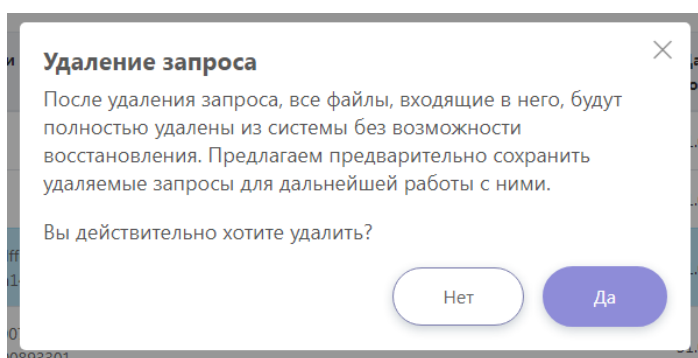
Каждое ЭС запроса в ХМЧД Банка России сопровождается квитанциями со статусами обработки направленного ЭС. Статусы запроса отображаются в Roadmap статусов (Рисунок 74).





Рисунок 74 – Страница просмотра запроса в ХМЧД Банка России

Квитанции, формируемые в портале «Биврёст», содержат информацию о результатах контроля и причинах прекращения обработки ЭС в портале «Биврёст» в случае отрицательного результата контроля.

Пользователю на странице просмотра запроса в ХМЧД Банка России доступны функции:

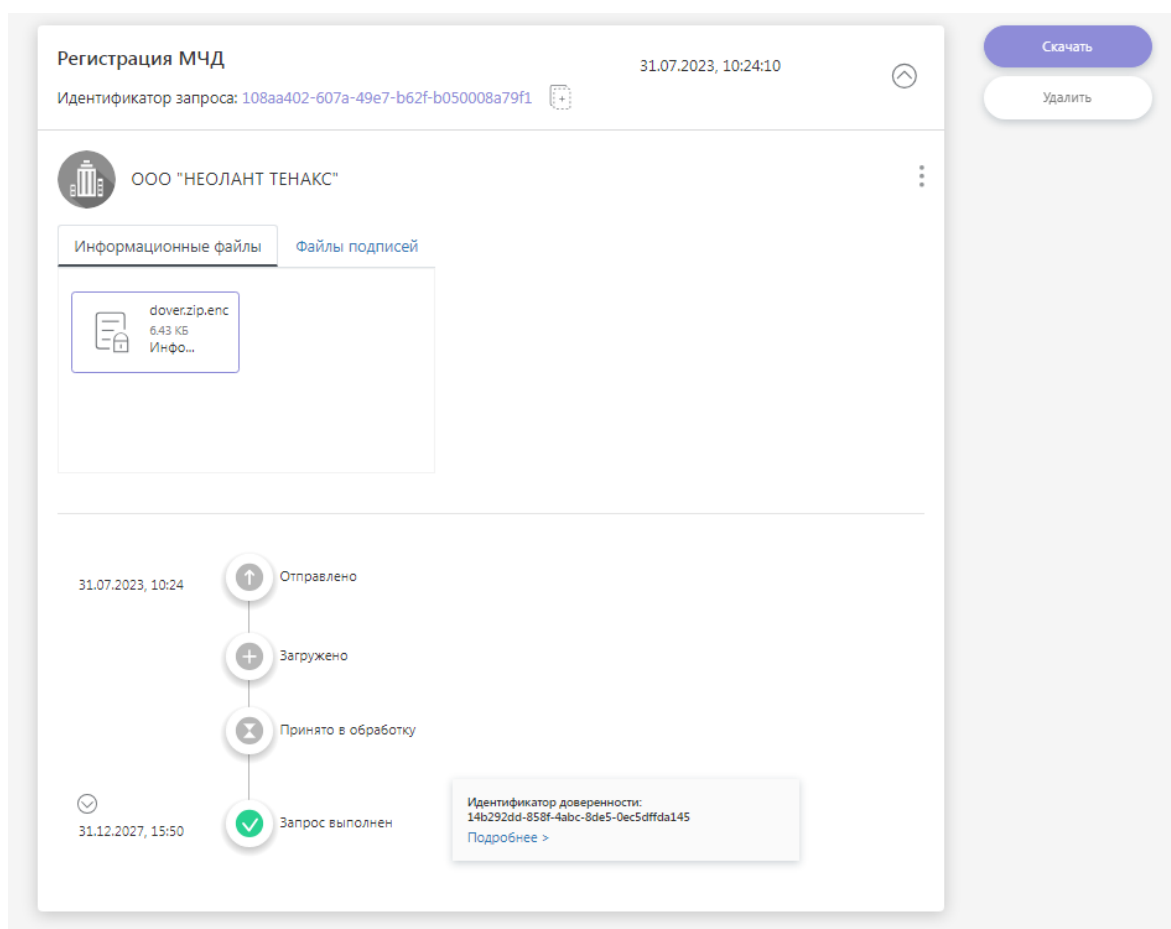
- Скачать (отдельная кнопка, скачивает запрос с квитанциями);
- Удалить (отдельная кнопка, удаляет запрос с квитанциями, если запрос в статусе «Запрос выполнен», «Запрос выполнен (частично)», «Ошибка»);
- Скачать сообщение (дополнительные кнопки);
- Удалить сообщение (дополнительные кнопки, удаляет запрос, если запрос имеет статус «Запрос выполнен», «Запрос выполнен (частично)», «Ошибка»);
- Скачать квитанции (дополнительные кнопки, активна, если есть квитанции по данному запросу);

- Удалить квитанции (дополнительные кнопки, активна, если есть квитанции по данному запросу).

Для скачивания / удаления запроса, квитанций по запросу необходимо щелкнуть по кнопке , после чего откроется группа дополнительных кнопок, с помощью которых можно выполнить указанные выше действия (Рисунок 75).



Рисунок 75 – Группа дополнительных кнопок

Операция удаления ЭС запроса и квитанций необратимая, восстановить удаленный запрос/квитанции невозможно. При нажатии кнопки «Удалить» или «Удалить сообщение» пользователю отображается окно подтверждения удаления ЭС запроса с предупреждением (Рисунок 76). После нажатия кнопки «Да» запрос удаляется из таблицы «История запросов» с квитанциями по запросу.

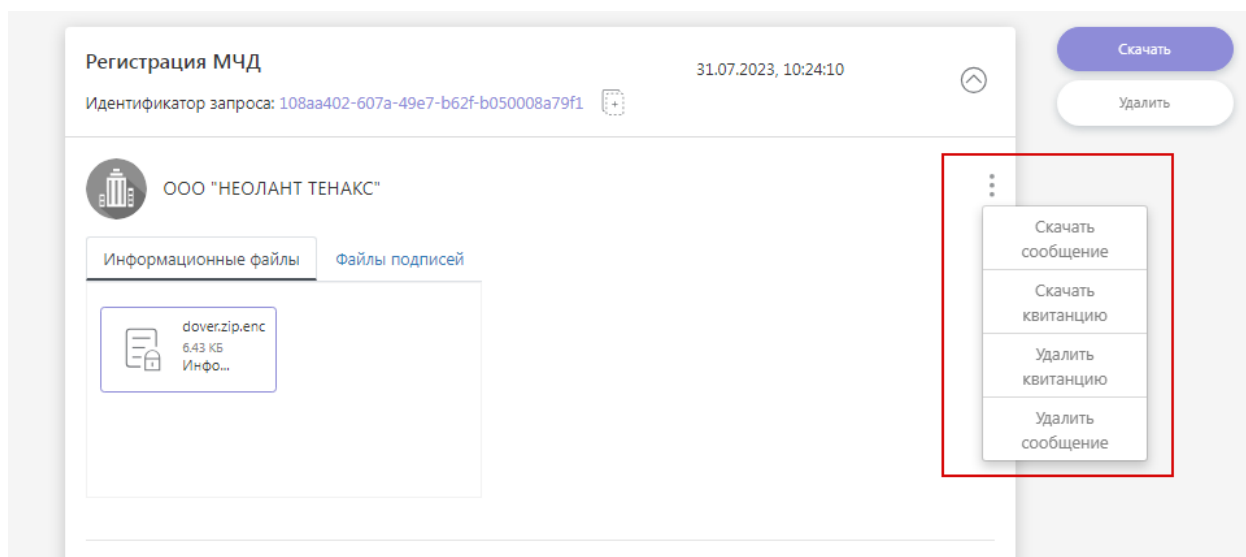

Рисунок 76 – Окно подтверждения удаления ЭС запроса

При нажатии кнопки «Удалить квитанции» пользователю отображается окно подтверждения удаления (Рисунок 77). По нажатию кнопки «Да» удаляются квитанции запроса, полученные на момент удаления.

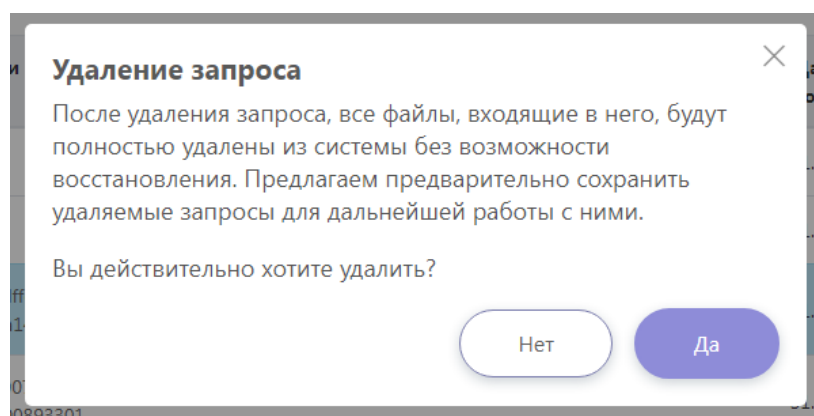

Рисунок 77 – Окно подтверждения удаления квитанций

4.3.7.1.2 Статусы запросов

Запрос на регистрацию может иметь следующие финальные статусы:

- «Запрос выполнен» (в ХМЧД Банка России зарегистрированы все отправленные в запросе на регистрацию МЧД);
- «Ошибка» (возникла ошибка на одном из этапов обработки запроса, МЧД не зарегистрирована в ХМЧД Банка России);
- «Запрос выполнен (частично)» (возможен в случае отправки на регистрацию цепочки МЧД, но при этом только часть МЧД успешно были зарегистрированы в ХМЧД Банка России).

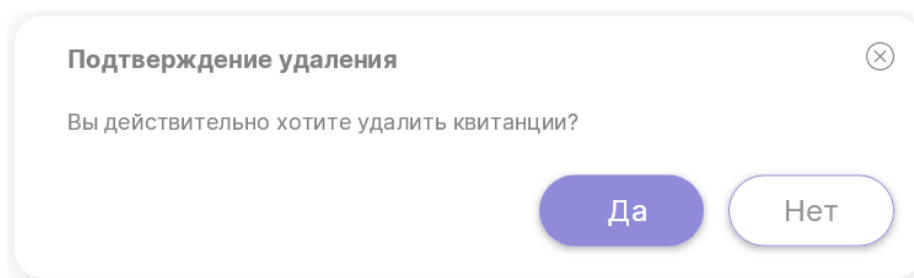
Запросы на скачивание/отмену/удаление МЧД могут иметь следующие финальные статусы:

- «Запрос выполнен» (в случае успешного выполнения запроса);
- «Ошибка» (возникла ошибка на одном из этапов обработки запроса).

4.3.7.1.3 Отображение дополнительных функций в запросе на регистрацию МЧД

После успешной регистрации МЧД финальная квитанция содержит идентификатор доверенности МЧД или несколько идентификаторов МЧД, если на регистрацию направлялась цепочка МЧД (Рисунок 78).



Рисунок 78 – Финальный статус со списком идентификаторов доверенностей

По нажатию на кнопку «Подробнее» отображается модальное окно «Статусы запроса Регистрация МЧД» со списком атрибутов доверенности (-ей) (Рисунок 79):

- Наименование файла МЧД;
- Идентификатор доверенности;
- Код ошибки (отображается только для статусов «Зарегистрирована ранее»/ «Ошибка регистрации»);
- Текст ошибки (отображается только для статусов «Зарегистрирована ранее»/ «Ошибка регистрации»);
- Статус.

Наименование файла МЧД	Идентификатор доверенности	Код ошибки	Текст ошибки	Статус
Доверенность 1	14b292dd-858f-4abc-8de5-0ec5dffda145	-	-	Успешно зарегистрирована
Доверенность 2	F12416C4-8CDA-495D-9FA1-E25E5A145212	-	-	Зарегистрирована ранее
FileName3	-	0055	У вас ошибка	Ошибка регистрации

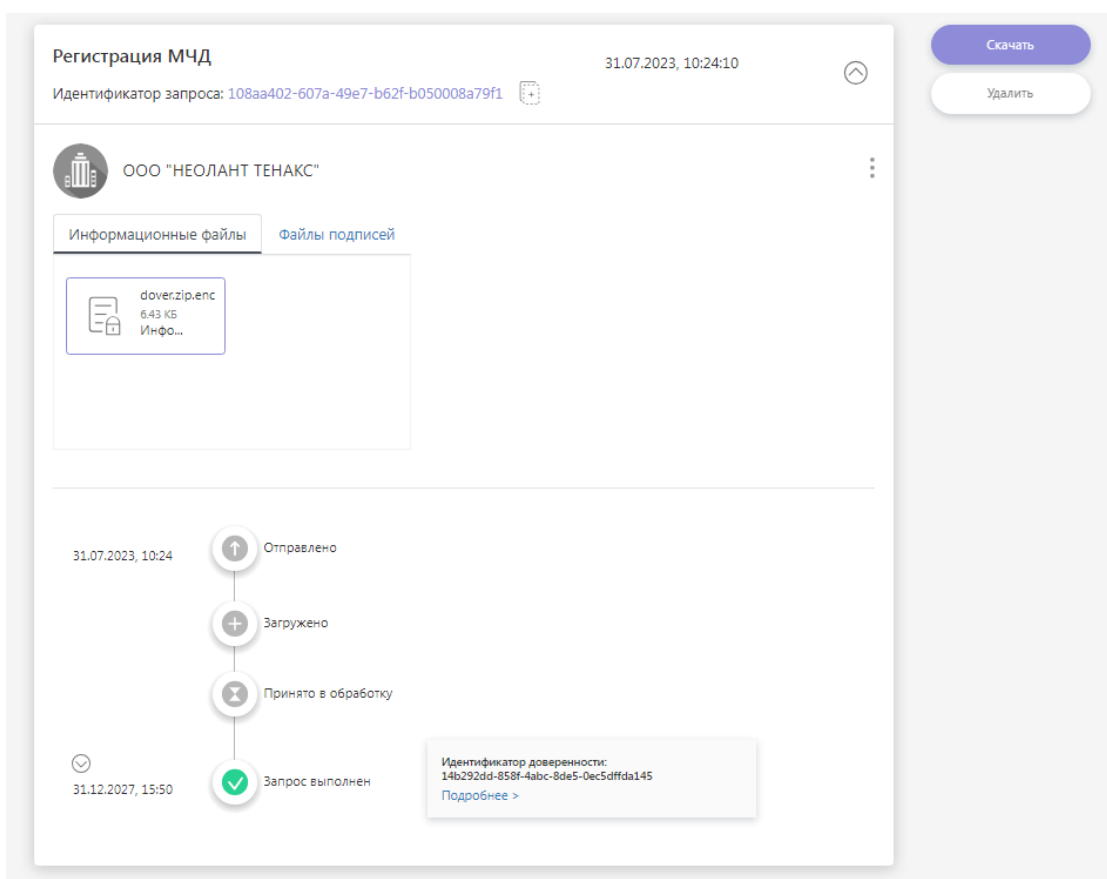
1 10 элементов на странице Отображены записи 1 - 3 из 3

Рисунок 79 – Окно «Статусы запроса «Регистрация МЧД»»

4.3.7.1.4 Отображение дополнительных функций в запросе на скачивание МЧД

В случае успешного выполнения запроса на скачивание МЧД финальная квитанция содержит зашифрованный архив с доверенностью. После получения квитанции на развернутой плитке запроса на скачивание отображается дополнительная вкладка «Архив с МЧД».

На вкладке «Архив с МЧД» отображается зашифрованный архив с доверенностью с возможностью скачивания архива на ПК (Рисунок 80). Для скачивания архива необходимо щелкнуть по изображению архива на вкладке. Расшифрование архива осуществляется средствами пользователя (за пределами ВП ЕПВВ).

Также файл архива добавляется на плитку МЧД в подразделе «Загруженные МЧД» (с возможностью скачивания на ПК, описание в п. 4.3.7.2).



Рисунок 80 – Вкладка «Архив с МЧД» в запросе на скачивание МЧД

4.3.7.2 Загруженные МЧД

Подраздел «Загруженные МЧД» предназначен для отображения доверенностей, зарегистрированных пользователями ЛК в ХМЧД Банка России.

МЧД отображаются на странице в виде свернутых плиток, которые необходимо раскрыть для просмотра детальной информации по доверенности. На свернутой плитке МЧД отображается следующая информация (Рисунок 81):

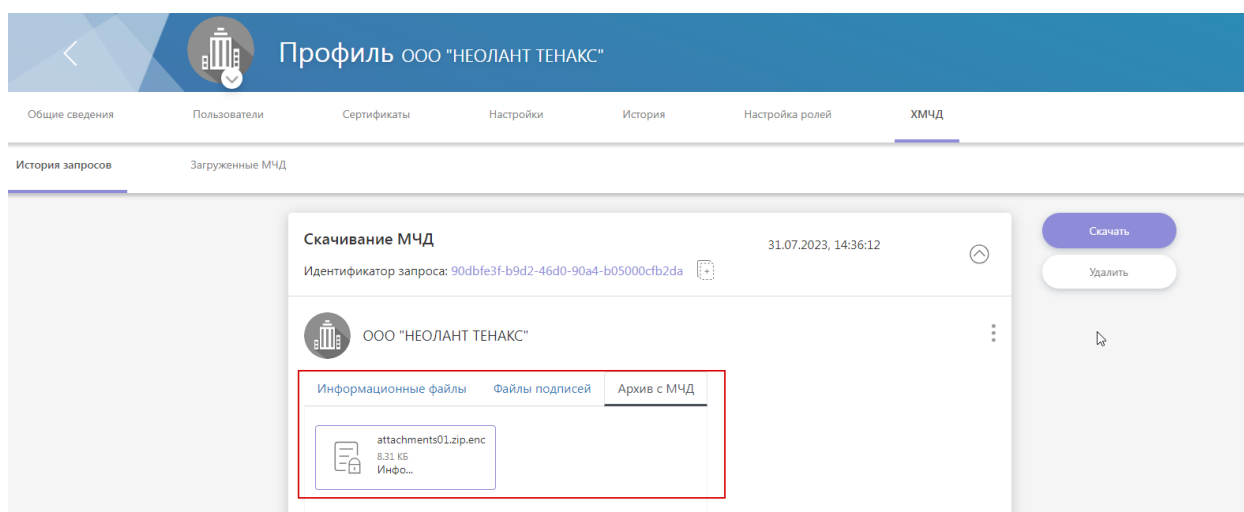
- Идентификатор доверенности;
- Номер доверенности (порядковый в ЛК);
- Статус («Активна», «Отменена», «Удалена»);
- Дата, время регистрации в ХМЧД Банка России.



Рисунок 81 – Загруженные МЧД в подразделе «ХМЧД»

Плитки МЧД на странице «Загруженные МЧД» отсортированы по дате, времени регистрации в ХМЧД Банка России в обратном хронологическом порядке.

На развернутой плитке МЧД отображается следующая подробная информация по доверенности в виде таблицы (Рисунок 82):

- Доверитель («Физическое лицо» или в случае юридического лица отображается полное наименование организации);
- ИНН доверителя;
- ИНН изначального доверителя (заполняется при передоверии);
- Фамилия, имя, отчество (при наличии) доверенного;
- ИНН доверенного;
- Полномочия;
- Дата выдачи / окончания доверенности;

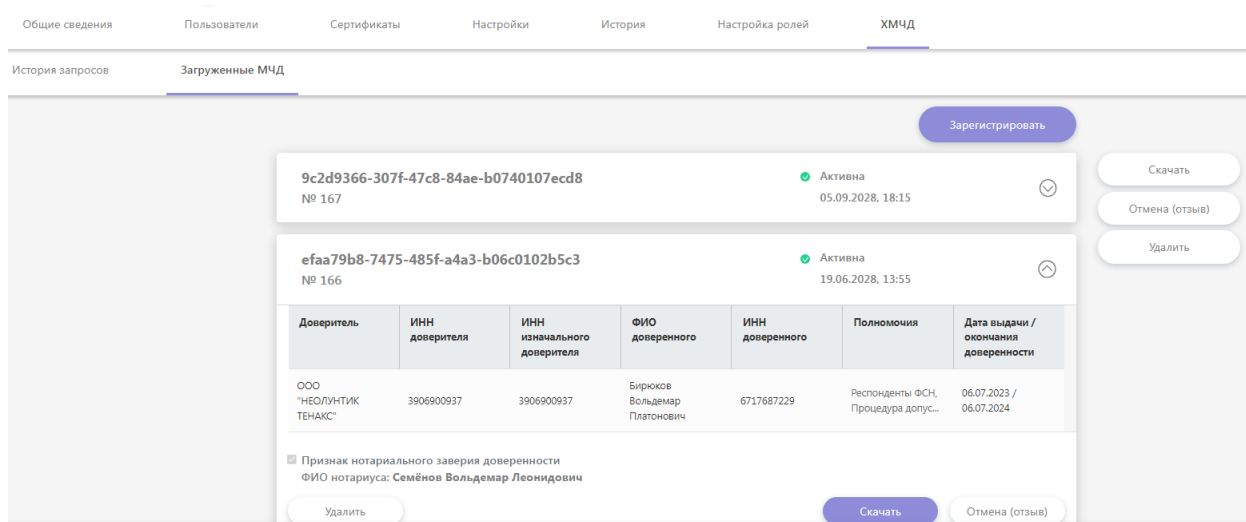
- Признак нотариального заверения доверенности;
- Фамилия, имя, отчество (при наличии) нотариуса (отображается только при включенном признаке нотариального заверения).

В зависимости от статуса МЧД на развернутой плитке доверенности доступны следующие функции:

- Для МЧД в статусе «Активна» отображаются кнопки «Скачать», «Отмена (отзыв)», «Удалить»;
- Для МЧД в статусе «Отменена» на плитке активна только кнопка «Скачать»;
- Для МЧД в статусе «Удалена» невозможно выполнение отмены / скачивания / удаления МЧД, поэтому на плитке не отображаются кнопки.

Вне плиток МЧД отображаются кнопки «Зарегистрировать», «Скачать», «Отмена (отзыв)», «Удалить» (Рисунок 83).

По нажатию на кнопку «Зарегистрировать» будет отображено окно запроса на регистрацию МЧД в ХМЧД Банка России (Рисунок 85). Подробное описание регистрации МЧД представлено в п.4.3.7.3.

По нажатию на кнопки «Скачать», «Отмена (отзыв)», «Удалить» на плитке МЧД будет отображено окно соответствующего запроса с автоматически заполненным идентификатором доверенности (Рисунок 90, Рисунок 96, Рисунок 101).

По нажатию на кнопки «Скачать», «Отмена (отзыв)», «Удалить» будет отображено окно выполнения запроса на скачивание / отмену / удаление произвольных МЧД (отсутствующих на вкладке «Загруженные МЧД»). Подробное описание скачивания, отмены и удаления представлено в п. 4.3.7.4 - 4.3.7.6.



Рисунок 82 – Кнопки на развернутой плитке активной МЧД



Рисунок 83 – Кнопки на странице «Загруженные МЧД»

4.3.7.3 Регистрация МЧД в ХМЧД Банка России

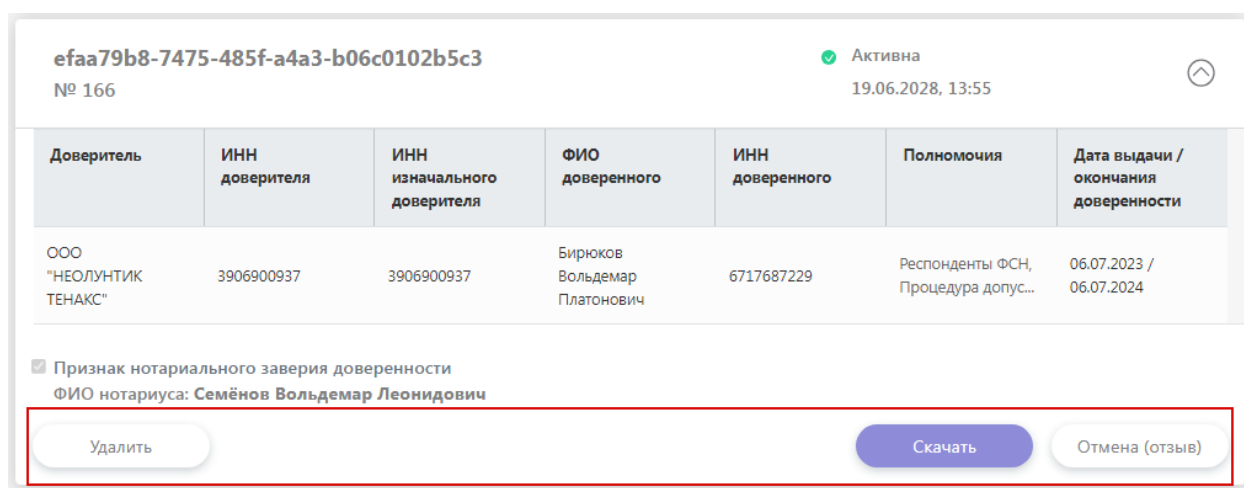
Регистрация МЧД – это присвоение уникального в пределах ХМЧД Банка России идентификатора доверенности в GUID-формате и запись файлов МЧД и ее УКЭП в ХМЧД Банка России.

Для регистрации МЧД требуется нажать кнопку «Зарегистрировать» на странице «Загруженные МЧД» (Рисунок 84).

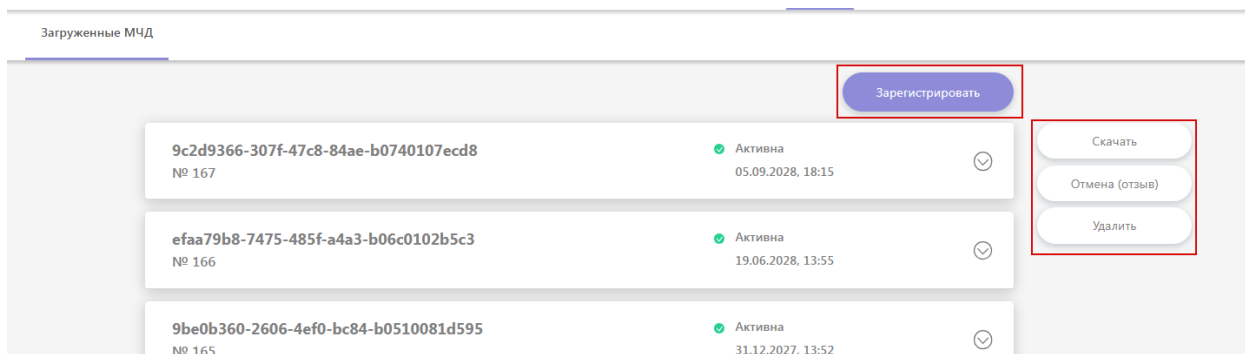

Рисунок 84 – Кнопка «Зарегистрировать»

После нажатия на кнопку откроется окно «Регистрация МЧД в ХМЧД Банка России» со следующими полями:

- Кнопка для добавления файлов МЧД (цепочки МЧД) и файлов УКЭП МЧД (обязательно необходимо приложить хотя бы один файл доверенности для регистрации и одну УКЭП);
- Блок «Сертификат» (обязательно для заполнения);
- Блок «Доверенности».

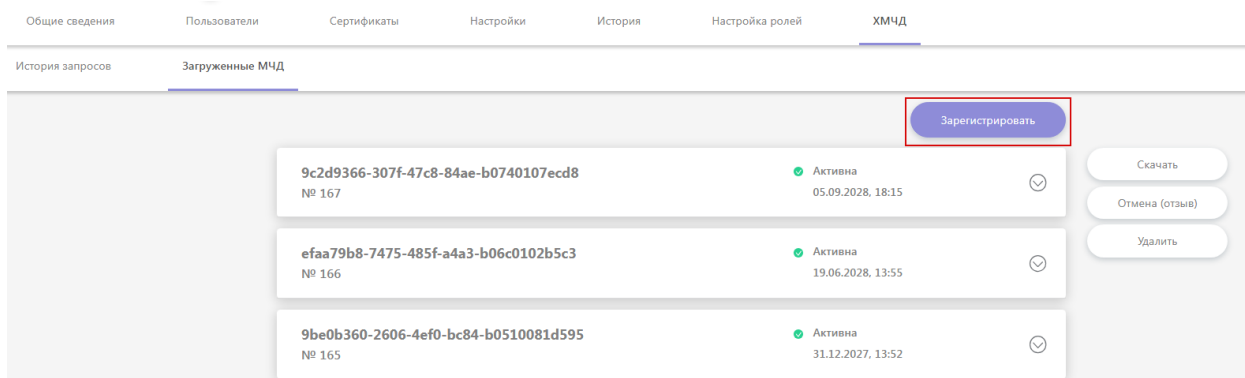

Рисунок 85 – Окно «Регистрация МЧД в ХМЧД Банка России»

После заполнения полей, добавления файлов на форму для отправки запроса на регистрацию МЧД необходимо нажать кнопку «Зарегистрировать МЧД» (Рисунок 86).

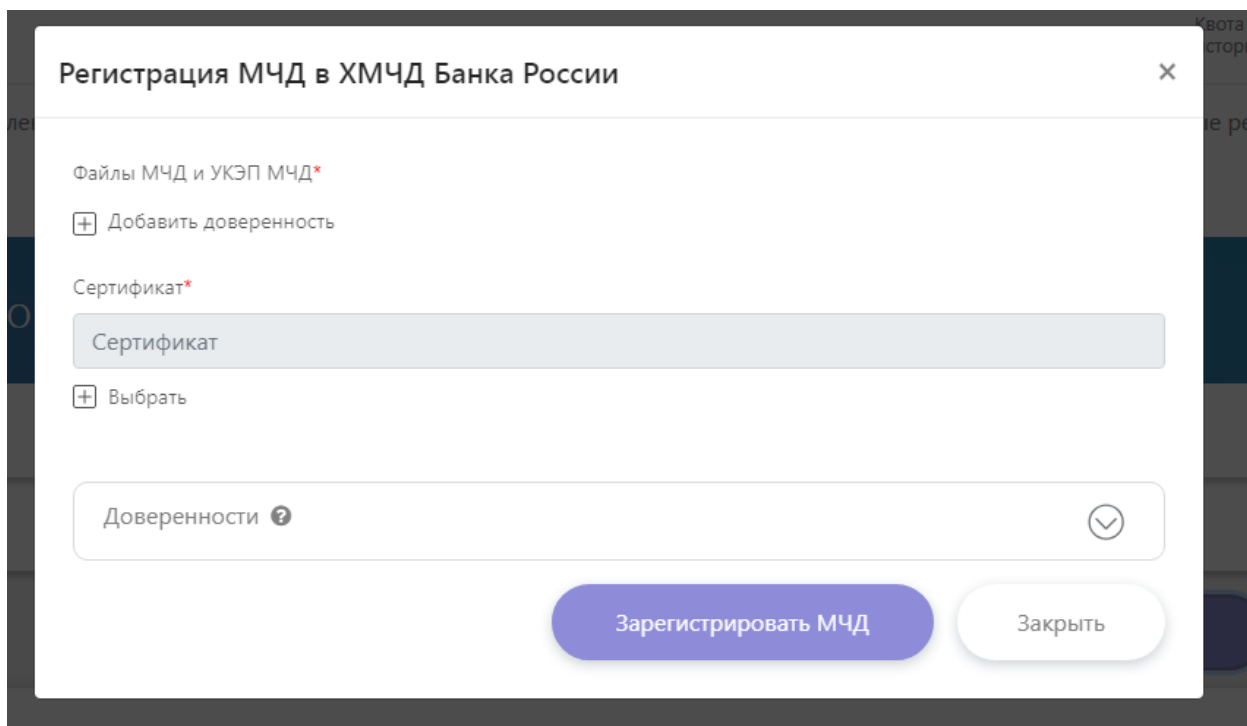

Рисунок 86 – Кнопка для отправки запроса на регистрацию МЧД

Если необходимо использовать доверенность, загруженную ранее в ХМЧД Банка России, то дополнительных настроек в блоке «Доверенности» в этом случае выполнять не требуется, МЧД будет добавлена при отправке автоматически. Соответствующая подсказка отображается по наведению на иконку вопроса (Рисунок 87, подробное описание блока «Доверенности» в п. 4.5.110).

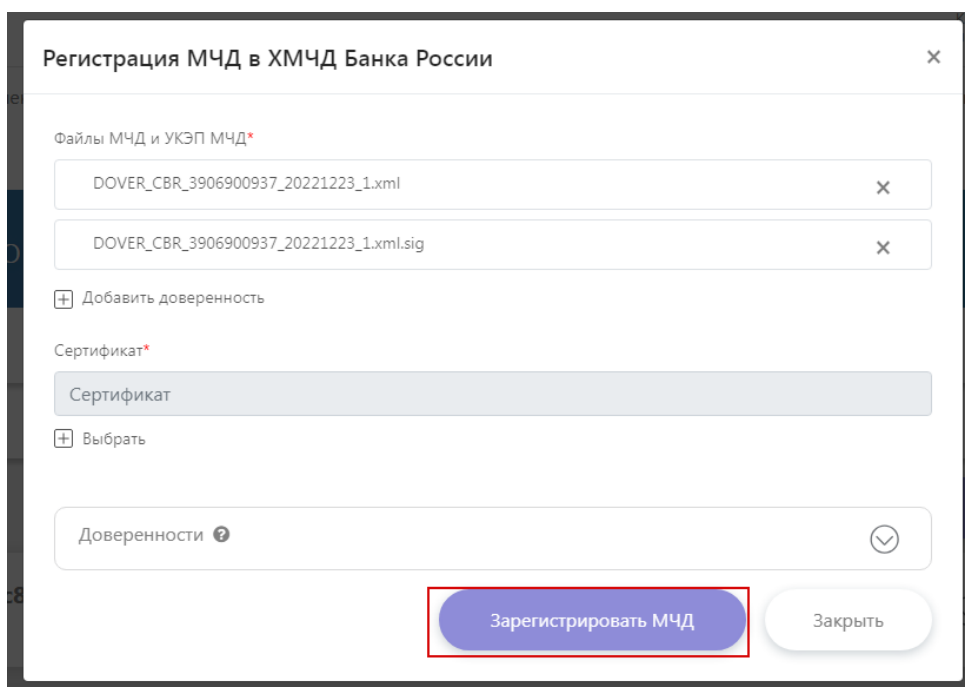

Рисунок 87 – Всплывающая подсказка блока «Доверенности»

Если необходимо прикрепить файл МЧД (цепочку МЧД) и УКЭП МЧД с ПК пользователя, то включив чек-бокс «Использовать МЧД из внешних источников» в блоке «Доверенности» при выбранном пункте «Загрузить МЧД с ПК» по нажатию на кнопку «Добавить доверенность» открывается стандартное диалоговое окно ОС для выбора файлов с ПК (Рисунок 88).

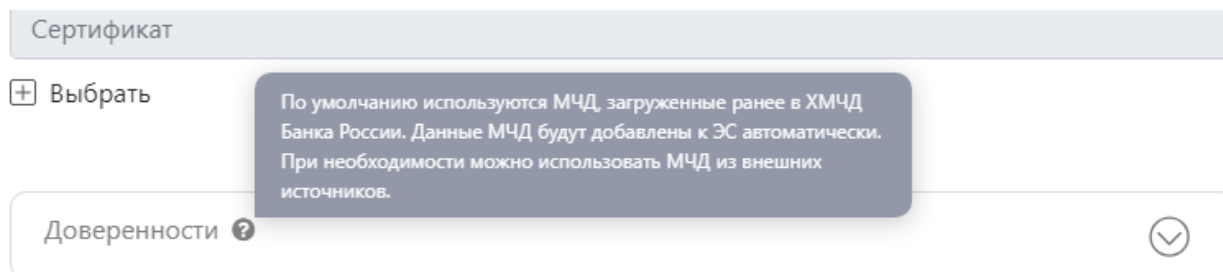

Рисунок 88 – Способ добавления МЧД

При успешной отправке запроса Система отображает уведомление с текстом «Запрос успешно отправлен». Посмотреть статус отправленного запроса возможно на странице «История запросов» (в таблицу добавляется строка нового запроса, описание представлено в п. 4.3.7.1).

Если нажать кнопку «Заккрыть», Система закрывает окно «Регистрация МЧД в ХМЧД Банка России» без сохранения данных.

Регистрация МЧД в ХМЧД Банка России возможна только при условии одновременного выполнения следующих требований:

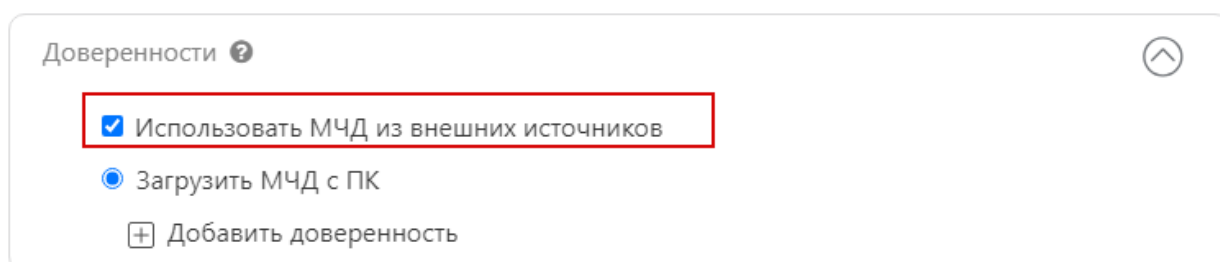
- а) Структура, предоставленной МЧД, соответствует xsd-схеме, принятой в ВП ЕПВВ;
- б) МЧД действительна (подписана действительной УКЭП доверителя или нотариуса, срок действия МЧД не истек);
- в) Если доверитель действует в порядке передоверия, то приложена непрерывная цепочка МЧД с их УКЭП.

После успешной регистрации МЧД в запросе на регистрацию отображается идентификатор доверенности МЧД (список идентификаторов МЧД, если на регистрацию направлялась цепочка МЧД).

Также после регистрации на вкладку «Загруженные МЧД» добавляется плитка МЧД или несколько плиток МЧД, если на регистрацию направлялась цепочка МЧД (подробнее в п.4.3.7.2).

Важно! Обработка запросов с использованием нотариальных доверенностей производится более длительное время.

4.3.7.4 Скачивание МЧД из ХМЧД Банка России

Для создания запроса на скачивание МЧД, загруженной из ЛК, необходимо выбрать на странице «Загруженные МЧД» плитку МЧД, раскрыть ее и нажать кнопку «Скачать» (Рисунок 89). Функция скачивания доступна только для МЧД, имеющих статус «Активна» и «Отменена».



Рисунок 89 – Кнопка «Скачать» на выбранной плитке МЧД

После нажатия на кнопку откроется окно «Скачивание МЧД из ХМЧД Банка России» со следующими полями (Рисунок 90):

- Идентификатор доверенности (заполняется автоматически на основе атрибута выбранной МЧД, не редактируемое);
- Блок «Сертификат» (обязательно для заполнения);
- Блок «Доверенности».

Описание правил заполнения блока «Доверенности» представлено в п. 4.3.7.3.

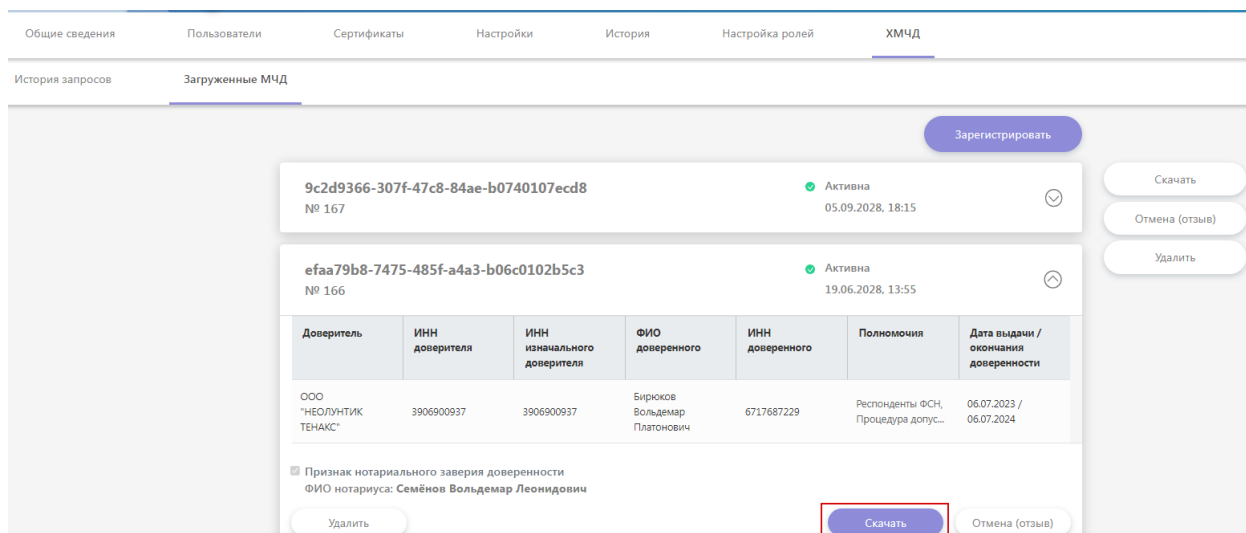
Рисунок 90 – Окно «Скачивание МЧД из ХМЧД Банка России»

Если требуется скачать из ХМЧД Банка России доверенность, которая не отображается в списке загруженных МЧД, то необходимо нажать кнопку «Скачать» рядом с плитками МЧД (Рисунок 91).

Доверитель	ИНН доверителя	ИНН изначального доверителя	ФИО доверенного	ИНН доверенного	Полномочия	Дата выдачи / окончания доверенности
ООО "НЕОЛУНТИК ТЕНАКС"	3906900937	3906900937	Бирюков Вольдемар Платонович	6717687229	Респонденты ФСН, Процедура допус...	06.07.2023 / 06.07.2024

Рисунок 91 – Кнопка «Скачать» для произвольной МЧД

По нажатию на кнопку «Скачать» рядом с плитками МЧД откроется окно со следующими полями:

- Идентификатор доверенности (обязательно для заполнения).
- ИНН Представителя (обязательно для заполнения);
- ИНН Доверителя (обязательно для заполнения).



Рисунок 92 – Окно «Скачивание МЧД из ХМЧД Банка России» для произвольной МЧД

После заполнения обязательных полей нужно нажать кнопку «Скачать МЧД» (Рисунок 92).

При успешной отправке запроса Система отображает уведомление с текстом «Запрос успешно отправлен». Посмотреть статус отправленного запроса возможно на странице «История запросов» (в таблицу добавляется строка нового запроса, описание представлено в п. 4.3.7.1).

Если нажать кнопку «Закрыть», Система закроет окно «Скачивание МЧД из ХМЧД Банка России» без сохранения данных.

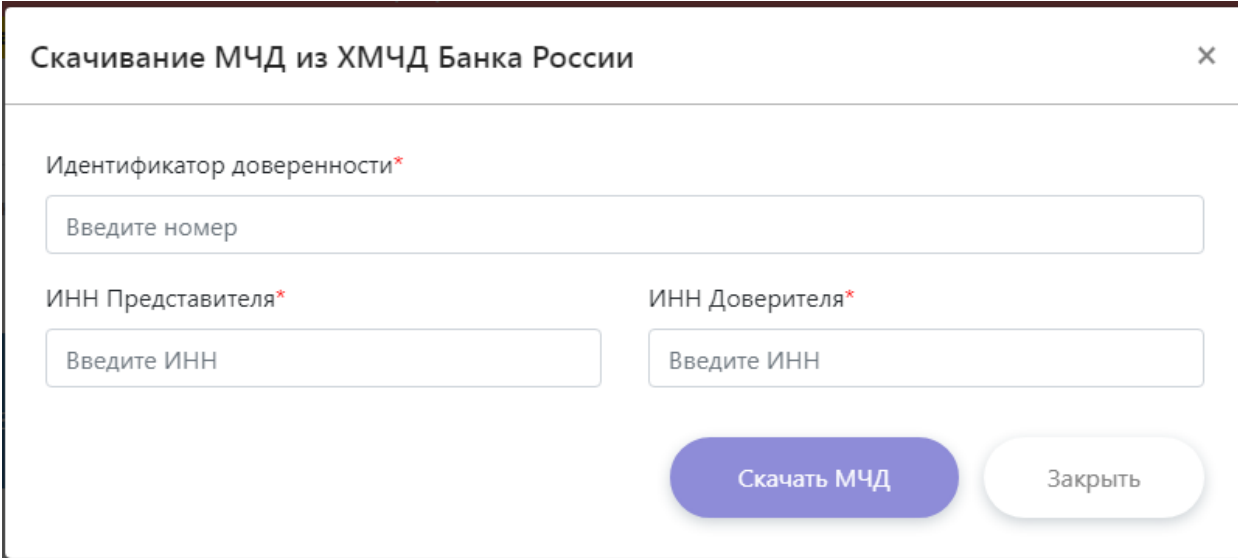
В случае успешного выполнения запроса на скачивание МЧД финальная квитанция содержит зашифрованный архив с доверенностью. После получения квитанции статус запроса сменится на «Запрос выполнен», на развернутой плитке запроса на скачивание добавится дополнительная вкладка «Архив с МЧД» (Рисунок 93). Для скачивания архива необходимо щелкнуть по изображению архива и нажать кнопку «Скачать». Расшифрование архива осуществляется средствами пользователя (за пределами ВП ЕПВВ).



Рисунок 93 – Вкладка «Архив с МЧД» в запросе на скачивание МЧД

Также, если скачивание запрашивалось для загруженной МЧД, то после успешного выполнения запроса в подразделе «Загруженные МЧД» на плитку выбранной МЧД добавится зашифрованный архив с доверенностью. Для скачивания архива необходимо щелкнуть по изображению архива и нажать кнопку «Скачать» (Рисунок 94). Расшифрование архива осуществляется средствами пользователя (за пределами ВП ЕПВВ).

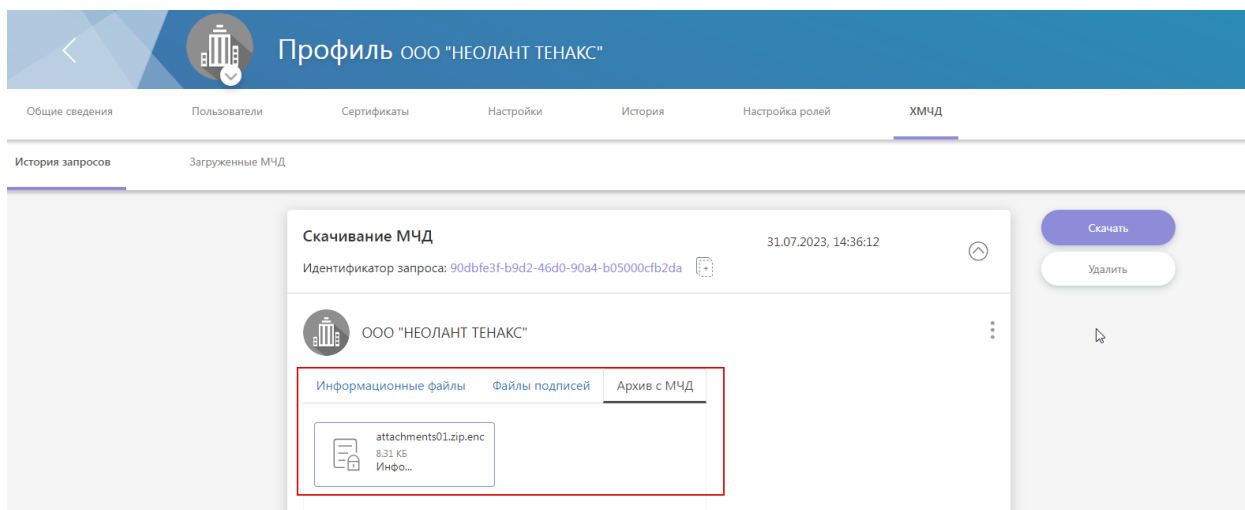

Рисунок 94 – Архив с МЧД на плитке МЧД

Зашифрованный архив с доверенностью скачивается в папку, предустановленную настройками браузера.

4.3.7.5 Отмена МЧД в ХМЧД Банка России

Отмена МЧД заключается в досрочном прекращении действия МЧД. Отмененные МЧД имеют статус «Отменена». Для отмены МЧД необходимо направить запрос в ХМЧД Банка России. Отменить возможно только МЧД в статусе «Активна».

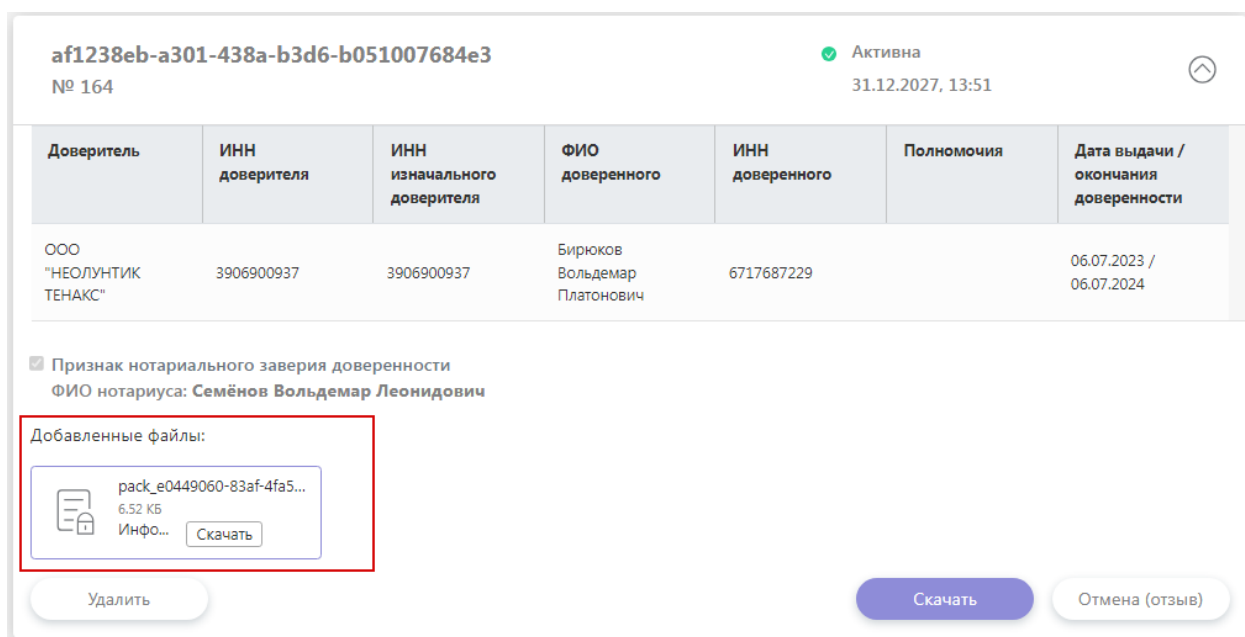
Отменить действие МЧД возможно как для загруженной из ЛК доверенности, так и для МЧД, не отображающейся в ЛК.

Для создания запроса на отмену МЧД, загруженной из ЛК, нужно выбрать на странице «Загруженные МЧД» плитку активной МЧД, раскрыть плитку и нажать кнопку «Отмена (отзыв)» (Рисунок 95).

После нажатия на кнопку «Отмена (отзыв)» откроется окно «Отмена МЧД из ХМЧД Банка России» со следующими полями (Рисунок 96):

- Идентификатор доверенности (заполняется автоматически на основе атрибута выбранной МЧД, нередатируемое).
- Блок «Сертификат» (обязательно для заполнения);
- Блок «Доверенности».



Рисунок 95 – Кнопка «Отмена (отзыв)» на выбранной плитке МЧД



Рисунок 96 – Окно «Отмена МЧД из ХМЧД Банка России»

Если требуется отменить в ХМЧД Банка России доверенность, которая не отображается в списке загруженных МЧД, то необходимо нажать кнопку «Отмена (отзыв)» рядом с плитками МЧД (Рисунок 97).

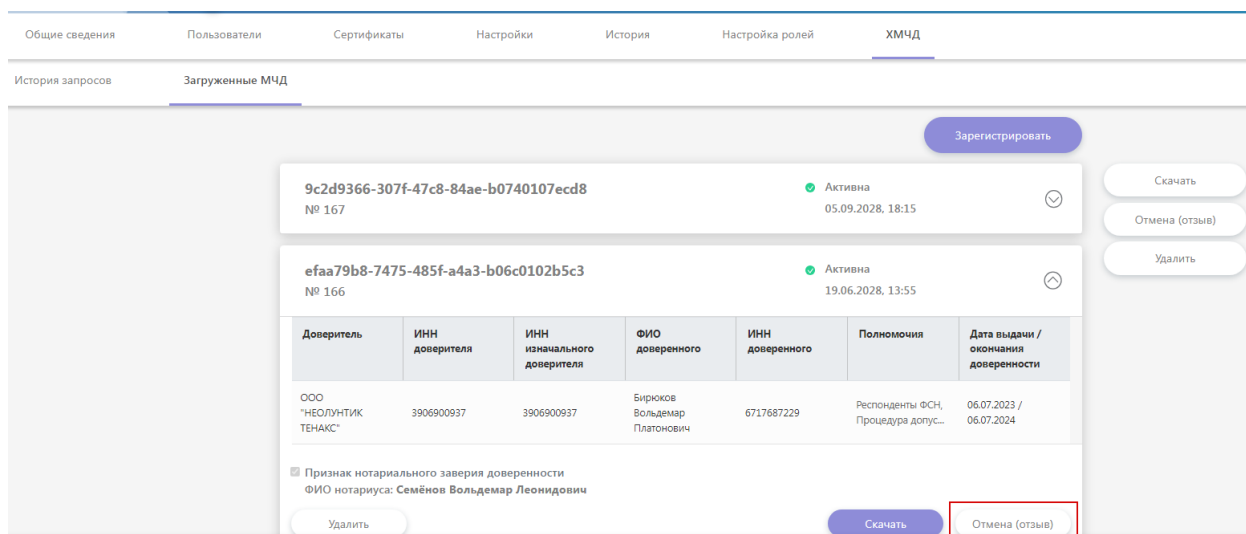

Рисунок 97 – Кнопка «Отмена (отзыв)» рядом с плитками МЧД

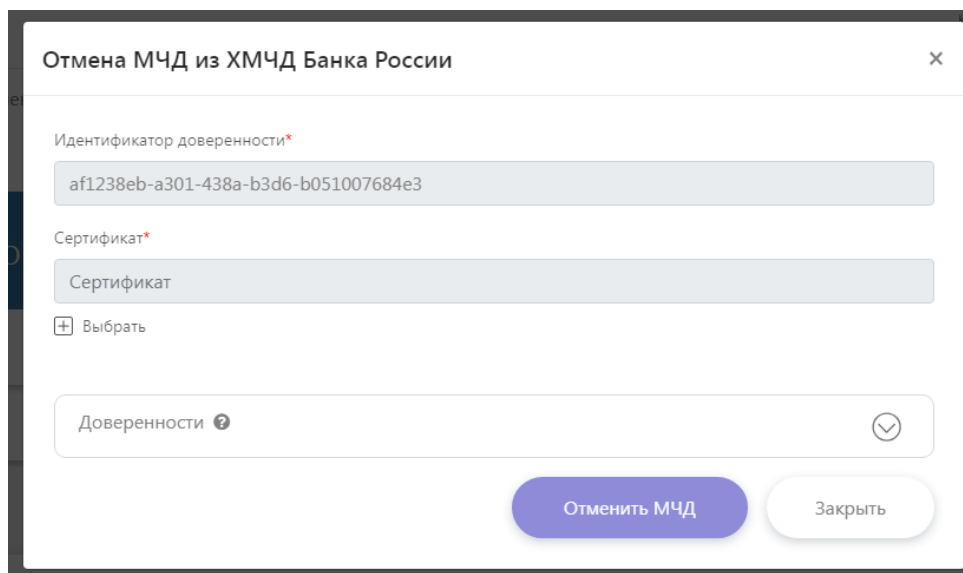
По нажатию на кнопку «Отмена (отзыв)» рядом с плитками МЧД откроется окно со следующими полями (Рисунок 98):

- Идентификатор доверенности (обязательно для заполнения).
- Блок «Сертификат» (обязательно для заполнения).
- Блок «Доверенности».

Рисунок 98 – Окно «Отмена МЧД из ХМЧД Банка России» для произвольной МЧД

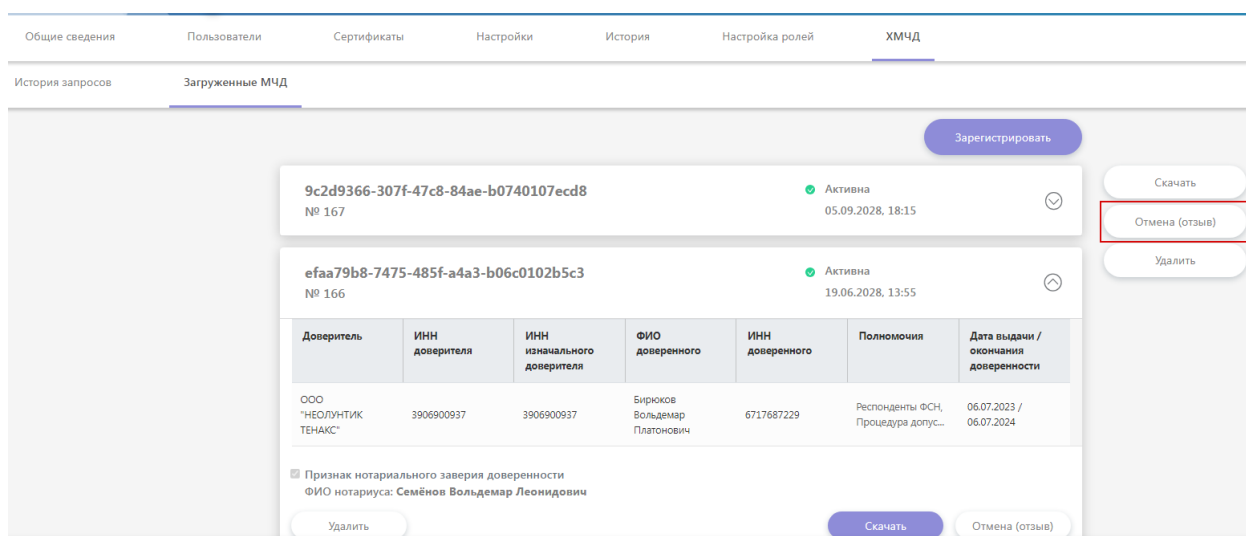
Описание правил заполнения блока «Доверенности» представлено в п. 4.3.7.3.

После заполнения обязательных полей нужно нажать кнопку «Отменить МЧД» (Рисунок 98).

При успешной отправке запроса Система отображает уведомление с текстом «Запрос успешно отправлен». Посмотреть статус отправленного запроса возможно на странице «История запросов» (в таблицу добавляется строка нового запроса, описание представлено в п. 4.3.7.1).

При нажатии кнопки «Заккрыть» Система закрывает окно «Отмена МЧД из ХМЧД Банка России» без сохранения данных.

В случае успешного выполнения запроса статус запроса изменится на «Запрос выполнен». Если запрос на отмену МЧД направлялся для загруженной из ЛК доверенности, то в подразделе «Загруженные МЧД» на плитке выбранной МЧД статус изменится на «Отменена» (Рисунок 99). После отмены МЧД сертификаты, импортированные на основе этой доверенности, станут невалидными.

14b292dd-858f-4abc-8de5-0ec5dffda145
№ 159

Отменена
31.12.2027, 13:50

Доверитель	ИНН доверителя	ИНН изначального доверителя	ФИО доверенного	ИНН доверенного	Полномочия	Дата выдачи / окончания доверенности
ООО НЕОЛАНТ ТЕНАКС	3906900937	3906900937	Багов Баг Багович	391236925814	PowerText1, PowerText2, PowerText3	01.01.2023 / 01.01.2025

Признак нотариального заверия доверенности
ФИО нотариуса: NotaryName1

Скачать

Рисунок 99 – Статус отмененной МЧД

4.3.7.6 Удаление МЧД из ХМЧД Банка России

Удаление МЧД заключается в удалении всех сведений об удаляемой МЧД из ХМЧД Банка России, в ВП ЕПВВ информация о доверенности остается. Плитка удаленной в ХМЧД Банка России отображается в перечне загруженных МЧД, плитку можно раскрыть для просмотра детальной информации по МЧД, но выполнить скачивание / отмену МЧД невозможно.

Удалять допускается исключительно МЧД, которые не были отменены досрочно, то есть МЧД в статусе «Активна».

Удалить МЧД из хранилища возможно, как для загруженной из ЛК доверенности, так и для МЧД, не отображающейся в ЛК.

Для создания запроса на удаление загруженной из ЛК МЧД необходимо выбрать на странице «Загруженные МЧД» плитку активной МЧД, раскрыть плитку и нажать кнопку «Удалить» (Рисунок 100).



Рисунок 100 – Кнопка «Удалить» на выбранной плитке МЧД

После нажатия на кнопку «Удалить» откроется окно «Удаление МЧД из ХМЧД Банка России» со следующими полями (Рисунок 101):

- Идентификатор доверенности (заполняется автоматически на основе атрибута выбранной МЧД, нередактируемое).
- Блок «Сертификат» (обязательно для заполнения).
- Блок «Доверенности».

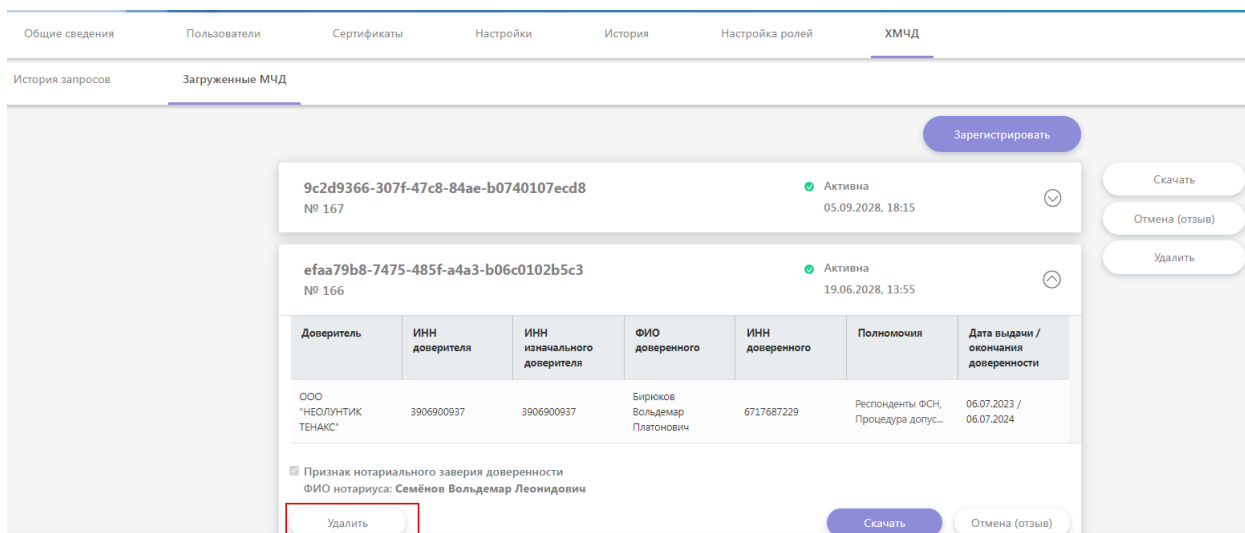

Рисунок 101 – Окно «Удаление МЧД из ХМЧД Банка России»

Если требуется удалить в ХМЧД Банка России доверенность, которая не отображается в списке загруженных МЧД, то необходимо нажать кнопку «Удалить» рядом с плитками МЧД (Рисунок 102).

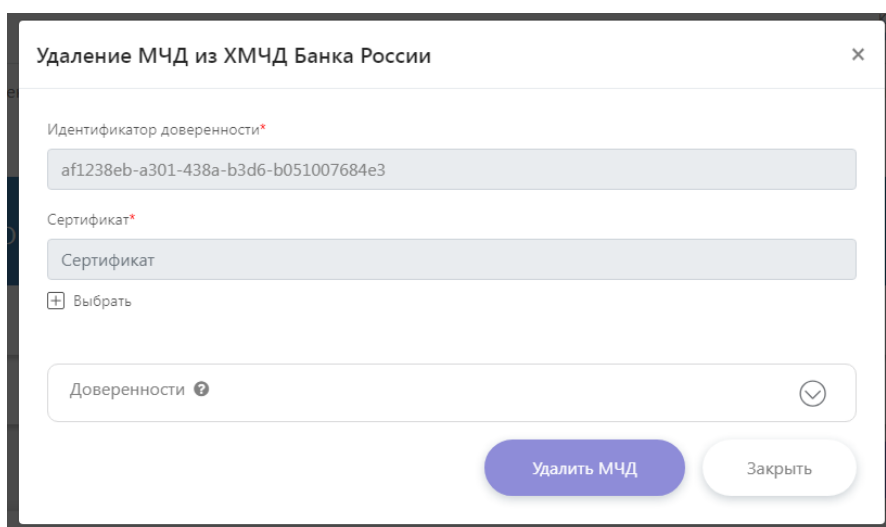

Рисунок 102 – Кнопка «Удалить» рядом с плитками МЧД

По нажатию на кнопку «Удалить» рядом с плитками МЧД откроется окно со следующими полями (Рисунок 103):

- Идентификатор доверенности (обязательно для заполнения).
- Блок «Сертификат» (обязательно для заполнения).
- Блок «Доверенности».

Рисунок 103 – Окно «Удаление МЧД из ХМЧД Банка России» для произвольной МЧД

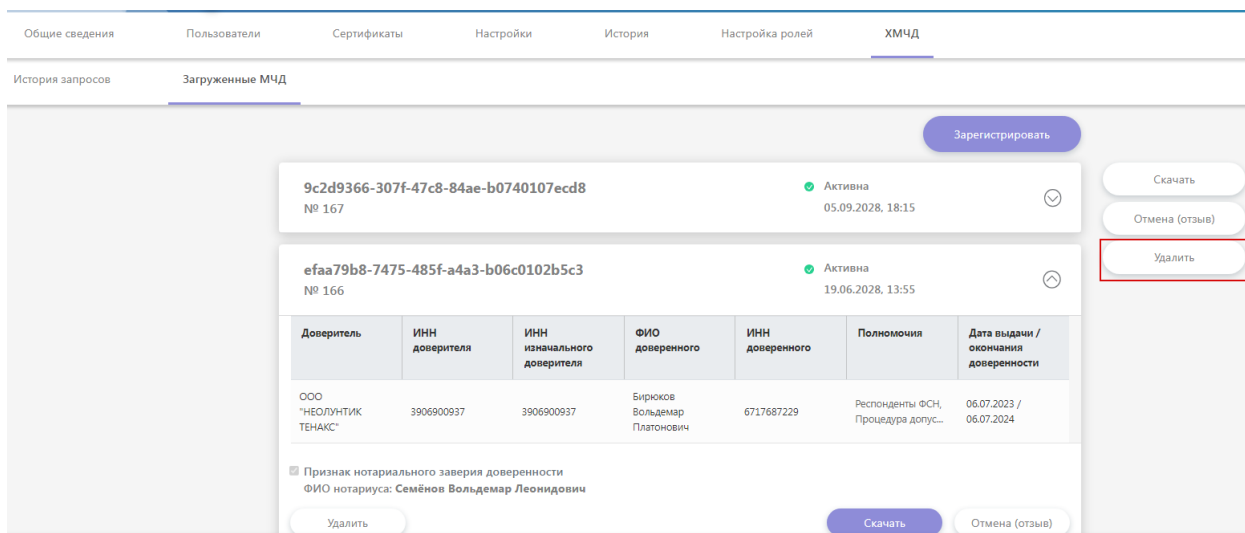
Описание правил заполнения блока «Доверенности» представлено в п. 4.3.7.3.

После заполнения обязательных полей нужно нажать кнопку «Удалить МЧД» (Рисунок 103).

При успешной отправке запроса Система отображает уведомление с текстом «Запрос успешно отправлен». Посмотреть статус отправленного запроса возможно на странице «История запросов» (в таблицу добавляется строка нового запроса, описание представлено в п. 4.3.7.1).

Если нажать кнопку «Закрыть», Система закроет окно «Удаление МЧД из ХМЧД Банка России» без сохранения данных.

В случае успешного выполнения запроса статус запроса изменится на «Запрос выполнен». Если запрос на удаление МЧД направлялся для загруженной из ЛК доверенности, то в подразделе «Загруженные МЧД» на плитке выбранной МЧД статус изменится на «Удалена» (Рисунок 104).



Рисунок 104 – Статус удаленной МЧД

Важно! Для загруженных МЧД, срок действия которых истек, удаление из ХМЧД Банка России будет выполняться автоматически в часы обслуживания ХМЧД Банка России с направлением уведомления в ЛК, из которого была размещена МЧД.

4.3.8 Визуализация МЧД

Визуализация МЧД заключается в преобразовании файла доверенности из формата xml в pdf, чтобы доверенность можно было просмотреть и распечатать. Для визуализации МЧД требуется нажать кнопку «Визуализировать доверенность» в верхней части вкладки «Сертификаты» (Рисунок 105).

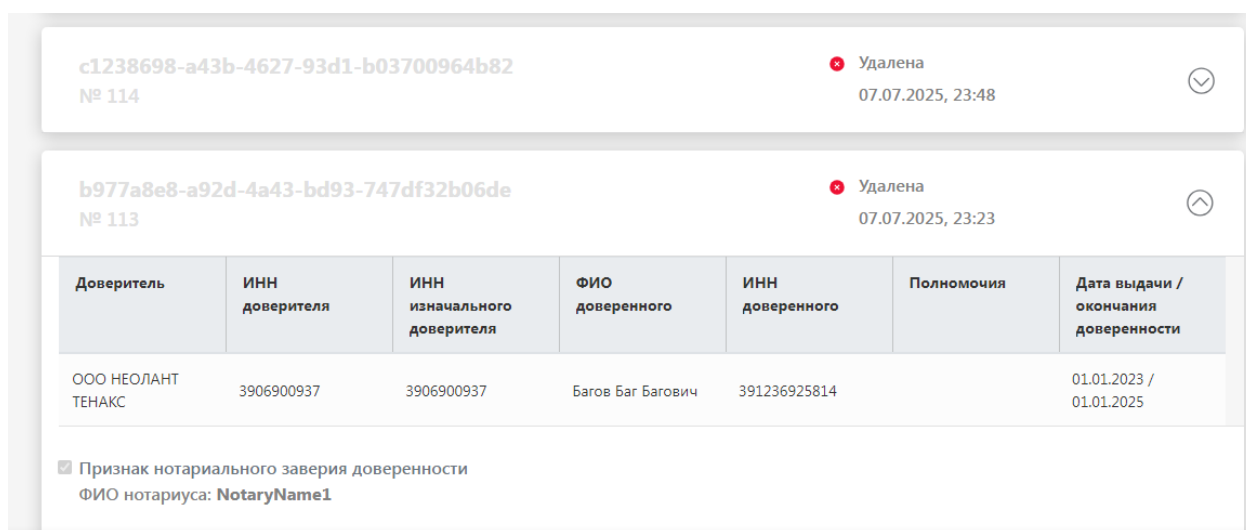

Рисунок 105 – Кнопка «Визуализировать доверенность»

При нажатии кнопки «Визуализировать доверенность» открывается форма «Запрос на визуализацию МЧД» с возможностью загрузки файла доверенности, которую требуется визуализировать (Рисунок 106). Выбор сертификата обязателен.

Рисунок 106 – Форма «Запрос на визуализацию МЧД»

Пользователь должен на форме нажать кнопку «Добавить доверенность», выбрать в стандартном диалоговом окне файл формата xml. После нажатия кнопки «Открыть» файл отобразится на форме в виде плитки с наименованием файла и расширением (Рисунок 107).

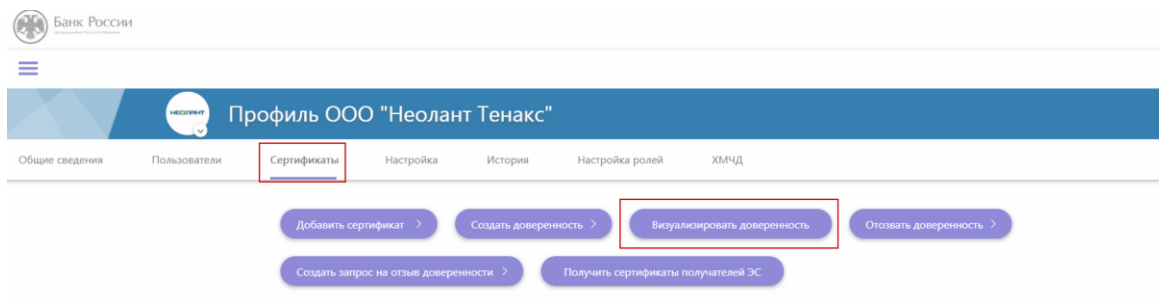

Рисунок 107 – Удаление прикрепленного файла доверенности

В одном запросе на визуализацию МЧД возможно отправить для преобразования в pdf только один файл xml. Если появилась необходимость заменить МЧД, необходимо удалить загруженный файл с помощью кнопки на отображении файла МЧД и выбрать новый по кнопке «Добавить доверенность» (Рисунок 107).

После прикрепления файла МЧД и выбора сертификата кнопка «Визуализировать МЧД» на форме «Запрос на визуализацию МЧД» становится активной. По нажатию на кнопку «Визуализировать МЧД» портал закрывает модальное окно создания запроса и создает исходящее ЭС с файлом МЧД для преобразования. Просмотреть статус обработки ЭС запроса на визуализацию МЧД возможно в разделе «История взаимодействия» - «Исходящие» (Рисунок 108).

Тема сообщения	Текст сообщения	Регистрационный номер	Исходящий номер	Дата исходящего документа	Дата получения регистрацион. номера	Дата, время отправки	Дата, время загрузки	Размер/Примечание вложения файла	Статус	Периодичность	Шифр формы
Запрос на визуализацию МЧД	-	-	-	-	Не указано	05.09.2023, 10:27	05.09.2023, 10:27	48.3 KB	Загружено	-	-
Обращение (запрос) в Банк России	в плате.	-	1	29.08.2023	Не указано	29.08.2023, 14:43	29.08.2023, 14:43	34.35 KB	Загружено	-	-
Ответ на Запрос информации с лимитами КО	-	-	-	-	Не указано	25.08.2023, 13:07	25.08.2023, 13:07	48.3 KB	Загружено	-	-

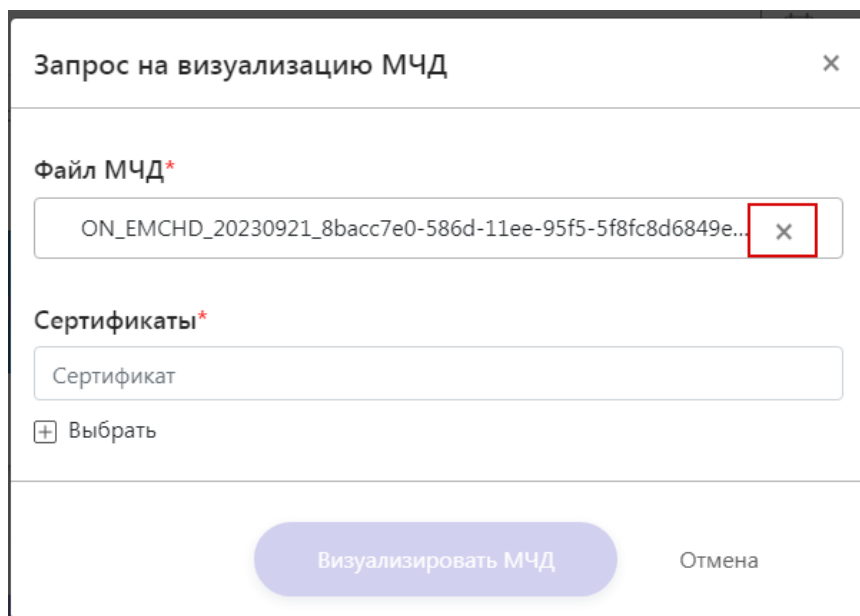
Рисунок 108 – ЭС запроса на визуализацию МЧД в разделе «История взаимодействия»

Конечный статус обработки ЭС с наименованием «Запрос на визуализацию МЧД» должен быть – «Зарегистрировано». С квитанцией «Зарегистрировано» в ЭС с наименованием «Визуализация МЧД» направляется зашифрованный файл визуализации МЧД *.pdf.enc и подпись файла визуализации *.sig. Для скачивания файла визуализации необходимо нажать на иконку разворачивания подробной информации о квитанции, затем на иконке файла визуализации (файл с наименованием в виде GUID и расширением *.pdf.enc) щелкнуть левой кнопкой мыши. В открывшемся контекстном меню выбрать кнопку «Скачать» (Рисунок 109).



Рисунок 109 – Скачивание файла визуализации МЧД

После нажатия на кнопку «Скачать» файл визуализации МЧД скачивается на ПК в папку, предустановленную настройками браузера. Расшифрование файла осуществляется средствами пользователя (за пределами ВП ЕПВВ).

4.4 Раздел «Календарь»

Чтобы перейти в раздел «Календарь», необходимо воспользоваться соответствующей кнопкой в главном меню ЛК (см. Рисунок 110).

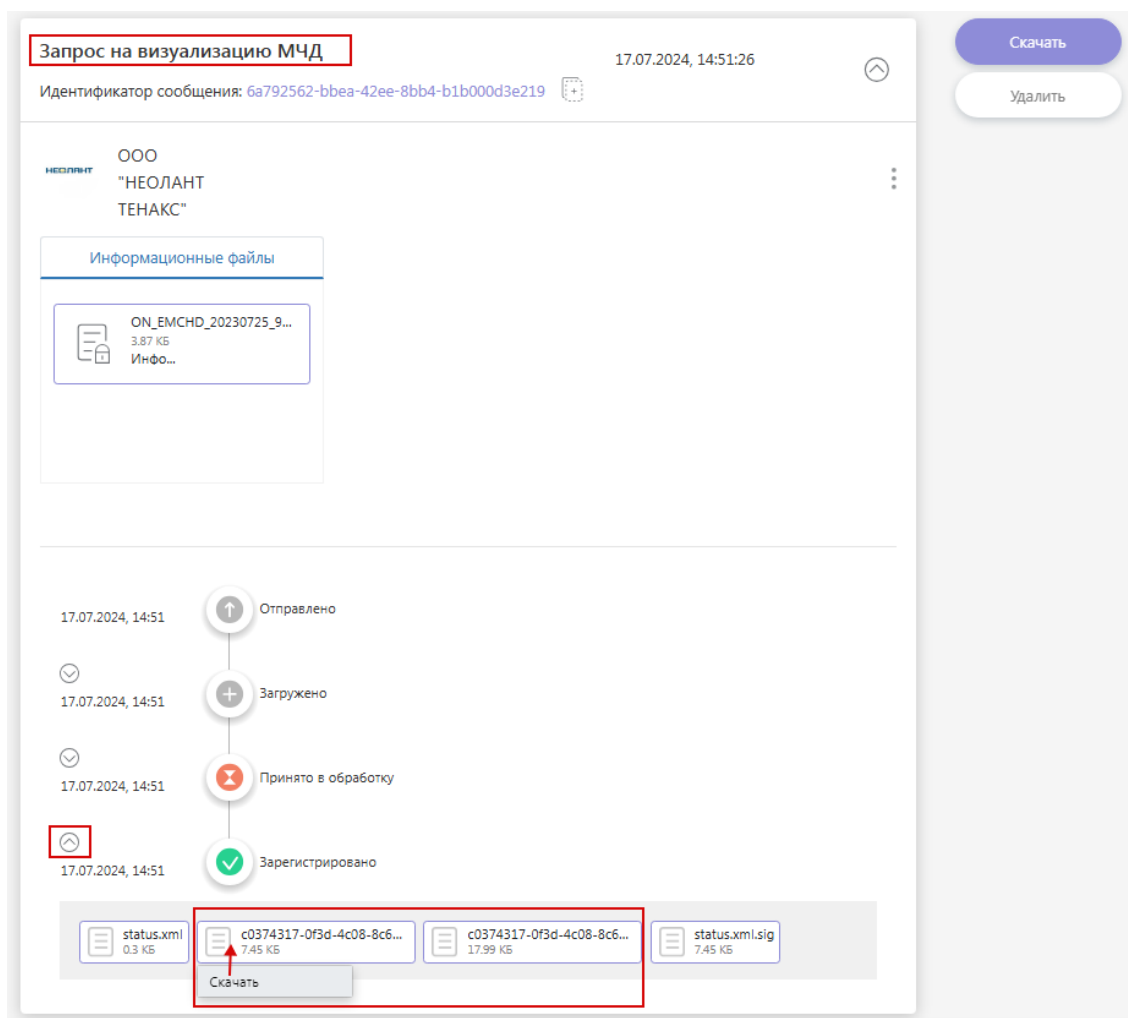

Рисунок 110 – Раздел «Календарь»

Календарь предназначен для удобного отслеживания сроков сдачи отчетности. Уведомления носят рекомендательный характер и помогают не пропустить важные события. Каждая ячейка календаря содержит события, соответствующие определенной дате (Рисунок 111). Цвет события указывает на его статус:

- Статус «Новое» (серый цвет) - с момента появления события до даты уведомления.
- Статус «Ожидает выполнения» (желтый цвет) - с даты уведомления до крайнего срока сдачи.
- Статус «Выполнено» (зеленый цвет) - после отметки о выполнении задачи.
- Статус «Просрочено» (красный цвет) - если отчетность не сдана в установленный срок.

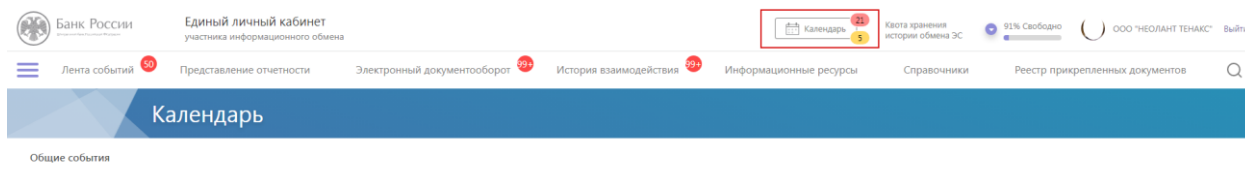

Рисунок 111 – Отображение событий в ячейках календаря

Рядом с иконкой календаря отображается количество событий со статусами «Ожидает выполнения» (желтый кружок) и «Просрочено» (красный кружок), если такие события имеются (см. Рисунок 112).

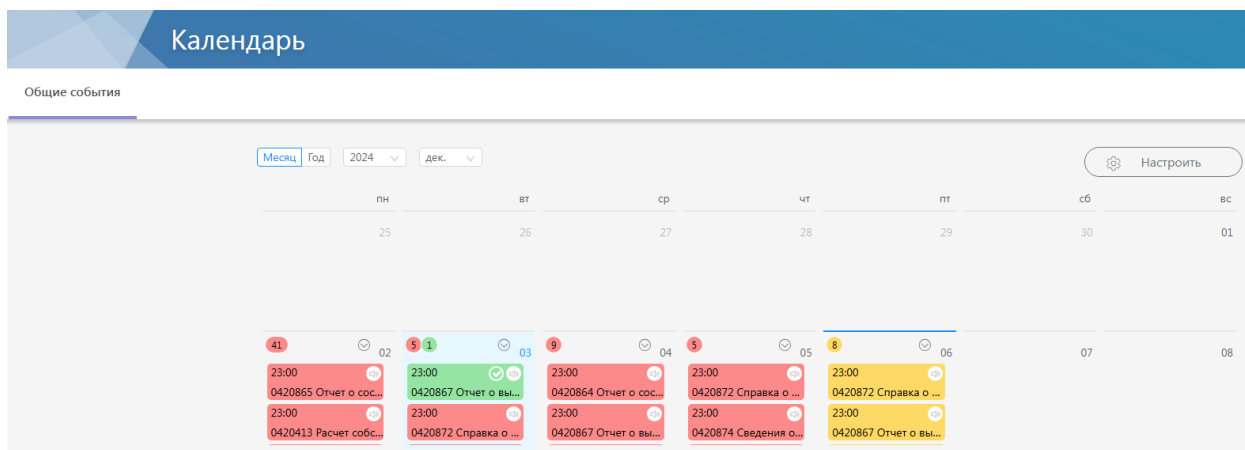

Рисунок 112 – Индикатор количества событий со статусами «Ожидает выполнения» (желтый кружок) и «Просрочено» (красный кружок)

Статусом событий можно управлять, устанавливая или снимая отметку о выполнении (см. Рисунок 113). После установки отметки статус события меняется на «Выполнено» и уведомления больше не отображаются. Если отметка снята, статус события обновляется в зависимости от сроков.

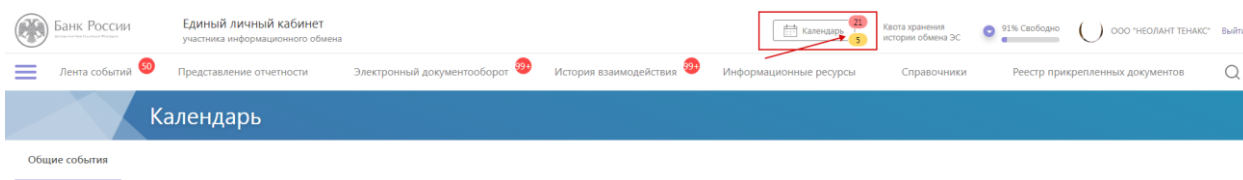

Рисунок 113 – Отметка о выполнении события

Чтобы настроить уведомления, необходимо нажать кнопку «Настроить» (см. Рисунок 113), выбрать нужные типы уведомлений и сохранить изменения (см. Рисунок 114). Уведомления, направляемые в Ленту событий, включены в ЛК по умолчанию. Только основной пользователь ЛК имеет возможность настраивать уведомления Ленты событий. При этом выполненная настройка применяется для всех пользователей ЛК. У дополнительных пользователей ЛК настройка этих уведомлений неактивна. Всплывающие уведомления в интерфейсе и уведомления на адрес электронной почты по умолчанию для всех пользователей ЛК отключены.

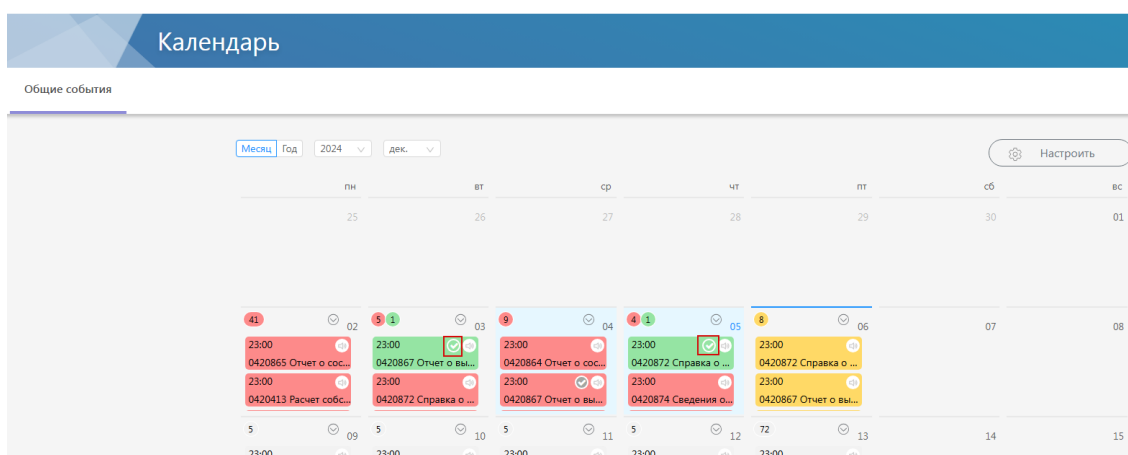

Рисунок 114 – Настройка типов уведомлений

Важно: При настройке пользователем ЛК всплывающих уведомлений и уведомлений на адрес электронной почты настройки применяются только для соответствующего пользователя, а не для всех пользователей ЛК.

Также есть возможность включать или отключать уведомления для каждого события отдельно с помощью соответствующей кнопки (см. Рисунок 115).

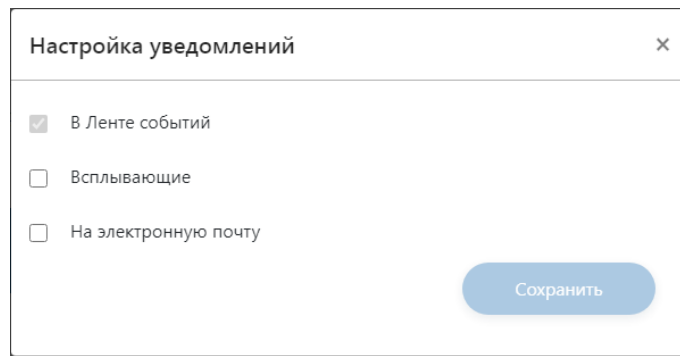

Рисунок 115 – Включение / выключение уведомлений выбранного события

Уведомления о том, что скоро необходимо сдать отчетность, появляются в зависимости от настроек, которые задал администратор.

Чтобы выполнить событие, дважды нажмите на него в календаре, при этом пользователь будет перенаправлен в раздел «Представление отчетности».

Если в ячейке календаря отображаются не все события, в верхней части ячейки имеются кружки с количеством событий каждого статуса (см. Рисунок 116).

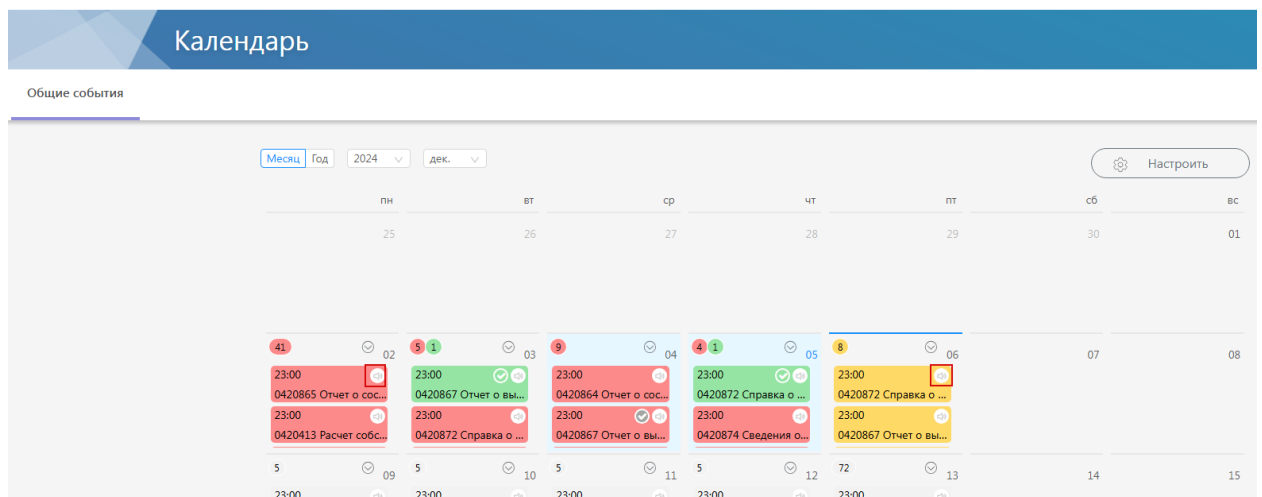

Рисунок 116 – Отображение кружков с количеством событий

Чтобы просмотреть все события за определенную дату, необходимо нажать на стрелку в правом верхнем углу ячейки (см. Рисунок 117).

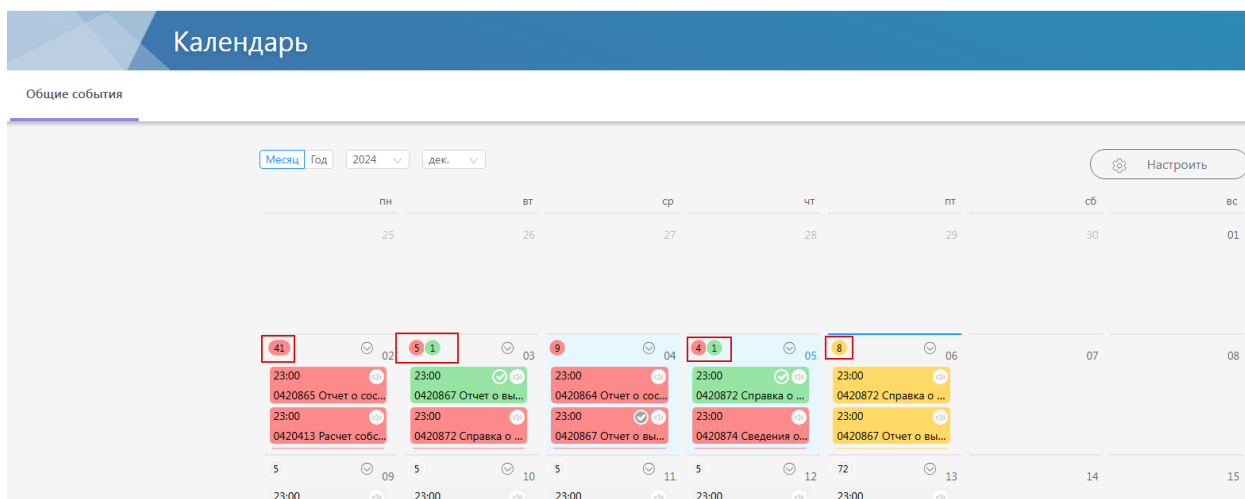

Рисунок 117 – Просмотр событий, не поместившихся в ячейках календаря

Возможно изменить вид отображения календаря, выбрав «Месяц» или «Год» (Рисунок 118, Рисунок 119). По умолчанию календарь отображается в разрезе «Месяц» для текущего календарного месяца. Чтобы выбрать другой месяц, необходимо воспользоваться выпадающим списком справа от кнопок «Месяц» / «Год» (Рисунок 119).



Рисунок 118 – Отображение календаря в разрезе «Год»

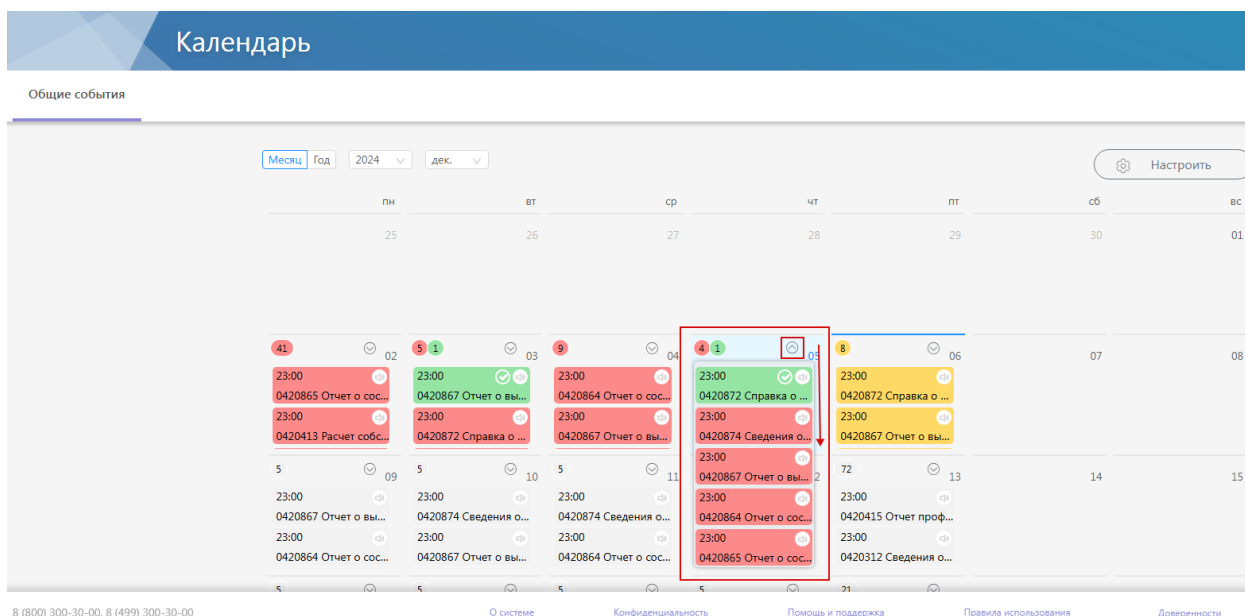

Рисунок 119 – Отображение календаря в разрезе «Месяц»

4.5 Раздел «Представление отчетности»

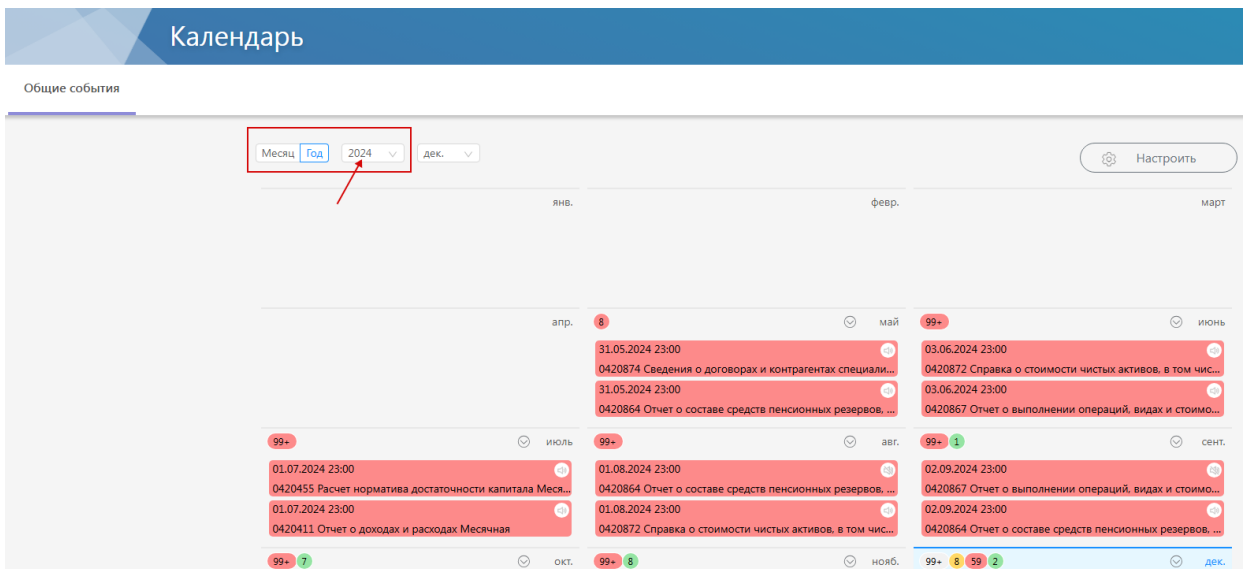
Для перехода в раздел «Представление отчетности» следует воспользоваться соответствующей кнопкой в главном меню ЛК (Рисунок 120).

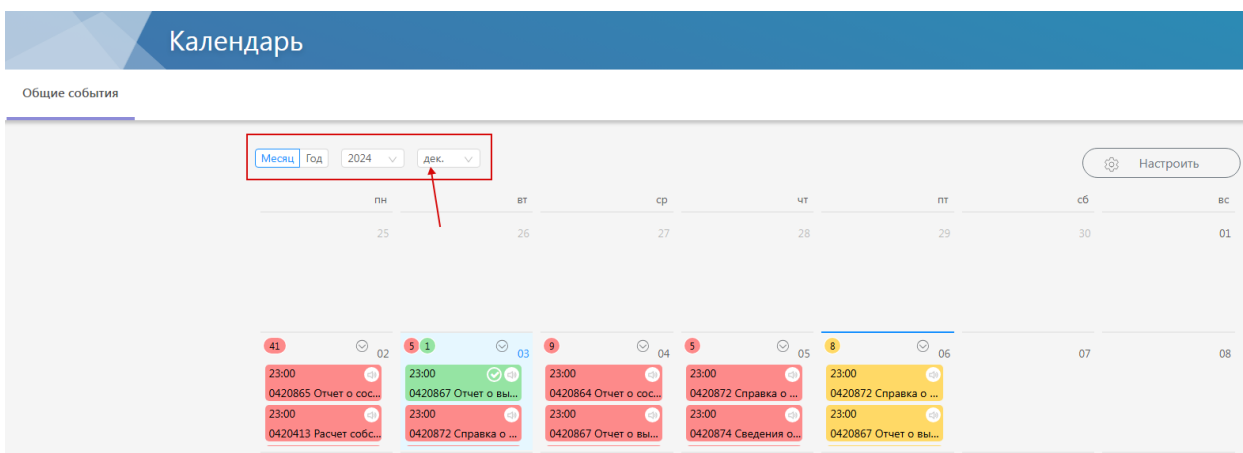

Рисунок 120 - Переход в раздел «Представление отчетности»

Раздел «Представление отчетности» предназначен для формирования отчетности на основании шаблонов форм и отправки отчетности от УИО в Банк России согласно виду деятельности организации.

Пользователь может формировать отчетность следующими способами:

- путем заполнения отчетности на веб-форме (кнопка «Заполнить форму»);
- путём заполнения шапки отчетности на веб-форме и прикрепления файлов с отчётом (кнопка «Прикрепить файл», «Загрузить XML», «Отправить XBRL», «Отправить XBRL-CSV» данным способом может быть направлена как одна форма отчетности, так и пакет, включающий в себя несколько отчетных форм);
- при помощи клиентских приложений для ССД и УИО.

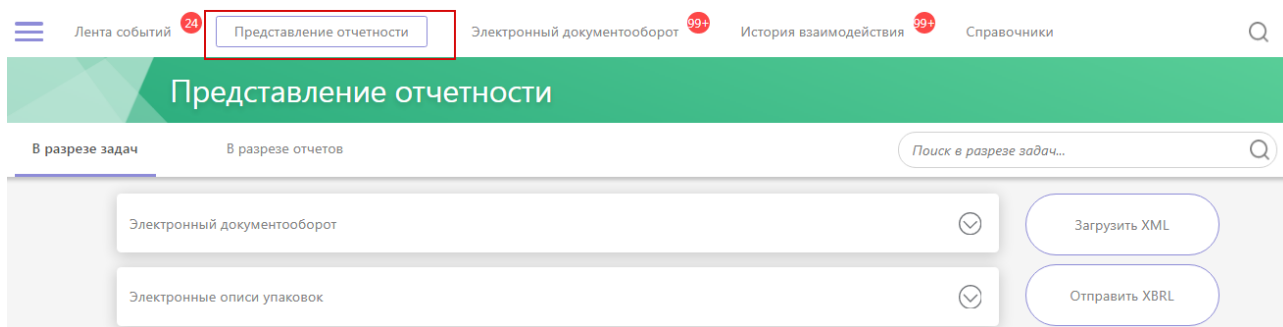
Просмотр шаблонов отчетности может быть осуществлен в следующих разрезах:

- в разрезе задач;
- в разрезе отчетов.

Переключение между представлениями осуществляется с помощью меню, расположенного в верхней области экрана (Рисунок 121).



Рисунок 121 - Меню раздела «Представление отчетности»

В разрезе задач в виде плиток перечисляются все задачи, относящиеся к УИО по виду деятельности. Если по задаче в портале «Биврёст» нет шаблона отчета, то плитка не раскрывается. В этом случае кнопка «Прикрепить файл» расположена на плитке с наименованием отчета (Рисунок 122).

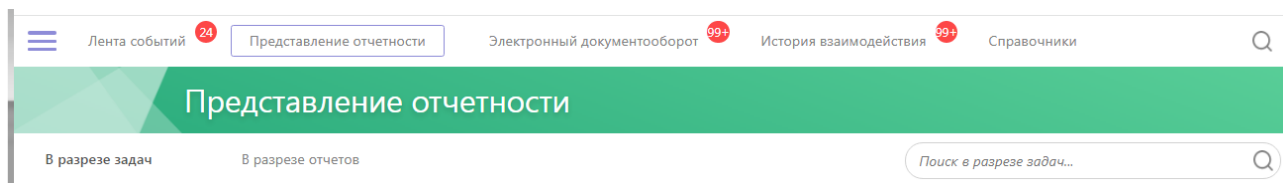

Рисунок 122 - Перечень задач для предоставления отчётности

Если на портале «Биврёст» загружен шаблон отчета, то задачу можно развернуть до отчетов, каждый отчёт - до версий отчетов. При щелчке на плитку с отчетом раскрывается перечень версий отчета в обратном хронологическом порядке. Каждый отчет имеет ОКУД и периодичность. Каждая версия отчета имеет срок действия (Рисунок 123).

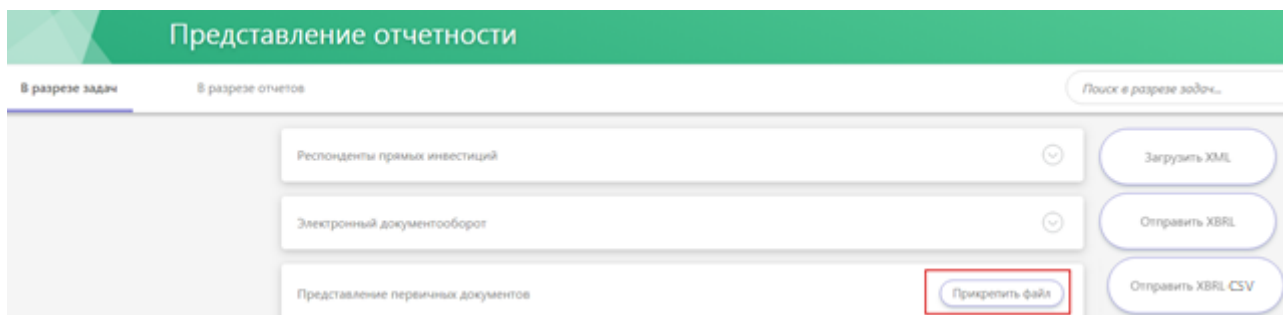

Рисунок 123 - Отображение отчетности

Для заполнения отчетности необходимо нажать кнопку «Заполнить форму» или «Прикрепить файл» (Рисунок 124).

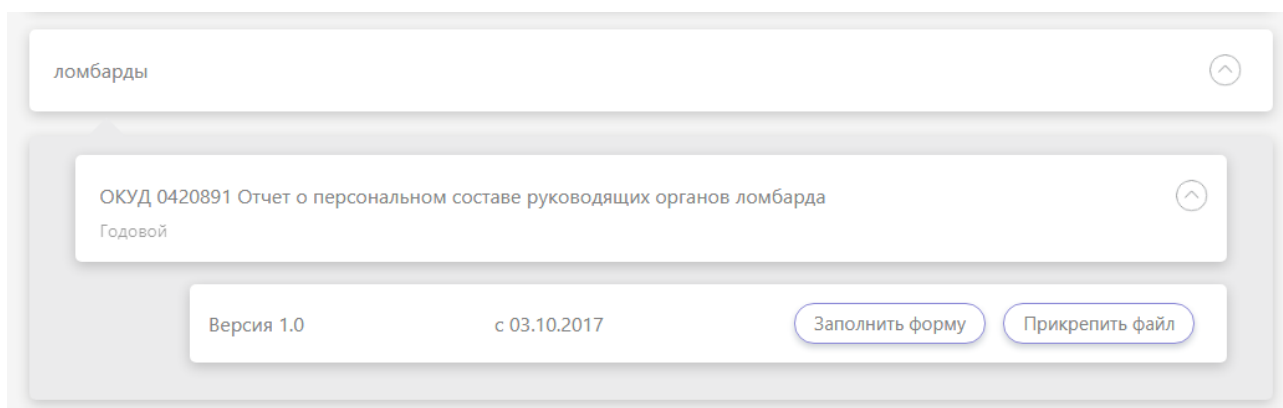

Рисунок 124 - Выбор способа предоставления отчетности

В разрезе отчетов отображается перечень всей отчетности, которую УИО представляет в Банк России (Рисунок 125).



Рисунок 125 - Перечень отчетности в разрезе отчетов

Справа от перечня задач и перечня отчетов расположены кнопки «Загрузить XML», «Отправить XBRL», «Отправить XBRL-CSV» (Рисунок 126).

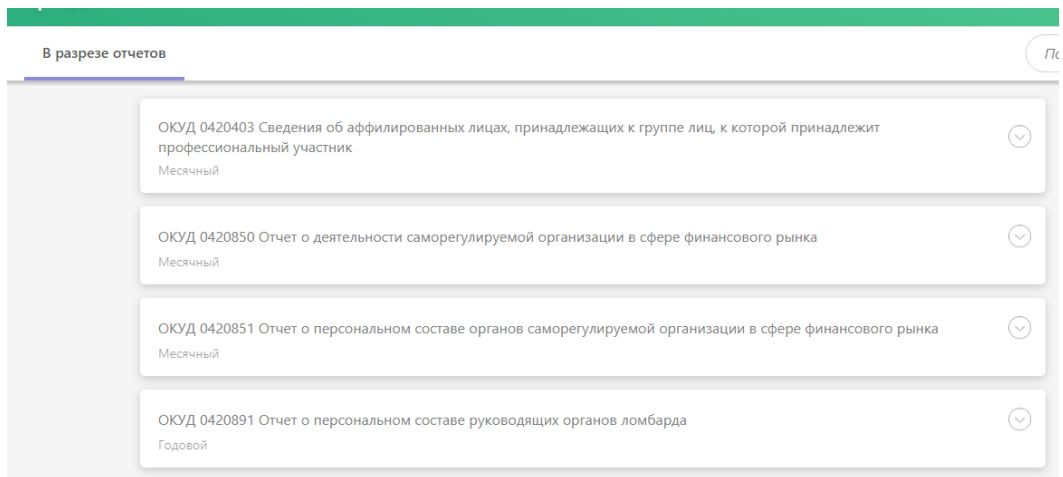

Рисунок 126 - Кнопки «Загрузить XML» и «Отправить XBRL»

При нажатии на кнопку «Загрузить XML» открывается стандартный интерфейс для выбора файла (Рисунок 127). После выбора xml-файла портал «Биврёст» должен определить шаблон отчетности, в котором был создан файл. Если шаблон отчета не определен, то выводится сообщение об ошибке.

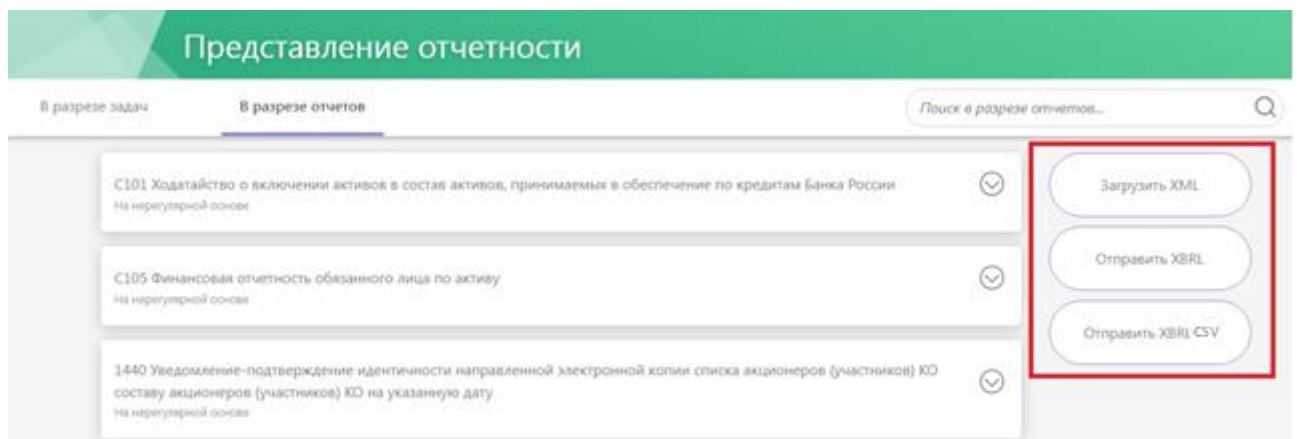

Рисунок 127 - Загрузка файла XML

При нажатии на кнопку «Отправить XBRL» открывается дополнительная форма для представления отчетности в формате XBRL (Рисунок 128). Поле «Полное наименование организации / ФИО» заполняется автоматически и является не редактируемым. Поле «Комментарий» заполняется УИО (не обязательно для заполнения). Текст комментария в дальнейшем будет сохранен в качестве текста сообщения. Его можно будет просмотреть в разделе «История взаимодействия» п.4.7 в списке сообщений в поле «Текст сообщения» или при просмотре самого сообщения. Текст комментария не отправляется в Банк России, если этого не требует регламент взаимодействия по потоку. Для потоков, которые предусматривают передачу текста комментария в Банк России, данный функционал указывается отдельно.

Пользователю необходимо выбрать сертификат УКЭП (Рисунок 128 раздел «Сертификаты»). Процесс прикрепления сертификата описан в разделе 4.5.10.

Если пользователь, работающий с порталом «Биврест», не является лицом, уполномоченным на действия от имени УИО без доверенности, то данный пользователь должен прикрепить МЧД (цепочку МЧД), подписанную УКЭП лица, уполномоченного на действия от имени УИО без доверенности (Рисунок 128 раздел «Доверенности»). Процесс прикрепления МЧД (цепочки МЧД) описан в разделах 4.5.11, 4.5.12.

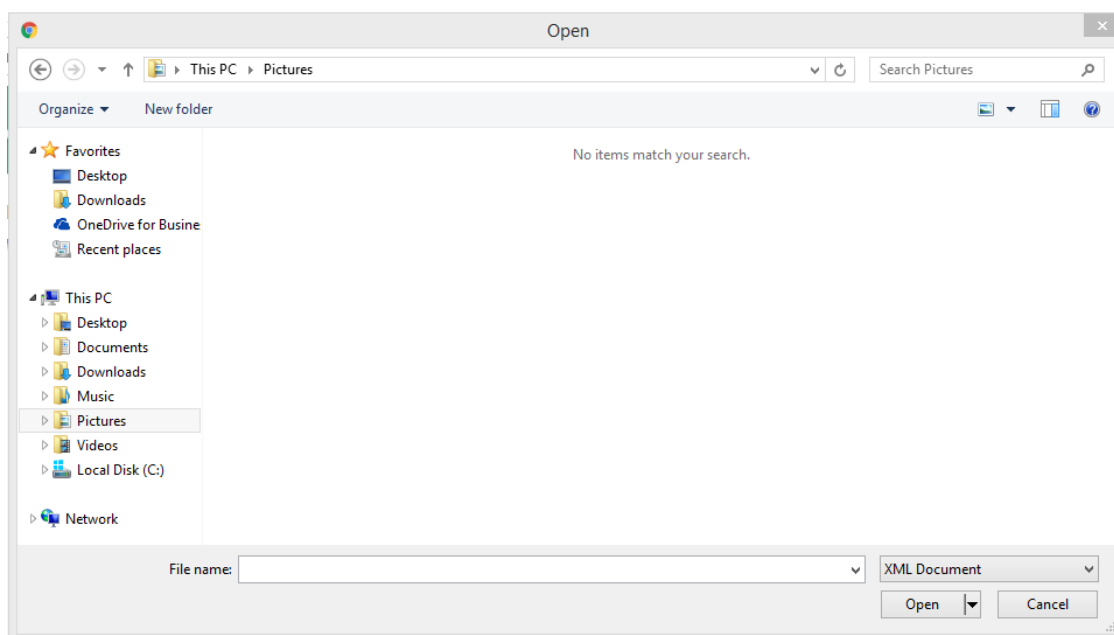
Отправить XBRL

Отправить

Еще ...

Полное наименование организации / ФИО

ООО "НЕОЛАНТ ТЕНАКС"

Комментарии

* Сертификаты

Сертификат

Выбрать

Доверенности

Добавленные файлы

Разрешено приложение файлов следующих типов расширений:
*.zip, *.zip.enc, *.zip.sig, *.zip.1.sig, *.zip.2.sig

Перетащите файл для добавления или

Выберите файл для добавления

Рисунок 128 - Форма отправки отчетности в формате XBRL

Далее пользователю необходимо прикрепить файл с отчетностью (Рисунок 128 в блоке «Добавленные файлы» кнопка «Выберите файл для добавления» или перетащить в область drag&drop). Файл с отчетностью должен быть подготовлен своими силами

средствами криптографического ПО в формате XBRL в виде контейнера определенной структуры (Рисунок 129).



Рисунок 129 - Пакет с отчетностью в формате XBRL

Для загрузки на форме разрешено приложение файлов одного из четырех вариантов:

1. Заархивированный пакет отчетности `arch_<ReportPackage>.zip`;
2. Заархивированный пакет отчетности `arch_<ReportPackage>.zip` и один файл отсоединенной подписи `arch_<ReportPackage>.zip.sig` или два файла отсоединенных подписей `arch_<ReportPackage>.zip.1.sig` и `arch_<ReportPackage>.zip.2.sig`;
3. Заархивированный пакет с отчетностью и файлами подписей `<ReportPackage>.zip`;
4. Зашифрованный архив с расширением `<ReportPackage>.zip.enc`.

В первом случае пользователь прикладывает архив с наименованием `arch_<ReportPackage>.zip` (требования к регистрозависимости имени архива отсутствуют), содержащий следующие файлы:

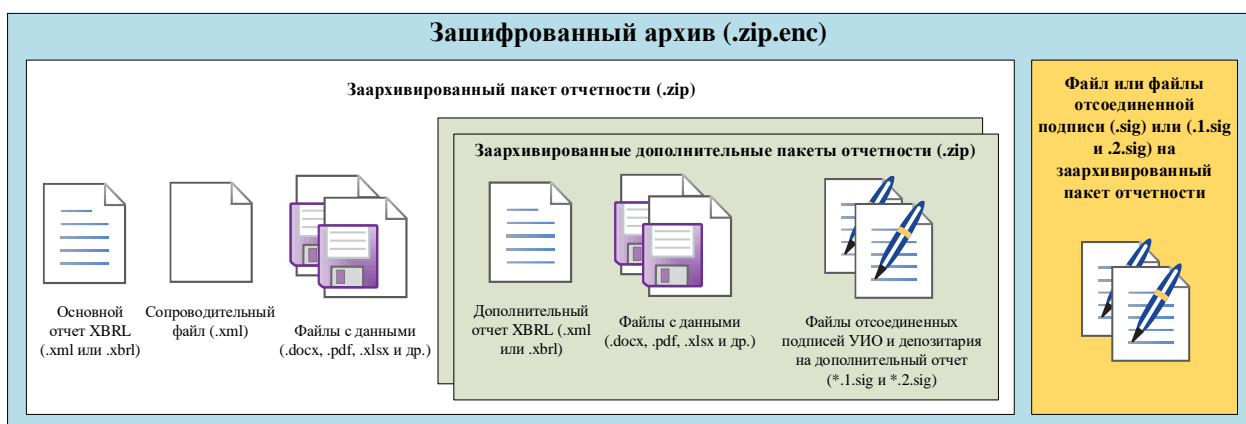
- Основной пакет отчетности XBRL в формате `*.xml` или `*.xbrl` (обязательно). Наименование файла-отчёта должно быть следующим: `XBRL_<ReportId>.xml` или `XBRL_<ReportId>.xbrl`;
- Сопроводительный файл в формате `*.xml` (обязательно). Наименование файла должно быть следующим: `service_<ReportId>.xml`;
- Файлы данные в разрешённых форматах `*.docx`, `*.pdf`, `*.xlsx` и др. Допустимо любое наименование файлов с применением латинского алфавита и с применением принципа однозначной идентификации передаваемых файлов (каждый файл должен иметь уникальное имя). Файлы с данными не могут расширение `*.xml`, `*.xbrl`, `*.sig`;
- Наличие архивов с дополнительной отчетностью регламентируется правилами взаимодействия по потоку с Банком России;

- Каждый архив с дополнительной отчетностью содержит один файл дополнительного отчета XBRL, один файл отсоединенной подписи УИО на дополнительный отчет, один файл отсоединенной подписи специализированного депозитария на дополнительный отчет и файлы с данными произвольного формата;
- Не допустимо включать в пакет отчетности и во вложенные архивы исполняемые файлы с расширением *.com, *.bat и др.

В этом случае подписание и шифрование пакета отчетности в формате XBRL будет выполнено порталом «Биврёст» в браузере пользователя с помощью плагина. Данный вариант не рекомендуется использовать в случае отправки большого (свыше 25 МБ) пакета и нельзя использовать в случае необходимости подписания пакета отчетности двумя УКЭП сразу.

Во втором случае пользователь самостоятельно подписывает пакет отчетности (более подробно о формировании и загрузке в ЛК портала «Биврёст» файла в формате XBRL см. раздел 4.5.5). В этом случае пользователю не обязательно на форме выбирать сертификат. Состав заархивированного пакета отчетности должен соответствовать правилам, описанным выше. В этом случае шифрование пакета XBRL будет выполнено порталом «Биврёст» в браузере пользователя с помощью плагина. Данный вариант не рекомендуется использовать в случае отправки большого (свыше 25 МБ) пакета.

В третьем случае пользователь самостоятельно подписывает и шифрует пакет отчетности (более подробное описание о формировании и загрузке в ЛК портала «Биврёст» файла в формате XBRL содержится в разделе 4.5.5). В этом случае пользователю не обязательно на форме выбирать сертификат. Состав заархивированного пакета отчетности должен соответствовать правилам, описанным выше. В этом случае отправка пакета отчетности в Банк России будет осуществлена без подписания и шифрования пакета XBRL порталом «Биврёст» в браузере. Данный вариант рекомендуется использовать в случае отправки большого (свыше 25 МБ) пакета и в случае необходимости подписать пакет двумя подписями сразу.

При попытке приложить пакет ошибочного формата, в портале «Биврёст» предусмотрены следующие варианты информационных сообщений с ошибками:

- Сообщение об ошибке при отправке формы без прикрепленного файла (Рисунок 130);



Рисунок 130 - Отправка формы без прикрепленного файла

— Сообщение об ошибке при попытке добавить файл не поддерживаемого формата (Рисунок 131);

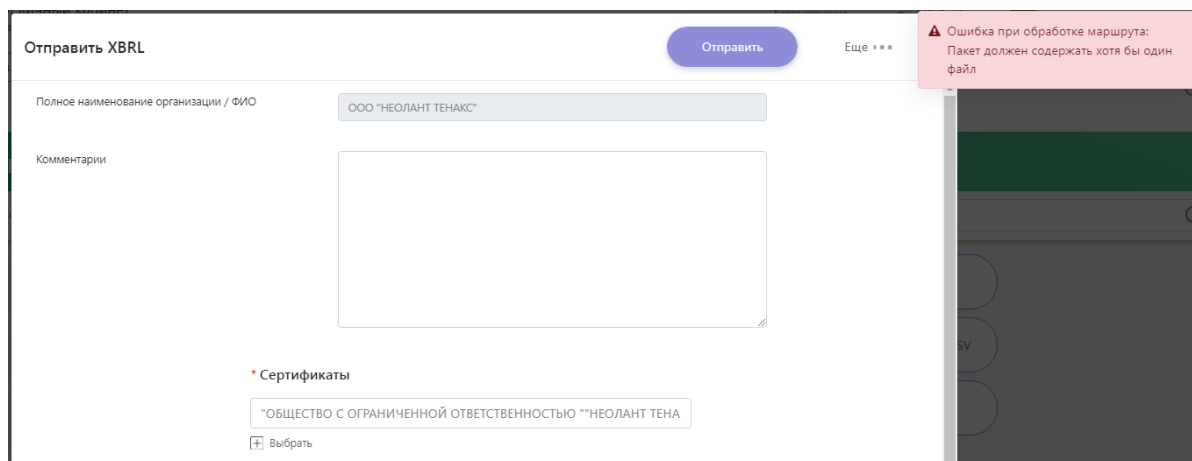

Рисунок 131 - Добавление файла, неподдерживаемого формата

При нажатии на кнопку «Отправить XBRL-CSV» открывается дополнительная форма для сдачи отчетности в формате XBRL-CSV. Технология для сдачи отчетности в формате XBRL-CSV аналогична сдаче отчётности в формате XBRL-CSV за исключением формирования имен файлов. Подробное описание подготовки файлов отчетности в формате XBRL-CSV содержится в разделе 4.5.6.

Пользователю необходимо также прикрепить сертификат УКЭП (Рисунок 132 раздел «Сертификаты»). Подробное описание прикрепления сертификата УКЭП представлено в разделе 4.5.10.

Если пользователь, работающий с порталом «Биврёст», не является лицом, уполномоченным на действия от имени УИО без доверенности, то данный пользователь

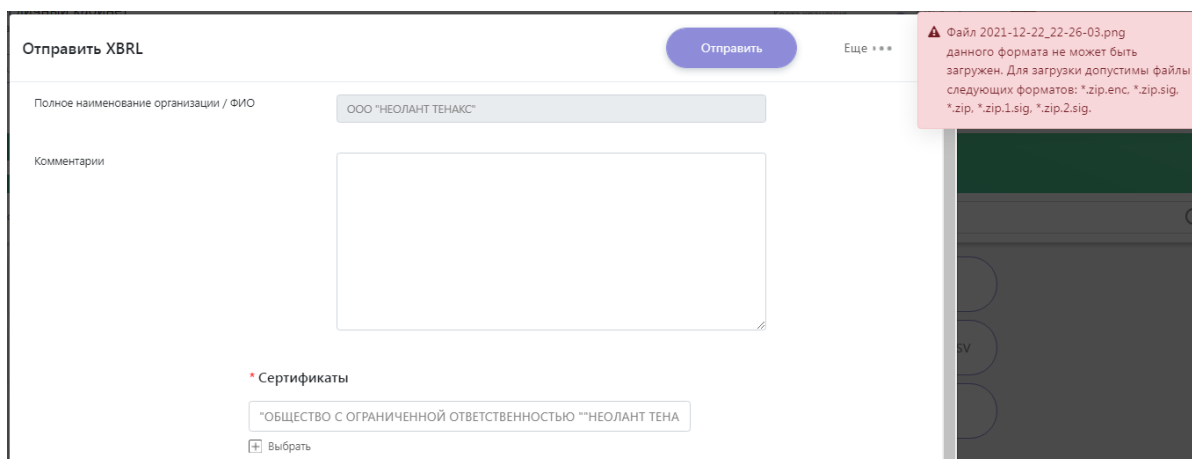
должен прикрепить МЧД (цепочку МЧД), подписанную УКЭП лица, уполномоченного на действия от имени УИО без доверенности (Рисунок 132 раздел «Доверенности»). Подробное описание прикрепления МЧД (цепочки МЧД) представлено в разделах 4.5.11, 4.5.12.

Отправить XBRL-CSV

Отправить

Еще ...

Комментарии

* Сертификаты

Сертификат

Выбрать

Доверенности

Добавленные файлы

Разрешено приложение файлов следующих типов расширений:
*.zip, *.zip.enc, *.zip.sig, *.zip.1.sig, *.zip.2.sig

Рисунок 132 - Форма отправки отчетности в формате XBRL-CSV

4.5.1 Формирование отчетности путем заполнения веб-формы

В портале «Биврёст» при выборе способа заполнения отчёта «Заполнить форму» (Рисунок 133) пользователь может создать отчет одним из следующих способов:

- на основании отправленной ранее отчётности;
- на основании созданного ранее черновика;
- открыть пустой шаблон и создать отчёт с нуля.



Рисунок 133 – Кнопка «Заполнить форму»

В случае если выбранная отчетность представлялась в Банк России ранее, то после нажатия кнопки «Заполнить форму» появится дополнительное окно «Заполнение отчетности на основании, отправленной ранее». В данном окне необходимо либо выбрать отчетность, из которой необходимо взять данные (Рисунок 134), либо указать, что необходимо заполнить пустой шаблон отчёта (Рисунок 135).



Рисунок 134 - Форма «Заполнение отчетности на основании, отправленной ранее»
(Выбор отчетности)

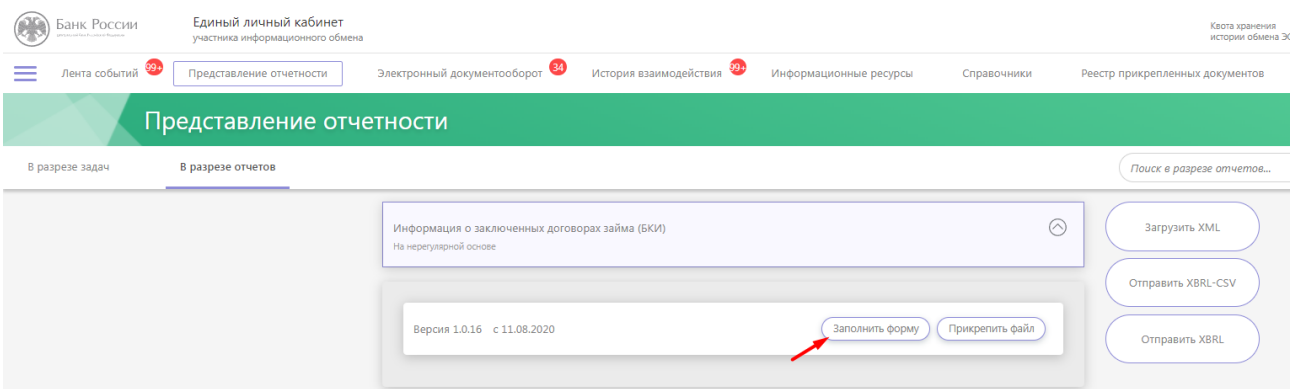

Рисунок 135 - Форма «Заполнение отчетности на основании, отправленной ранее» (Пустая форма)

Форма отчетности, сформированная на основании ранее представленной отчетности, является полным дубликатом данных из предыдущей отчетности. При этом файлы, прикрепленные к ранее представленной отчетности, не добавляются.

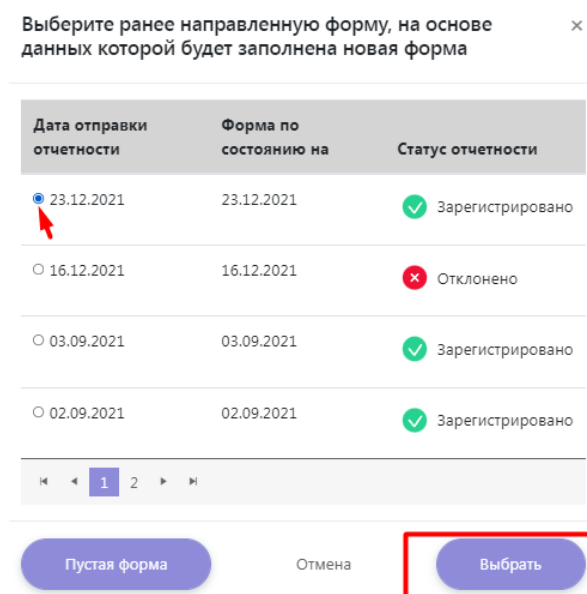
Для заполнения отчетности на основании созданного ранее черновика необходимо: нажать кнопку «Заполнить форму» (Рисунок 133), выбрать «Пустая форма» (Рисунок 135), в открывшейся форме в группе дополнительных кнопок «Еще» выбрать пункт «Загрузить черновик» (Рисунок 136). Откроется модальное окно проводника выбора файла из директорий ПК, где необходимо выбрать необходимый файл черновика формы с расширением *.xml (в случае если пользователь ранее сохранил файл черновика формы на ПК). После этого портал «Биврёст» загрузит выбранный пользователем ранее сохраненный для этой отчетности черновик.

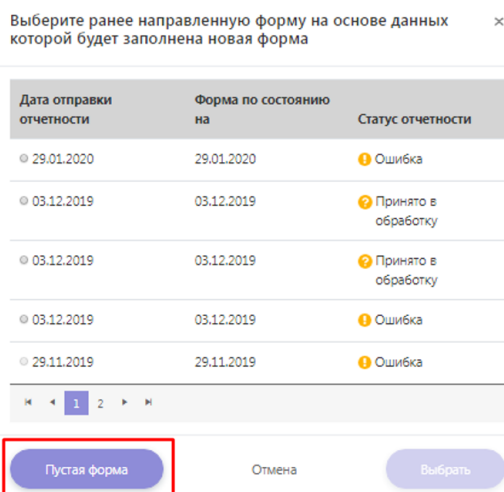

Рисунок 136 - Кнопка «Загрузить черновик»

В случае выбора пользователем для загрузки файла черновика с расширением *.xml, но не соответствующего шаблону формы, портал «Биврёст» отобразит всплывающую ошибку «Черновик не соответствует шаблону отправляемой формы» (Рисунок 137).

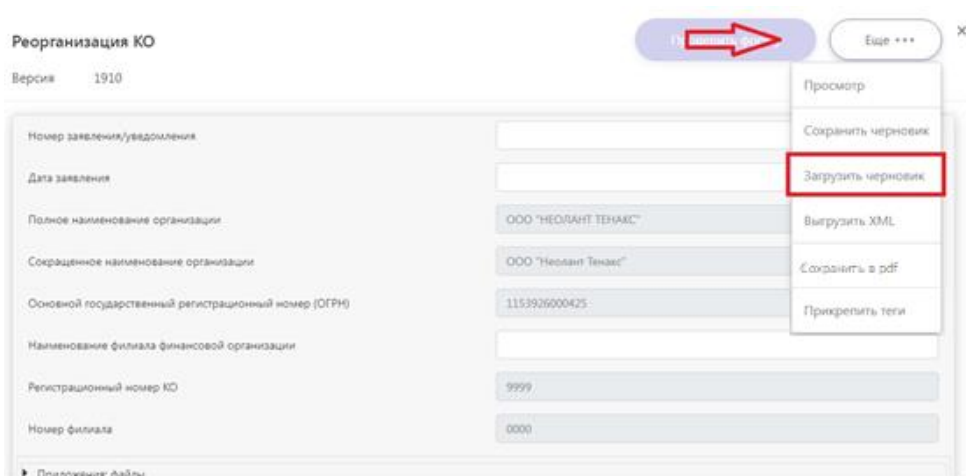

Рисунок 137 – Ошибка при загрузке файла *.xml с другим шаблоном

При попытке пользователя загрузить в качестве черновика формы файл с расширением, отличным от *.xml, портал «Биврёст» отобразит всплывающую ошибку «Не удалось открыть черновик» (Рисунок 138).

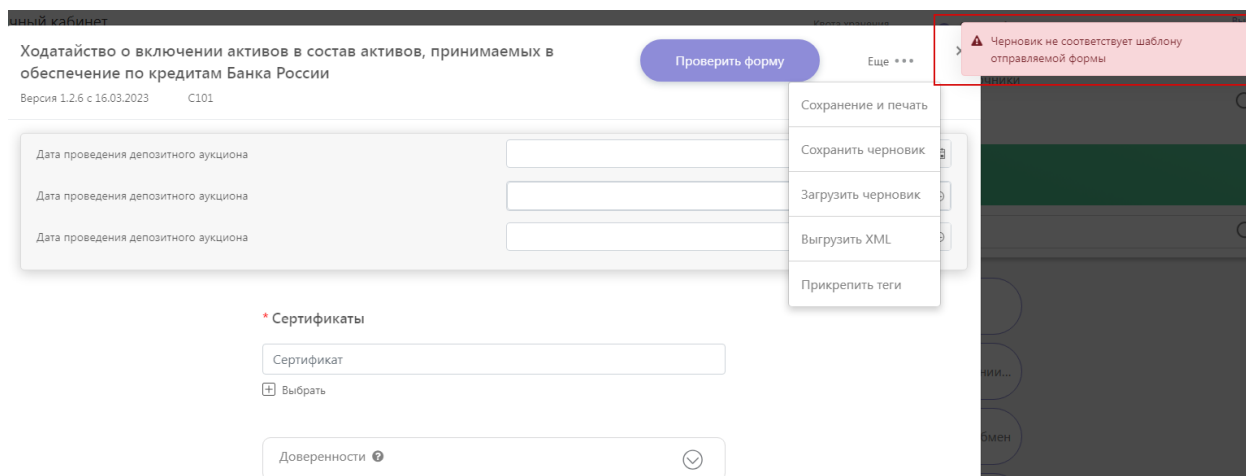

Рисунок 138 – Ошибка при загрузке файла с расширением, отличным от *.xml

При наличии на электронной форме следующих полей они автоматически заполняются данными из профиля УИО:

- Сокращенное наименование организации (нередатируемое);
- Полное наименование организации (нередатируемое);
- ИНН (нередатируемое);
- ОГРН (нередатируемое);

- территориальное учреждение Банка России, за которым закреплена организация (редактируемое; обязательно для заполнения);
- Вид деятельности (нередатируемое; может содержать список видов деятельности);
- Организационно-правовая форма (нередатируемое).

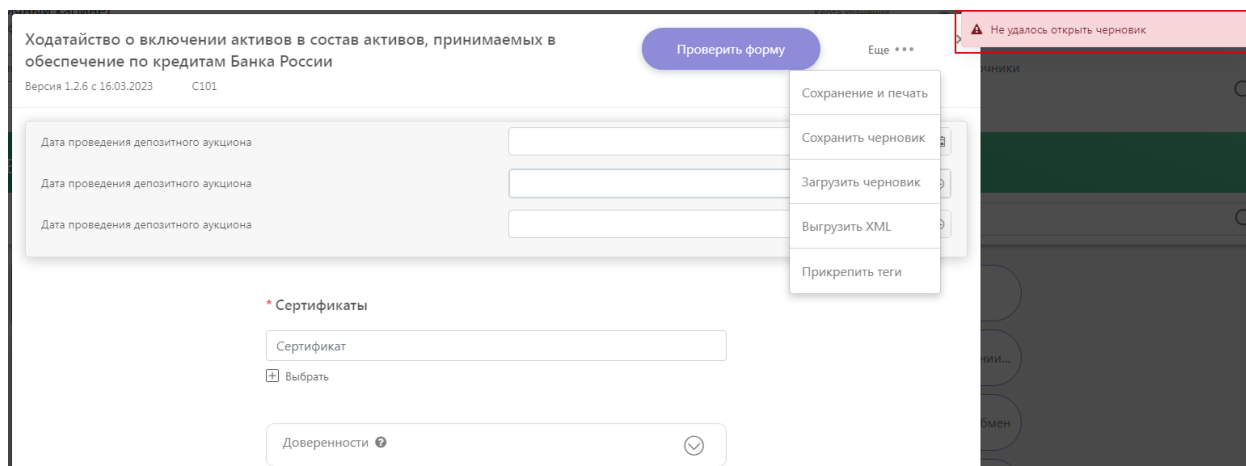
Для заполнения полей электронной формы могут использоваться глобальные и пользовательский справочники. Ведение пользовательских справочников осуществляется пользователем. Просмотр глобальных справочников доступен пользователю в разделе «Справочники» → «Глобальные справочники», описание раздела представлено в п.4.10.1. Правила настройки и создания пользовательских справочников описаны в п.4.10.2.

Ряд полей формы заполняются автоматически. Например, «Номер ЭС в течении опердня», «Уникальный идентификатор составителя ЭС - УИС» и т.п. Остальные поля электронной формы заполняются пользователем вручную. Значения в полях с возможностью выбора варианта отсортированы в алфавитном порядке. После заполнения каждого из них портал «Биврёст» осуществляет синтаксический контроль введенных данных. В случае обнаружения ошибки портал «Биврёст» подсвечивает соответствующее поле и показывает пользователю сообщение об ошибке и возможных причинах ее появления.

Портал предоставляет возможность автосохранения заполняемой формы. После заполнения пользователем одного из полей формы на экране появляется окно с запросом на разрешение выполнения автосохранения формы. При подтверждении автосохранения форма будет сохраняться в виде xml-файла на ПК в папку, предустановленную в настройках браузера с интервалом, заданным в настройках автосохранения черновика в Профиле (подробное описание настроек автосохранения черновика представлено в п.4.3.4).

При работе с электронной формой у пользователя есть возможность сохранить черновик или выгрузить xml-файл для последующей работы с формой на ПК. Соответствующие кнопки расположены в группе дополнительных кнопок «Еще» (Рисунок 136).

Портал «Биврёст» предоставляет возможность прикрепления дополнительных файлов к заполняемому отчёту, если сдаваемая отчётность позволяет отправлять дополнительную информацию вместе с заполненной формой. Для загрузки разрешены файлы следующих расширений: *.xml, *.zip, *.zip.sig, *.xml.*. Область drag-and-drop (область для перетаскивания файлов) и кнопка «Выберите файл для добавления» расположена в нижней части веб-формы в блоке «Добавленные файлы» (Рисунок 139).



Рисунок 139 – Область для перетаскивания и кнопка добавления к форме файлов

Если в настройках задачи установлена конфигурационная настройка, отвечающая за выбор типов файлов, то после добавления файла необходимо указать его тип: Форма/ Документ / УКЭП / МЧД (подробнее описано в п. 4.5.13).

При загрузке каждого из файлов портал «Биврёст» проверяет, не будет ли превышена квота ЭС, установленная для ЛК УИО. В случае превышения квоты портал «Биврёст» выводит соответствующее сообщение об ошибке и запрещает дальнейшее прикрепление файлов.

Загрузка файлов осуществляется в фоновом режиме и не блокирует действия пользователя. После завершения загрузки в ЛК УИО отображается соответствующее уведомление.

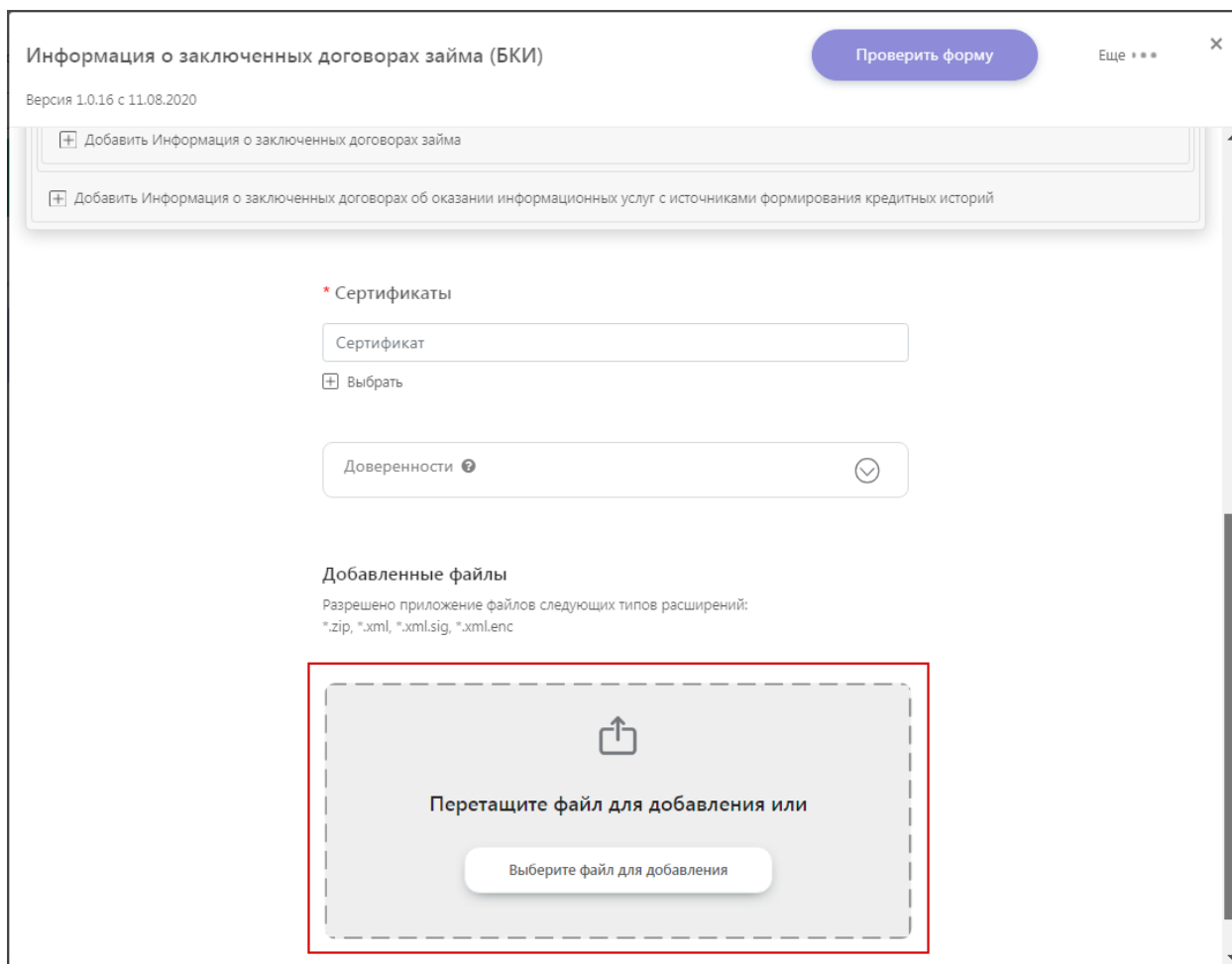
У пользователя доступна возможность прикрепления до двух УКЭП, загруженных в ЛК в виде готовых пакетов через кнопку «Выберите файл для добавления»¹³. При этом одна

¹³ 2124.5.10¹³ Если иное не определено правилами обмена по соответствующей задаче (поток).

из УКЭП должна быть основной и принадлежать пользователю (юридическому лицу, если это поднадзорная организация и физическому лицу, если это индивидуальный предприниматель), направляющему ЭС в Банк России. Вторая УКЭП должна принадлежать сотруднику организации. При ее добавлении необходимо указать фамилию, имя, отчество (при наличии) и должность сотрудника, добавившего УКЭП. Вторая УКЭП необязательна и должна быть добавлена пользователем при необходимости.

Пользователю необходимо также выбрать сертификат УКЭП (Рисунок 140 раздел «Сертификаты»). Подробное описание прикрепления сертификата УКЭП представлено в разделе 4.5.109.

Если пользователь, работающий с порталом «Биврёст», не является лицом, уполномоченным на действия от имени УИО без доверенности, то данный пользователь должен прикрепить МЧД (цепочку МЧД), подписанную УКЭП лица, уполномоченного на действия от имени УИО без доверенности (Рисунок 140 раздел «Доверенности»). Подробное описание прикрепления МЧД (цепочки МЧД) представлено в разделе 4.5.11, 4.5.12.

Реорганизация КО/НПФ

Версия 0.2.6.1 с 27.04.2021 1910

Проверить форму

Еще ...

Контактные данные исполнителя для связи (телефон, email)

* Сертификаты

Сертификат

Выбрать

Доверенности

Добавленные файлы

Разрешено приложение файлов следующих типов расширений:

*.zip, *.zip.enc, *.zip.sig, *.xml, *.xml.sig, *.xml.enc, *.txt.enc, *.pdf, *.tiff, *.tif, *.jpeg, *.jpg, *.png, *.doc, *.docx, *.xls, *.xlsx, *.rtf, *.txt, *.xslm, *.pdf.enc, *.tiff.enc, *.tif.enc, *.jpeg.enc, *.jpg.enc, *.png.enc, *.doc.enc, *.docx.enc, *.xls.enc, *.xlsx.enc, *.rtf.enc, *.xslm.enc, *.pdf.sig, *.tiff.sig, *.tif.sig, *.jpeg.sig, *.jpg.sig, *.png.sig, *.doc.sig, *.docx.sig, *.xls.sig, *.xlsx.sig, *.rtf.sig, *.txt.sig, *.xslm.sig

Перетащите файл для добавления или

Выберите файл для добавления

Рисунок 140 - Форма отправки отчётности путём заполнения веб-формы

Пользователь имеет возможность предварительного просмотра и выгрузки заполненной формы в pdf. Для предварительного просмотра формы необходимо нажать на кнопку «Просмотр», для выгрузки формы – на кнопку «Сохранить в pdf». Кнопки «Просмотр» и «Сохранить в pdf» расположены в группе дополнительных кнопок (Рисунок 136).

Для отправки готовой формы пользователь должен нажать на кнопку «Проверить форму», расположенную в верхней части формы (Рисунок 141). Кнопка «Проверить форму» станет доступной после заполнения полей и выбора сертификата. Если результаты проверки покажут, что форма не содержит ошибок, она может быть отправлена посредством нажатия соответствующей кнопки.

Реорганизация КО

Версия 1910

Проверить форму

Еще ...

Номер заявления/уведомления	123
Дата заявления	18/06/2020
Полное наименование организации	ООО "НЕОЛАНТ ТЕНАКС"
Сокращенное наименование организации	ООО "Неолант Тенакс"
Основной государственный регистрационный номер (ОГРН)	1153926000425
Наименование филиала финансовой организации	Неолант
Регистрационный номер КО	9999
Номер филиала	0000

Приложения: файлы

Рисунок 141 - Кнопка «Проверить форму»

4.5.2 Формирование отчетности путем заполнения шапки отчёта на веб-форме и прикрепления файлов с отчётностью

Для формирования отчетности путем заполнения шапки отчета на веб-форме и прикрепления файлов с отчетностью пользователю нужно выбрать необходимую отчетность, версию отчетности и нажать кнопку «Прикрепить файл» (Рисунок 124).

После этого откроется форма со следующими полями (Рисунок 142):

- Полное наименование организации / ФИО (заполняется автоматически);
- Комментарий (не обязательно для заполнения).

Рисунок 142 - Форма прикрепления файлов с отчётностью

Пользователю необходимо также выбрать сертификат УКЭП (Рисунок 142 раздел «Сертификаты»). Подробное описание прикрепления сертификата УКЭП представлено в разделе 4.5.10.

Если пользователь, работающий с порталом «Биврёст», не является лицом, уполномоченным на действия от имени УИО без доверенности, то данный пользователь должен прикрепить МЧД (цепочку МЧД), подписанную УКЭП лица, уполномоченного на действия от имени УИО без доверенности (Рисунок 142 раздел «Доверенности»). Подробное описание прикрепления МЧД (цепочки МЧД) представлено в разделах 4.5.11, 4.5.12.

4.5.3 Формирование пакета с отчетностью из нескольких форм отчетности

Функция отправки пакета с отчетностью доступна из раздела «Представление отчетности» → «В разрезе задач» по кнопке «Сформировать пакет отчетности», доступной

только для УИО, у которых в профиле указан вид деятельности «СРО на финансовом рынке». После нажатия кнопки «Сформировать пакет отчётности» откроется форма, на которой пользователь имеет возможность заполнить шапку (общую для всех форм отчетности, включенных в пакет) и прикрепить файлы с отчетностью (Рисунок 143).

Заявление о внесении изменений в реестр саморегулируемых организаций в сфере финансового рынка

Отправить

Еще ...

Комментарии

* Сертификаты

Сертификат

Выбрать

Доверенности ?

Добавленные файлы

Разрешено приложение файлов следующих типов расширений:

*.zip, *.zip.enc, *.zip.sig, *.xml, *.xml.sig, *.xml.enc, *.txt.enc, *.pdf, *.tiff, *.tif, *.jpeg, *.jpg, *.png, *.doc, *.docx, *.xls, *.xlsx, *.rtf, *.txt, *.xslm, *.pdf.enc, *.tiff.enc, *.tif.enc, *.jpeg.enc, *.jpg.enc, *.png.enc, *.doc.enc, *.docx.enc, *.xls.enc, *.xlsx.enc, *.rtf.enc, *.xslm.enc, *.pdf.sig, *.tiff.sig, *.tif.sig, *.jpeg.sig, *.jpg.sig, *.png.sig, *.doc.sig, *.docx.sig, *.xls.sig, *.xlsx.sig, *.rtf.sig, *.txt.sig, *.xslm.sig

Рисунок 143 - Форма отправки пакета с отчетностью из нескольких форм отчетности

В качестве шапки выступает перечень следующих параметров:

- **Наименование задачи** (обязательно для заполнения). Значение поля должно быть определено по Наименованию отчета и Виду деятельности из профиля УИО (см. справочник «Задачи», «Реестр отчётных форм»). Если в результате сопоставления получено одно значение, то поле «Наименование задачи» должно быть заполнено автоматически в соответствии с данным значением и быть нередактируемым. Если в результате сопоставления получено несколько задач, то значение поля должно быть выбрано пользователем из списка найденных задач. Для выбора должно быть доступно только одно значение. Пользователь должен выбрать одну задачу

любого из доступных в справочнике уровней (справочник задач имеет древовидную структуру);

— Комментарий (заполняется пользователем; необязательно для заполнения).

Пользователю необходимо добавить сертификат УКЭП (Рисунок 143). Подробное описание прикрепления сертификата УКЭП представлено в разделе 4.5.10.

Если пользователь, работающий с порталом «Биврёст», не является лицом, уполномоченным на действия от имени УИО без доверенности, то данный пользователь должен прикрепить МЧД (цепочку МЧД), подписанную УКЭП лица, уполномоченного на действия от имени УИО без доверенности (Рисунок 143 раздел «Доверенности»). Подробное описание прикрепления МЧД (цепочки МЧД) представлено в разделах 4.5.11, 4.5.12.

Размер пакета отчетности ограничен настройками ЛК УИО. Если в результате прикрепления файлов допустимый размер ЭС превышен, то Система выводит сообщение об ошибке.

4.5.4 Представление отчетности через клиентское приложение УИО

В портале «Биврёст» реализована возможность сдачи отчётности через клиентское приложение УИО.

Портал «Биврёст» должен осуществлять приём отчётности от клиентского ПО УИО с использованием SOAP-сервиса.

Наименование пакета должно соответствовать маске наименования:

XXXXXXXX_ДД.ММ.ГГГГ.zip.enc, где

- XXXXXXXX – код формы. Портал «Биврёст» должен осуществлять идентификацию отчёта на основании справочника «Реестр отчётных форм»;
- ДД.ММ.ГГГГ - отчётная дата (ДД - день, ММ - месяц, ГГГГ - год). Формат даты в наименовании архива должен определяться в соответствии с периодичностью предоставления отчётности.

Пример наименования архива: OCUD0420406_31.12.2016.zip.enc.

Если пользователь, работающий с порталом «Биврёст», не является лицом, уполномоченным на действия от имени УИО без доверенности, то данный пользователь должен прикрепить МЧД (цепочку МЧД), подписанную УКЭП лица, уполномоченного на действия от имени УИО без доверенности. Процесс добавления МЧД (цепочки МЧД) в состав пакета описан в разделе 4.5.12.

Участники должны обращаться к SOAP-сервису по HTTPS-протоколу (SSL). При каждом обращении участник должен передавать в HTTP заголовке «Authorization» серверу трансляции прикладных протоколов идентификатор участника (логин) и пароль ЛК в портале «Биврёст». Используемый тип авторизации – «Basic Authentication».

В случае ошибок аутентификации (неверный логин или пароль) должны быть возвращены стандартные коды ошибок http. Например, 401 Unauthorized – «не авторизован».

Всю отчетность, отправленную из клиентского приложения УИО через SOAP-сервис, можно просмотреть в ЛК УИО в модуле «История взаимодействия».

4.5.5 Подготовка пакета отчетности в формате XBRL

1) Подготовить файлы для создания пакета XBRL.

ЭС для передачи в Банк России включает в себя несколько файлов, содержащих информацию. ЭС представляет собой зашифрованный архив отчёта <ReportPackage>.zip.enc и содержит:

- пакет отчетности в виде zip-архива. Количество=[1]. Имя файла должно быть «arch_<ReportPackage>.zip», где <ReportPackage> - произвольное сочетание допустимых символов;
- файлы отсоединенной УКЭП пакета отчетности. Количество=[1..3]. Формат подписи - PKCS#7. Имя файла УКЭП - «arch_<ReportPackage>.zip.sig». В случае если в соответствии с требованиями нормативных актов Банка России, регламентирующих порядок составления и представления в Банк России отчетности в формате XBRL, пакет отчетности должен быть подписан двумя/тремя УКЭП, то имена файлов должны быть «arch_<ReportPackage>.zip.1.sig», «arch_<ReportPackage>.zip.2.sig», «arch_<ReportPackage>.zip.3.sig».

В свою очередь пакет отчёта в виде zip-архива содержит:

- основной отчет XBRL. Количество=[1]. Имя файла "XBRL_<ReportId>.xml" или "XBRL_<ReportId>.xbml", где <ReportId> - идентификатор отчета в соответствии с правилами именования файла XBRL;
- сервисный файл. Количество=[1]. Имя файла должно быть "service_<ReportId>.xml";
- файлы с данными произвольного формата (сопроводительные документы). Количество=[0..N]. Формат данных и формат имен файлов не регламентируется (исключения см. ниже).

В состав пакета отчётности могут быть включены вложенные архивы с дополнительными отчётами XBRL, подтвержденные специализированным депозитарием. Количество вложенных архивов не более 100, маска имени файла - («*.zip»). Каждый вложенный архив содержит:

- дополнительный отчет XBRL. Количество=[1]. Маска имени файла «*.xml» или «*.xbrl»;
- файл отсоединённой УКЭП УИО дополнительного отчета. Количество=[1]. Маска имени файла «*.1.sig». Формат подписи - PKCS#7;
- файл отсоединённой УКЭП специализированного депозитария (СД). Количество=[1]. Маска имени файла «*.2.sig» или «*.3.sig». Формат подписи - PKCS#7;
- файлы с данными произвольного формата (сопроводительные документы). Количество=[0..N]. Формат данных и формат имен файлов не регламентируется (исключения см. ниже);

Исключения для наименования файлов:

- в наименовании файлов требуется использовать латинский алфавит и учитывать принцип однозначной идентификации передаваемых файлов (каждый отправляемый файл должен иметь уникальное имя);
- в пакет отчетности и во вложенные архивы не должны включаться исполняемые файлы, то есть файлы с расширением: «.com», «.bat», «.cmd», «.js», «.jse», «.exe», «.dll», «.gadget», «.hta», «.jar», «.msi», «.msu», «.pif», «.ps1», «.pwz», «.scr», «.vb», «.vbe», «.vbs», «.wsf»;
- во вложенные архивы в качестве данных произвольного формата не могут быть включены файлы с расширением: «.xml», «.xbrl», «.sig».

2) Поместить файлы в архив с именем вида arch_<ReportPackage>.zip, требования к регистрозависимости имени архива отсутствуют (Рисунок 144);



Рисунок 144 - Архивирование файлов

3) Подписать .zip с помощью КриптоАРМ ГОСТ своим УКЭП. Кодировку выбрать «DER» (см. п.п. 2.2.1), подпись сделать отсоединённой, указать, что штамп времени будет действовать на подпись, указать адрес службы штампов времени (Рисунок 145), получив файл с расширением *.zip.sig.

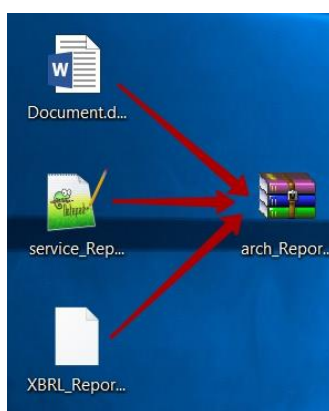

Рисунок 145 - Настройка подписи

Проставление метки в обязательном порядке требует подключения к информационно-телекоммуникационной сети «Интернет» в момент формирования электронной подписи, наличие соответствующих лицензий (например, Крипто-Про TSP), а также подключенной услуги штампов времени в удостоверяющем центре (УЦ) (иногда входит в состав услуг УЦ, предоставляемых автоматически после покупки сертификата).

3*) В случае необходимости направить пакет, подписанный двумя УКЭП, п. 3 выполняется дважды, изменив расширение файлов подписи на arch_<ReportPackage>.zip.1.sig и arch_<ReportPackage>.zip.2.sig. То есть необходимо выбрать одну УКЭП и подписать архив с отчётом, получив файл *.zip.sig,

переименовать его в arch_<ReportPackage>.zip.1.sig, потом то же сделать со второй УКЭП, получив файл arch_<ReportPackage>.zip.2.sig.

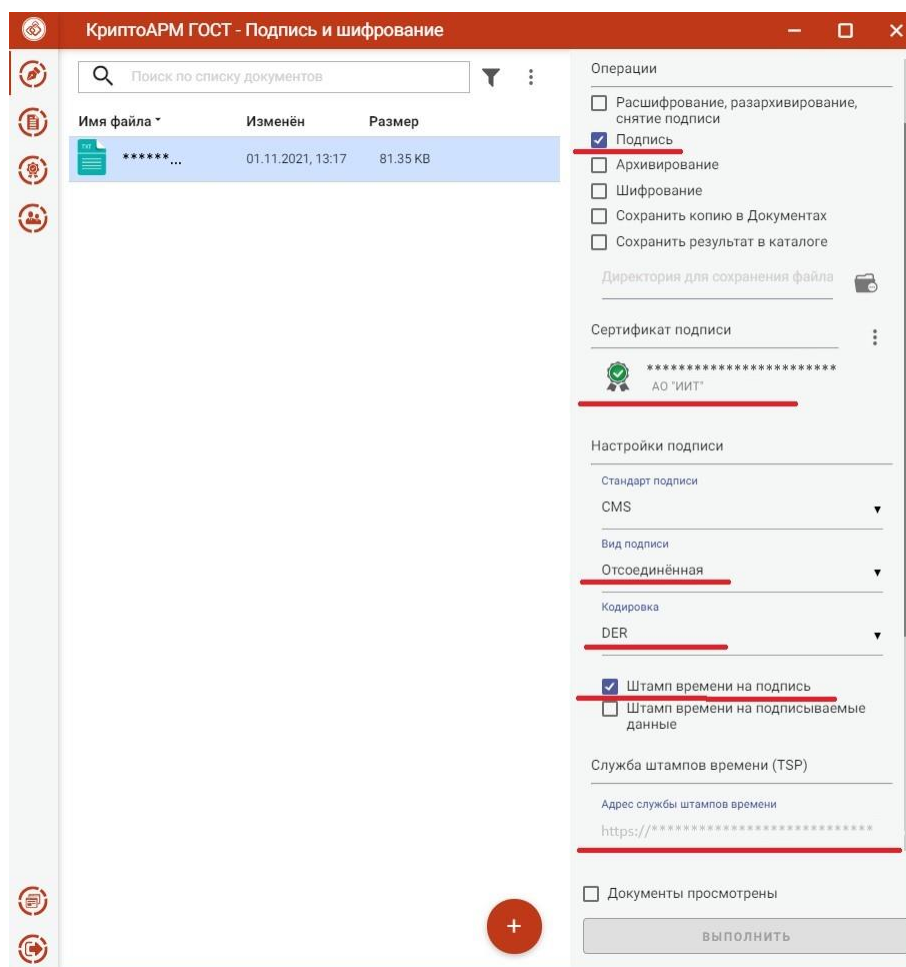
Пример:

— состав пакета, подписанного одной подписью:

Имя	Дата изменения	Тип	Размер
ARCH_5147746153847_PURCB_NR_ZAPR_R_2018_R1.ZIP	26.01.2018 14:52	Архив ZIP - WinR...	10 КБ
ARCH_5147746153847_PURCB_NR_ZAPR_R_2018_R1.ZIP.SIG	26.01.2018 14:52	Файл "SIG"	10 КБ

— состав пакета, подписанного двумя подписями:

Имя	Дата изменения	Тип	Размер
ARCH_5147746153847_PURCB_NR_ZAPR_R_2018_R1.ZIP	26.01.2018 14:52	Архив ZIP - WinR...	10 КБ
ARCH_5147746153847_PURCB_NR_ZAPR_R_2018_R1.ZIP.1.SIG	26.01.2018 14:52	Файл "SIG"	10 КБ
ARCH_5147746153847_PURCB_NR_ZAPR_R_2018_R1.ZIP.2.SIG	26.01.2018 14:52	Файл "SIG"	10 КБ

— состав пакета, подписанного тремя подписями:

Name	Packed	Type	Modified
arch_xbrl.zip	13 215	WinRAR ZIP archive	01.04.2025 15:15
arch_xbrl.zip.1.sig	1 673	Файл "SIG"	01.04.2025 15:15
arch_xbrl.zip.2.sig	1 561	Файл "SIG"	01.04.2025 15:15
arch_xbrl.zip.3.sig	6 601	Файл "SIG"	01.04.2025 15:15

В случае необходимости направить отчётность, состоящую из нескольких пакетов, в наименование <ReportPackage> требуется добавить постфикс _<N>, обозначающий порядковый номер сообщения в группе сообщений.

4) Оригинальный архив и отсоединённые подписи поместить в другой zip-архив с именем вида <ReportPackage>.zip.enc (Рисунок 146):



Рисунок 146 - Схема получения архива

5) Новый архив зашифровать с помощью КриптоАРМ ГОСТ. Кодировку выбрать «DER». Выбрать соответствующий требованиям к ПО взаимодействия с ЕПВВ алгоритм шифрования (см. п.2.2.1 Рисунок 147):

Сертификатами получателя выбрать 2 сертификата (Рисунок 147): сертификат организации, от которой отправляются файлы, и сертификат Банка России (https://www.cbr.ru/lk_uio/requisites_certificates/ «Сертификат ключа проверки электронной подписи Банка России (портала «Биврёст»)).

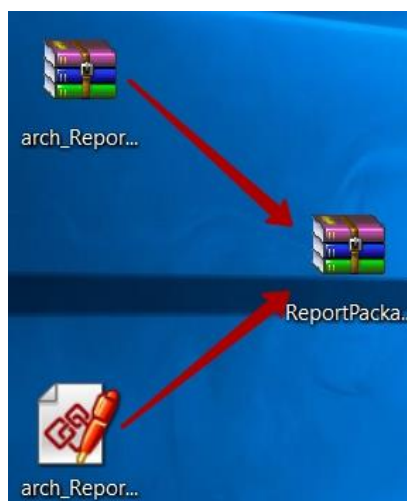

Рисунок 147 – Параметры шифрования

Если пользователь, работающий с порталом «Биврёст», не является лицом, уполномоченным на действия от имени УИО без доверенности, то данный пользователь

должен прикрепить МЧД (цепочку МЧД), подписанную УКЭП лица, уполномоченного на действия от имени УИО без доверенности (Рисунок 148 раздел «Доверенности»). Подробное описание прикрепления МЧД (цепочки МЧД) представлено в разделе 4.5.11.

б) Полученный файл <ReportPackage>.zip.enc приложить в форму «Отправить XBRL» (Рисунок 148) и направить.

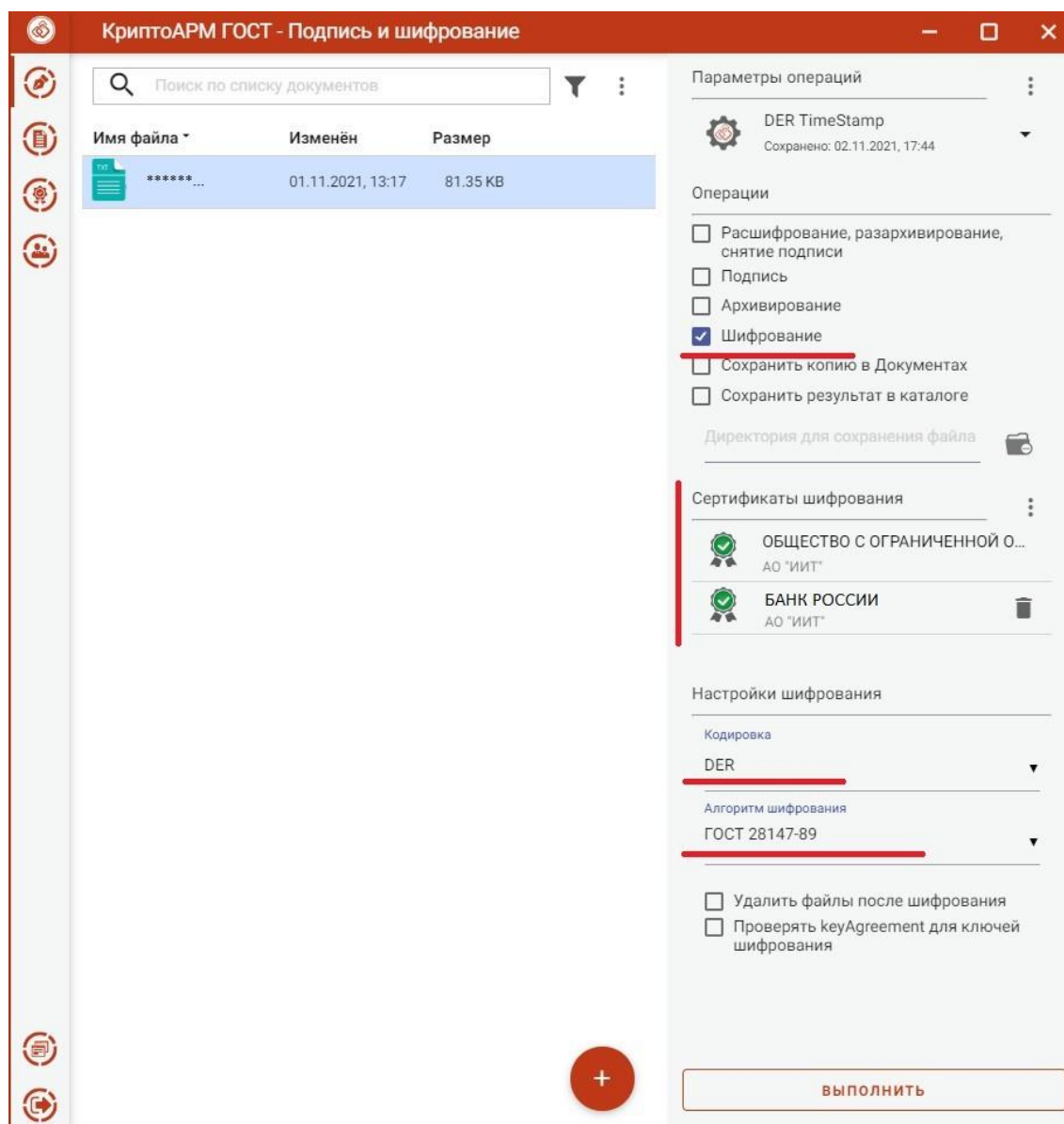
При необходимости указания регистрационного номера запроса/предписания, полученного УИО, которое требовало передачу данной отчетности, добавить регистрационный номер в поле «Комментарий».

Пользователю доступны сценарии отправки частично подготовленного к отправке пакета отчетности, описанные в разделе 4.4. «Представление отчетности» в части представления отчетности в формате XBRL. После этого можно отследить статус отправки согласно разделу инструкции 4.7.

Отправить XBRL Отправить Еще *** ✕

Полное наименование организации / ФИО

Комментарии

* Сертификаты

Доверенности ⌵

Добавленные файлы

Файлы отчётности ⓘ

Разрешено приложение файлов следующих типов расширений:
*.zip, *.zip.1.sig, *.zip.2.sig, *.zip.enc, *.zip.sig, *.zip.3.sig

Описание маски файла

Пример наименования и структуры пакета:

```
testPackage.zip.enc
  arch_testPackage.zip
    «Данные»
  arch_testPackage.zip.sig
```

Рисунок 148 - Форма отправки XBRL

7) Для направления отчётности, состоящей из нескольких пакетов, требуется после отправки первого пакета отчётности (шаг 6 данного раздела), открыть страницу сообщения с отправленной отчётностью (согласно разделу инструкции 4.7) и нажать кнопку «Отправить связанное сообщение». (Рисунок 149). Для отправки следующего пакета требуется повторить данный шаг. Отправленные пакеты отображаются в виде связанной цепочки сообщений согласно разделу инструкции 4.7.



Рисунок 149 - Форма отправки XBRL

4.5.6 Подготовка пакета отчетности в формате XBRL_CSV

1) Подготовить файлы для создания пакета XBRL_CSV:

- Отчёт XBRL_CSV в формате *.csv (обязательно). Наименование файла-отчёта должно быть следующим: "XBRL_<ReportId>.csv";
- Сопроводительный файл в формате *.json (обязательно). Наименование файла должно быть следующим: Service_<ReportId>.json;
- Файлы данных в разрешённых форматах *.docx, *.pdf, *.xlsx и иные. В качестве файлов с данными не могут включаться файлы с расширением: *.json, *.csv, *.sig;
- Если в состав архива включается пояснительная записка, рекомендуется, чтобы файл имел наименование «pz.doc»;
- Если в состав архива включается электронная копия распорядительного документа о назначении лица, подписавшего отчетность, исполняющим обязанности руководителя отчитывающейся организации, на период, соответствующий дате подписания отчетности (представляется только в случае, если отчетность подписана лицом, исполняющим обязанности руководителя отчитывающейся организации), рекомендуется, чтобы файл имел наименование «order.pdf»;

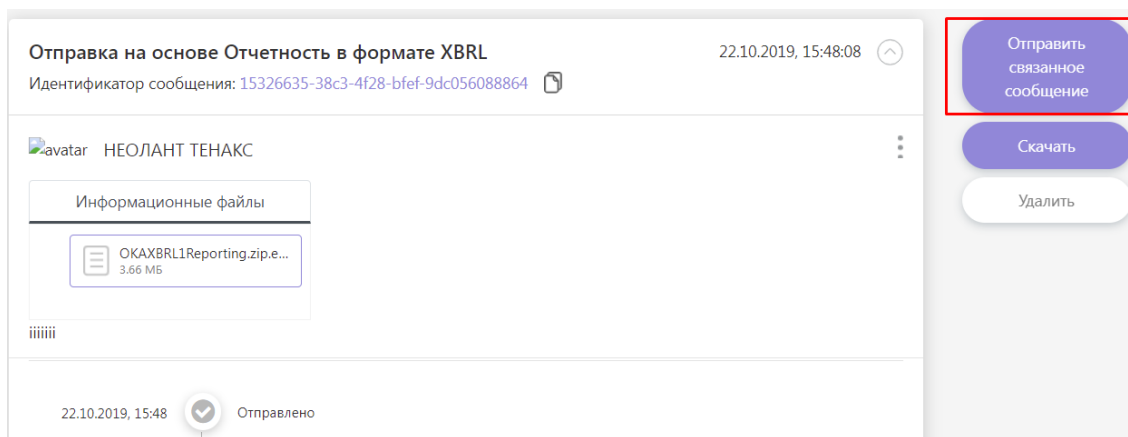
- Если в состав архива включается электронная копия плана оздоровления финансового положения страховой организации и приложений к нему (представляются страховой организацией в соответствии с Указанием Банка России от 30.12.2014 № 3522-У «О требованиях к плану оздоровления финансовых положений страховой организации» в случае нарушения нормативного соотношения собственных средств (капитала) и принятых обязательств, выявленного страховой организацией на отчетную дату), рекомендуется, чтобы файл имел наименование «recovery.pdf»;
- Порядок именования файлов, передаваемых в формате XBRL-CSV-отчётов, изложен в документе «Правила формирования отчетности в формате XBRL-CSV и ее представления в Банк России», размещенном на сайте Банка России в разделе «Личный кабинет участника информационного обмена / Открытый стандарт отчетности XBRL / Таксономия XBRL / Материалы по спецификации XBRL-CSV»;
- Не допустимо включать в пакет отчетности и во вложенные архивы исполняемые файлы с расширением *.com, *.bat, *.cmd, *.js, *.jse, *.exe, *.gadget, *.hta, *.jar, *.msi, *.msu, *.pif, *.ps1, *.pwz, *.scr, *.vb, *.vbe, *.vbs, *.wsf. и др., а так же *.json и *.csv кроме файлов отчета.

2) Отчетность в формате XBRL-CSV должна представляться в Банк России в виде зашифрованных архивов с расширением .zip. Размер архива не должен превышать 5 Гб. При необходимости представления в Банк России архивов размером более 5 Гб следует направить заявку в службу поддержки ЕСПП на адрес электронной почты espp@cbr.ru. Детальная структура архива представлена ниже (Рисунок 150).



Рисунок 150 - Структура архива, представляемого в Банк России и содержащего файл XBRL-CSV, сервисный файл и другие файлы

Необходимо заархивировать файл(ы) XBRL-CSV в формате CSV (*.csv), сопроводительный (сервисный) файл (Service_<ReportId>.json), а также иные сопроводительные файлы при помощи программы архиватора в единый архив формата .zip. Поместить файлы в архив с именем вида csv_<ReportPackage>.zip, требования к регистрозависимости имени архива отсутствуют (Рисунок 151);

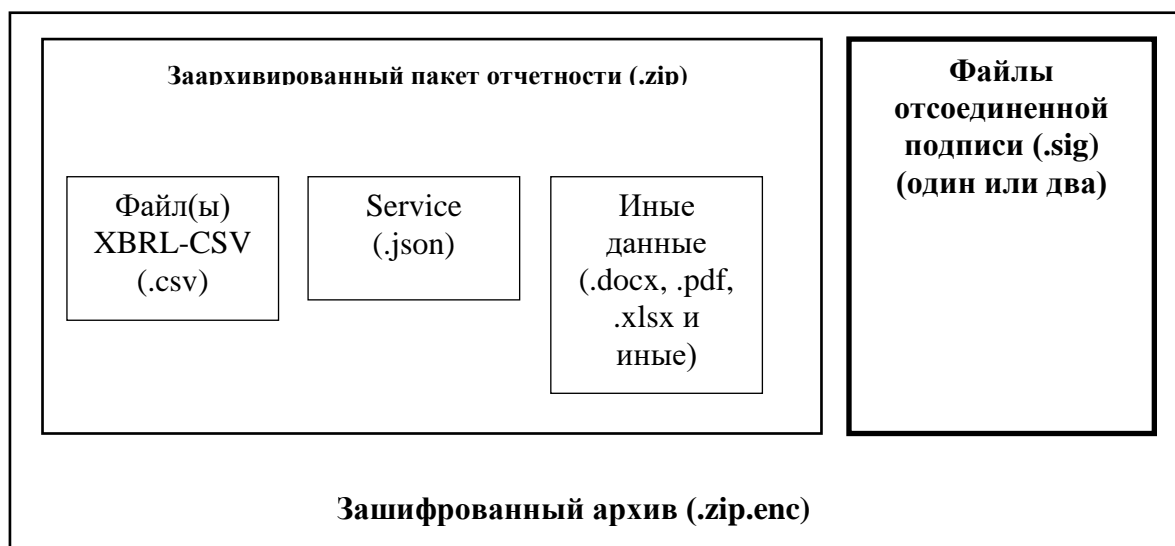

Рисунок 151 - Архивирование файлов

3) Подписать .zip с помощью КриптоАРМ ГОСТ своей УКЭП. Кодировку выбрать «DER» (см. п.п. 2.2.1), подпись сделать отсоединённой, указать, что штамп времени будет действовать на подпись, указать адрес службы штампов времени (Рисунок 152), получив файл csv_<ReportPackage>.zip.sig

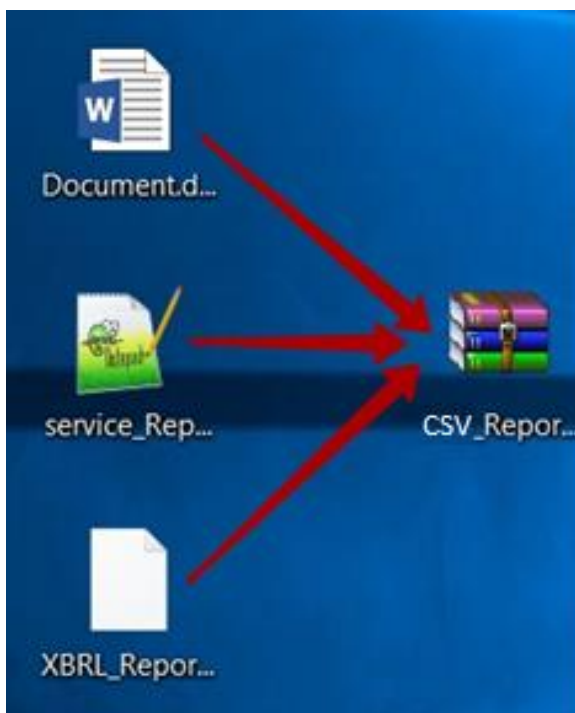

Рисунок 152 - Настройка подписи

Проставление метки в обязательном порядке требует подключения к информационно-телекоммуникационной сети «Интернет» в момент формирования электронной подписи, наличие соответствующих лицензий (например, Крипто-Про TSP), а также подключенной услуги штампов времени в удостоверяющем центре (УЦ) (иногда входит в состав услуг УЦ, предоставляемых автоматически после покупки сертификата).

3*) В случае необходимости направить пакет, подписанный двумя подписями, п.3 выполняется дважды, изменив расширение файлов подписи на csv_<ReportPackage>.zip.1.sig и scv_<ReportPackage>.zip.2.sig. То есть необходимо выбрать одну УКЭП и подписать архив с отчетностью, получив файл *.zip.sig, переименовать его в csv_<ReportPackage>.zip.1.sig, потом то же сделать со второй УКЭП, получив файл scv_<ReportPackage>.zip.2.sig.

Пример:

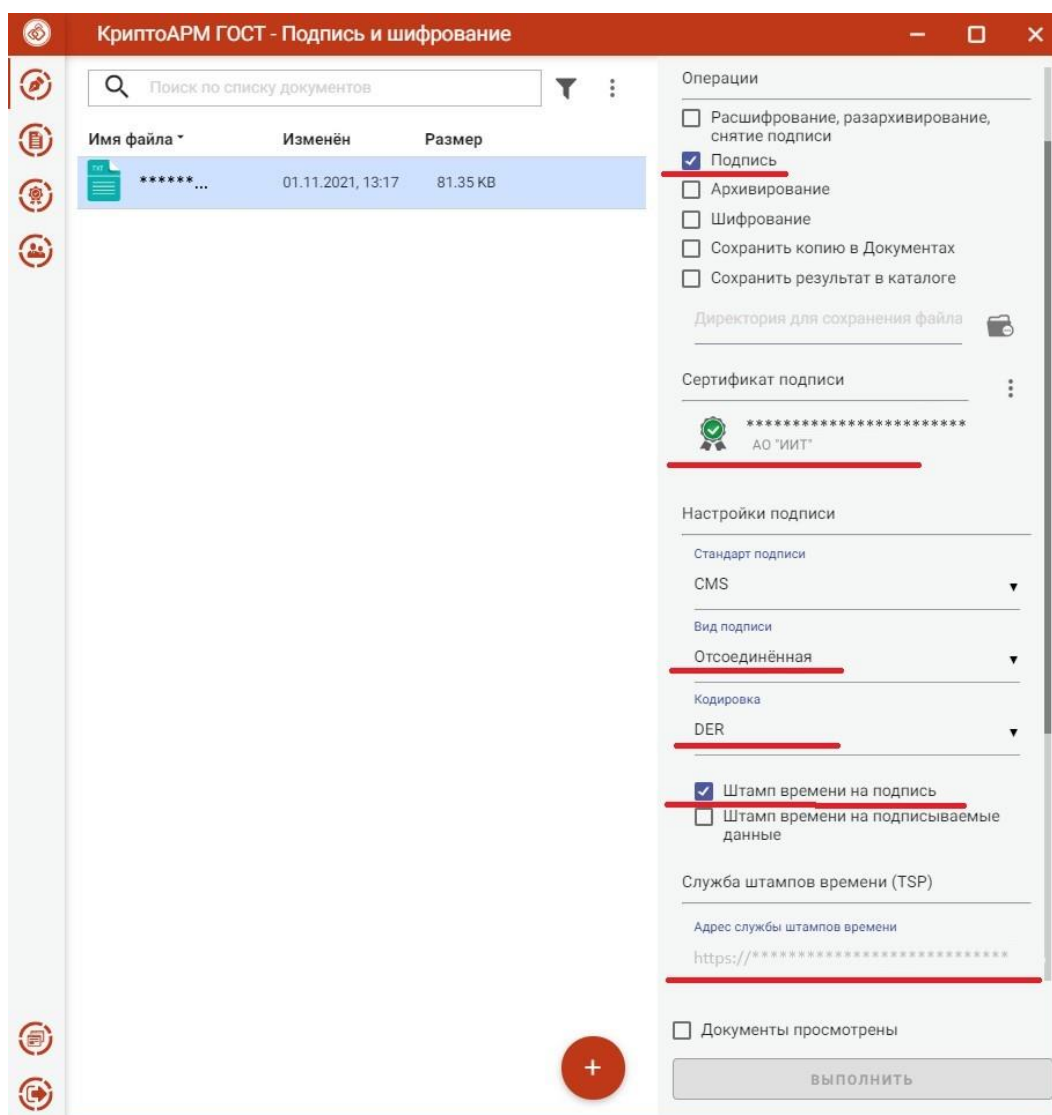
— состав пакета, подписанного одной подписью:

CSV_1027739572343_ep_nso_purcb_m_q_10d_reestr_0420417_20200930.zip
CSV_1027739572343_ep_nso_purcb_m_q_10d_reestr_0420417_20200930.zip.sig

— состав пакета, подписанного двумя подписями:

CSV_1027739572343_ep_nso_purcb_m_q_10d_reestr_0420417_20200930.zip
CSV_1027739572343_ep_nso_purcb_m_q_10d_reestr_0420417_20200930.zip.1.sig
CSV_1027739572343_ep_nso_purcb_m_q_10d_reestr_0420417_20200930.zip.2.sig

В случае необходимости направить отчётность, состоящую из нескольких пакетов, в наименование <ReportPackage> требуется добавить постфикс _<N>, обозначающий порядковый номер сообщения в группе сообщений.

4) Оригинальный архив и отсоединённые подписи поместить в другой zip-архив с именем вида <ReportPackage>.zip.enc (Рисунок 153):



Рисунок 153 - Схема получения архива

5) Новый архив зашифровать с помощью КриптоАРМ ГОСТ. Кодировку выбрать «DER». Выбрать соответствующий требованиям к ПО взаимодействия с ВП ЕПВВ Алгоритм шифрования. Выбрать 2 сертификата (Рисунок 154): сертификат организации, от которой отправляются файлы, и сертификат Банка России (https://www.cbr.ru/lk_uio/requisites_certificates/ «Сертификат ключа проверки электронной подписи Банка России (портала «Биврёст»)).

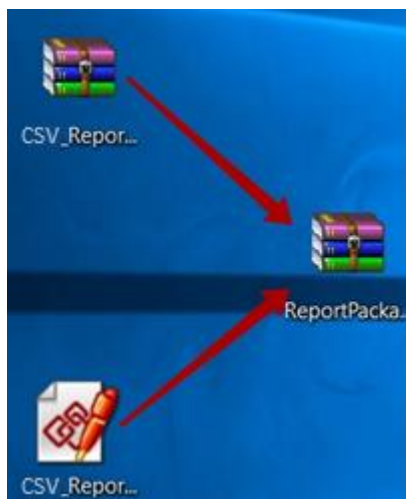

Рисунок 154 - Параметры шифрования

Если пользователь, работающий с порталом «Биврёст», не является лицом, уполномоченным на действия от имени УИО без доверенности, то данный пользователь должен прикрепить МЧД (цепочку МЧД), подписанную УКЭП лица, уполномоченного на действия от имени УИО без доверенности (Рисунок 155 раздел «Доверенности»). Подробное описание прикрепления МЧД (цепочки МЧД) представлено в разделе 4.5.11.

б) Полученный файл <ReportPackage>.zip.enc приложить в форму «Отправить XBRL-CSV» (Рисунок 155) и направить.

Отправить XBRL-CSV

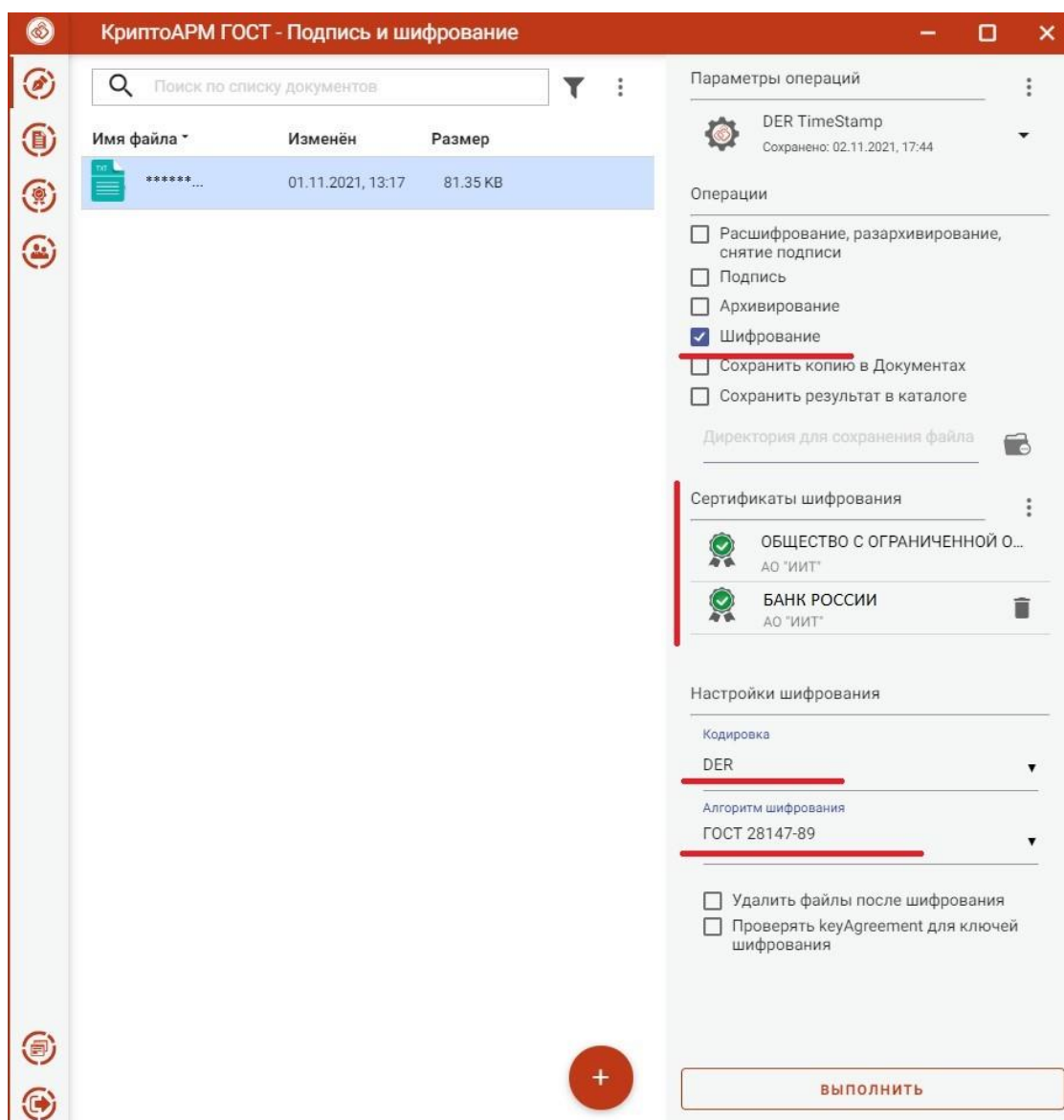
Отправить

Еще ...

Комментарии

* Сертификаты

Сертификат

Выбрать

Доверенности

Добавленные файлы

Разрешено приложение файлов следующих типов расширений:
*.zip, *.zip.enc, *.zip.sig, *.zip.1.sig, *.zip.2.sig

Рисунок 155 - Форма отправки XBRL-CSV

Внешнему пользователю доступны следующие сценарии отправки пакета отчетности, подробно описанные в разделе 4.4. «Представление отчетности» в части отправки по XBRL:

- отправка заархивированного пакета отчетности (.zip). В этом случае подписание и шифрование пакета XBRL будет выполнено порталом «Биврёст» в браузере пользователя с помощью плагина. Нельзя использовать в случае необходимости подписать пакет двумя подписями сразу;
- пользователь самостоятельно подписывает пакет отчётности (*.zip + *.sig), в том числе двумя подписями. В этом случае шифрование пакета XBRL-CSV будет выполнено порталом «Биврёст» в браузере пользователя с помощью плагина;
- пользователь самостоятельно подписывает и шифрует пакет отчётности (*.zip.enc). В этом случае отправка пакета отчетности в Банк России будет осуществлена без подписания и шифрования пакета XBRL порталом «Биврёст» в браузере. Данный вариант рекомендуется использовать в случае отправки большого (свыше 25 МБ) пакета.

7) Для направления отчётности, состоящей из нескольких пакетов, требуется после отправки первого пакета отчётности (шаг 6 данного раздела), открыть страницу сообщения с отправленной отчётностью (согласно разделу инструкции 4.7) и нажать кнопку «Отправить связанное сообщение» (Рисунок 156). Для отправки следующего пакета требуется повторить данный шаг. Отправленные пакеты отображаются в виде связанной цепочки сообщений согласно разделу инструкции 4.7.



Рисунок 156 - Форма отправки XBRL-CSV (дополнительный пакет)

После этого можно отследить статус отправки согласно разделу инструкции 4.7.

4.5.7 Отправка отчета по форме № 1-ПИ

Для отправки файла¹⁴ в рамках задачи предоставления отчета по форме № 1-ПИ¹⁵ необходимо выполнить шаги аналогично п. 4.5.2 настоящего документа и выбрать задачу «Респонденты прямых инвестиций» - «В формате pdf», после чего нажать кнопку «Прикрепить файл» (Рисунок 157).

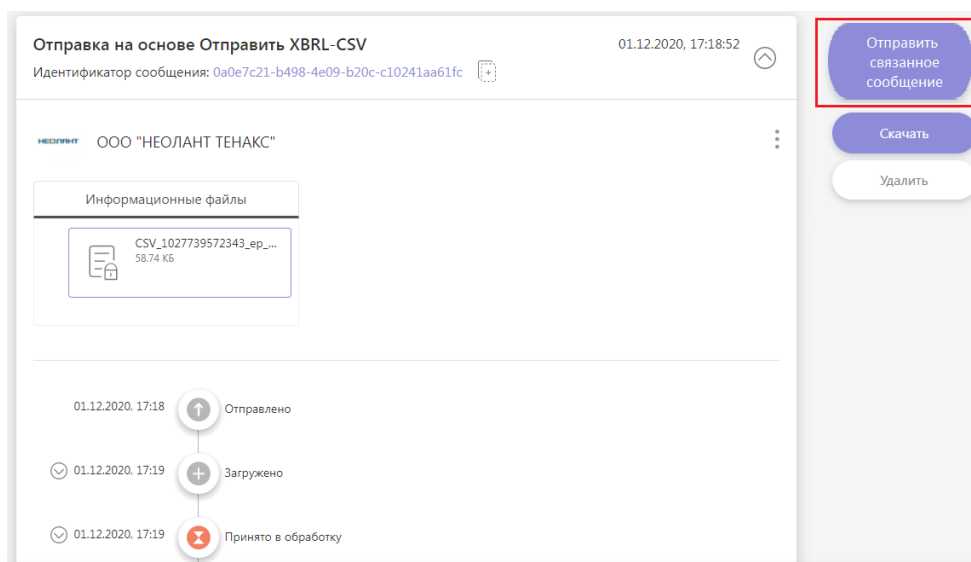
¹⁴ При отправке отчетов по форме № 1-ПИ через ЛК необходимо отправлять не более одного отчета за одну отправку.

¹⁵ Отчет по форме федерального статистического наблюдения № 1-ПИ «Сведения об остатках и потоках прямых инвестиций в Российскую Федерацию из-за рубежа и прямых инвестиций из Российской Федерации за рубежом», установленной в приложении к Указанию Банка России от 16.02.2023 № 6363-У «О формировании и утверждении статистической методологии, перечня респондентов, форм федерального статистического наблюдения и порядка составления и предоставления респондентами первичных статистических данных по этим формам в Центральный банк Российской Федерации для составления платежного баланса Российской Федерации, международной инвестиционной позиции Российской Федерации, статистики внешней торговли Российской Федерации услугами, внешнего долга Российской Федерации, прямых инвестиций в Российскую Федерацию и прямых инвестиций из Российской Федерации за рубежом».



Рисунок 157 – Выбор задачи 1-ПИ

В открывшемся окне пользователю необходимо прикрепить сертификат УКЭП (Рисунок 158) (подробное описание прикрепления сертификата УКЭП представлено в разделе 4.5.10).

Если пользователь, работающий с порталом «Биврёст», не является лицом, уполномоченным на действия от имени УИО без доверенности, то данный пользователь должен прикрепить МЧД (цепочку МЧД), подписанную УКЭП лица, уполномоченного на действия от имени УИО без доверенности (Рисунок 158 раздел «Доверенности»). Подробное описание прикрепления МЧД (цепочки МЧД) представлено в разделе 4.5.11.

Далее необходимо приложить либо оригинальный файл с расширением *.pdf, либо заранее подготовленные файлы с зашифрованной отчётностью с расширением *.pdf.ens и подписью на отчётность в формате *.pdf.sig, после чего нажать на кнопку «Отправить» (Рисунок 158).

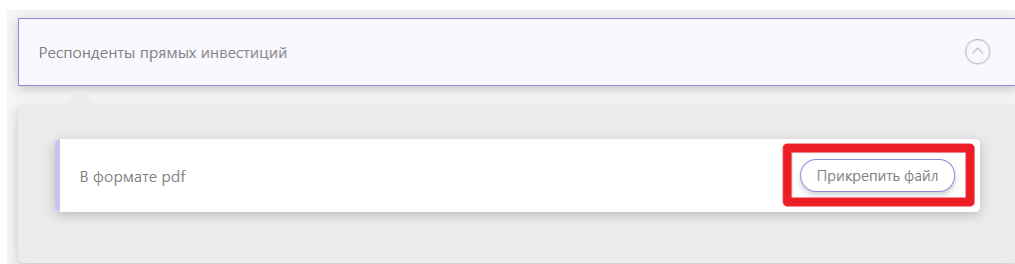
В формате pdf

Отправить

Еще *** X

Полное наименование организации / ФИО

ООО "НЕОЛАНТ ТЕНАКС"

Комментарии

* Сертификаты

Сертификат

Выбрать

Доверенности

Добавленные файлы

Файлы отчетности

Разрешено приложение файлов следующих типов расширений:
*.pdf, *.pdfenc, *.pdfsig

Перетащите файл для добавления или

Рисунок 158 - Отправка 1-ПИ

4.5.8 Подготовка пакета отчетности в формате XTDD

4.5.8.1 Общие правила подготовки пакета с отчетностью

1) Создать с помощью Программы-анкеты подготовки электронных документов (далее – Программа-анкета) файл отчетности в формате XTDD. Наименование файла должно соответствовать маске «<<NAME> _ <DD.MM.YYYY>. xtdd», кроме отчетов, к наименованию файлов которых установлены требования нормативными актами Банка России по отчетности. 2) Файл отчета необходимо подписать с помощью КриптоАРМ ГОСТ своим УКЭП. Кодировку выбрать «DER» (см. п.п. 2.2.1), подпись сделать отсоединенной, указать, что штамп времени будет действовать на подпись, указать адрес службы штампов времени (Рисунок 159).





Рисунок 159 - Настройка подписи

Если пользователь, работающий с порталом «Биврест», не является лицом, уполномоченным на действия от имени УИО без доверенности, то данный пользователь должен прикрепить МЧД (цепочку МЧД), подписанную УКЭП лица, уполномоченного на действия от имени УИО без доверенности. Процесс добавления МЧД (цепочки МЧД) в состав пакета описан в разделе 4.5.12.

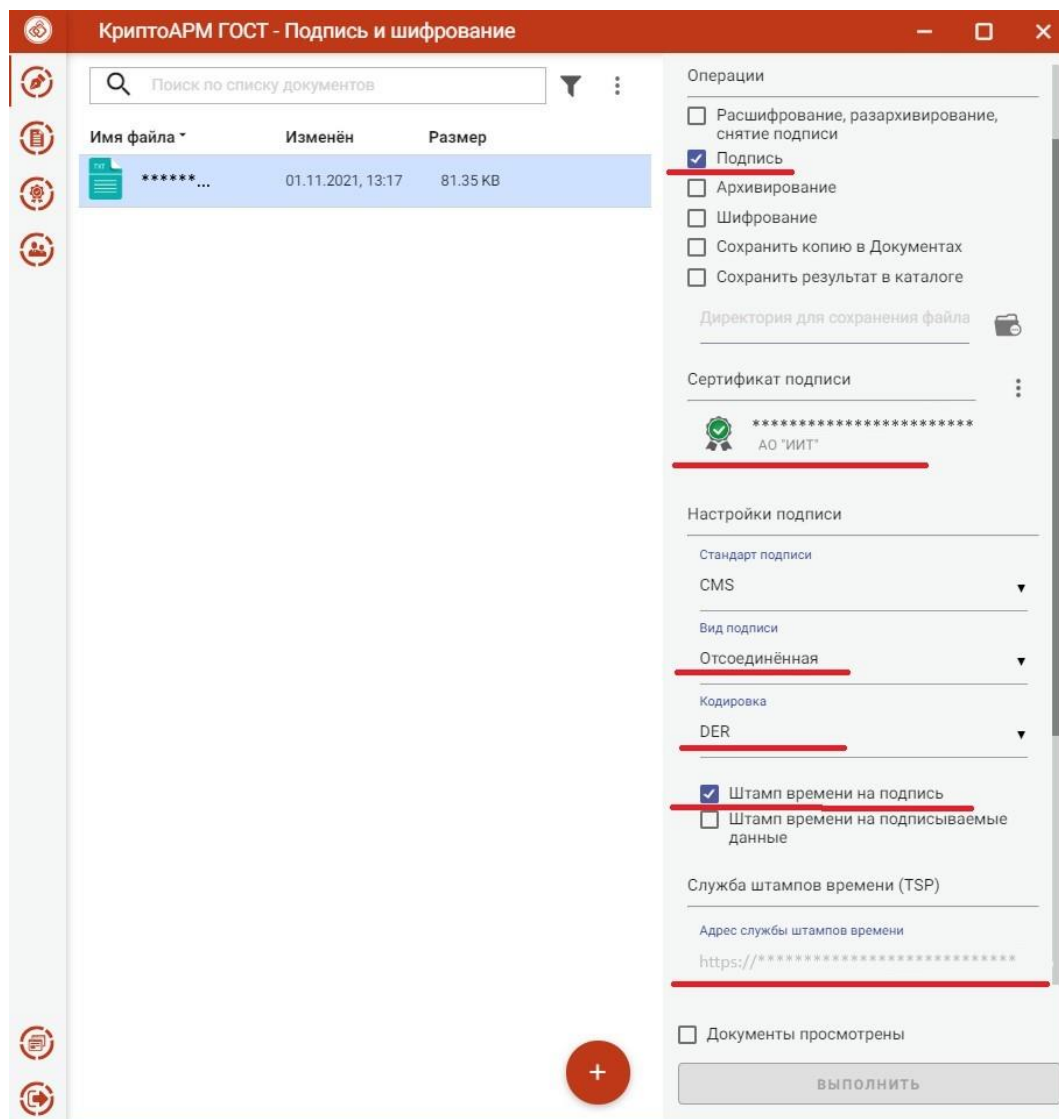

2*) В случае необходимости направить пакет, подписанный двумя подписями, п.2 выполняется дважды, изменив расширение файлов подписи на .xtd.sig1 и .xtd.sig2.

Пример:

- состав пакета, подписанного одной подписью:

Имя	Дата изменения	Тип	Размер
 OCUD0420306_26.12.2017.XTDD	26.01.2018 14:52	xtd File	10 КБ
 OCUD0420306_26.12.2017.XTDD.SIG	26.01.2018 14:52	Файл "SIG"	10 КБ

- состав пакета, подписанного двумя подписями:

Имя	Дата изменения	Тип	Размер
 OCUD0420306_26.12.2017.XTDD	28.02.2018 17:56	xtd File	21 КБ
 OCUD0420306_26.12.2017.SIG1	28.02.2018 17:56	Файл "SIG1"	21 КБ
 OCUD0420306_26.12.2017.SIG	28.02.2018 17:56	Файл "SIG"	21 КБ

3) Файл отчета и файл подписи необходимо поместить в zip-архив, названный по маске <NAME><DD.MM.YYYY>.zip.

4) Полученный архив следует зашифровать с помощью КриптоАРМ ГОСТ, выбрав в опциях кодировку «DER», в получателях указать 2 сертификата: сертификат организации, от которой отправляются файлы, и сертификат Банка России (https://www.cbr.ru/lk_uio/requisites_certificates/ «Сертификат ключа проверки электронной подписи Банка России (портала «Биврест»»)» (Рисунок 160).

5) Полученный файл с расширением *.zip.enc следует приложить в форму, открывающуюся по кнопке «Прикрепить файл» в разделе «Представление отчетности», и направить.



Рисунок 160 - Параметры шифрования

4.5.8.2 Уведомления, формируемые с использованием Программы-анкеты

Важно! Уведомления, формируемые с использованием Программы-анкеты, адресуемые в структурные подразделения Банка России (департаменты Банка России) и/или территориальные учреждения Банка России, направляются посредством инициативного запроса (письма) при выборе функции «Отправить запрос» с приложением дополнительного сопроводительного письма.

4.5.8.3 Уведомления, направляемые в Департамент допуска и прекращения деятельности финансовых организаций Банка России:

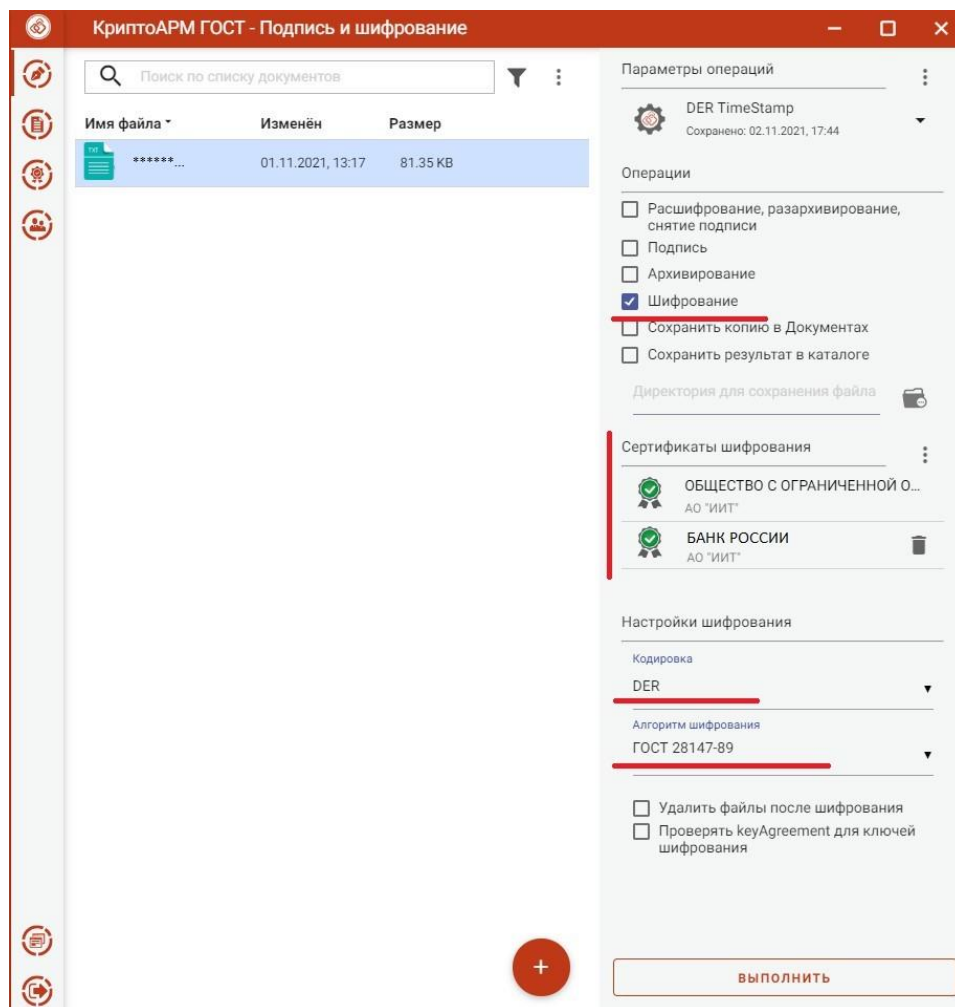
- Сведения о лицах, избранных или назначенных на должности единоличного исполнительного органа жилищного накопительного кооператива, членов правления жилищного накопительного кооператива или членов коллегиального исполнительного органа жилищного накопительного

кооператива, а также сведения об отстранении таких лиц от занимаемых должностей (приложение 1 к Указанию Банка России от 11.03.2015 № 3587-У «О порядке ведения Банком России реестра жилищных накопительных кооперативов»);

- Заявление о согласовании кандидата на должность (приложение к Указанию Банка России от 17.12.2015 № 3903-У «О порядке согласования Банком России кандидатов на должность единоличного исполнительного органа или его заместителя и контролера (руководителя службы внутреннего контроля) кредитного рейтингового агентства и порядке оценки Банком России соответствия лиц, указанных в части 1 статьи 7 Федерального закона от 13 июля 2015 года № 222-ФЗ «О деятельности кредитных рейтинговых агентств в Российской Федерации, о внесении изменения в статью 76.1 Федерального закона «О Центральном банке Российской Федерации (Банке России)» и признании утратившими силу отдельных положений законодательных актов Российской Федерации», требованиям к деловой репутации»);
- Анкета кандидата на должность руководителя саморегулируемой организации (приложение 2 к Указанию № 3897-У);
- Ходатайство о согласовании кандидата на должность руководителя саморегулируемой организации (приложение 1 к Указанию Банка России от 14.12.2015 № 3897-У «О порядке согласования Банком России руководителя саморегулируемой организации в сфере финансового рынка» (далее - Указание № 3897-У);
- УВЕДОМЛЕНИЕ о случаях, в результате которых лицо, имевшее право прямо или косвенно распоряжаться более 10 процентами акций (долей) некредитной финансовой организации, полностью утратило такое право либо сохранило право прямо или косвенно распоряжаться менее 10 процентами акций (долей) некредитной финансовой организации;
- Список акционеров (участников) НФО и лиц, под контролем либо значительным влиянием которых находится НФО;
- Анкета кандидата (лица назначенного, избранного) в состав органов управления финансовой организации, на иную должность в финансовой организации (филиале), лица, на которое предполагается возложить временное исполнение обязанностей руководящего должностного лица финансовой организации или отдельных обязанностей руководящих должностных лиц кредитной организации (филиала), предусматривающих право распоряжения денежными средствами;

- Анкета физического лица – учредителя (акционера, участника) финансовой организации, физического лица – приобретателя акций (долей финансовой организации, физического лица, устанавливающего (осуществляющего) контроль в отношении акционеров (участников) финансовой организации, физического лица, имеющего право распоряжаться более 10 процентами акций (долей) некредитной финансовой организации;
- Анкета юридического лица – учредителя (акционера, участника) финансовой организации, юридического лица – приобретателя акций (долей) финансовой организации, юридического лица, устанавливающего (осуществляющего) контроль в отношении акционеров (участников) финансовой организации, юридического лица, имеющего право распоряжаться более 10 процентами акций (долей) некредитной финансовой организации;
- Заявление о согласовании кандидата на должность;
- Уведомление об избрании (прекращении полномочий), назначении (освобождении от должности) лица, входящего в состав органов управления финансовой организации, иного должностного лица, возложении (прекращении) временного исполнения обязанностей руководящего должностного лица финансовой организации (филиала), предоставлении (прекращении) права распоряжения денежными средствами;
- Уведомление об избрании (о назначении на должность, об освобождении от должности) члена совета директоров (наблюдательного совета) финансовой организации, руководителя и главного бухгалтера филиала страховой организации, заместителя единоличного исполнительного органа, членов коллегиального исполнительного органа, заместителя главного бухгалтера, руководителя и главного бухгалтера филиала небанковской кредитной организации, имеющей право на осуществление переводов денежных средств без открытия банковских счетов и связанных с ними иных банковских операций;
- Сведения для оценки финансового положения физического лица;
- АНКЕТА лица, назначенного (в том числе временно) на должность руководителя службы управления рисками, руководителя службы внутреннего контроля, руководителя службы внутреннего аудита или специального должностного лица кредитной организации, лица, ответственного за организацию управления рисками или специального должностного лица негосударственного пенсионного фонда, ревизора или специального должностного лица страховой организации, сотрудника

службы внутреннего контроля или специального должностного лица управляющей компании, специального должностного лица микрофинансовой компании;

- Уведомление об освобождении (в том числе временно) от должности руководителя службы управления рисками, руководителя службы внутреннего контроля, руководителя службы внутреннего аудита или специального должностного лица кредитной организации, лица, ответственного за организацию системы управления рисками или специального должностного лица негосударственного пенсионного фонда, ревизора или специального должностного лица страховой организации, сотрудника службы внутреннего контроля или специального должностного лица управляющей компании, специального должностного лица микрофинансовой компании;
- Уведомление о назначении на должность (в том числе временно) руководителя службы управления рисками, руководителя службы внутреннего контроля, руководителя службы внутреннего аудита или специального должностного лица кредитной организации, лица, ответственного за организацию системы управления рисками или специального должностного лица пенсионного фонда, ревизора или специального должностного лица страховой организации, сотрудника службы внутреннего контроля или специального должностного лица управляющей компании, специального должностного лица микрофинансовой компании;
- Уведомление лица, распоряжающегося (владеющего) или осуществляющего доверительное управление акциями (долями) профессионального участника рынка ценных бумаг (специализированного депозитария, клиринговой организации, организатора торговли, ломбарда, оператора финансовой платформы) (приложение к Указанию № 5638-У);
- Информация о контролирующих лицах кредитной организации, страховой организации, негосударственного пенсионного фонда (Важно!!! Инструкция по заполнению файла, содержащего структурированную информацию размещена на сайте Банка России в разделе «Личный кабинет участника информационного обмена / Инструкции и иная информация о технологии подготовки и направления электронных документов в Банк России / Электронный документооборот по процедурам допуска и прекращения деятельности организаций / Инструкция по заполнению информации о включении сведений о контролирующих лицах в перечень

- (об обновлении сведений о контролирующих лицах в перечне) лиц, контролирующих финансовую организацию»);
- Информация о структуре и составе акционеров (участников) участника финансового рынка, а также лицах, под контролем либо значительным влиянием которых находится участник финансового рынка (Важно!!! Шаблон файла, содержащего структурированную информацию, и инструкция по его заполнению размещена на сайте Банка России в разделе «Личный кабинет участника информационного обмена / Инструкции и иная информация о технологии подготовки и направления электронных документов в Банк России / Электронный документооборот по процедурам допуска и прекращения деятельности организаций / Особенности представления сведений о структуре собственности»);
 - Уведомление о приобретении (получении в доверительное управление) акций (долей) финансовой организации (об установлении контроля в отношении акционера (участника) финансовой организации).

4.5.8.4 Уведомления, направляемые в Департамент корпоративных отношений Банка России:

- Запрос на присвоение уникального кода эмитента (не являющегося КО);
- Запрос на присвоение уникального кода эмитента – КО;
- Уведомление о регистрации выпуска (дополнительного выпуска) акций;
- Уведомление о регистрации выпуска (дополнительного выпуска) облигаций;
- Уведомление о регистрации выпуска РДР;
- Уведомление об итогах выпуска ценных бумаг;
- Уведомление о приостановлении/ возобновлении эмиссии ценных бумаг;
- Уведомление о признании выпуска (дополнительного выпуска) ценных бумаг несостоявшимся / об аннулировании решения о регистрации выпуска акций;
- Уведомление об отказе в регистрации изменений в решение о выпуске ценных бумаг / документ, содержащий условия размещения ценных бумаг)
- Уведомление о банковских реквизитах залогового счета;
- Уведомление о регистрации изменений в решение о выпуске ценных бумаг / документ, содержащий условия размещения ценных бумаг, для акций и РДР;

- Уведомление о регистрации изменений в решение о выпуске ценных бумаг / документ, содержащий условия размещения ценных бумаг, для облигаций;
- Уведомление о регистрации проспекта ценных бумаг / поступлении уведомления о составлении проспекта ценных бумаг;
- Уведомление о регистрации изменений в проспект ценных бумаг / отказ в регистрации изменений в проспект ценных бумаг;
- Уведомление о регистрации программы облигаций;
- Уведомление о регистрации изменений в программу облигаций;
- Уведомление об изменении сведений, связанных с выпуском (дополнительным выпуском) ценных бумаг;
- Уведомление о ПВО;
- Уведомление об ипотечных каникулах;
- Уведомление о признании программы облигаций несостоявшейся /отказ в регистрации изменений в программу облигаций;
- Уведомление о признании недействительным выпуска ценных бумаг / программы облигаций / изменений в них;
- Уведомление о признании недействительной регистрации проспекта ценных бумаг / изменений в проспект ценных;
- Уведомление об отказе в регистрации выпуска акций;
- Уведомление об отказе в регистрации выпуска облигаций;
- Уведомление об отказе в регистрации РДР;
- Уведомление об отказе в регистрации проспекта ценных бумаг;
- Уведомление об отказе в регистрации программы облигаций;
- Уведомление о замене эмитента облигаций;
- Уведомление о дате проведения операции, связанной конвертацией ценных бумаг при их консолидации или дроблении.

4.5.8.5 Уведомления, направляемые в Департамент инвестиционных финансовых посредников Банка России:

- Заявление участника рынка коллективных инвестиций об отказе от лицензии на осуществление деятельности.

4.5.8.6 Уведомления, направляемые в Департамент небанковского кредитования Банка России:

- Заявление микрофинансовой организации об исключении сведений о ней из государственного реестра микрофинансовых организаций.

При отправке «Заявление микрофинансовой организации об исключении сведений о ней из государственного реестра микрофинансовых организаций» (в соответствии с Указанием Банка России от 7 июля 2016 г. № 4063-У «О порядке подачи микрофинансовой организацией заявления об исключении сведений о ней из государственного реестра микрофинансовых организаций») необходимо выбрать в качестве адресата структурное подразделение Банка России в соответствии с приказом Банка России от 09.01.2024 № ОД-2 «Об осуществлении в Банке России контроля и надзора за соблюдением требований законодательства Российской Федерации микрофинансовыми организациями, кредитными потребительскими кооперативами, сельскохозяйственными кредитными потребительскими кооперативами, жилищными накопительными кооперативами, ломбардами, саморегулируемыми организациями в сфере финансового рынка, объединяющими микрофинансовые организации, саморегулируемыми организациями в сфере финансового рынка, объединяющими кредитные потребительские кооперативы, саморегулируемыми организациями в сфере финансового рынка, объединяющими сельскохозяйственные кредитные потребительские кооперативы, и об отмене отдельных приказов Банка России» (далее – приказ Банка России № ОД-2).

– Заявление ломбарда об исключении сведений о нем из государственного реестра ломбардов.

При отправке «Заявление ломбарда об исключении сведений о нем из государственного реестра ломбардов» (в соответствии с Указанием Банка России

от 25.11.2020 № 5631-У «О форме и порядке подачи в Банк России заявления ломбарда об исключении сведений о нем из государственного реестра ломбардов») необходимо выбрать в качестве адресата структурное подразделение Банка России в соответствии с приказом Банка России № ОД-2.

– Заявление кредитного потребительского кооператива (кредитного потребительского кооператива второго уровня) о прекращении осуществления им деятельности кредитного потребительского кооператива (кредитного потребительского кооператива второго уровня).

При отправке «Заявление кредитного потребительского кооператива (кредитного потребительского кооператива второго уровня) о прекращении осуществления им деятельности кредитного потребительского кооператива (кредитного потребительского кооператива второго уровня)» (в соответствии с Указанием Банка России от 07.11.2024 № 6938-У «Об установлении формы заявления кредитного потребительского кооператива

(кредитного потребительского кооператива второго уровня) о прекращении осуществления им деятельности кредитного потребительского кооператива (кредитного потребительского кооператива второго уровня), а также перечня документов и информации, подтверждающих отсутствие у кредитного потребительского кооператива (кредитного потребительского кооператива второго уровня) обязательств по договорам передачи личных сбережений перед физическими лицами (обязательств по договорам займа перед кредитными потребительскими кооперативами, являющимися членами данного кредитного потребительского кооператива второго уровня (пайщиками), и порядка их представления в Банк России кредитным потребительским кооперативом (кредитным потребительским кооперативом второго уровня)» необходимо выбрать в качестве адресата структурное подразделение Банка России в соответствии с приказом Банка России № ОД-2.

4.5.8.7 Особенности формирования пакета с отчетностью организаций – членов СРО

Важно! Особенности формирования пакета с отчетностью организаций – членов СРО, объединяющих кредитные потребительские кооперативы (далее – КПК), микрокредитные компании (далее – МКК) и сельскохозяйственные кредитные потребительские кооперативы (далее – СКПК) описаны ниже.

Для успешного представления пакета, содержащего отчетность организаций – членов СРО, необходимо поместить в архивный файл (ZIP) файлы отчетности организаций – членов СРО и сопроводительное письмо СРО, затем поменять тип файла полученного архива на xtd. Наименование сопроводительного письма СРО и конечного файла (получившегося из архива) должно содержать код отчетности, к которому нужно добавить отчетную дату в наименовании конечного файла, после чего этот файл подписывается, шифруется и направляется в Банк России.

Вышеописанная процедура может быть реализована следующим образом:

1. Формируются файлы отчетности XTDD-формата организаций – членов СРО (Рисунок 161).

Важно! Тип перемещаемой отчетности должен быть единственным, то есть при формировании отчета о деятельности КПК ОСУД0420820 (Рисунок 161) не допускается добавление файлов отчетности других видов, например, отчет о персональном составе КПК ОСУД0420821. Для каждого вида отчетности формируется отдельный пакет.



Рисунок 161 - Формирование файлов отчетности

2. Сформировать сопроводительное письмо, сформированное в программе-анкете, соответствующей виду деятельности. В качестве наименования файла с письмом нужно использовать наименование «кодОтчетности». (Рисунок 162)

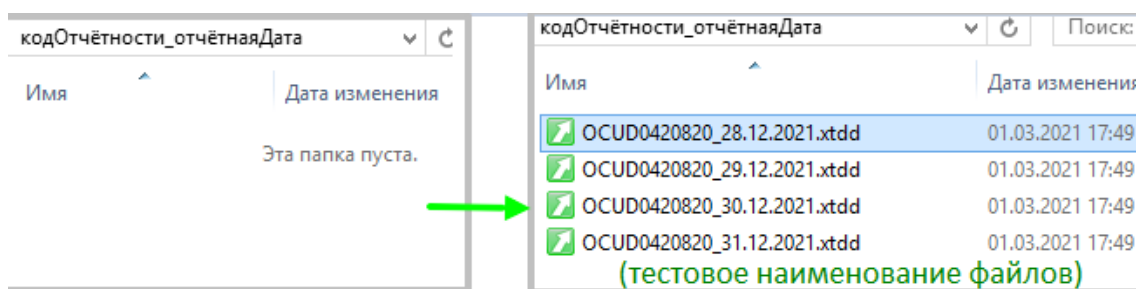

Рисунок 162 - Наименование файла «кодОтчетности»

3. Сформировать архив из подготовленных файлов в zip-формате.

Это можно сделать любым доступным архиватором (например, 7-zip или WinRAR, а в операционной системе Windows 10 – припомощи утилиты контекстного меню «Проводника», кликнув правой кнопкой мыши на выделенных файлах). Тип архива должен быть именно zip¹⁶.

4. Наименование архива будущей отчетности формируется по маске «кодОтчетности_отчетнаяДата», где:

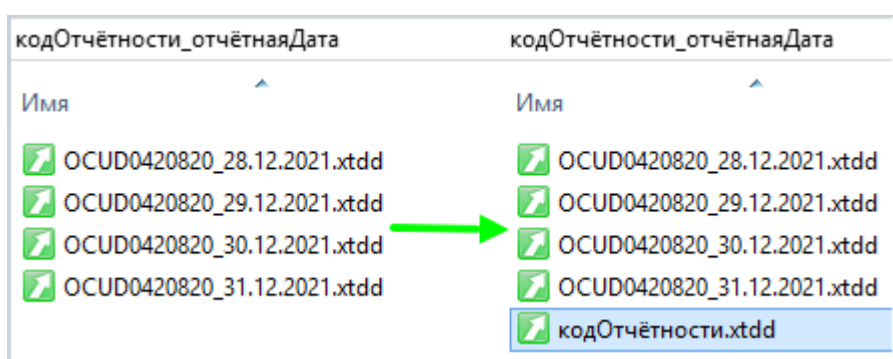
Отчетная дата в наименовании должна быть представлена по маске вида DD.MM.YYYY, где DD, MM и YY – соответственно день, месяц и год.

Коды отчетности для саморегулируемых организаций в сфере финансового рынка, объединяющих кредитные потребительские кооперативы (СРО КПК):

- srokpkod – о деятельности КПК;
- srokpkps – о персональном составе КПК;

¹⁶ Сформированный архив не должен включать папки (имена файлов вложений не должны содержать путь).

- srokp66n – формы бухгалтерской отчетности КПК;
- srokp822 – информация о лицах, которым КПК поручено проведение идентификации или упрощенной идентификации, обновление информации.

Коды отчетности для саморегулируемых организаций в сфере финансового рынка, объединяющих микрокредитные компании (СРО МКК):

- sromk846 – о деятельности МКК;
- sromk839 – отчет о лицах, которым микрофинансовыми компаниями поручено проведение идентификации;
- sromk841 – о персональном составе МКК;
- sromk847 – о средневзвешенных значениях МКК;

Коды отчетности для саморегулируемых организаций в сфере финансового рынка, объединяющих сельскохозяйственные кредитные потребительские кооперативы (СРО СКПК):

- sroskpkod – о деятельности СКПК;
- sroskpkps – о персональном составе СКПК;
- sroskpk66n – формы бухгалтерской отчетности СКПК;
- sroskpk818 – информация о лицах, которым СКПК поручено проведение идентификации или упрощенной идентификации, обновление информации.

5. Сформированный архив с расширением *.zip подписать с помощью КриптоАРМ ГОСТ своим УКЭП. Кодировку выбрать «DER», подпись сделать отсоединенной, указать, что штамп времени будет действовать на подпись, указать адрес службы штампов времени, получив файл с расширением *.zip.sig. Если пользователь, работающий с порталом «Биврёст», не является лицом, уполномоченным на действия от имени УИО без доверенности, то данный пользователь должен применить МЧД (цепочку МЧД), подписанную УКЭП лица, уполномоченного на действия от имени УИО без доверенности. Подробное описание прикрепления МЧД представлено в разделе 4.5.12.

6. Полученный файл необходимо зашифровать с помощью КриптоАРМ ГОСТ (кодировку выбрать «DER») Выбрать соответствующий требованиям к ПО взаимодействия с ВП ЕПВВ алгоритм шифрования » (см. п.п. 2.2.1), в получателях указать 2 сертификата: сертификат организации, от которой отправляются файлы, и сертификат Банка России (https://www.cbr.ru/lk_uio/requisites_certificates/ «Сертификат ключа проверки электронной подписи Банка России (портала «Биврёст»)»).

Сформированные файлы отправить через ЛК УИО.



Рисунок 163 - Плитка, содержащая задачи «Саморегулируемые организации в сфере финансового рынка»

Рисунок 164 – Форма направления отчетности саморегулируемых организаций в сфере финансового рынка

4.5.9 Обмен информацией по потокам

Задачи «ЭДО ДКО», «Активы КО» сгруппированы плиткой «Электронный документооборот».

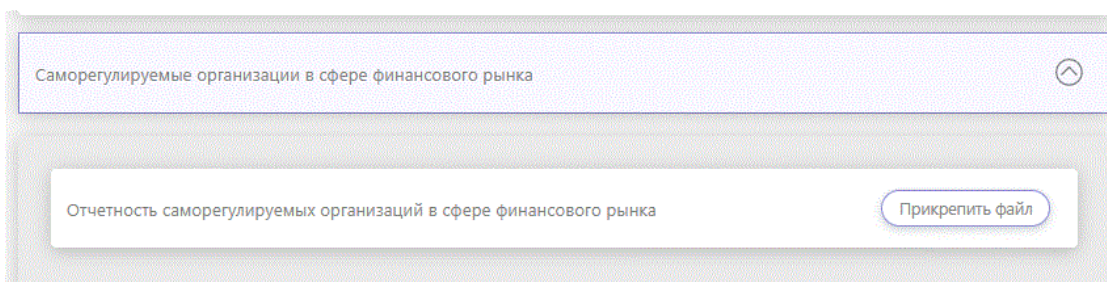

Рисунок 165 - Плитка, содержащая задачи «Активы КО», «ЭДО ДКО»

4.5.9.1 Обмен информацией об активах

Обмен информацией об активах (задача «Активы КО») предназначен для формирования и передачи сообщений в рамках электронного документооборота (далее - ЭДО) между КО / филиалами КО и Банком России при формировании пулов обеспечения по кредитам Банка России, состоящих из нерыночных активов.

Передача ЭС в рамках ЭДО Активы (исходящий поток) может осуществляться:

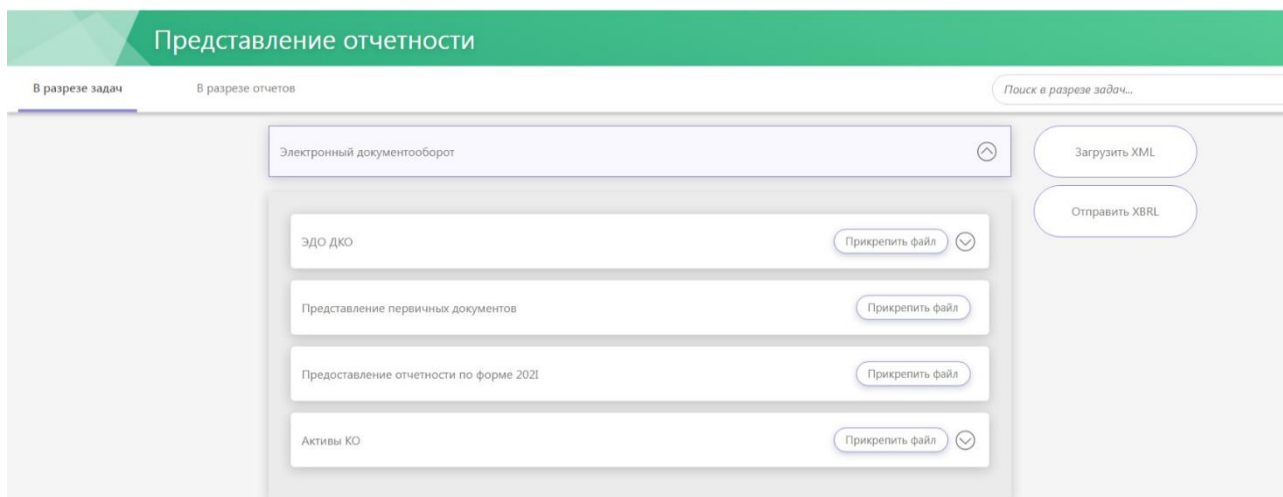
- путем заполнения информации на веб форме либо прикрепления файлов с сообщениями – см. п.4.5.1 и п.4.5.2;
- через REST-API - сервис. Описание сервиса опубликовано на сайте Банка России в подразделе «Инструкции и иная информация о технологии подготовки и направления электронных документов в Банк России» раздела «Личный кабинет участника информационного обмена».

В качестве источников значений для автоматизированного заполнения отдельных полей электронных форм могут использоваться:

- значения из профиля ЛК КО;
- значения глобальных справочников (Централизованный справочник организаций) - см. п. 4.10.1;
- значения пользовательского справочника реквизитов КО. Порядок работы с пользовательскими справочниками приведен в п.4.10.2.

Пользователю необходимо прикрепить сертификат УКЭП (Рисунок 166) (подробное описание прикрепления сертификата УКЭП представлено в разделе 4.5.10).

Если пользователь, работающий с порталом «Биврёст», не является лицом, уполномоченным на действия от имени УИО без доверенности, то данный пользователь

должен прикрепить МЧД (цепочку МЧД), подписанную УКЭП лица, уполномоченного на действия от имени УИО без доверенности (Рисунок 166 раздел «Доверенности»).
Подробное описание прикрепления МЧД (цепочки МЧД) представлено в разделе 4.5.11.

Обращение об отзыве ходатайства о включении нерыночного актива в пул обеспечения

Отправить

Еще ...

Полное наименование организации / ФИО

ООО "НЕОЛАНТ ТЕНАКС"

Комментарии

* Сертификаты

Сертификат

Выбрать

Доверенности

Добавленные файлы

Разрешено приложение файлов следующих типов расширений:
*.zip, *.zip.sig, *.xml, *.xml.sig, *.pdf, *.tif, *.jpeg, *.jpg, *.doc, *.docx, *.xls, *.xlsx, *.pdf.sig, *.tif.sig, *.jpeg.sig, *.jpg.sig, *.docx.sig, *.docx.sig, *.xls.sig, *.xlsx.sig, *.xbrl, *.xbrl.sig

Рисунок 166 – Форма отправки отчетности, содержащая задачи «Активы КО»

При нажатии кнопки «Отправить» (в случае отсутствия ошибок заполнения формы) сформируется XML-файл, который будет подписан с помощью выбранного сертификата пользователя и направлен в Банк России. Для подписи сообщений используются только УКЭП юридического лица.

При отправке заранее подготовленного файла отчетности путем прикрепления готовых файлов (кнопка «Прикрепить файл»), в случае заполнения поля «Комментарий» будет сформирован и передан дополнительный файл с комментарием в Банк России. Данный файл комментария не подписывается УКЭП.

К форме С106 (при выборе соответствующего переключателя при заполнении формы) разрешено приложение одного оригинального файла из типов расширений, указанных в Альбоме «Унифицированные форматы электронных банковских сообщений».

Внешний портал Банка России. Электронный документооборот при обмене информацией об активах, принимаемых в обеспечение по кредитам Банка России (ЭДО Активы) «Альбом УФЭБС ЭДО Активы», размещенном на сайте Банка России в подразделе «Инструкции и иная информация о технологии подготовки и направления электронных документов в Банк России» раздела «Личный кабинет участника информационного обмена». Область для добавления файлов путем перетаскивания и кнопка «Выберите файл для добавления» расположены в нижней части веб-формы в блоке «Добавленные файлы» (Рисунок 167).



Рисунок 167 - Кнопка «Выберите файл для добавления»

При загрузке файла портал «Биврёст» проверяет, не превышает ли по объёму файл установленный размер сообщения для загрузки и не будет ли превышена квота хранения истории обмена ЭС электронного сообщения, установленная для ЛК УИО. В случае превышения размера портал «Биврёст» выводит сообщение о невозможности загрузки этого файла. В случае превышения квоты портал «Биврёст» выводит соответствующее сообщение об ошибке и запрещает дальнейшее прикрепление файлов. Просмотреть наличие свободного пространства для хранения ЭС (его размер в Гб и в виде % свободного

места от общего выделенного места), а также разрешенный размер сообщения возможно в верхней части страницы любого раздела ЛК УИО. Администратор портала «Биврёст» имеет возможность установить для УИО персональные настройки квоты хранения и размера отправляемого сообщения.

Статус обработки направленных в Банк России ЭС доступен в подразделе «Исходящие» раздела «История взаимодействия» - см. п.4.7.3.

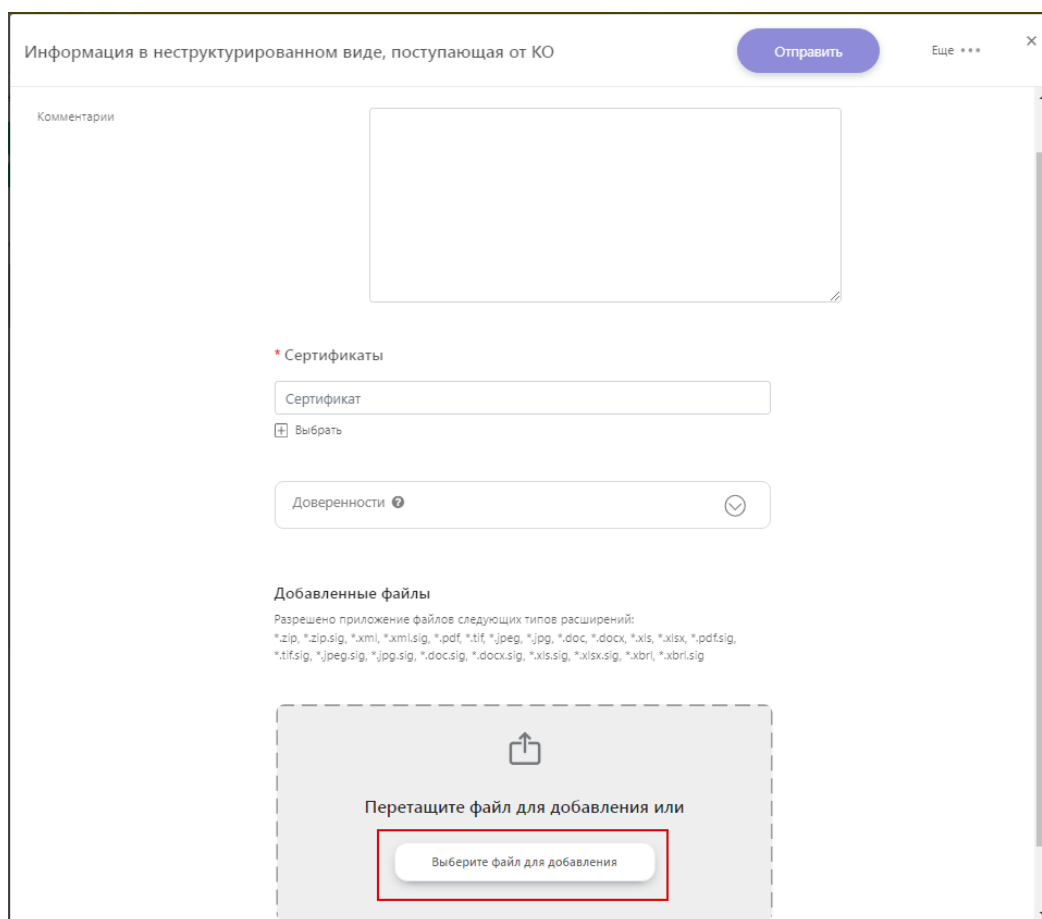
В случае появления нового ЭС от Банка России, оно будет отображено в разделе «История взаимодействия» в подразделах «Все» и «Входящие» с наименованием «Активы КО (Обратный поток)» (Рисунок 168).



Рисунок 168 - Входящий информационный поток Активы КО

При нажатии на наименование вида «Активы КО (обратный поток)», выбранное ЭС будет открыто в отдельном окне (Рисунок 169).

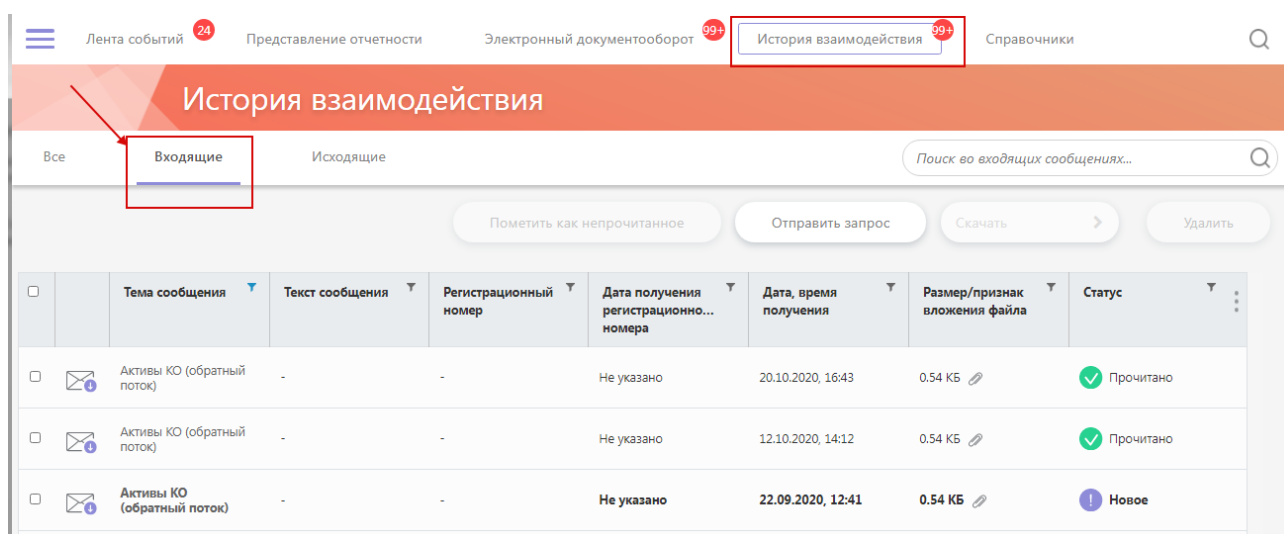

Рисунок 169 - Пример сообщения входящего информационного потока

При нажатии пользователем на наименование вложенного файла, будет предложено сохранить к себе на ПК локальную копию файла или визуализировать (отобразить на экране ЛК портала «Биврёст») форму ЭС (Рисунок 170). При выборе опции «Просмотреть» будет открыта для просмотра форма ЭС, заполненная данными из полученного ЭС.

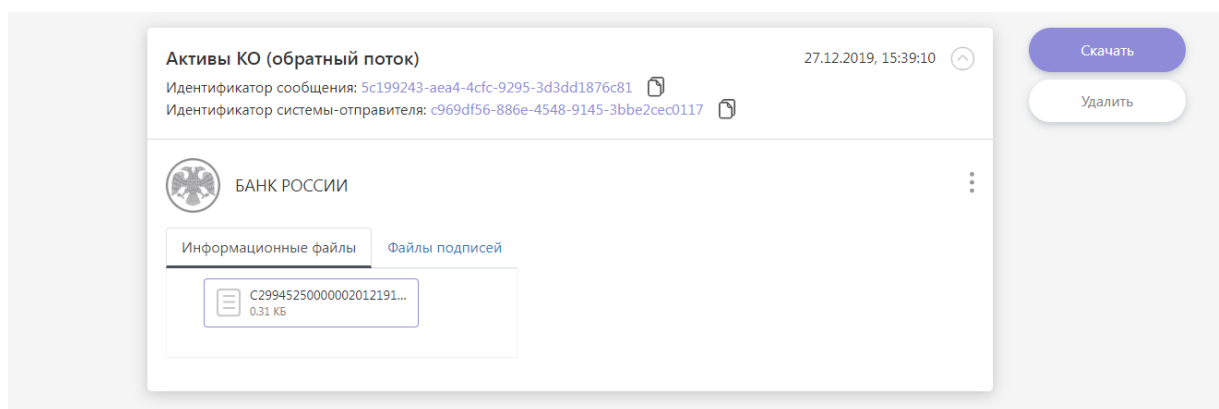

Рисунок 170 - Возможные операции с файлом входящего потока

Передача сообщений ЭДО Активы через клиентское приложение КО осуществляется с использованием REST-сервиса. Взаимодействие клиентского приложения КО с REST-сервисом может осуществляться также с использованием транспортного адаптера. Описание сервиса опубликовано на сайте Банка России в подразделе «Инструкции и иная информация о технологии подготовки и направления электронных документов в Банк России» раздела «Личный кабинет участника информационного обмена».

Сообщения от КО должны предоставляться в виде набора файлов, упакованных в zip-архив. Архив должен быть подписан на ключ пользователя и передан с использованием REST-сервиса.

Должна применяться отсоединенная подпись в контейнере PKCS#7, в кодировке DER, с приложенным собственным сертификатом и цепочкой сертификатов до корневого УЦ.

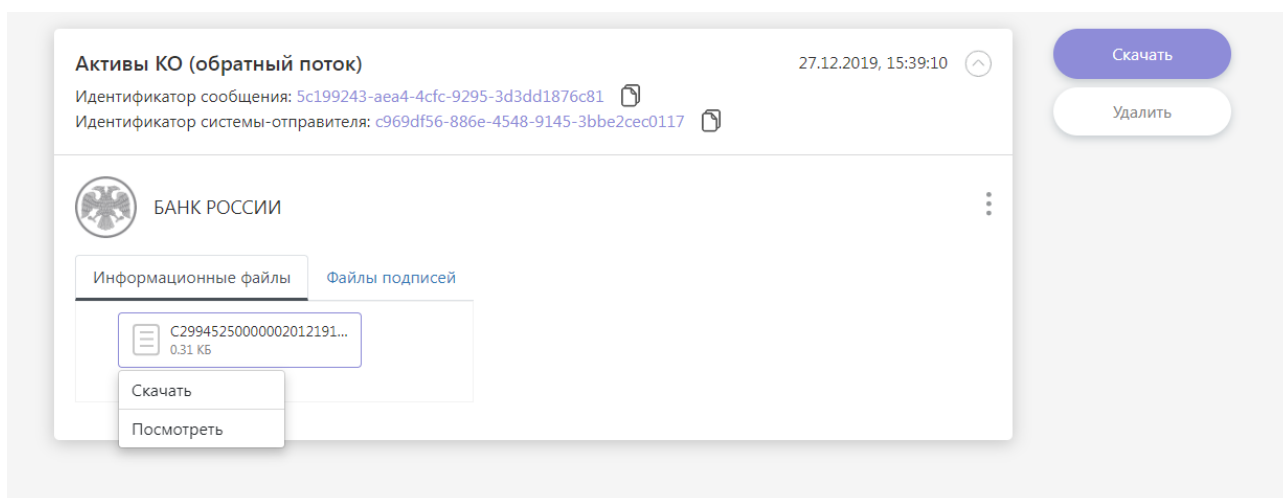
Формат формируемых пользователем пакетов для передачи через REST-сервис приведен на рисунке ниже (Рисунок 171).



Рисунок 171 - Структура пакета

Имена формируемых файлов ЭС и имя zip-архива должны соответствовать алгоритму, приведенному в Альбоме УФЭБС ЭДО Активы, опубликованном на сайте Банка России в подразделе «Инструкции и иная информация о технологии подготовки и направления электронных документов в Банк России» раздела «Личный кабинет участника информационного обмена».

В рамках одной отправки КО может направить либо один файл структурированной информации, либо один файл структурированной информации и один файл неструктурированной информации, относящийся к нему¹⁷.

При передаче неструктурированных файлов связь с структурированным файлом определяется именем файла в архиве по следующему шаблону: имя_структурированного_файла.xml.расширение, где расширение – это расширение неструктурированного файла: doc, xls, pdf, tiff, rar и т.д.

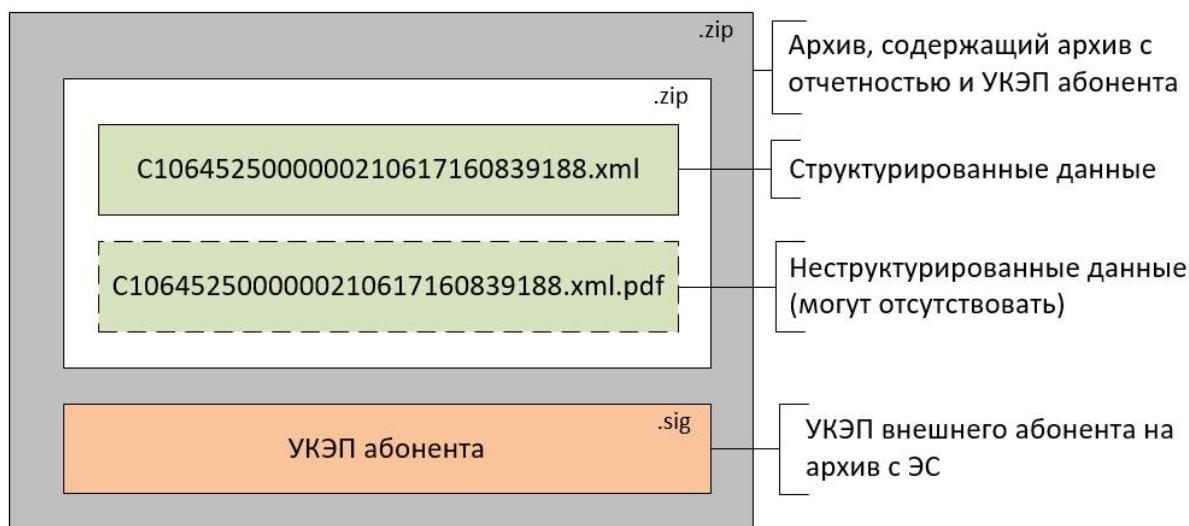
Участники должны обращаться к REST-сервису по HTTPS-протоколу (SSL).

Все документы, отправленные из Клиентского приложения КО через REST-сервис, можно просмотреть в ЛК в меню «История взаимодействия».

С более подробной информацией о направлении ЭС в рамках обмена информацией о нерыночных активах можно ознакомиться в «Инструкции по работе в Личном кабинете

¹⁷ В случае если передача неструктурированных файлов предусмотрена форматами ЭС документа «Унифицированные форматы электронных банковских сообщений. Внешний портал Банка России. Электронный документооборот при обмене информацией об активах, принимаемых в обеспечение по кредитам Банка России (ЭДО Активы)».

по потоку ЭДО Активы», опубликованной на сайте Банка России в подразделе «Инструкции и иная информация о технологии подготовки и направления электронных документов в Банк России» раздела «Личный кабинет участника информационного обмена».

4.5.9.2 Обмен информацией по ЭДО ДКО

Данная задача предназначена для формирования и передачи сообщений в рамках электронного документооборота между кредитными организациями / филиалами кредитных организаций и Банком России при обмене информацией по депозитным и кредитным операциям (далее – ЭДО ДКО).

Передача ЭС в рамках ЭДО ДКО (исходящий поток) может осуществляться:

- путем заполнения информации на веб форме либо прикрепления файлов с сообщениями – см. п.4.5.1 и п.4.5.2;
- через REST-API - сервис. Описание сервиса опубликовано на сайте Банка России в подразделе «Инструкции и иная информация о технологии подготовки и направления электронных документов в Банк России» раздела «Личный кабинет участника информационного обмена».

В качестве источников значений для автоматизированного заполнения отдельных полей электронных форм могут использоваться:

- значения из профиля ЛК КО;
- значения глобальных справочников (расписание кредитных/депозитных операций, справочник ценных бумаг, централизованный справочник организаций) - см. п. 4.10.1
- значения пользовательского справочника реквизитов КО. Порядок работы с пользовательскими справочниками приведен в п. 4.10.2.

Пользователю необходимо прикрепить сертификат УКЭП (Рисунок 172) (подробное описание прикрепления сертификата УКЭП представлено в разделе 4.5.10).

Если пользователь, работающий с порталом «Биврёст», не является лицом, уполномоченным на действия от имени УИО без доверенности, то данный пользователь должен прикрепить МЧД (цепочку МЧД), подписанную УКЭП лица, уполномоченного на действия от имени УИО без доверенности (Рисунок 172 раздел «Доверенности»). Подробное описание прикрепления МЧД (цепочки МЧД) представлено в разделе 4.5.11.

Рисунок 172 - Форма отправки отчетности, содержащая задачи «ЭДО ДКО»

При нажатии кнопки «Отправить» (в случае отсутствия ошибок заполнения формы) сформируется XML-файл, который будет подписан с помощью выбранного сертификата Пользователя и направлен в Банк России. Для подписи сообщений используются только УКЭП юридического лица.

При отправке заранее подготовленного файла отчетности путем прикрепления готовых файлов (кнопка «Прикрепить файл»), в случае заполнения поля «Комментарий» будет сформирован и передан дополнительный файл с комментарием в Банк России. Данный файл комментария не подписывается УКЭП.

Статус обработки направленных в Банк России ЭС доступен в разделе «История взаимодействия», подразделе «Исходящие» - см. п.4.7.3.

В случае появления нового ЭС от Банка России, оно будет отображено в разделе «История взаимодействия» в подразделах «Все» и «Входящие» с наименованием «ЭДО ДКО (Обратный поток)» (Рисунок 173).



Рисунок 173 - Входящий информационный поток ЭДО ДКО

При нажатии на наименование вида «ЭДО ДКО (обратный поток)», выбранное ЭС будет открыто в отдельном окне (Рисунок 174).

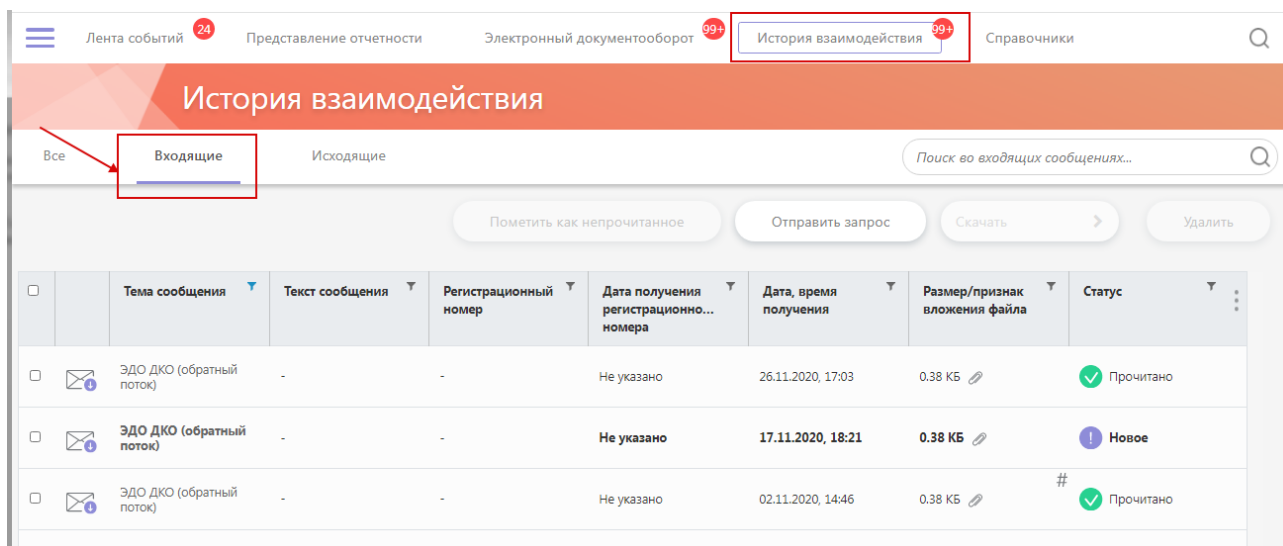

Рисунок 174 - Пример сообщения входящего информационного потока

При нажатии на кнопку «Ответить» (доступно только для сообщения ED499) будет сформирована экранная форма ответного сообщения с автоматически заполненными идентификаторами исходного ЭС.

При нажатии пользователем на наименование вложенного файла, будет предложено сохранить к себе на ПК локальную копию файла или визуализировать (отобразить на экране ЛК портала «Биврёст») форму ЭС (Рисунок 175).

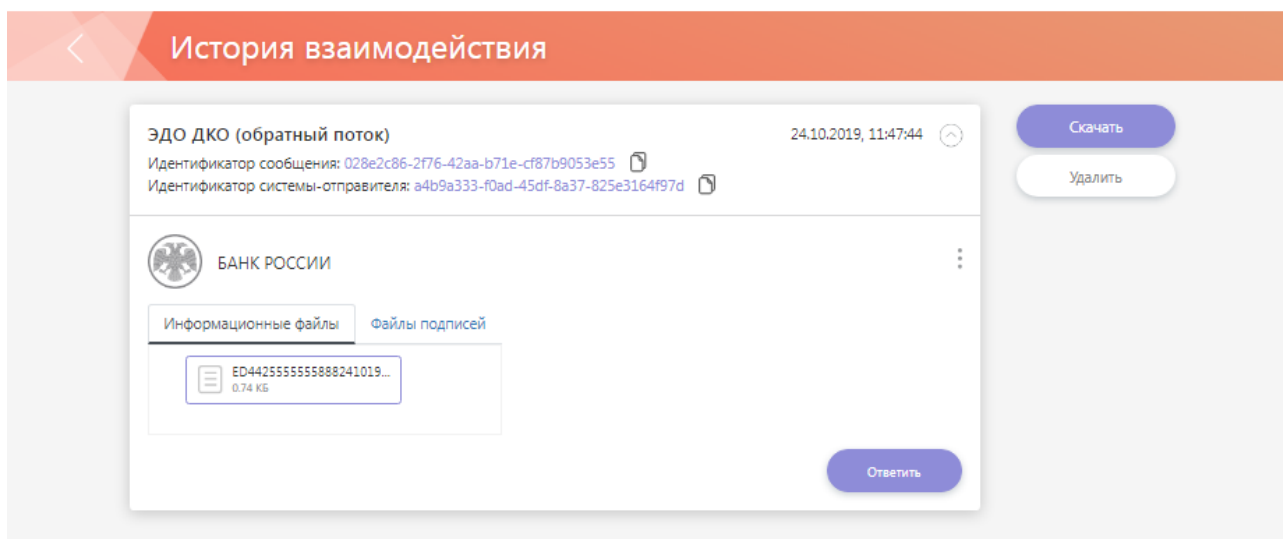

Рисунок 175 - Возможные операции с файлом входящего потока

При выборе на предыдущем шаге опции «Просмотреть», будет открыта для просмотра форма ЭС, заполненная данными из полученного ЭС (Рисунок 176).

Рисунок 176 - Визуализация формы ЭС входящего потока

Передача сообщений ЭДО ДКО через клиентское приложение КО осуществляется с использованием REST-сервиса. Взаимодействие клиентского приложения КО с REST-сервисом может осуществляться также с использованием транспортного адаптера. Описание сервиса опубликовано на сайте Банка России в подразделе «Инструкции и иная

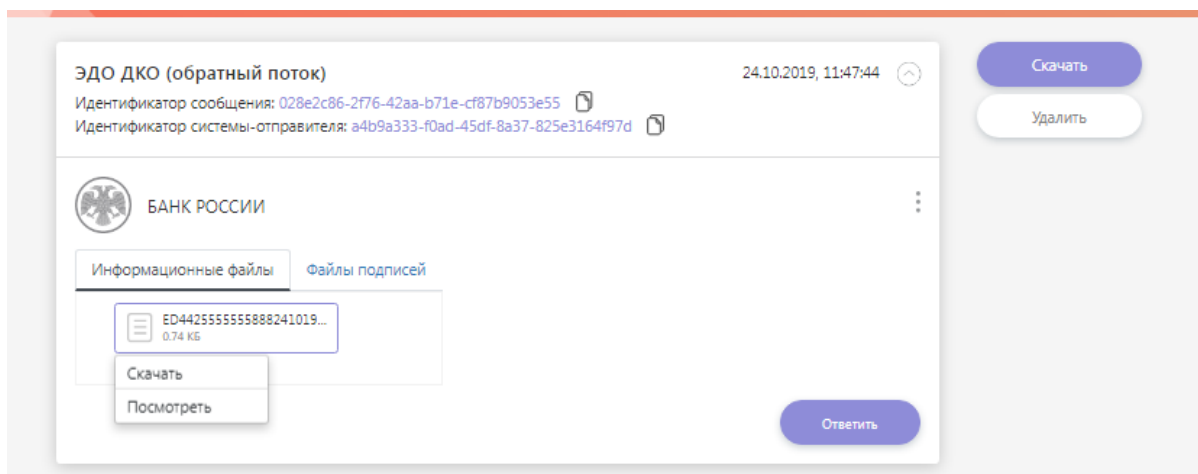
информация о технологии подготовки и направления электронных документов в Банк России» раздела «Личный кабинет участника информационного обмена».

Сообщения от КО должны предоставляться в виде набора файлов, упакованных в zip-архив. Архив должен быть подписан на ключ пользователя и передан с использованием REST-сервиса.

Должна применяться отсоединенная подпись в контейнере PKCS#7, в кодировке DER, с приложенным собственным сертификатом и цепочкой сертификатов до корневого удостоверяющего центра (далее – УЦ).

Формат формируемых пользователем пакетов для передачи через REST-сервис приведен на рисунке ниже (Рисунок 177).



Рисунок 177 - Структура пакета

Имена формируемых файлов ЭС и имя zip-архива должны соответствовать алгоритму, приведенному в документе «Унифицированные форматы электронных банковских сообщений. Внешний портал Банка России. Электронный документооборот по депозитным и кредитным операциям Банка России (ЭДО ДКО)» (Альбом УФЭБС ЭДО ДКО), опубликованный на сайте Банка России в подразделе «Инструкции и иная информация о технологии подготовки и направления электронных документов в Банк России» раздела «Личный кабинет участника информационного обмена».

В рамках одной отправки КО может направить только один файл структурированной информации.

Участники должны обращаться к REST-сервису по HTTPS-протоколу (SSL).

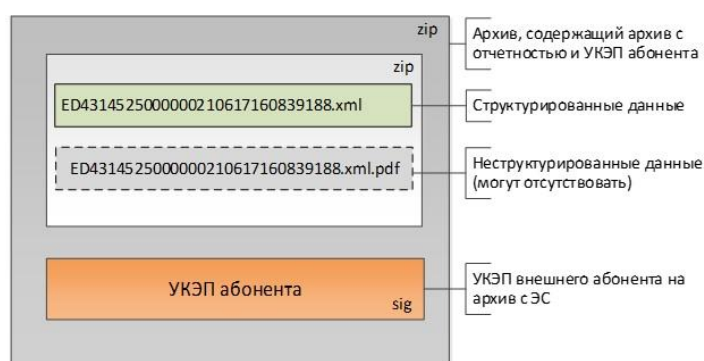
Все ЭС, отправленные из клиентского приложения КО через REST-сервис, можно просмотреть в ЛК УИО в меню «История взаимодействия».

С более подробной информацией о направлении ЭС в рамках обмена информацией по депозитным и кредитным операциям можно ознакомиться в «Инструкции по работе в

Личном кабинете по потоку ЭДО ДКО», размещенной на сайте Банка России в подразделе «Инструкции и иная информация о технологии подготовки и направления электронных документов в Банк России» раздела «Личный кабинет участника информационного обмена».

4.5.9.3 Обмен информацией по потоку Анкетирование. Федеральное статистическое наблюдение (№ 6363-У¹⁸)

Задача передачи заполненных анкет данными УИО по потоку Анкетирование доступна при ответе на запрос «Анкетирование» Банка России в разделе «Электронный документооборот» во вкладке «Новые» (более подробно о работе в данном разделе ЛК портала «Биврёст» см. п.4.6.1) и в разделе «Представление отчетности» при инициативном направлении данных, которая определяется плиткой «Федеральные статистические наблюдения, утвержденные Указанием Банка России от 16.02.2023 № 6363-У» в разделе «Представление отчетности» вкладкой «Передача отчетности 1-ИЦБ¹⁹, 1-АРЕНДА²⁰, 1-ПОЕЗДКИ²¹, 1-РОУМИНГ²², 1,2,3-ТРАНСПОРТ²³, 1-МЕД²⁴, 1-СТР²⁵» (Рисунок 178).

¹⁸ Указание Банка России от 16.02.2023 № 6363-У «О формировании и утверждении статистической методологии, перечня респондентов, форм федерального статистического наблюдения и порядка составления и предоставления респондентами первичных статистических данных по этим формам в Центральный банк Российской Федерации для составления платежного баланса Российской Федерации, международной инвестиционной позиции Российской Федерации, статистики внешней торговли Российской Федерации услугами, внешнего долга Российской Федерации, прямых инвестиций в Российскую Федерацию и прямых инвестиций из Российской Федерации за рубеж».

¹⁹ Отчет по форме 0414002 федерального статистического наблюдения № 1-ИЦБ «Портфельные инвестиции в иностранные ценные бумаги».

²⁰ Отчет по форме 0414003 федерального статистического наблюдения № 1-АРЕНДА «Сведения о долговых обязательствах по договорам аренды».

²¹ Отчет по форме 0414004 федерального статистического наблюдения № 1-ПОЕЗДКИ «Сведения о деятельности туроператора в области въездного и выездного туризма».

²² Отчет по форме 0414005 федерального статистического наблюдения № 1-РОУМИНГ «Сведения об абонентах оператора подвижной радиотелефонной связи, находившихся в международном роуминге».

²³ Отчет по форме 0414006 федерального статистического наблюдения № 1-ТРАНСПОРТ «Сведения об оказанных нерезидентам услугах грузовых и пассажирских перевозок».

Отчет по форме 0414007 федерального статистического наблюдения № 2-ТРАНСПОРТ «Сведения об услугах грузовых и пассажирских перевозок, оказанных нерезидентами».

Отчет по форме 0414008 федерального статистического наблюдения № 3-ТРАНСПОРТ «Сведения о вспомогательных и дополнительных транспортных услугах и сопутствующих транспортным услугам операциях по договорам, заключенным с нерезидентами».

²⁴ Отчет по форме 0414010 федерального статистического наблюдения № 1-МЕД «Сведения об осуществлении медицинской деятельности в отношении нерезидентов».

²⁵ Отчет по форме 0414009 федерального статистического наблюдения № 1-СТР «Сведения о стоимости работ и товаров по заключенным между резидентами и нерезидентами договорам на строительные работы и связанные с ними услуги».



Рисунок 178 – Задача «Федеральные статистические наблюдения, утвержденные Указанием Банка России от 16.02.2023 № 6363-У»

Данная задача предназначена для формирования и передачи сообщений в рамках электронного документооборота между некредитными организациями / филиалами некредитных организаций и Банком России при обмене информацией с ФПС <Анкетирование> (далее - Анкетирование) посредством направления УИО заполненных шаблонов анкет по задаче «Федеральные статистические наблюдения, утвержденные Указанием Банка России от 16.02.2023 № 6363-У».

Передача ЭС в рамках потока Анкетирование (исходящий поток) может осуществляться путем прикрепления архива с заполненными анкетами с последующей процедурой его подписи и шифрования (для выполнения операции подписания и шифрования на форме необходимо добавить сертификат взаимодействия с Банком России), либо заранее подготовленного зашифрованного архива с расширением *.zip.enc с заполненными анкетами и файла подписи УКЭП УИО с расширением *.sig на данный архив в ЛК УИО в разделе «Представление отчетности» задача «Федеральные статистические наблюдения, утвержденные Указанием Банка России от 16.02.2023 № 6363-У», вкладка «Передача отчетности 1-ИЦБ, 1-АРЕНДА, 1-ПОЕЗДКИ, 1-РОУМИНГ, 1,2,3-ТРАНСПОРТ, 1-МЕД, 1-СТР». Подписанный УКЭП электронный документ должен иметь метку времени. Процедура формирования пакета отчетности с помощью КриптоАРМ ГОСТ приведена в 4.15.2.

В случае заполнения поля «Комментарий» будет сформирован и передан дополнительный файл с комментарием в Банк России. Данный файл комментария не подписывается УКЭП.

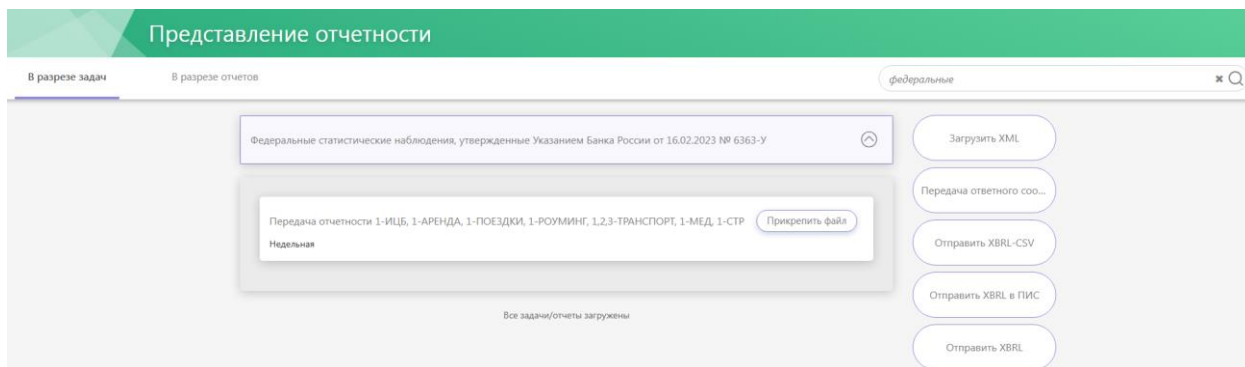
Пользователю необходимо прикрепить сертификат УКЭП (Рисунок 179). Если пользователь, работающий с порталом «Биврёст», не является лицом, уполномоченным на действия от имени УИО без доверенности, то данный пользователь должен прикрепить МЧД (цепочку МЧД), подписанную УКЭП лица, уполномоченного на действия от имени УИО без доверенности (Рисунок 179 кнопка раздел «Доверенности»). Процесс прикрепления МЧД (цепочки МЧД) описан в разделе 4.5.11.

Окно формы для прикрепления подготовленных файлов приведено на Рисунок 179.

Передача отчетности 1-ИЦБ, 1-АРЕНДА, 1-ПОЕЗДКИ, 1-РОУМИНГ, 1,2,3-ТРАНСПОРТ, 1-МЕД, 1-СТР

Отправить

Еще ...

Полное наименование организации / ФИО

ООО "НЕОЛАНТ ТЕНАКС"

Комментарии

* Сертификаты

Сертификат

Выбрать

Доверенности

Добавленные файлы

Файлы отчетности

Разрешено приложение файлов следующих типов расширений:
*.zip, *.zip.enc, *.zip.sig

Перетащите файл для добавления или

Рисунок 179 – Окно направления ЭС по задаче «Федеральные статистические наблюдения, утвержденные Указанием Банка России от 16.02.2023 № 6363-У»

Статус обработки направленных в Банк России ЭС с заполненными анкетами по задаче «Федеральные статистические наблюдения, утвержденные Указанием Банка России от 16.02.2023 № 6363-У» доступен в подразделе «Исходящие» раздела «История взаимодействия» - см. п.4.7.3.

Результат обработки направленного ЭС в ФПС Анкетирования можно скачать для просмотра из прикрепленного к уведомлению из Банка России файла protocol.html в roadmap исходящего ЭС (Рисунок 180).

Отправка на основе Передача отчетности 1-ИЦБ, 1-АРЕНДА, 1-ПОЕЗДКИ, 09.08.2019, 15:06:13
1-РОУМИНГ, 1,2,3-ТРАНСПОРТ, 1-МЕД
Идентификатор сообщения: c02f7110-9d6e-4899-a1cc-d156fe9c6b9a

ООО "НЕОЛАНТ ТЕНАКС"

Запрос Анкетирование 2... 12.09 МБ

Запрос Анкетирование 2... 3.77 КБ

31.05.2019, 11:29 Отправлен ответ

31.05.2019, 11:30 Загружено

31.05.2019, 11:30 Принято в обработку

31.05.2019, 11:39 Зарегистрировано

Регистрационный номер: 1032329669900 от 31.05.2019

status.xml 0.28 КБ

status.xml.sig 2.71 КБ

protocol.html 1.18 КБ

Скачать

Рисунок 180 – Получение результата обработки Банком России заполненных анкет по задаче «Федеральные статистические наблюдения, утвержденные Указанием Банка России от 16.02.2023 № 6363-У»

В случае появления нового ЭС (с новыми шаблонами анкет) от Банка России, ЭС будет отображено в разделе «Электронный документооборот» → «Новые»-> «Запрос Анкетирование».

4.5.9.4 Обмен информацией по потоку сбора обновления программного обеспечения и документации от внешних подрядных организаций

Задача передачи файлов обновления программного обеспечения и документации от внешних подрядных организаций доступна в разделе «Представление отчетности» и определяется плиткой «Обновление ПО» (Рисунок 181)

Обновление ПО

Версия 2.4 с 29.05.2019

Заполнить форму

Прикрепить файл

Рисунок 181 – Задача «Обновление ПО»

Данная задача предназначена для формирования и передачи сообщений в рамках электронного документооборота между внешними подрядными организациями и Банком России при обмене информацией с КС РПС посредством направления УИО подготовленных архивов с файлами и документами обновлений ПО.

Передача ЭС в рамках потока Обновления ПО (исходящий поток) может осуществляться путем прикрепления заранее подготовленных зашифрованных архивов с расширением *.zip.enc с файлами и документами обновлений ПО и файлов подписей УКЭП УИО с расширением *.sig на данные архивы в ЛК УИО в разделе «Представление отчетности» задача «Обновления ПО» пункт «Заполнить форму». Подписанный УКЭП электронный документ должен иметь метку времени. Архив должен содержать файлы обновлений ПО (Рисунок 182).



Рисунок 182 – Подготовка прикрепляемых файлов обновлений ПО

При отправке ЭС пользователь при заполнении формы должен выбрать наименование программного обеспечения, по которому происходит отправка. Наименование ПО выбирается на основе справочника КС РПС в одноименном поле формы отправки ЭС.

Окно формы для прикрепления подготовленных файлов обновлений ПО и выбора наименования ПО приведено на рисунке ниже (Рисунок 183).

Если пользователь, работающий с порталом «Биврёст», не является лицом, уполномоченным на действия от имени УИО без доверенности, то данный пользователь должен прикрепить МЧД (цепочку МЧД), подписанную УКЭП лица, уполномоченного на действия от имени УИО без доверенности (Рисунок 183 раздел «Доверенности»). Процесс прикрепления МЧД (цепочки МЧД) описан в разделе 4.5.11.

Рисунок 183 – Окно направления ЭС по задаче «Обновления ПО» (Заполнить форму)

УИО имеет возможность отправить ЭС посредством стандартной формы прикрепления файлов (без выбора наименования ПО) (раздел «Представление отчетности» задача «Обновления ПО» пункт «Прикрепить файл»), но в данном случае вместе с заранее подготовленными зашифрованными архивами с расширением *.zip.enc с файлами и документами обновлений ПО и файлами подписей УКЭП УИО с расширением *.sig на данные архивы УИО должен приложить подготовленный файл формы, который будет содержать метку наименования ПО в соответствии со значениями справочника КС РПС. Можно использовать файл «form.xml» из ранее направленного посредством заполнения формы ЭС, переименовав файл. Поскольку наименование «form.xml» зарезервировано, как системное, то возможно только прикрепление файлов с расширением .xml и именем, отличным от «form».

После добавления файлов необходимо для каждого файла выбрать тип. Файлу формы с расширением .xml необходимо указать тип «Форма». Подробнее типы добавляемых файлов описаны в п. 4.5.13.

Выбор сертификата УКЭП на форме прикрепления файлов не требуется.

Окно формы для прикрепления подготовленных файлов приведено на рисунке ниже (Рисунок 184).



Рисунок 184 – Окно направления ЭС по задаче «Обновления ПО» (Прикрепить файл)

Статус обработки направленных в Банк России ЭС с архивами с файлами и документами обновлений по задаче «Обновления ПО» доступен в подразделе «Исходящие» раздела «История взаимодействия» - см. п.4.7.3.

Конечный статус обработки ЭС с наименованием «Обновление ПО» должен быть – «Доставлено» (файлы успешно доставлены системе-получателю).

4.5.9.5 Обмен данными по потоку сбора информационного фонда Росстата

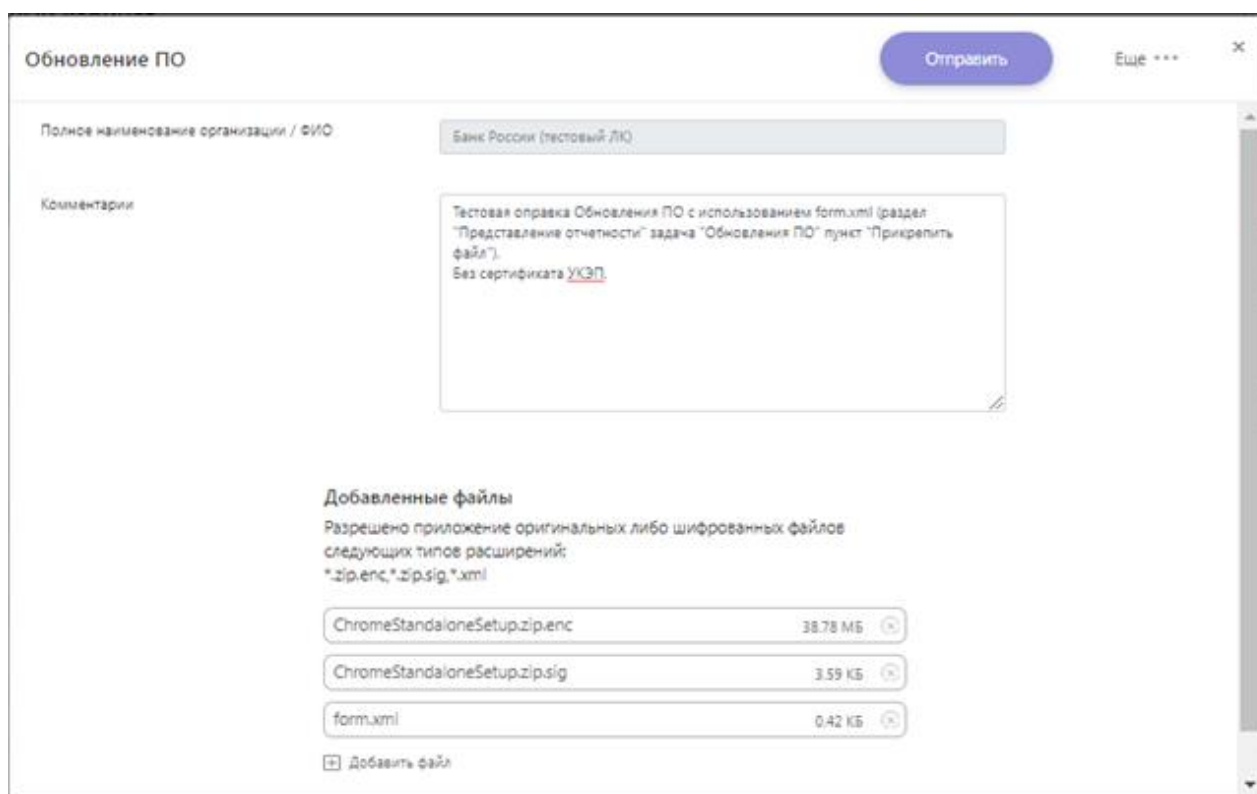
Задача передачи данных от Федеральной службы государственной статистики доступна в разделе «Представление отчетности» и определяется плиткой «Сбор информационного фонда Росстата» (Рисунок 185).



Рисунок 185 – Задача «Сбор информационного фонда Росстата»

Данная задача предназначена для формирования и передачи сообщений в рамках электронного документооборота между Федеральной службой государственной статистики и Банком России посредством направления УИО файлов с данными.

Передача ЭС в рамках потока сбора информационного фонда Росстата (исходящий поток) может осуществляться путем прикрепления заранее подготовленного зашифрованного архива с расширением *.zip.enc с файлами данных и файла подписи УКЭП УИО с расширением *.sig на данный архив в ЛК УИО в разделе «Представление отчетности» задача «Сбор информационного фонда Росстата». Подписанный УКЭП электронный документ должен иметь метку времени.

Окно формы для прикрепления подготовленных файлов приведено на рисунке ниже (Рисунок 186).

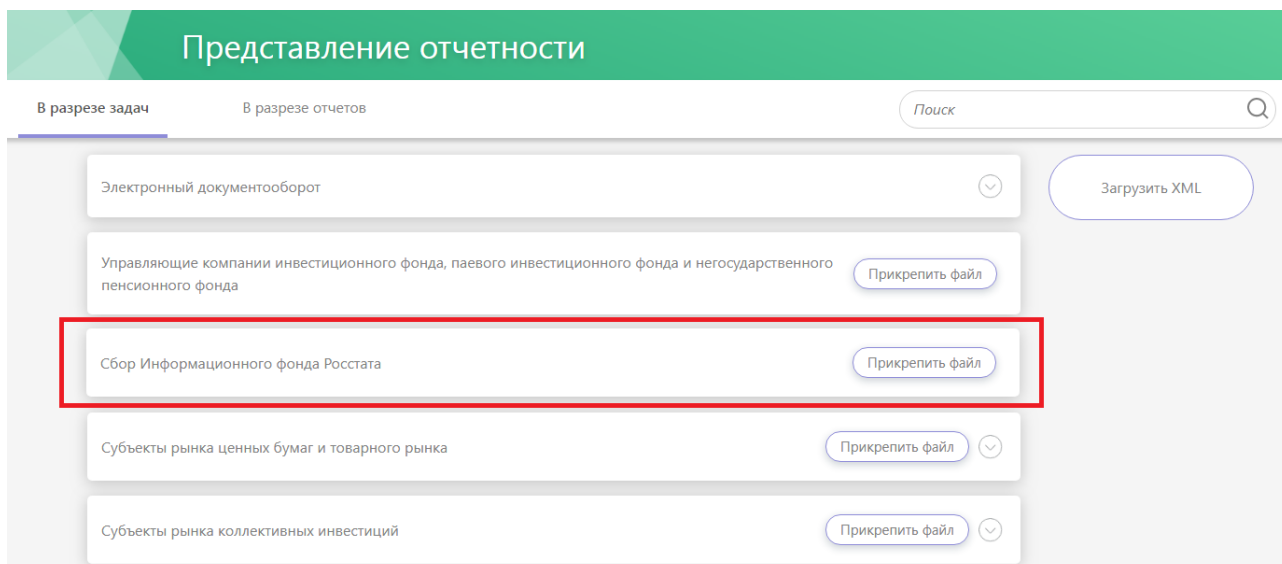
Пользователю необходимо прикрепить сертификат УКЭП (Рисунок 186) (подробное описание прикрепления сертификата УКЭП представлено в разделе 4.5.10).

Если пользователь, работающий с порталом «Биврёст», не является лицом, уполномоченным на действия от имени УИО без доверенности, то данный пользователь должен прикрепить МЧД (цепочку МЧД), подписанную УКЭП лица, уполномоченного на действия от имени УИО без доверенности (Рисунок 186 раздел «Доверенности»). Процесс прикрепления МЧД (цепочки МЧД) описан в разделе 4.5.11.

Сбор Информационного фонда Росстата

Отправить

Еще ***

Полное наименование организации / ФИО

ООО "НЕОЛАНТ ТЕНАКС"

Доверенности ?

Добавленные файлы

Разрешено приложение файлов следующих типов расширений:
*.zip.enc, *.zip.sig

Перетащите файл для добавления или

Выберите файл для добавления

Рисунок 186 – Окно направления ЭС по задаче «Сбор информационного фонда Росстата»

Статус обработки направленных в Банк России ЭС с архивом с файлами данных по задаче «Сбор информационного фонда Росстата» доступен в подразделе «Исходящие» раздела «История взаимодействия» - см. п.4.7.3. (Рисунок 187)



Рисунок 187 – Просмотр отправки в Банк России архива с данными по задаче «Сбор информационного фонда Росстата»

4.5.9.6 Обмен данными по потоку сбора отчетности по прямым инвестициям, направляемой ПО операторов ЭДО

Задача передачи отчета по форме № 1-ПИ Абонентов посредством Операторов ЭДО доступна в разделе «Представление отчетности» и определяется плиткой «Респонденты прямых инвестиций» → «Передача отчетности 1-ПИ операторами ЭДО» (Рисунок 188).

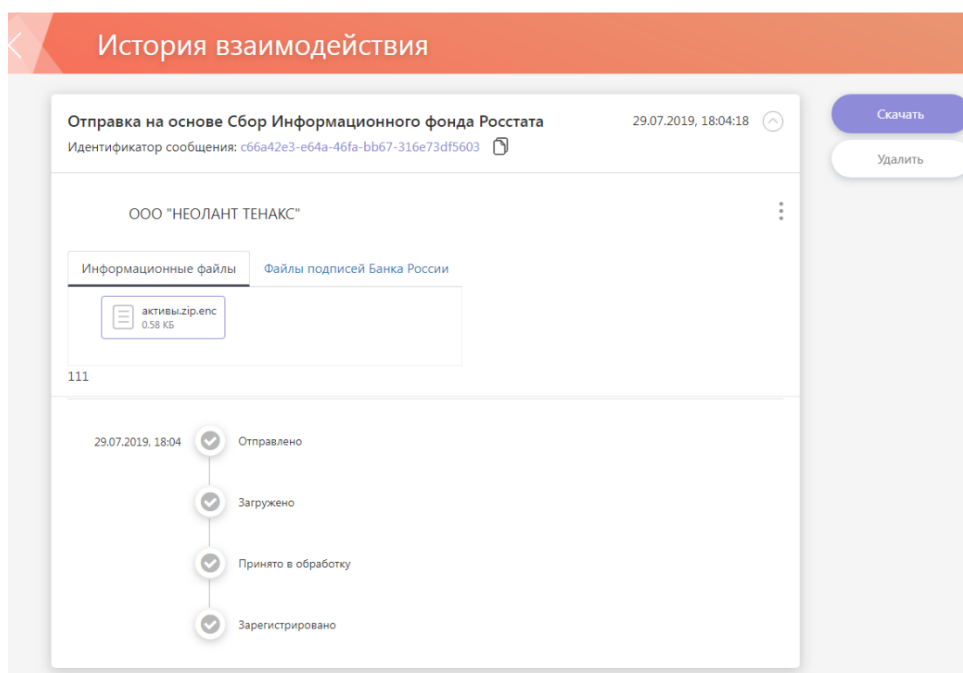

Рисунок 188 – Задача «Представление отчетности 1-ПИ операторами ЭДО»

Данная задача предназначена для передачи отчетности по прямым инвестициям, направляемой ПО операторов ЭДО в рамках электронного документооборота с Банком России посредством направления УИО отчета по форме № 1-ПИ.

Передача ЭС в рамках потока представления отчетности 1-ПИ операторами ЭДО (исходящий поток) может осуществляться путем прикрепления заранее подготовленного зашифрованного архива с расширением *.zip.enc с файлами данных и файлами подписей: УКЭП Оператора ЭДО с расширением *.zip.1.sig и УКЭП УИО с расширением *.zip.2.sig на данный архив в ЛК Оператора ЭДО в разделе «Представление отчетности» задача «Респонденты прямых инвестиций» → «Передача отчетности 1-ПИ операторами ЭДО». Все УКЭП должны содержать штамп времени.

Окно формы для прикрепления подготовленных файлов приведено на рисунке ниже (Рисунок 189).

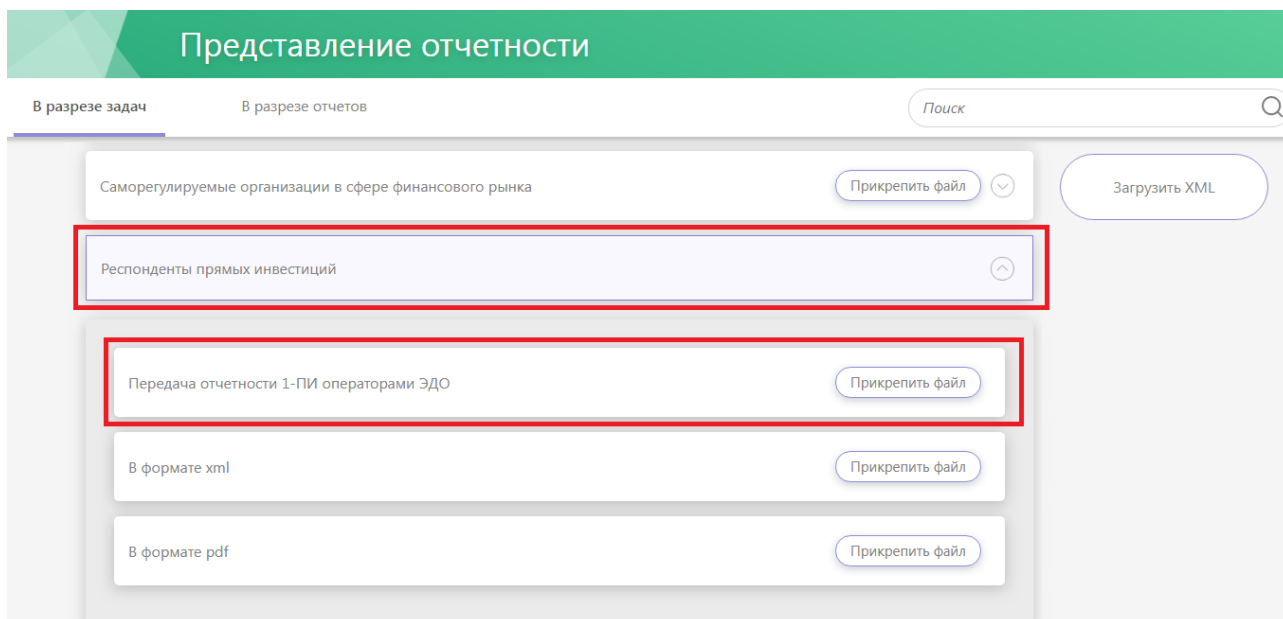
Если пользователь, работающий с порталом «Биврест», не является лицом, уполномоченным на действия от имени УИО без доверенности, то данный пользователь должен прикрепить МЧД (цепочку МЧД), подписанную УКЭП лица, уполномоченного на действия от имени УИО без доверенности (Рисунок 188 раздел «Доверенности»). Подробное описание прикрепления МЧД (цепочки МЧД) представлено в разделе 4.5.11.

Передача отчетности 1-ПИ операторами ЭДО Отправить Еще ... ✕

Полное наименование организации / ФИО

Комментарии

Доверенности ⓘ ⌵

Добавленные файлы
Разрешено приложение файлов следующих типов расширений:
*.zip.enc, *.zip.1.sig, *.zip.2.sig

⬆

Перетащите файл для добавления или

Выберите файл для добавления

Рисунок 189 – Окно направления ЭС по задаче «Передача отчетности 1-ПИ операторами ЭДО»

Статус обработки направленных в Банк России ЭС с архивом с файлами данных по задаче «Передача отчетности 1-ПИ операторами ЭДО» доступен в разделе «История взаимодействия», подразделе «Исходящие» - см. п.4.7.3. (Рисунок 190)



Рисунок 190 – Просмотр отправки в Банк России отчетности по прямым инвестициям по задаче «Передача отчетности 1-ПИ операторами ЭДО»

4.5.9.7 Обмен по потоку сбора данных о раскрытии, направляемых аккредитованными информационными агентствами

Задача передачи данных о раскрытии, направляемых аккредитованными информационными агентствами доступна в разделе «Представление отчетности» и определяется плитками «Информационные агентства» → «Протоколы раскрытия информации» или «Сообщения из Ленты раскрытия» (Рисунок 191).

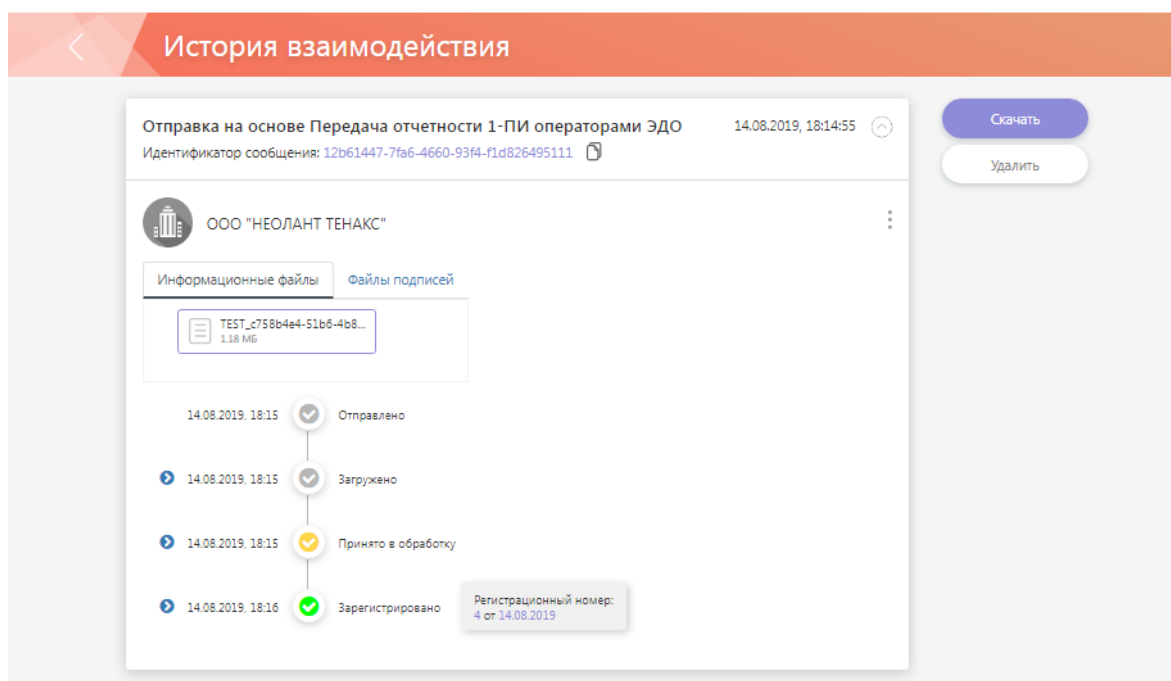

Рисунок 191 – Задача «Информационные агентства» и входящие в нее задачи «Сообщения из Ленты событий» и «Протоколы раскрытия информации»

Данная задача предназначена для передачи сбора данных о раскрытии, направляемых аккредитованными информационными агентствами в рамках электронного документооборота с Банком России.

Передача ЭС в рамках потока сбора данных о раскрытии направляемых аккредитованными информационными агентствами (исходящий поток) может осуществляться путем прикрепления заранее подготовленного файла сериализованной формы в случае отправки одного файла формата xml либо путем прикрепления заранее подготовленного файла сериализованной формы и файлов данных (при необходимости) в случае отправки нескольких файлов формата xml. Файл данных представляет собой zip-архив, состоящий из нескольких xml-файлов.

Отправка доступна в разделе «Представление отчетности» задача «Информационные агентства» → «Протоколы раскрытия информации» (в случае необходимости отправки одного файла формата xml) либо задача «Информационные агентства» → «Сообщения из Ленты раскрытия» (в случае необходимости отправки нескольких файлов формата xml).

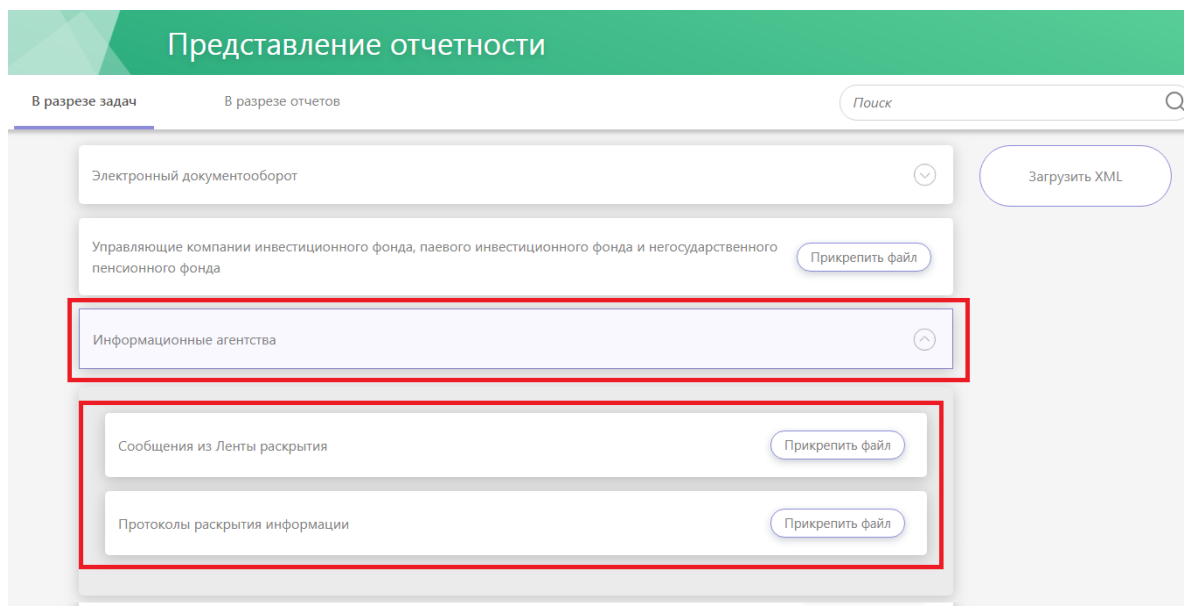
Окно формы для прикрепления подготовленных файлов приведено на рисунке ниже (Рисунок 192).

Пользователю необходимо прикрепить сертификат УКЭП (Рисунок 192) (подробное описание прикрепления сертификата УКЭП представлено в разделе 4.5.109).

Если пользователь, работающий с порталом, не является лицом, уполномоченным на действия от имени УИО без доверенности, то данный пользователь должен прикрепить МЧД (цепочку МЧД), подписанную УКЭП лица, уполномоченного на действия от имени УИО без доверенности (раздел «Доверенности»). Процесс прикрепления МЧД (цепочки МЧД) описан в разделе 4.5.11.

Протоколы раскрытия информации

Отправить

Еще ***

Полное наименование организации / ФИО

ООО "НЕОЛАНТ ТЕНАКС"

Комментарии

* Сертификаты

Сертификат

Выбрать

Доверенности

Добавленные файлы

Разрешено приложение файлов следующих типов расширений:
*.xml, *.xml.sig, *.xml.enc, *.zip

Перетащите файл для добавления или

Выберите файл для добавления

Рисунок 192 – Окно направления ЭС по задаче «Информационные агентства» (в случае отправки нескольких файлов в формате xml)

Статус обработки направленных в Банк России ЭС с данными о раскрытии по задаче «Информационные агентства» доступен в разделе «История взаимодействия», подразделе «Исходящие» - см. п.4.7.3. (Рисунок 193)



Рисунок 193 – Просмотр отправки в Банк России отчетности по прямым инвестициям по задаче «Информационные агентства» (в случае отправки нескольких файлов в формате xml)

4.5.9.8 Обмен по потоку сбора электронных описей упаковок

4.5.9.8.1 Сбор электронных описей упаковок

Задача передачи файлов данных по потоку сбора электронных описей упаковок доступна в разделе «Представление отчетности» и определяется плиткой «Сбор электронных описей упаковок» (Рисунок 194)

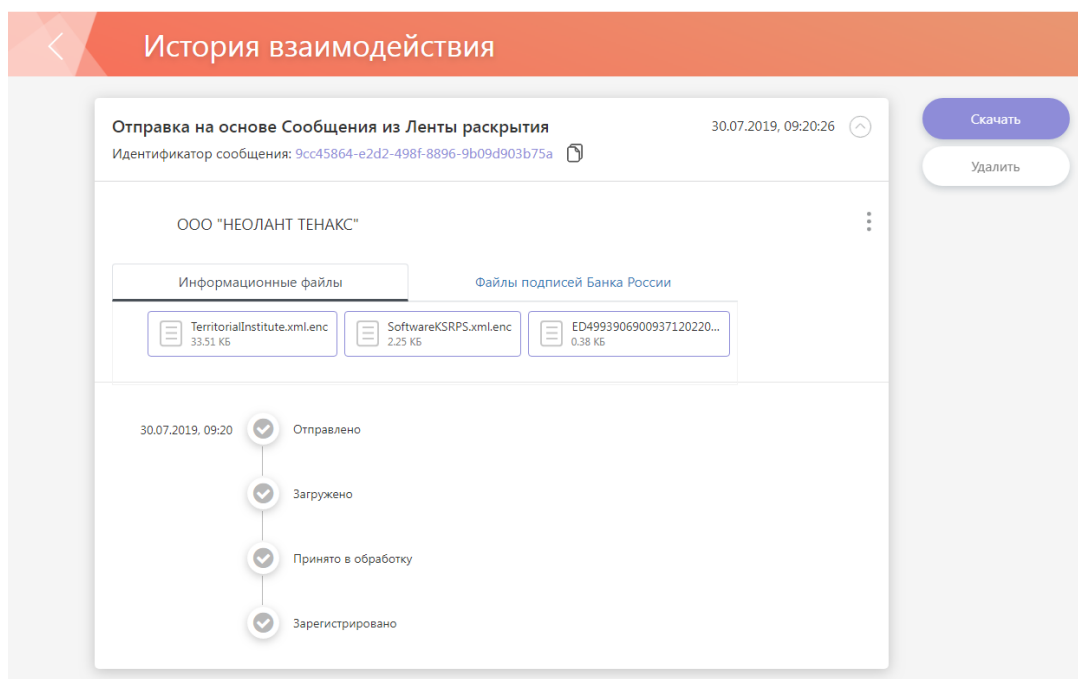

Рисунок 194 – Задача «Сбор электронных описей упаковок»

Данная задача предназначена для формирования и передачи сообщений в рамках электронного документооборота между АО «Гознак» и Банком России при обмене информацией с АС ЭКР посредством направления УИО подготовленных архивов с данными об описях упаковок.

Передача ЭС в рамках потока сбора электронных описей упаковок (исходящий поток) может осуществляться путем прикрепления заранее подготовленного zip-архива с данными об описях упаковок в ЛК УИО в разделе «Представление отчетности» задача «Сбор электронных описей упаковок» пункт «Заполнить форму». Архив должен содержать файл описи в формате XML с наименованием, имеющим структуру: EOPBBBBBBBYYMMDDNNN, где

EOP – постоянный элемент буквенный код (буквы латинского алфавита);

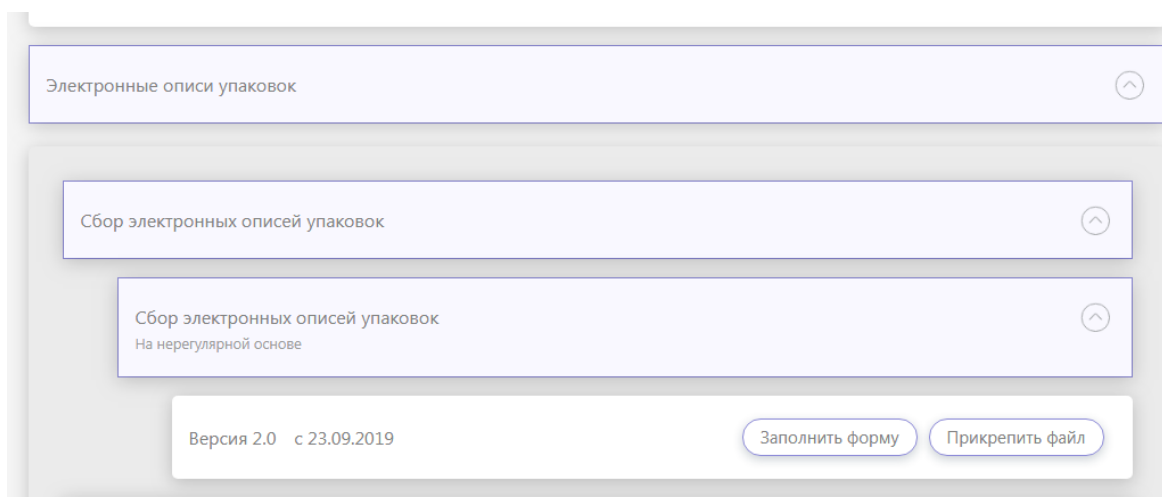
BBBBBBBBB – условный код печатной фабрики;

YYMMDD – дата формирования файла (Год МесяцДень);

NNN – порядковый номер файла, сформированного на текущую дату.

При отправке ЭС пользователь при заполнении формы должен выбрать получателя потока сбора ЭОП, которому происходит отправка. Получатель потока сбора ЭОП выбирается на основе справочника «Получатели потока сбора ЭОП» в поле «Экземпляры АС ЭКР» формы отправки ЭС.

Окно формы для прикрепления подготовленных файлов по потоку сбора электронных описей упаковок и выбора получателя по потоку приведено на рисунке ниже (Рисунок 195).

Рисунок 195 – Окно направления ЭС по задаче «Сбор электронных описей упаковок» (Заполнить форму)

УИО имеет возможность отправить ЭС посредством стандартной формы прикрепления файлов (без выбора получателя по потоку сбора ЭОП) (раздел «Представление отчетности» задача «Сбор электронных описей упаковок» пункт «Прикрепить файл»). Окно формы для прикрепления подготовленных файлов приведено на рисунке ниже (Рисунок 196).

Рисунок 196 – Окно направления ЭС по задаче «Сбор электронных описей упаковок» (Прикрепить файл)

Статус обработки направленных в Банк России ЭС с данными об описях упаковок по задаче «Сбор электронных описей упаковок» доступен в разделе «История взаимодействия», подразделе «Исходящие» - см. п.4.7.3.

Конечный статус обработки ЭС с наименованием «Сбор электронных описей упаковок» должен быть – «Доставлено» (файлы успешно доставлены системе-получателю).

4.5.9.8.2 Сбор файлов номеров банкнот между АО «Гознак» и Банком России

Задача передачи файла данных по потоку сбора файлов номеров банкнот доступна в разделе «Представление отчетности» и определяется плиткой «Электронные описи упаковок», «Сбор файлов номеров банкнот» (Рисунок 197).



Рисунок 197 – Задача «Сбор файлов номеров банкнот»

Данная задача предназначена для передачи файла номеров банкнот в рамках электронного документооборота между АО «Гознак» и Банком России при обмене информацией по задаче «Сбор файлов номеров банкнот».

Передача ЭС в рамках потока сбора файлов номеров банкнот (исходящий поток) может осуществляться путем прикрепления:

- заранее подготовленного зашифрованного архива с расширением *.zip.enc с данными и файла подписи УКЭП УИО с расширением *.sig на данный архив;
- заархивированный пакет с файлом номеров банкнот с расширением *.zip.

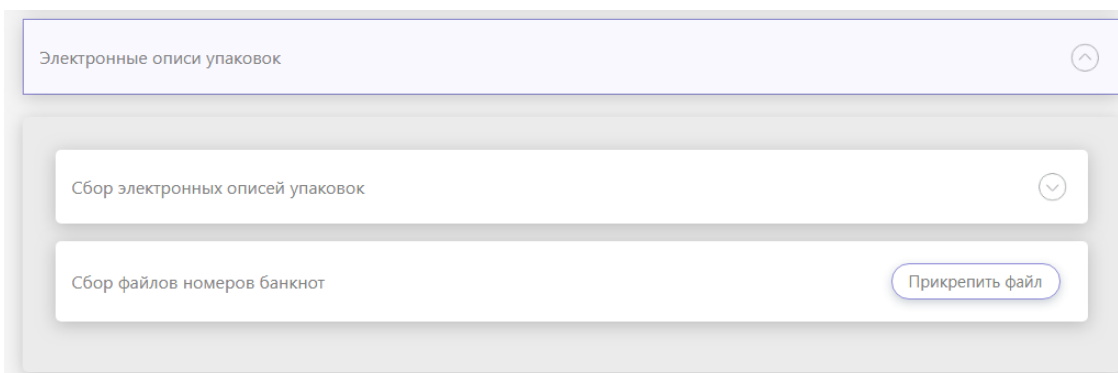
Во втором случае подписание и шифрование архива будет выполнено порталом «Биврёст» в браузере пользователя с помощью плагина. Данный вариант не рекомендуется использовать в случае отправки большого (свыше 300 МБ) пакета и нельзя использовать в случае необходимости подписать пакет двумя подписями сразу.

УИО имеет возможность отправить ЭС посредством стандартной формы прикрепления файлов (раздел «Представление отчетности» задача «Сбор файлов номеров банкнот» пункт «Прикрепить файл»).

Окно формы для прикрепления подготовленных файлов приведено на рисунке ниже (Рисунок 198).

Пользователю необходимо прикрепить сертификат УКЭП (Рисунок 198) (подробное описание прикрепления сертификата УКЭП представлено в разделе 4.5.10).

Если пользователь, работающий с порталом, не является лицом, уполномоченным на действия от имени УИО без доверенности, то данный пользователь должен прикрепить МЧД (цепочку МЧД), подписанную УКЭП лица, уполномоченного на действия от имени УИО без доверенности (Рисунок 198 раздел «Доверенности»). Процесс прикрепления МЧД (цепочки МЧД) описан в разделе 4.5.11.



Рисунок 198 – Окно направления ЭС по задаче «Сбор файлов номеров банкнот» между АО «Гознак» и Банком России

Статус обработки направленных в Банк России ЭС с данными о файлах номеров банкнот по задаче «Сбор файлов номеров банкнот» доступен в разделе «История взаимодействия», подразделе «Исходящие» - см. п.4.7.3.

Конечный статус обработки ЭС с наименованием «Сбор файлов номеров банкнот» должен быть – «Доставлено» (файлы успешно доставлены системе-получателю).

4.5.9.8.3 Сбор файлов номеров банкнот между кредитными организациями и Банком России

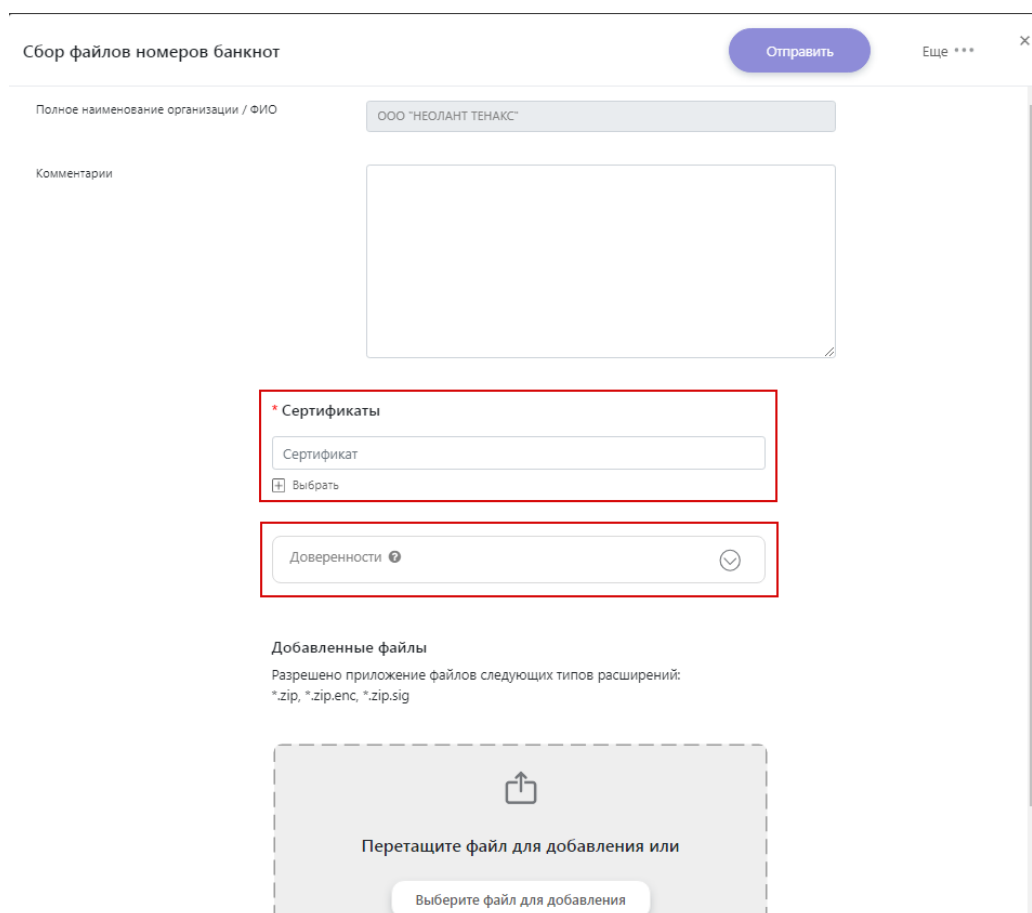
Задача передачи файла данных по потоку сбора файлов номеров банкнот доступна в разделе «Представление отчетности» и определяется плиткой «Электронные описи упаковок», «Представление файлов с номерами банкнот в Банк России» (Рисунок 199).



Рисунок 199– Задача «Представление файлов с номерами банкнот в Банк России»

Данная задача предназначена для передачи файла номеров банкнот в рамках электронного документооборота между кредитными организациями и Банком России при обмене информацией по задаче «Представление файлов с номерами банкнот в Банк России».

Передача ЭС в рамках потока сбора файлов с номерами банкнот в Банк России (исходящий поток) может осуществляться путем прикрепления:

- заранее подготовленного зашифрованного архива с расширением *.zip.enc с данными и файла подписи УКЭП УИО с расширением *.sig на данный архив;
- заархивированный пакет с файлом номеров банкнот с расширением *.zip.

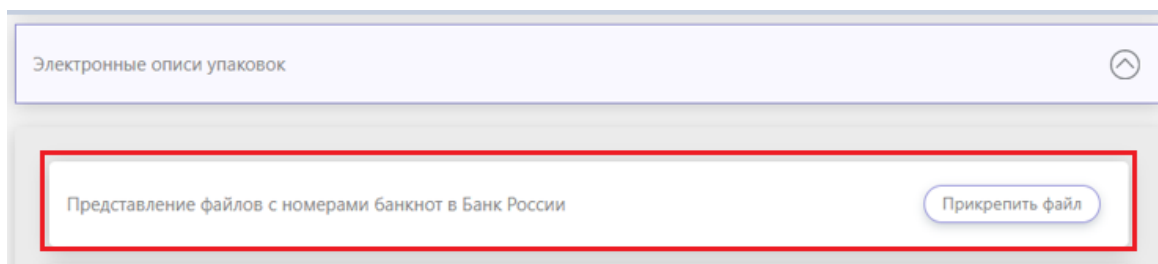
Во втором случае подписание и шифрование архива будет выполнено порталом «Биврёст» в браузере пользователя с помощью плагина. Данный вариант не рекомендуется использовать в случае отправки большого (свыше 300 МБ) пакета и нельзя использовать в случае необходимости подписать пакет двумя подписями сразу.

УИО имеет возможность отправить ЭС посредством стандартной формы прикрепления файлов (раздел «Представление отчетности» задача «Представление файлов с номерами банкнот в Банк России» пункт «Прикрепить файл»).

Окно формы для прикрепления подготовленных файлов приведено на рисунке ниже (Рисунок 200).

Пользователю необходимо прикрепить сертификат УКЭП (Рисунок 200) (подробное описание прикрепления сертификата УКЭП представлено в разделе 4.5.10).

Если пользователь, работающий с порталом, не является лицом, уполномоченным на действия от имени УИО без доверенности, то данный пользователь должен прикрепить МЧД (цепочку МЧД), подписанную УКЭП лица, уполномоченного на действия от имени УИО без доверенности (Рисунок 200 раздел «Доверенности»). Процесс прикрепления МЧД (цепочки МЧД) описан в разделе 4.5.11.



Рисунок 200 – Окно направления ЭС по задаче «Представление файлов с номерами банкнот в Банк России»

Статус обработки направленных в Банк России ЭС с данными о файлах номеров банкнот по задаче «Представление файлов с номерами банкнот в Банк России» доступен в разделе «История взаимодействия», подразделе «Исходящие» - см. п.4.7.34.7.3.

Конечный статус обработки ЭС с наименованием «Представление файлов с номерами банкнот в Банк России» должен быть – «Доставлено» (файлы успешно доставлены системе-получателю).

4.5.9.9 Взаимодействие по задаче «Направление электронного сообщения в систему Банка России»

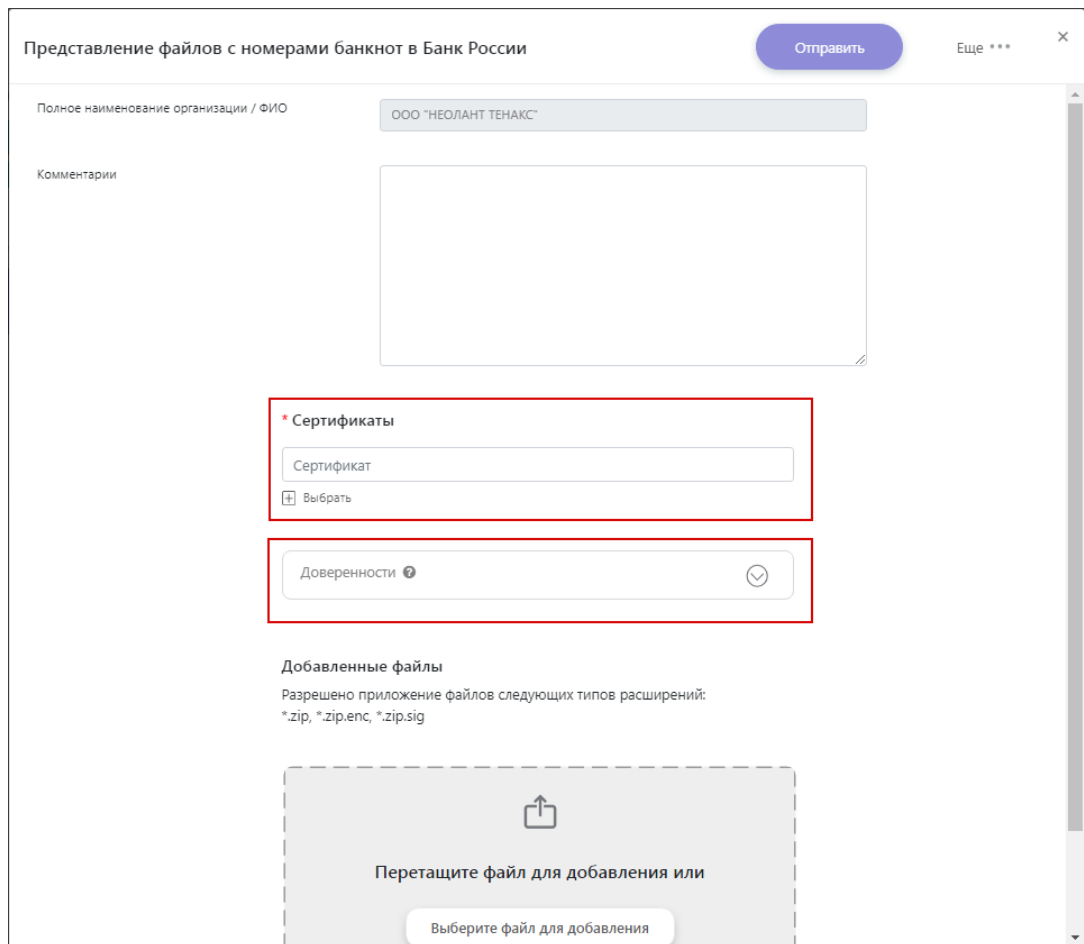
Задача «Направление электронного сообщения в систему Банка России» доступна в разделе «Представление отчетности» и определяется плиткой «Направление электронного сообщения в систему Банка России» (Рисунок 201)



Рисунок 201 – Задача «Направление электронного сообщения в систему Банка России»

Данная задача предназначена для формирования и передачи сообщений в рамках электронного документооборота между пользователями и любой внутренней системой Банка России (далее - получатель) посредством направления УИО подготовленных файлов с данными.

Передача ЭС в рамках задачи «Направление электронного сообщения в систему Банка России» (исходящий поток) может осуществляться путем прикрепления заранее подготовленных файлов и файлов подписей УКЭП УИО на них в ЛК УИО в разделе «Представление отчетности» задача «Направление электронного сообщения в систему Банка России» пункт «Заполнить форму».

При взаимодействии по задаче «Направление электронного сообщения в систему Банка России» допустимо направление оригинальных файлов, содержащих открытую информацию, с расширением *.xml, *.doc, *.docx, *.xls, *.xlsx, *.pdf, *.zip, *.xbrl, *.xtdd либо файлов, содержащих конфиденциальные данные (ИОД и ПДн), в зашифрованном виде, с расширением *.xml.enc, *.doc.enc, *.docx.enc, *.xls.enc, *.xlsx.enc, *.pdf.enc, *.zip.enc, *.xbrl.enc, *.xtdd.enc. Файл с данными в случае шифрования, должен быть зашифрован на ключ Банка России допустимым алгоритмом в потоковом режиме (см. п.п. 2.2.1). Каждый файл данных должен быть подписан отсоединенной подписью УКЭП УИО взаимодействия с Банком России и иметь допустимое расширение: *.xml.sig, *.doc.sig, *.docx.sig, *.xls.sig, *.xlsx.sig, *.pdf.sig, *.zip.sig, *.xbrl.sig, *.xtdd.sig (отсоединенная подпись отправителя, подпись должна быть в кодировке DER).

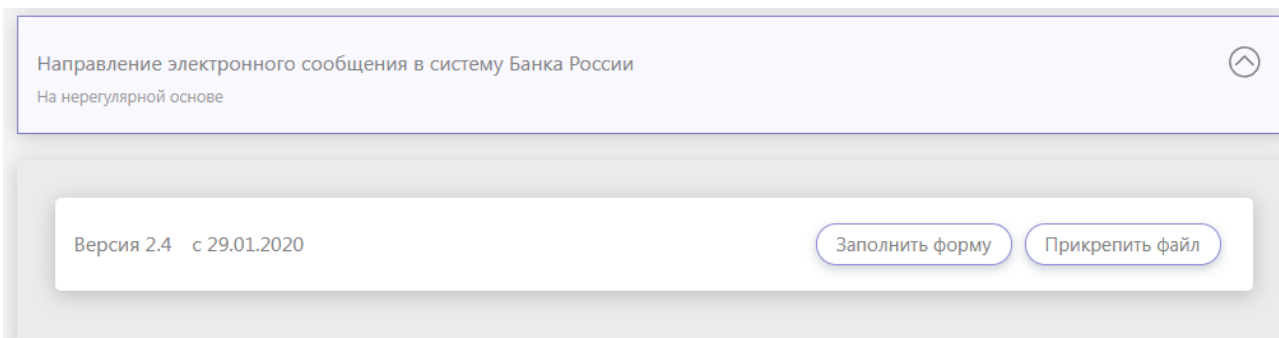
При отправке ЭС пользователь при заполнении формы должен выбрать наименование получателя на основе справочника с адресами получателей в поле формы отправки ЭС.

В случае заполнения поля «Комментарий» будет сформирован и передан дополнительный файл с комментарием в Банк России. Данный файл комментария не подписывается УКЭП.

Окно формы для прикрепления подготовленных файлов унифицированного обмена и выбора наименования получателя приведено на рисунке ниже (Рисунок 202).

Если пользователь, работающий с порталом, не является лицом, уполномоченным на действия от имени УИО без доверенности, то данный пользователь должен прикрепить МЧД (цепочку МЧД), подписанную УКЭП лица, уполномоченного на действия от имени УИО без доверенности (Рисунок 202 раздел «Доверенности»). Процесс прикрепления МЧД (цепочки МЧД) описан в разделе 4.5.11.

Направление электронного сообщения в систему Банка России

Отправить

Еще ...

Полное наименование организации / ФИО

ООО "НЕОЛАНТ ТЕНАКС"

Комментарии

Доверенности

Добавленные файлы

Разрешено приложение файлов следующих типов расширений:
*.xml, *.doc, *.docx, *.xls, *.xlsx, *.pdf, *.zip, *.xbrl, *.xtd, *.xml.enc, *.doc.enc, *.docx.enc,
*.xls.enc, *.xlsx.enc, *.pdf.enc, *.zip.enc, *.xbrl.enc, *.xtd.enc, *.xml.sig, *.doc.sig, *.docx.sig,
*.xls.sig, *.xlsx.sig, *.pdf.sig, *.zip.sig, *.xbrl.sig, *.xtd.sig

Перетащите файл для добавления или

Выберите файл для добавления

Рисунок 202 – Окно направления ЭС по задаче «Направление электронного сообщения в систему Банка России» (Заполнить форму)

УИО имеет возможность отправить ЭС посредством стандартной формы прикрепления файлов без выбора наименования получателя (раздел «Представление отчетности», задача «Направление электронного сообщения в систему Банка России», пункт «Прикрепить файл»). Но в данном случае вместе с заранее подготовленными файлами и файлами подписей УКЭП УИО на них пользователь должен приложить подготовленный файл формы, который будет содержать метку наименования получателя в соответствии со значениями справочника адресов получателей.

Можно использовать файл «form.xml» из ранее направленного посредством заполнения формы ЭС, переименовав файл. Поскольку наименование «form.xml» зарезервировано, как системное, то возможно только прикрепление файлов с расширением .xml и именем, отличным от «form».

После добавления файлов необходимо для каждого файла выбрать тип. Файлу формы с расширением .xml необходимо указать тип «Форма». Подробнее типы добавляемых файлов описаны в п. 4.5.13.

Окно формы для прикрепления подготовленных файлов приведено на рисунке ниже (Рисунок 203).



Рисунок 203 – Окно направления ЭС по задаче «Направление электронного сообщения в систему Банка России» (Прикрепить файл)

Статус обработки направленных в Банк России ЭС по задаче «Направление электронного сообщения в систему Банка России» доступен в разделе «История взаимодействия», подразделе «Исходящие» - см. п.4.7.3.

4.5.9.10 Обмен данными по потоку отчетность БКИ

Задача передачи форм по потоку отчетность БКИ доступна в разделе «Представление отчетности» и определяется плиткой с задачей «Бюро кредитных историй» и «Предоставление информации о договорах займа» (Рисунок 204).

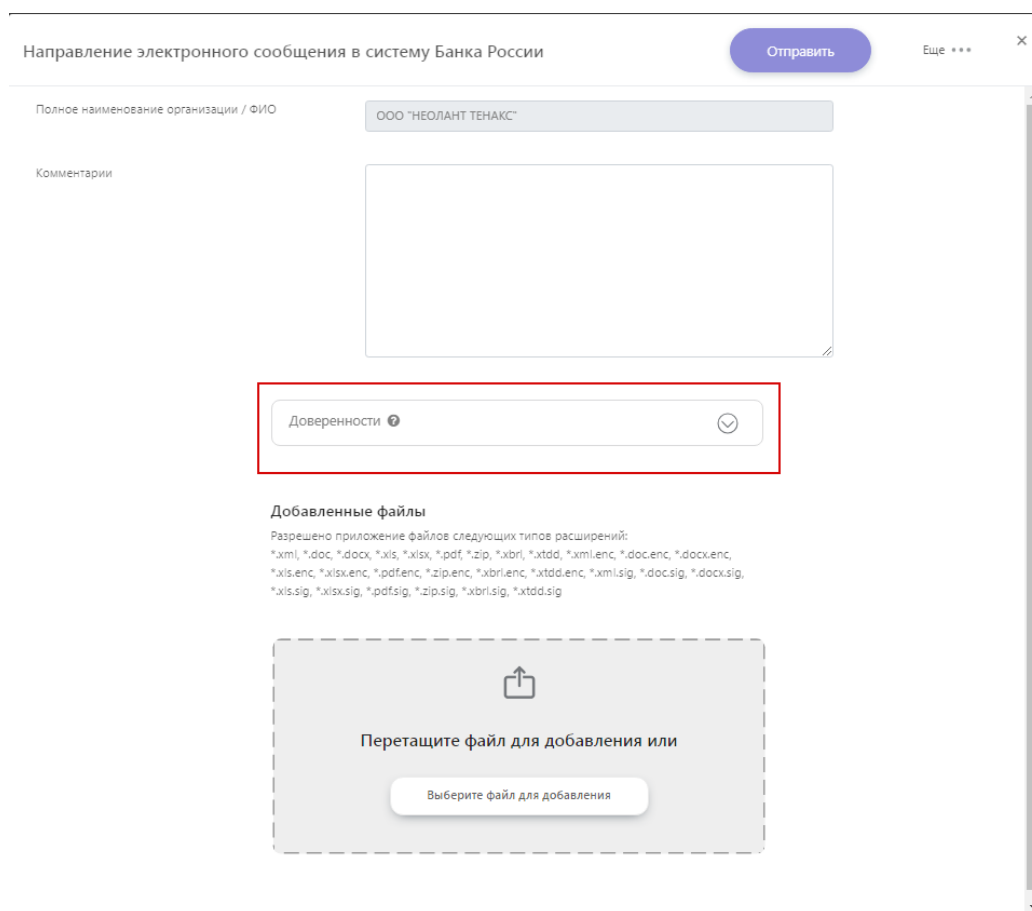

Рисунок 204 – Задача «Предоставление информации о договорах займа»

Данная задача предназначена для формирования форм с информацией о заключенных договорах займа (исходящий поток) может осуществляться путем заполнения отчетной формы в ЛК УИО в разделе «Представление отчетности» задача «Предоставление информации о договорах займах» формы «Информация о заключенных договорах займа (БКИ)» и «Информация о заключенных договорах займа (кредитор)» пункт «Заполнить форму».

Окно формы «Информация о заключенных договорах займа (БКИ)» по потоку отчетность БКИ приведено на рисунке ниже (Рисунок 205).

Пользователю необходимо прикрепить сертификат УКЭП (Рисунок 205) (более подробно о процессе прикрепления сертификата УКЭП для подписи см. раздел - 4.5.10).

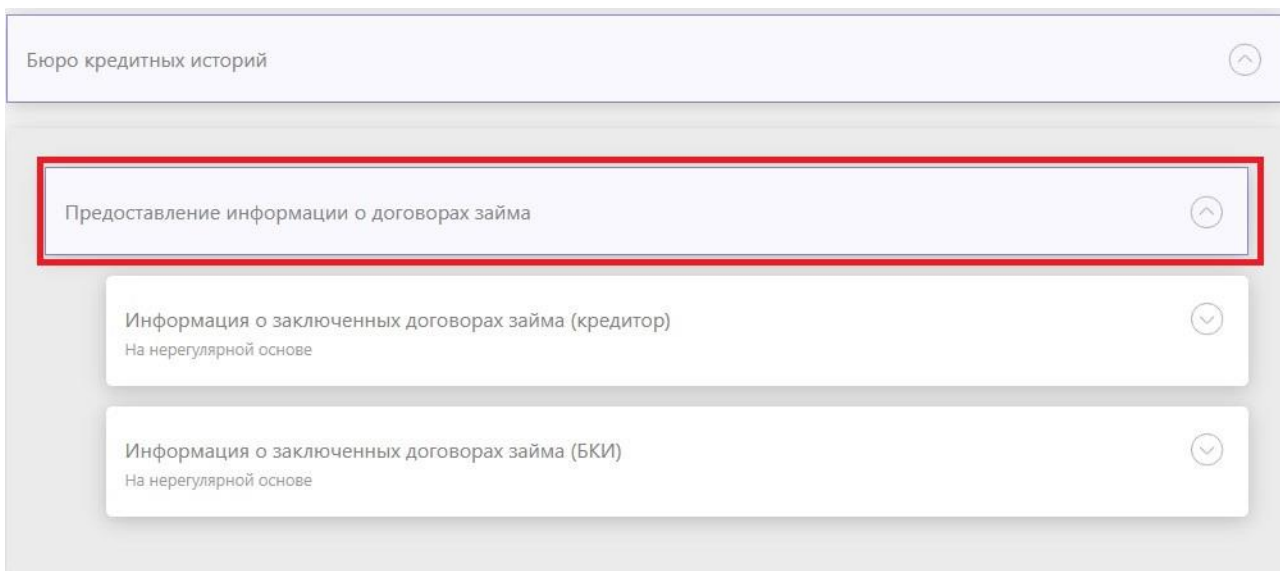
Если пользователь, работающий с порталом, не является лицом, уполномоченным на действия от имени УИО без доверенности, то данный пользователь должен прикрепить МЧД (цепочку МЧД), подписанную УКЭП лица, уполномоченного на действия от имени УИО без доверенности (Рисунок 205 раздел «Доверенности»). Процесс прикрепления МЧД (цепочки МЧД) описан в разделе 4.5.11.

Рисунок 205 – «Предоставление информации о договорах займа» (Заполнить форму)

Окно формы «Информация о заключенных договорах займа (кредитор)» по потоку отчетность БКИ приведено на рисунке ниже (Рисунок 206).

Пользователю необходимо прикрепить сертификат УКЭП (Рисунок 206) (подробное описание прикрепления сертификата УКЭП представлено в разделе 4.5.10).

Если пользователь, работающий с порталом, не является лицом, уполномоченным на действия от имени УИО без доверенности, то данный пользователь должен прикрепить МЧД (цепочку МЧД), подписанную УКЭП лица, уполномоченного на действия от имени УИО без доверенности (Рисунок 206 раздел «Доверенности»). Подробное описание прикрепления МЧД (цепочки МЧД) представлено в разделе 4.5.11.

Информация о заключенных договорах займа (кредитор)

Версия 1.0.17 с 01.07.2021

Проверить форму

Еще ...

Добавить Отчество заёмщика

Добавить ИНН заёмщика

Добавить Комментарий

Добавить Информация о заключенных договорах займа

* Сертификаты

Сертификат

Выбрать

Доверенности

Добавленные файлы

Разрешено приложение файлов следующих типов расширений:
*.zip, *.xml, *.xml.sig, *.xml.enc

Перетащите файл для добавления или

Выберите файл для добавления

Рисунок 206 – Окно направления ЭС по задаче «Предоставление информации о договорах займа» (Заполнить форму)

УИО имеет возможность отправить ЭС посредством стандартной формы прикрепления файлов (без заполнения формы), но в данном случае необходимо приложить заранее подготовленный файл формы, содержащий заполненную форму с информацией о заключенных договорах займа.

Можно использовать файл «form.xml» из ранее направленного посредством заполнения формы ЭС, переименовав файл. Поскольку наименование «form.xml» зарезервировано как системное, то возможно только прикрепление файлов с расширением .xml и именем, отличным от «form».

После добавления файлов необходимо для каждого файла выбрать тип. Файлу формы с расширением .xml необходимо указать тип «Форма». Подробнее типы добавляемых файлов описаны в п. 4.5.13.

Окно формы для прикрепления подготовленных файлов приведено на рисунке ниже (Рисунок 207).

Пользователю необходимо прикрепить сертификат УКЭП (Рисунок 207) (подробное описание прикрепления сертификата УКЭП представлено в разделе 4.5.10).

Если пользователь, работающий с порталом, не является лицом, уполномоченным на действия от имени УИО без доверенности, то данный пользователь должен прикрепить МЧД (цепочку МЧД), подписанную УКЭП лица, уполномоченного на действия от имени УИО без доверенности (Рисунок 207 раздел «Доверенности»). Подробное описание прикрепления МЧД (цепочки МЧД) представлено в разделе 4.5.11.

Информация о заключенных договорах займа (БКИ) Отправить Еще ... X

Комментарии

*** Сертификаты**

Сертификат

Доверенности ?

Добавленные файлы

Разрешено приложение файлов следующих типов расширений:
*.zip, *.xml, *.xml.sig, *.xml.enc

Перетащите файл для добавления или

Рисунок 207 – Окно направления ЭС по задаче «Предоставление информации о договорах займа» (Заполнить форму)

Статус обработки направленных в Банк России ЭС с информацией о заключенных договорах займа по задаче «Предоставление информации о договорах займа» доступен в разделе «История взаимодействия», подразделе «Исходящие» - см. п.4.7.3. (Рисунок 208)



Рисунок 208 – Просмотр отправки в Банк России информации о заключенных договорах займа по задаче «Отчетность БКИ»

Конечный статус обработки ЭС с наименованием «Предоставление информации о договорах займа» или «Информация о заключенных договорах займа (кредитор)» должен быть - «Зарегистрировано» (ЭС обработано в системе-получателе Банка России).

4.5.9.11 Обмен финансовой отчетностью между Банком России и ФНС России

Обмен финансовой отчетностью между Банком России и ФНС России предназначен для формирования и передачи сообщений в рамках передачи годовой бухгалтерской (финансовой) отчетности организаций, представивших отчетность в ФНС России между ФНС России и Банком России.

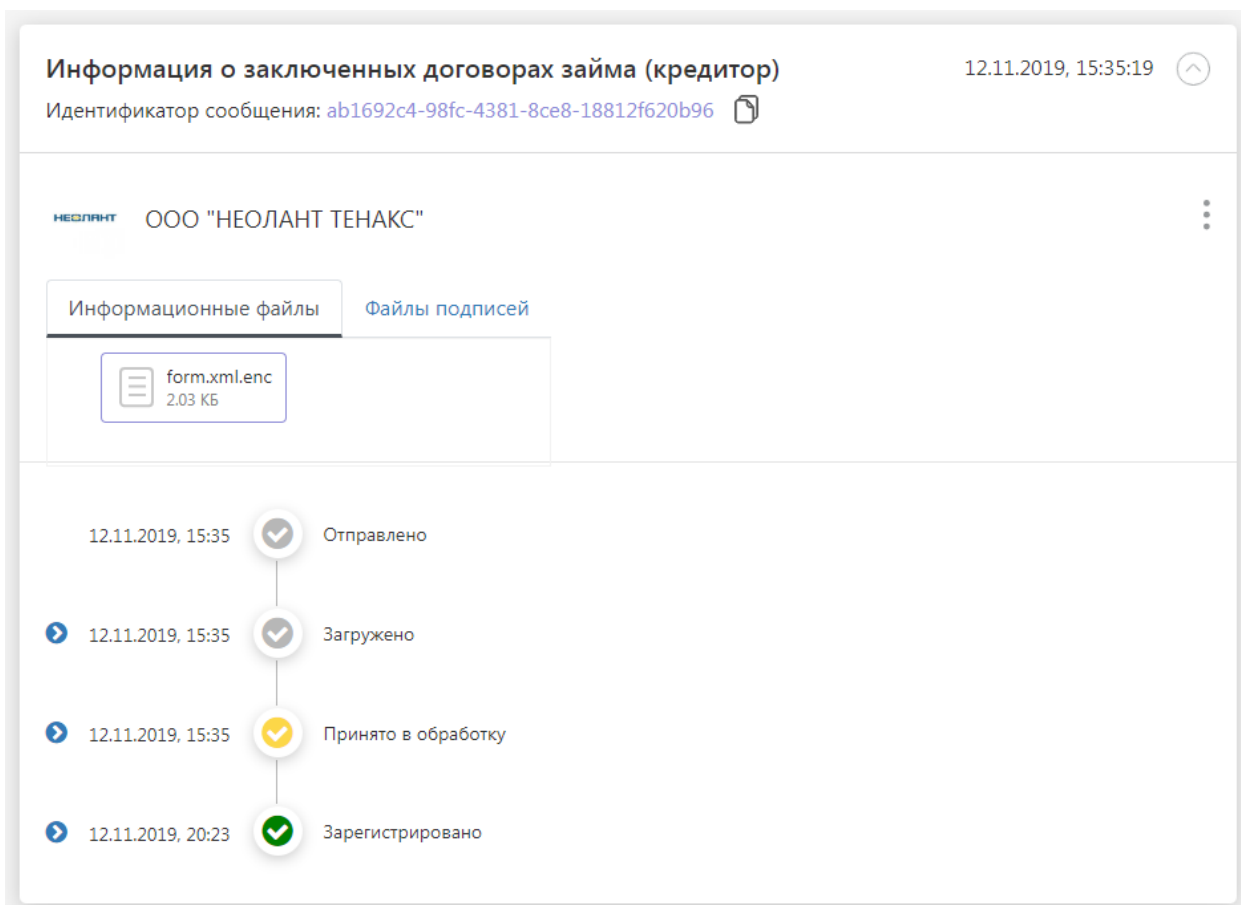
Передача ЭС со стороны ФНС России в рамках потока может осуществляться:

- Путем заполнения информации на веб форме прикрепления файлов в ЛК ФНС России;
- Путем отправки отчетности при помощи Клиентского ПО ФНС России через Универсальный REST-сервис.

При отправке документов через веб форму задача передачи данных отчетности из ФНС России доступна в ЛК ФНС России в разделе «Представление отчетности» и определяется плиткой «Представление данных ГБО ФНС России в Банк России» (Рисунок 209).



Рисунок 209 – Задача «Представление данных ГБО ФНС России в Банк России»

Передача ЭС в рамках потока обмена финансовой отчетностью между Банком России и ФНС России может осуществляться путем прикрепления заранее подготовленных архивных файлов с отчетностью с расширением *.zip (Представление данных ГБО ФНС России в Банк России) или файлов с расширением *.xml с результатами обработки отчетности (Ответ ГБО ФНС России в Банк России (поток ответа ФНС России в Банк России), а также файлов подписи на соответствующие файлы с расширением *.sig. Количество файлов подписей должно соответствовать количеству прикрепленных файлов. Требования к наименованию архивов с отчетностью приведено в документе «Регламент обмена бухгалтерской (финансовой) отчетностью между Центральным Банком Российской Федерации и Федеральной налоговой службой в электронной форме».

Окно формы для прикрепления подготовленных файлов при представлении данных ГБО ФНС России в Банк России приведено на рисунке ниже (Рисунок 210).

Пользователю необходимо прикрепить сертификат УКЭП (Рисунок 210) (подробное описание прикрепления сертификата УКЭП представлено в разделе 4.5.10).

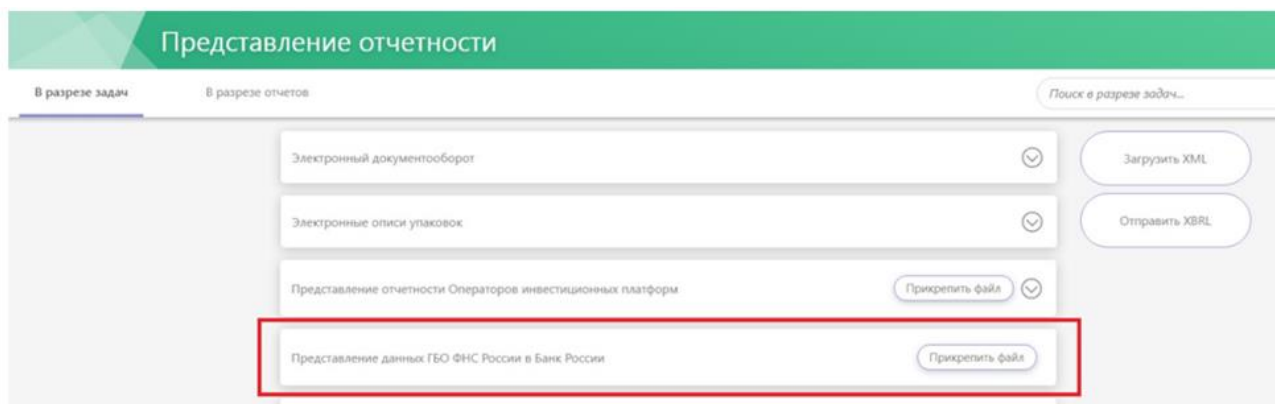
Если пользователь, работающий с порталом, не является лицом, уполномоченным на действия от имени УИО без доверенности, то данный пользователь должен прикрепить МЧД (цепочку МЧД), подписанную УКЭП лица, уполномоченного на действия от имени УИО без доверенности (Рисунок 210 раздел «Доверенности»). Подробное описание прикрепления МЧД (цепочки МЧД) представлено в разделе 4.5.11.

Представление данных ГБО ФНС России в Банк России

Отправить

Еще ...

Полное наименование организации / ФИО

ООО "НЕОЛАНТ ТЕНАКС"

Комментарии

* Сертификаты

Сертификат

Выбрать

Доверенности

Добавленные файлы

Разрешено приложение файлов следующих типов расширений:
*.zip, *.zip.sig

Перетащите файл для добавления или

Выберите файл для добавления

Рисунок 210 – Окно направления ЭС по задаче «Представление данных ГБО ФНС России в Банк России»

Окно формы для прикрепления подготовленных файлов при ответе ГБО ФНС России в Банк России (поток ответа ФНС России в Банк России) приведено на рисунке ниже (Рисунок 211).

Рисунок 211 – Окно направления ЭС с ответом по задаче «Ответ ГБОУ ФНС России в Банк России»

Примечание: в случае отображения пустого списка сертификатов воспользуйтесь инструкцией добавления и проверки сертификата, приведенной в приложении к настоящему документу (см. Приложение Б).

Статус обработки направленных в Банк России ЭС с данными от ФНС России доступен для просмотра в отправленном сообщении в разделе «История взаимодействия», подразделах «Все» и «Исходящие» - см. п.4.7.3. (Рисунок 212)



Рисунок 212 – Просмотр отправки в Банк России отчетности от ФНС России по задаче «Представление данных ГБО ФНС России в Банк России»

Получение ЭС с формами отчетности со стороны Банка России в рамках потока может осуществляться:

- Путем получения входящих сообщений через веб интерфейс портала в ЛК ФНС России;
- Путем загрузки входящих сообщений с формами отчетности при помощи Клиентского ПО ФНС России через Универсальный REST-сервис.

В случае появления нового ЭС от Банка России, оно будет отображено в разделе «История взаимодействия» в подразделах «Все» и «Входящие» с наименованием «Получение данных ГБО ФНС России из Банка России (поток из Банка России в ФНС России)» (Рисунок 213).

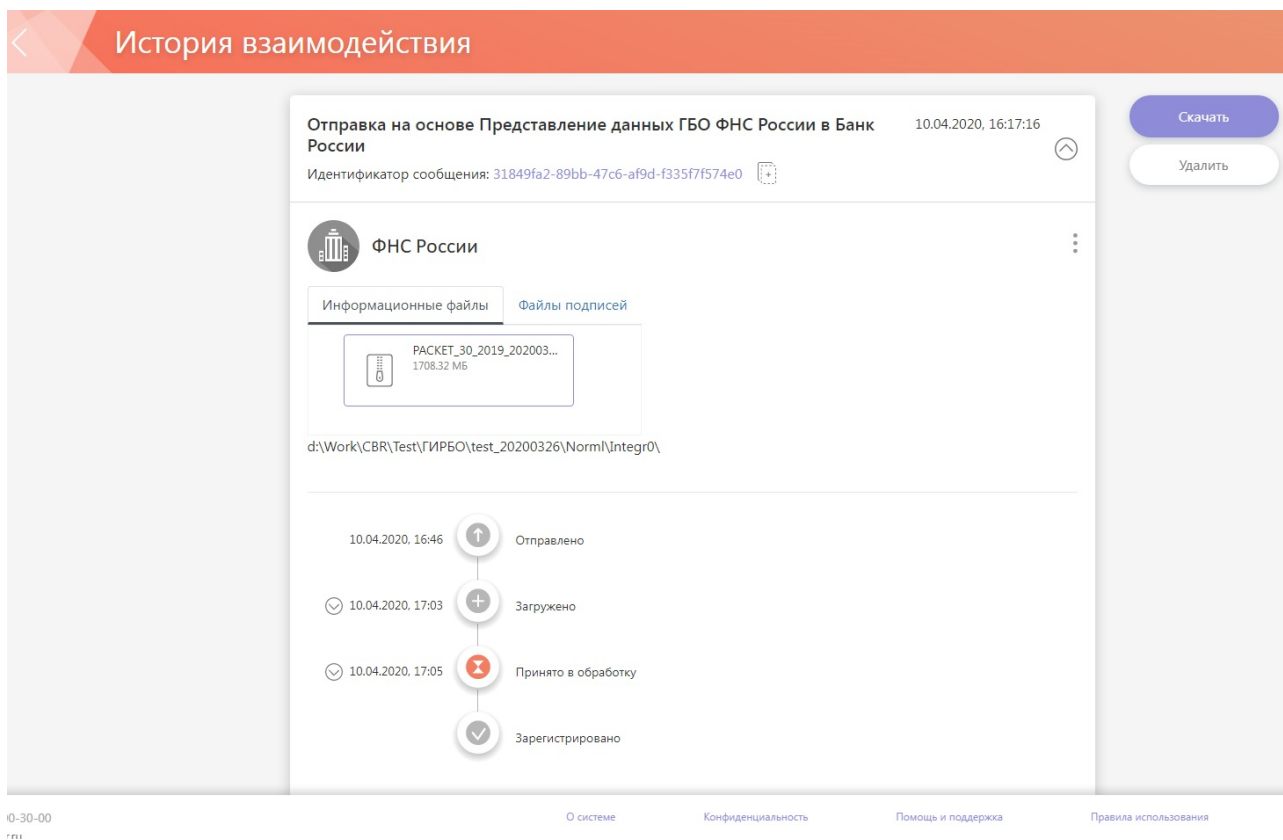

Рисунок 213 – Входящие ЭС по потоку обмена финансовой отчетностью между Банком России и ФНС России

При нажатии на наименование сообщения, выбранное ЭС будет открыто в отдельном окне (Рисунок 214).

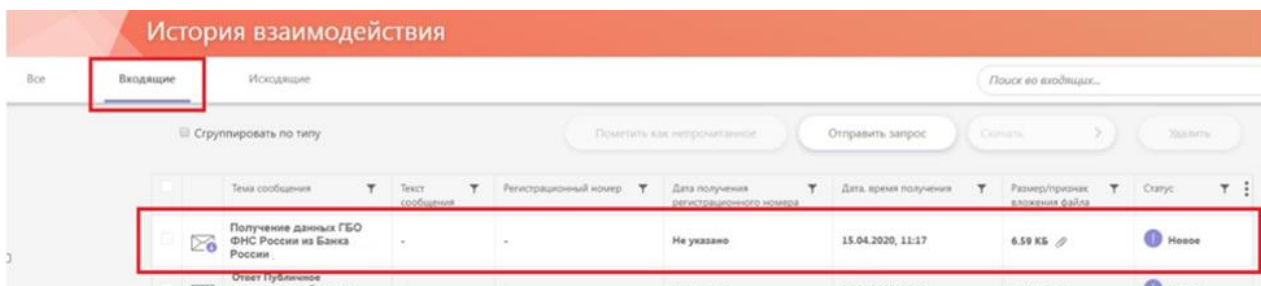

Рисунок 214 – Пример входящего сообщения по потоку обмена финансовой отчетностью между Банком России и ФНС России

Описание работы внешнего пользователя с разделом История взаимодействия и конкретным сообщением представлено в части 4.7.

4.5.9.12 Передача описи артефактов из ЛК ВП ЕПВВ на ППОД

Поток передачи описи артефактов на ППОД предназначен для отправки файлов описи артефактов, создаваемых внешними подрядными организациями (ВПО), в рамках выполнения работ по разработке или сопровождению компонентов Банка России.

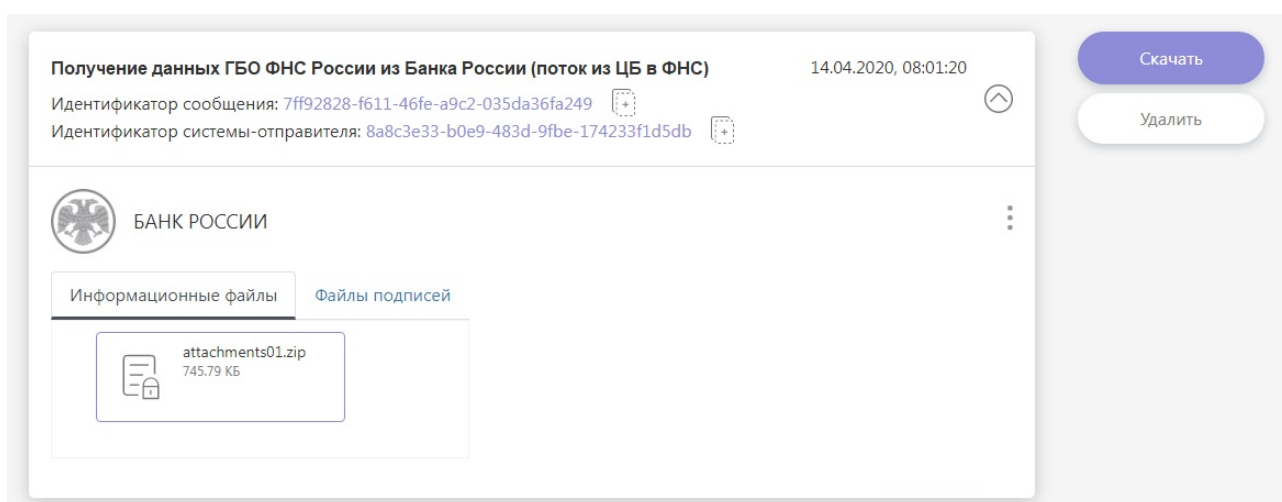
Передача ЭС со стороны внешних подрядных организаций в рамках потока может осуществляться:

- Путем заполнения информации на веб форме прикрепления файлов в ЛК УИО;

- Путем отправки отчетности при помощи Клиентского ПО через Универсальный REST-сервис.

При отправке данных через веб-форму задача передачи описи артефактов доступна пользователю ЛК ВП ЕПВВ в разделе «Представление отчетности» и определяется плиткой «Передача описи артефактов из ЛК ВП ЕПВВ на ППОД» (Рисунок 215).



Рисунок 215 – Задача «Передача описи артефактов из ЛК ВП ЕПВВ на ППОД»

Для заполнения отчетности необходимо нажать кнопку «Заполнить форму».

При нажатии кнопки «Заполнить форму» открывается окно «Выберите ранее направленную форму, на основе данных которой будет заполнена новая форма» (Рисунок 216).

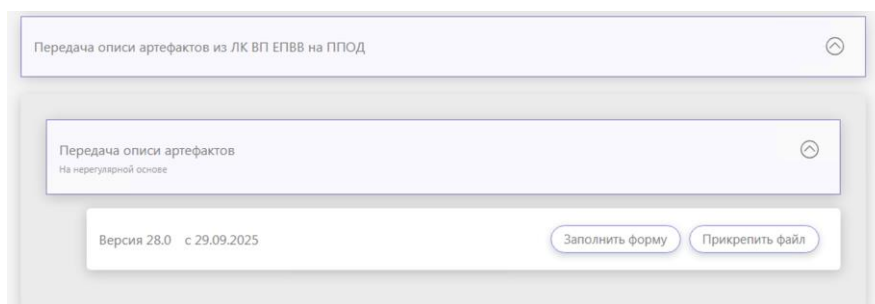

Рисунок 216 – Окно «Выберите ранее направленную форму, на основе данных которой будет заполнена новая форма»

В данном окне необходимо либо выбрать отчетность, из которой необходимо взять данные, либо указать, что необходимо заполнить пустой шаблон отчета.

Форма отчетности, сформированная на основании ранее представленной отчетности, является полным дубликатом данных из предыдущей отчетности. При этом файлы, прикрепленные к ранее представленной отчетности, не добавляются.

После нажатия кнопки «Пустая форма» откроется форма со следующими полями (Рисунок 217)

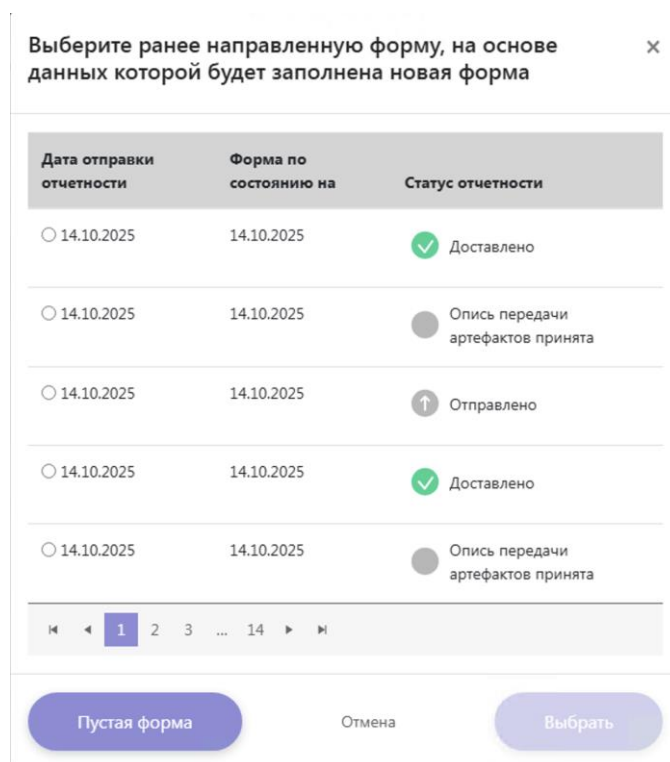
- Номер договора (обязательно для заполнения);
- Дата договора (обязательно для заполнения);
- Номер заявки по договору (не обязательно для заполнения).

Передача описи артефактов

Версия 28.0 с 29.09.2025

Проверить форму

Еще ...

Номер договора

Дата договора

Номер заявки по договору

* Сертификаты

Сертификат

Выбрать

Доверенности

Добавленные файлы

Файл описи артефактов

Разрешено приложение файлов следующих типов расширений:
*.json, *.json.sig, *.xml, *.xml.sig

Описание маски файла

Файл описи артефактов должен иметь расширение json

Перетащите файл для добавления или

Выберите файл для добавления

Рисунок 217 – Пустая форма «Передача описи артефактов»

Процедуры прикрепления сертификата и доверенности представлены в подпунктах 4.5.10 и 4.5.11.

Для добавления файла описи артефактов необходимо нажать на значок добавления, выбрать файл для загрузки и нажать кнопку «Добавить». К отправке прикладывается файл описи артефактов с расширением .json. Добавленный файл будет отображаться на форме (Рисунок 218).



Рисунок 218 – Добавленные файлы

После заполнения полей электронной формы и прикрепления описи артефактов необходимо нажать на кнопку «Проверить форму».

Важно! Обращаем внимание, что при отправке документы будут зашифрованы на выбранный в экранной форме сертификат. Если заполнены не все обязательные поля или введенные значения некорректны, на экране отобразится сообщение с количеством обнаруженных ошибок. Отправка формы с ошибками невозможна.

При отсутствии ошибок появится сообщение (Рисунок 219). После этого нажать кнопку «Отправить».

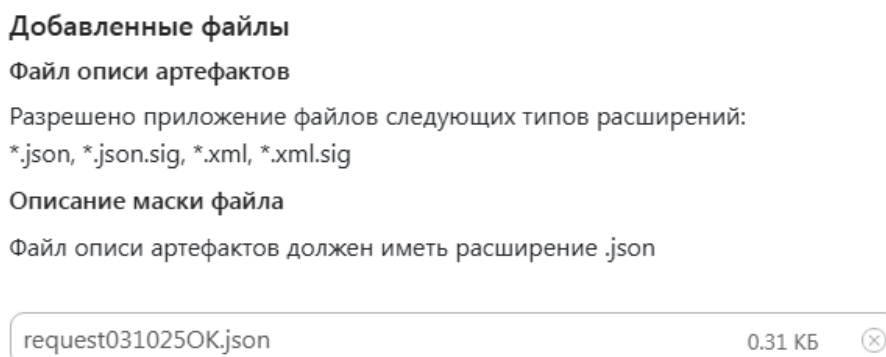

Рисунок 219 – Сообщение «Форма не содержит ошибок»

Статус обработки направленного в Банк России ЭС с файлом описи и ответ с результатами обработки от ППОД по задаче «Передача описи артефактов» доступен в подразделе «Исходящие» раздела «История взаимодействия» - см. п. 4.7.3.

Получение ЭС с результатами проверки описи артефактов со стороны Банка России в рамках потока может осуществляться:

- Путем получения входящих сообщений через-веб интерфейс портала в ЛК УИО;
- Путем загрузки входящих сообщений при помощи Клиентского ПО и через Универсальный REST-сервис.

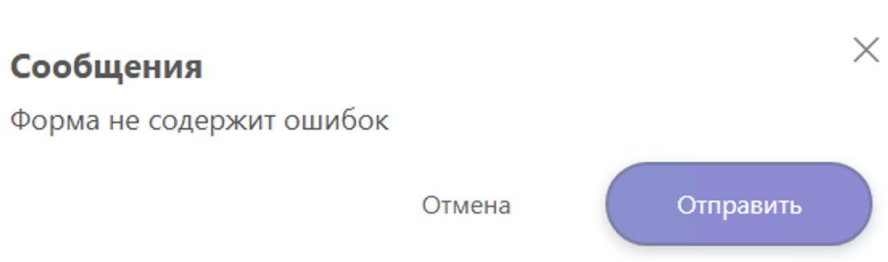
В подразделе «Исходящие» раздела «История взаимодействия» можно отследить статус обработки отправленной описи артефактов и скачать файл response.json с результатами проверки (Рисунок 220).

Успешным является получение статуса «Опись передачи артефактов принята».

Передача описи артефактов 14.10.2025, 13:00:53

Идентификатор сообщения: 98790f68-d5f0-4ce7-bed4-b37600a50a30

ООО Юридическое лицо2

Информационные файлы Файлы подписей

form.xml 0.42 KB Инфо...

request031025OK.json 0.3 KB Инфо...

14.10.2025, 13:00 Отправлено

14.10.2025, 13:01 Загружено

14.10.2025, 13:02 Принято в обработку

14.10.2025, 13:02 Доставлено **Файлы успешно доставлены системе-получателю**

14.10.2025, 13:03 **Опись передачи артефактов принята**

ESODReceipt.xml.sig 6.91 KB status.xml.sig 6.91 KB response.json 0.19 KB response.json.sig 6.91 KB

ESODReceipt.xml 1.03 KB status.xml 0.3 KB

Рисунок 220 – Статус «Опись передачи артефактов принята»

В случае возникновения ошибок в процессе проверки описи артефактов на стороне ППОД в ЛК будет получен статус «Ошибка», с указанием причины возникновения ошибки (Рисунок 221).



Рисунок 221 – Статус «Ошибка»

При получении ошибки «Указанные артефакты не найдены» можно скачать файл response.json с результатами проверки для анализа ошибок.

При получении ошибки «Ошибка в структуре описи» можно скачать файл response.json для определения ошибок в структуре отправленной описи.

4.5.9.13 Обмен данными по потоку отчетность субъектов НПС

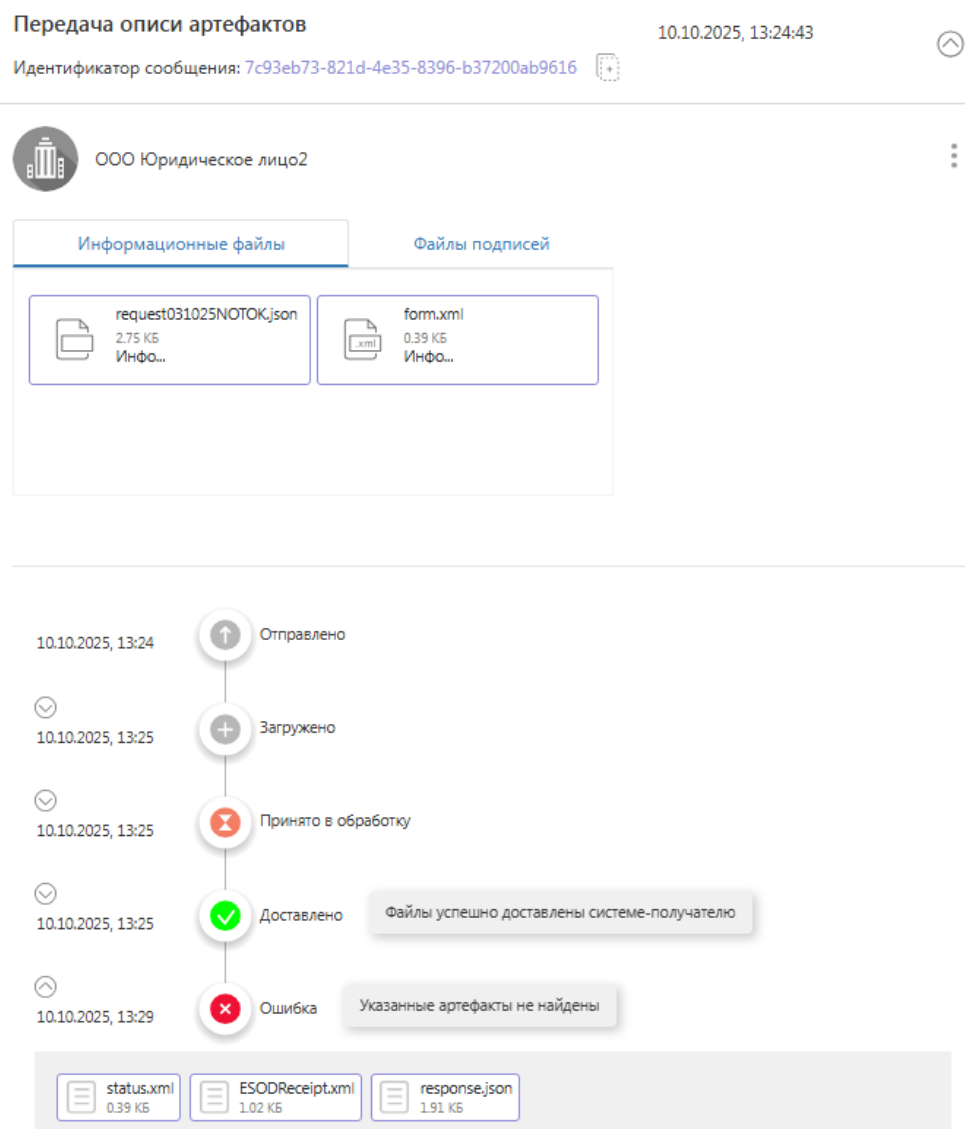
Данный поток предназначен для представления в Банк России отчетности и иной информации субъектов национальной платежной системы, не являющихся кредитными организациями (далее – субъекты НПС), в виде ЭС через ЛК УИО. Задача доступна в разделе «Представление отчетности» и определяется плиткой «Представление отчетности субъектов НПС в Банк России». Для того, чтобы направить ЭС, необходимо нажать на кнопку «Прикрепить файл» на плитке задачи (Рисунок 222).



Рисунок 222 – Плитка задачи
«Представление отчетности субъектов НПС в Банк России»

Окно формы для прикрепления файлов представлено на рисунке ниже (Рисунок 223).

Представление отчетности субъектов НПС в Банк России Отправить Еще ... X

Полное наименование организации / ФИО

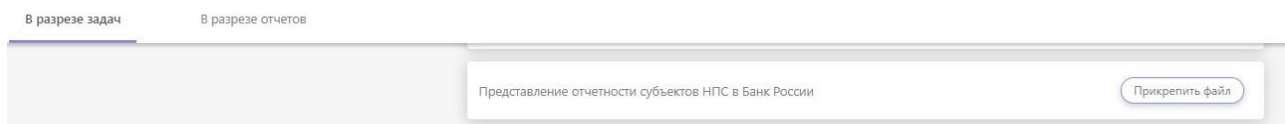
Комментарии

*** Сертификаты**

Добавленные файлы

Разрешено приложение файлов следующих типов расширений:
*.zip, *.zip.enc



Перетащите файл для добавления или

Рисунок 223 – Окно направления ЭС по задаче «Представление отчетности субъектов НПС в Банк России» (Прикрепить файл)

На форме разрешено прикрепление файлов с расширением *.zip.enc.

Для отправки отчетности необходимо:

1. Средствами расширения «Отчетность КО» / ПП «Дельта» подготовить отчетные данные, сформировать транспортный конверт (файл с расширением *.zip), состоящий из файла отчетности и сопроводительных файлов²⁶ и соответствующий следующим требованиям:

- имя формируемого архива может быть произвольным;
- в состав архива может быть включено несколько форм отчетности без бинарных приложений или одна форма отчетности с бинарными приложениями;

²⁶ В состав сопроводительных файлов могут входить файлы, содержащие электронные копии документов, наделяющих лиц, подписавших отчетность УКЭП, полномочиями на право подписания (доверенность), и опись в формате XML.

- длина имени файла, включенного в архив, должна быть не менее 2 символов и не более 128 символов;
- в имени файла, включенного в архив, допускается использование кириллицы и латиницы (заглавных и строчных букв), цифр, ограниченного перечня специальных символов (тире, нижнее подчеркивание, точка);
- архив должен включать файл описи, имеющий строго определенное наименование – list.xml. Файл описи формируется автоматически при подготовке пакета отчетности средствами ПП «Дельта». Описание формата файла описи list.xml см. Приложение Л к настоящему документу. Файл описи необязателен в случае, если архив содержит только один файл отчетности без других вложений;

2. Сформированный архив с расширением *.zip подписать с помощью КриптоАРМ ГОСТ своим УКЭП. Кодировку выбрать «DER», подпись сделать отсоединенной, указать, что штамп времени будет действовать на подпись, указать адрес службы штампов времени (Рисунок 224), получив файл с расширением *.zip.sig.



Рисунок 224 - Настройка подписи

При использовании для подписания пакета отчетности УКЭП юридического лица, квалифицированный сертификат которой выдан удостоверяющим центром, получившим аккредитацию в соответствии с требованиями статьи 16 Федерального закона от 06.04.2011 № 63-ФЗ «Об электронной подписи» после 01.07.2020, с указанием в качестве владельца физического лица, являющегося представителем по доверенности, представление МЧД не требуется. В данном случае необходимо включить в состав пакета отчетности файл, содержащий электронную копию документа, наделяющего указанное лицо полномочиями на право подписания отчетности.

Для подписания пакета отчетности УКЭП физического лица, являющегося представителем по доверенности, представление МЧД является обязательным. Пользователь, работающий с порталом, должен прикрепить МЧД, подписанную УКЭП лица, уполномоченного на действия от имени УИО без доверенности. Процесс добавления МЧД в состав пакета описан в разделе 4.5.12.

3. Сформировать zip-файл (Рисунок 225).

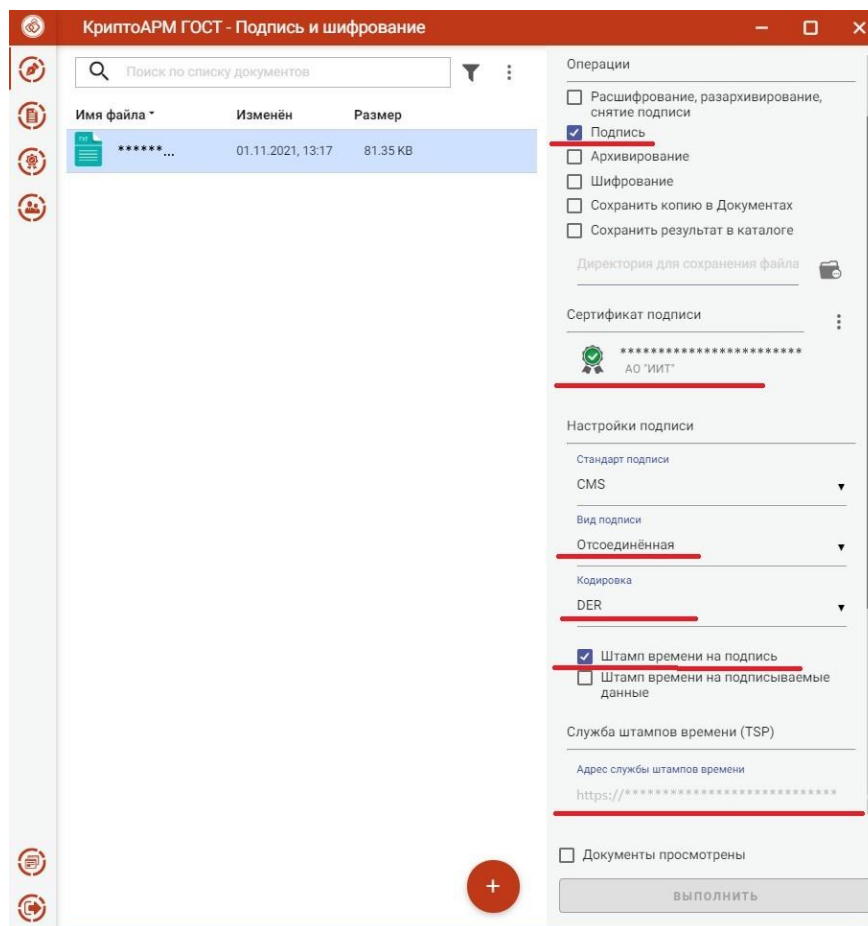

Рисунок 225 – Структура zip-файла

4. Подготовленный файл (Рисунок 225) необходимо зашифровать с помощью КриптоАРМ ГОСТ (кодировку выбрать «DER»). Выбрать соответствующий требованиям к ПО взаимодействия с ВП ЕПВВ алгоритм шифрования (см. п. 2.2.1), в получателях указать 2 сертификата: сертификат организации, от которой отправляются файлы, и сертификат Банка России (https://www.cbr.ru/lk_uio/requisites_certificates/ «Сертификат ключа проверки электронной подписи Банка России (портала «Биврёст»)» (Рисунок 226).

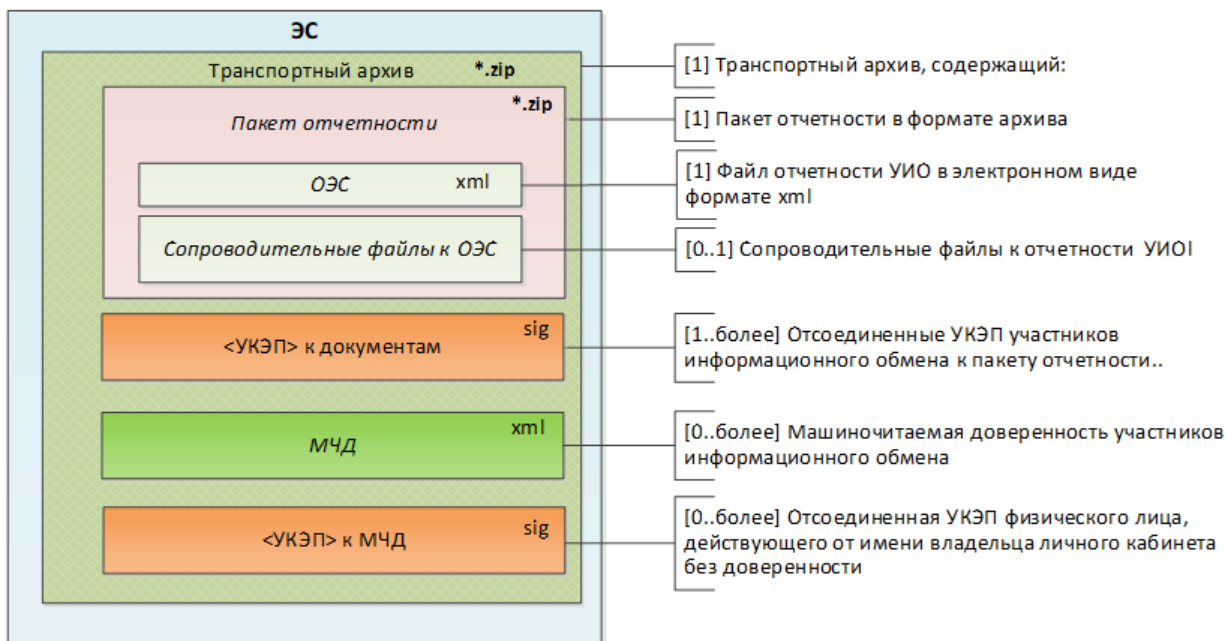

Рисунок 226 - Параметры шифрования

Все операции подготовки транспортного архива автоматизированы и могут выполняться из интерфейса ПП «Дельта».

5. Полученный архив с расширением *.zip.enc приложить в форму «Представление отчетности субъектов НПС в Банк России» и направить (Рисунок 223).

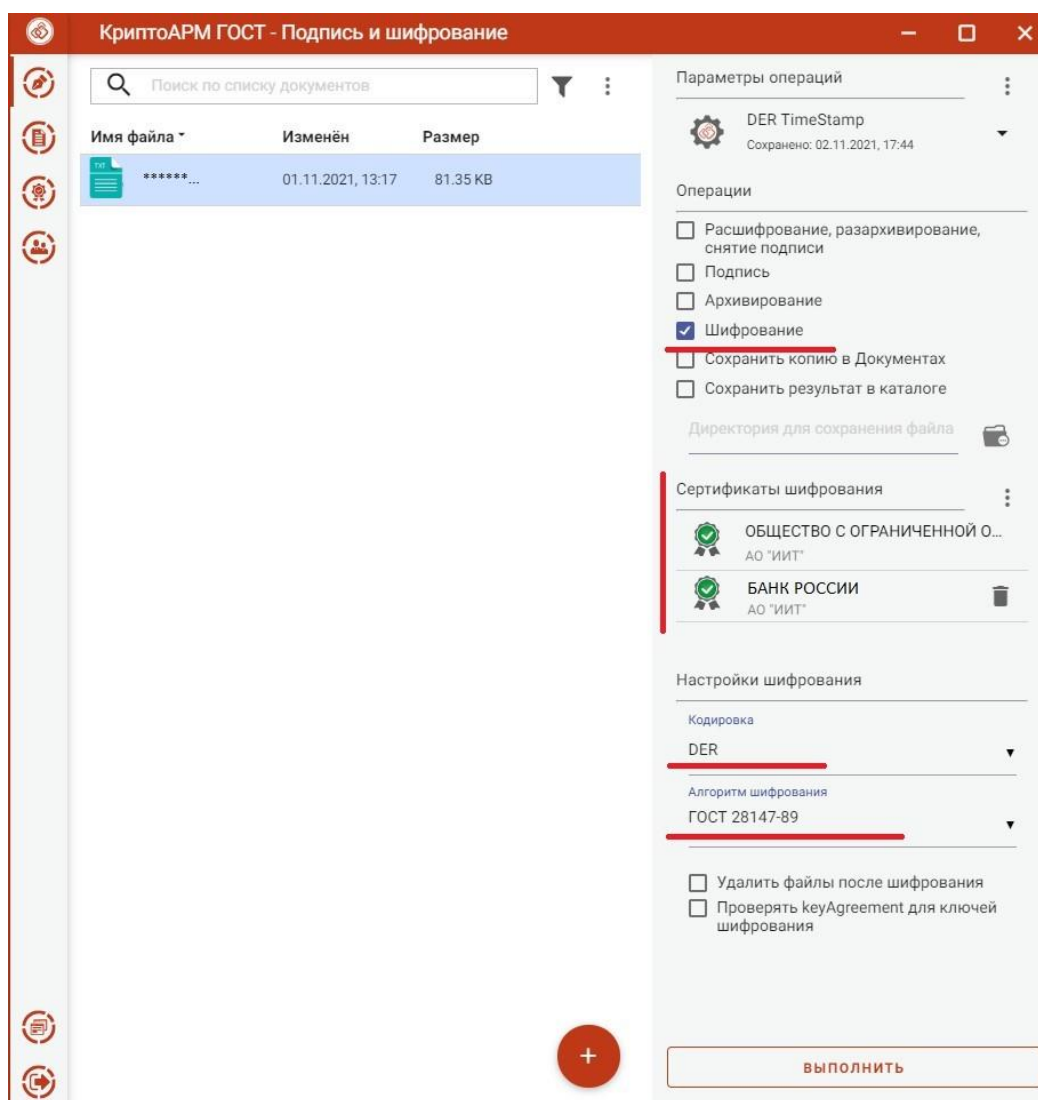

Рисунок 227 - Структура файла для отправки из ЛК в Банк России

Статус обработки направленных в Банк России ЭС по потоку «Представление отчетности субъектов НПС в Банк России» доступен в разделе «История взаимодействия», в подразделе «Исходящие».

Конечный статус обработки ЭС с наименованием «Представление отчетности субъектов НПС в Банк России» должен быть – «Зарегистрировано» (ЭС зарегистрировано в системе-получателе Банка России) (Рисунок 228).

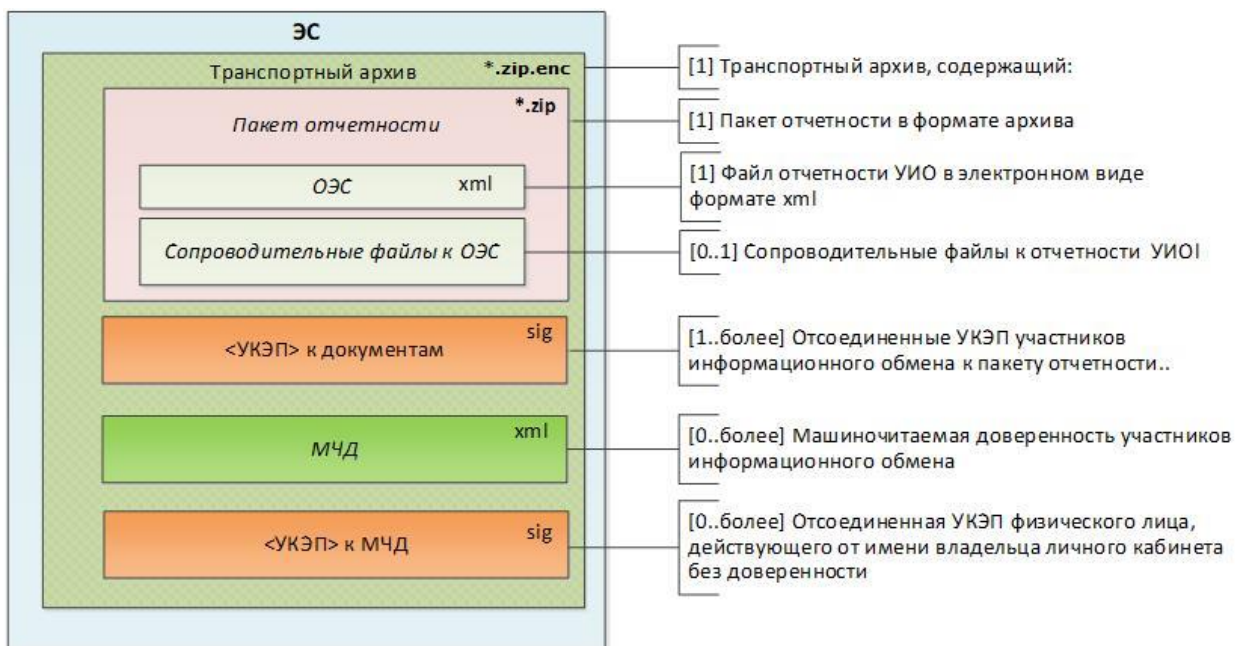

Рисунок 228 – Представление статусов обработки отправленного ЭС по задаче «Представление отчетности субъектов НПС в Банк России»

Информация о результатах прохождения ЭС последующего регламентного и семантического контроля в системе-получателе Банка России доводится до УИО в виде отдельных сообщений (извещения ИЭС1 и ИЭС2²⁷) с приложением протоколов контроля ЭС (файлы IES1 и IES2) (Рисунок 230). Сообщения доступны для просмотра в разделе «История взаимодействия», в подразделе «Входящие».

²⁷ Рекомендуется не удалять отправленные ЭС до момента получения извещений ИЭС1 и ИЭС2.

	Тема сообщения	Текст сообщения	Регистрацио... номер	Исходящий номер	Дата исходящего документа	Дата получения регистрацио... номера	Дата последнего сообщения	Дата создания	Размер/ признак вложения файла	Статус	Статус последнего сообщения
<input type="checkbox"/>	Отправка на основе Представление отчетности субъектов НПС в Банк России	F0608024,7705...	-	-	-	29.01.2021	29.01.2021, 13:14	29.01.2021, 13:12	6248 КБ 4 1	Зарегистр...	Новое
<input type="checkbox"/>	Извещение о результатах контроля отчетности субъектов НПС (ИЭС2)	-	-	-	-	Не указано	29.01.2021, 13:14	29.01.2021, 13:14	3.88 КБ	Прочитано	Новое
<input type="checkbox"/>	Извещение о результатах контроля отчетности субъектов НПС (ИЭС1)	-	-	-	-	Не указано	29.01.2021, 13:13	29.01.2021, 13:13	3.26 КБ	Прочитано	Новое

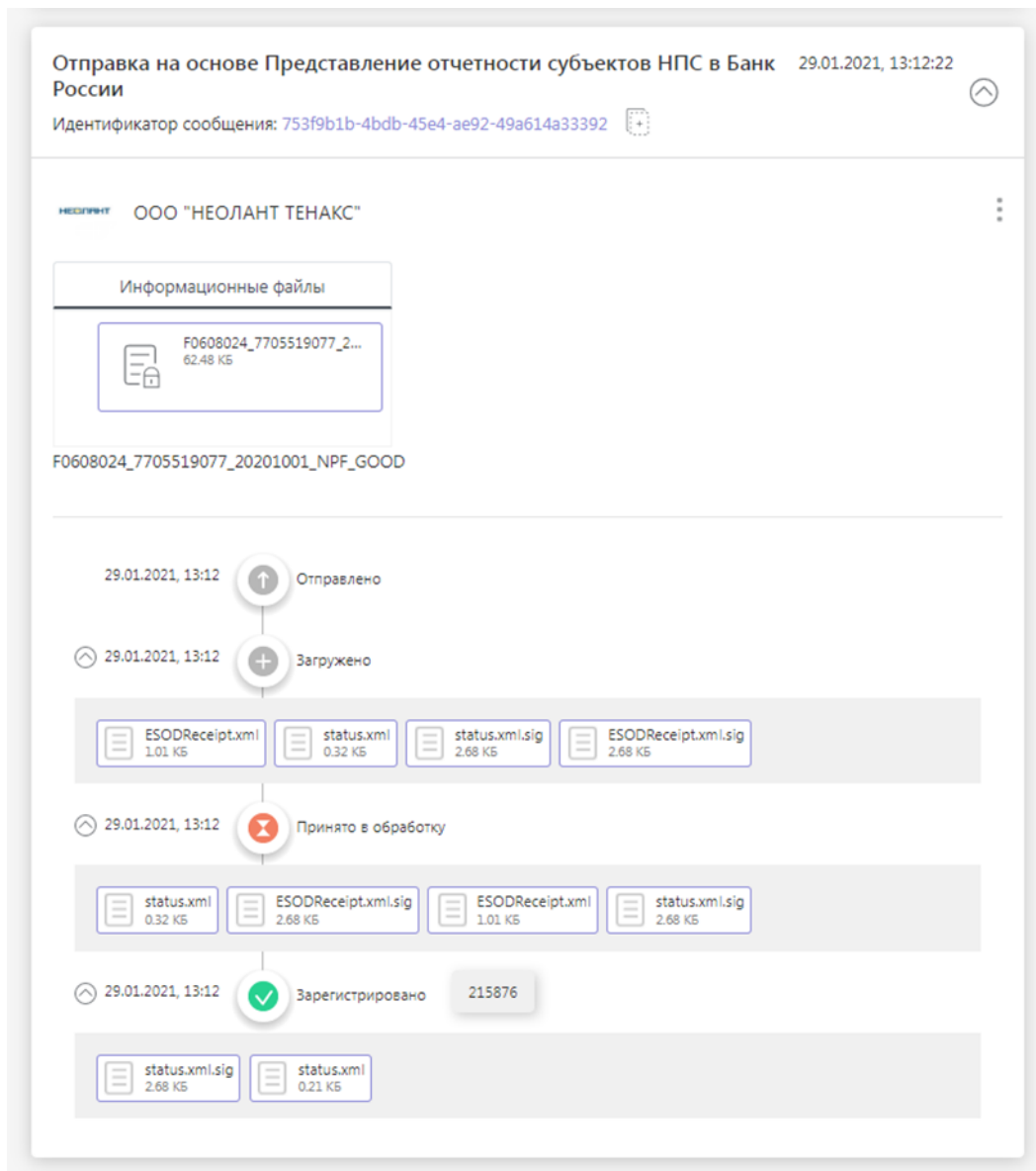
Рисунок 229 – Представление цепочки сообщений по задаче «Представление отчетности субъектов НПС в Банк России»

Статус обработки ЭС из ИЭС1 и ИЭС2 отображается внизу экрана под списком файлов сообщения (Рисунок 230). Если текст комментария не заполнен, необходимо скачать и просмотреть файлы IES1 и IES2. В случае если статус обработки ЭС содержит информацию о выявленных ошибках контроля, необходимо представить замену отчета. Подробный протокол контроля содержится в файлах IES1 и IES2.



Рисунок 230 – Извещения ИЭС2 с файлом комментария

4.5.9.14 Обмен данными по формам Федерального статистического наблюдения с использованием ПО операторов ЭДО

Данная задача предназначена для передачи отчетности по формам Федерального статистического наблюдения респондентами с использованием программного обеспечения операторов электронного документооборота и REST-сервиса.

Передача ЭС в рамках потока представления отчетности по формам Федерального статистического наблюдения операторами ЭДО (исходящий поток) осуществляется с

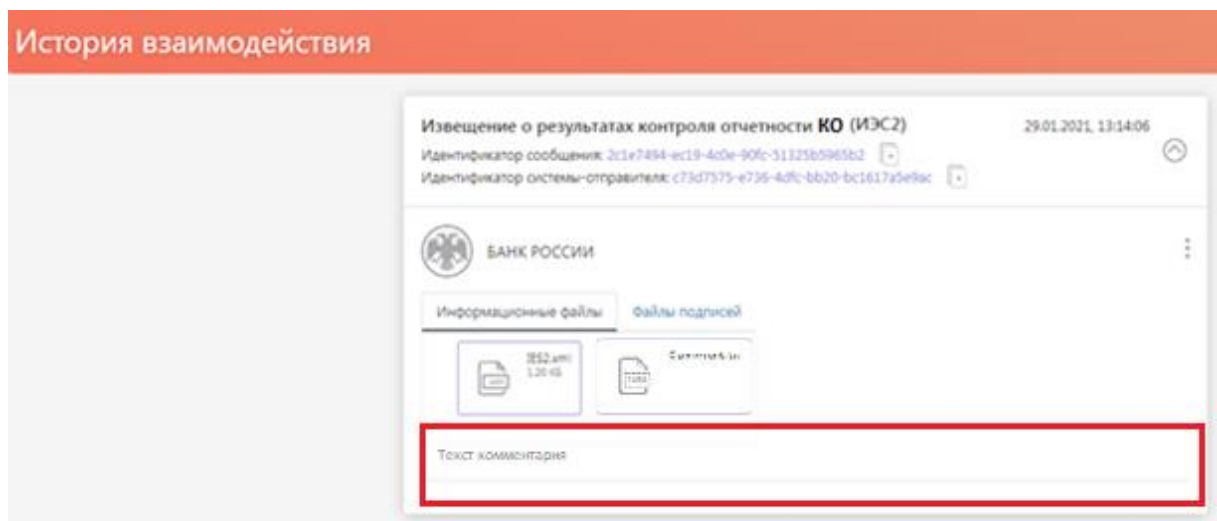
использованием REST-сервиса и представляется в виде зашифрованного архива с расширением *.zip.enc с файлами данных и файлами подписей: УКЭП Оператора ЭДО с расширением *.zip.1.sig и УКЭП УИО с расширением *.zip.2.sig на данный архив. Все УКЭП должны содержать штамп времени.

Если пользователь, работающий с порталом, не является лицом, уполномоченным на действия от имени УИО без доверенности, то данный пользователь должен прикрепить МЧД (цепочку МЧД), подписанную УКЭП лица, уполномоченного на действия от имени УИО без доверенности. Процесс добавления МЧД (цепочки МЧД) в состав пакета описан в разделе 4.5.12.

Участники должны обращаться к REST-сервису по HTTPS-протоколу (SSL). При каждом обращении участник должен передавать в HTTP заголовке «Authorization» серверу трансляции прикладных протоколов идентификатор участника (логин) и пароль ЛК в портале «Биврёст». Используемый тип авторизации – «Basic Authentication». Описание сервиса опубликовано на сайте Банка России в подразделе «Инструкции и иная информация о технологии подготовки и направления электронных документов в Банк России» раздела «Личный кабинет участника информационного обмена».

Всю отчетность, отправленную через REST-сервис, можно просмотреть в ЛК УИО в модуле «История взаимодействия».

4.5.9.15 Обмен данными по потоку представления заявлений по процедурам допуска в Банк России

Задача передачи форм отчетности по потоку представления заявлений по процедурам допуска доступна в разделе «Представление отчетности» и определяется плиткой с задачей «Документы по процедурам допуска» (Рисунок 231).



Рисунок 231 – Задача «Документы по процедурам допуска»

Данная задача предназначена для формирования и передачи заявлений по процедурам допуска в Банк России.

Передача ЭС в рамках потока представления заявлений по процедурам допуска (исходящий поток) может осуществляться путем заполнения форм и прикрепления заранее подготовленных файлов с документами в ЛК УИО в разделе «Представление отчетности» задача «Документы по процедурам допуска», пункт «Заполнить форму».

Окно одной из форм заявления и прикрепления подготовленных файлов по потоку представления заявлений по процедурам допуска приведено на рисунке ниже (Рисунок 232).

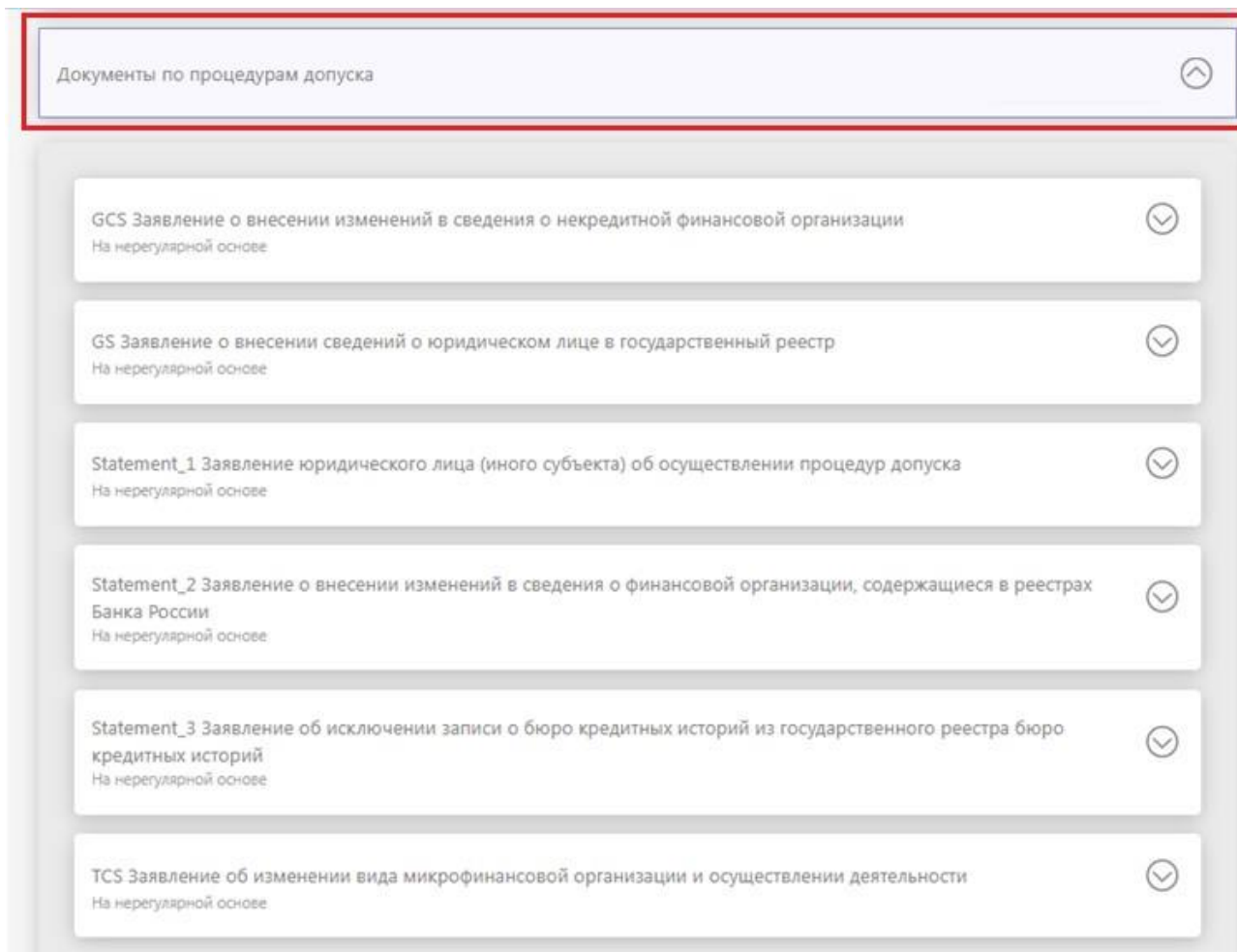
Пользователю необходимо прикрепить сертификат УКЭП (Рисунок 232) (подробное описание прикрепления сертификата УКЭП представлено в разделе 4.5.10).

Если пользователь, работающий с порталом, не является лицом, уполномоченным на действия от имени УИО без доверенности, то данный пользователь должен прикрепить МЧД (цепочку МЧД), подписанную УКЭП лица, уполномоченного на действия от имени УИО без доверенности (Рисунок 232 раздел «Доверенности»). Подробное описание прикрепления МЧД (цепочки МЧД) представлено в разделе 4.5.11.

Заявление о внесении изменений в сведения о финансовой организации, содержащиеся в реестрах Банка России

Версия 1.0.10 с 27.06.2023 Statement_2

Проверить форму

Еще ***

Наименование документа

Количество листов

Добавить Документ

Количество листов комплекта документов

* Сертификаты

Сертификат

Выбрать

Доверенности

Добавленные файлы

Разрешено приложение файлов следующих типов расширений:
.

Перетащите файл для добавления или

Выберите файл для добавления

Рисунок 232 – Задача «Документы по процедурам допуска» (Заполнить форму)

УИО имеет возможность отправить ЭС посредством стандартной формы прикрепления файлов (без заполнения формы), но в данном случае вместе с прикреплением заранее подготовленных файлов к отчетности необходимо приложить заранее подготовленный файл .xml, содержащий заполненную форму заявления.

Можно использовать файл «form.xml» из ранее направленного посредством заполнения формы ЭС, переименовав файл. Поскольку наименование «form.xml» зарезервировано, как системное, то возможно только прикрепление файлов с расширением .xml и именем, отличным от «form».

После добавления файлов необходимо для каждого файла выбрать тип. Файлу формы с расширением .xml необходимо указать тип «Форма». Подробнее типы добавляемых файлов описаны в п. 4.5.13.

Окно формы для прикрепления подготовленных файлов приведено на рисунке ниже (Рисунок 233).

Заявление о внесении изменений в сведения о финансовой организации, содержащиеся в реестрах Банка России

Отправить

Еще ...

Комментарии

* Сертификаты

Сертификат

Выбрать

Доверенности

Добавленные файлы

Разрешено приложение файлов следующих типов расширений:
**

Перетащите файл для добавления или

Выберите файл для добавления

Рисунок 233 – Окно направления ЭС по задаче «Документы по процедурам допуска» (Прикрепить файл)

Статус обработки направленных в Банк России ЭС с отчетностью и файлами данных по потоку представления документов по процедурам допуска доступен в разделе «История взаимодействия», в подразделе «Исходящие» - см. п.4.7.3. (Рисунок 234).



Рисунок 234 – Просмотр отправки в Банк России заявления по задаче «Документы по процедурам допуска»

По результатам обработки ЭС с наименованием «Документы по процедурам допуска» должно быть получено извещение Банка России о дате регистрации ЭС и присвоения ему входящего номера или извещение Банка России об отклонении ЭС с указанием причин его отклонения.

4.5.9.16 Обмен данными по потоку представления заявлений операторами платежных систем в Банк России

Задача передачи данных по потоку представления заявлений операторами платежных систем доступна в разделе «Представление отчетности» и определяется плиткой с задачей «Представление заявлений Операторами платежных систем» (Рисунок 235)

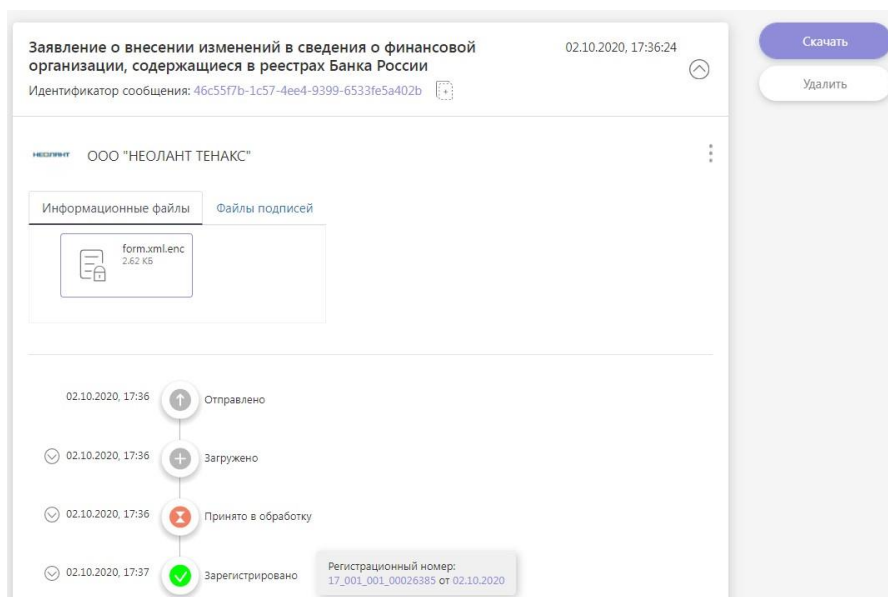

Рисунок 235 - Задача «Представление заявлений Операторами платежных систем»

Передача ЭС в рамках потока представления заявлений Операторами платежных систем (исходящий поток) может осуществляться путем заполнения форм и прикрепления заранее подготовленных файлов с документами в ЛК УИО в разделе «Представление отчетности» задача «Представление заявлений Операторами платежных систем», пункт «Заполнить форму» для выбранной формы.

Окно одной из форм заявления и прикрепления подготовленных файлов по потоку представления заявлений Операторами платежных систем приведено на рисунке ниже (Рисунок 236).

Пользователю необходимо прикрепить сертификат УКЭП (Рисунок 236) (подробное описание прикрепления сертификата УКЭП представлено в разделе 4.5.10).

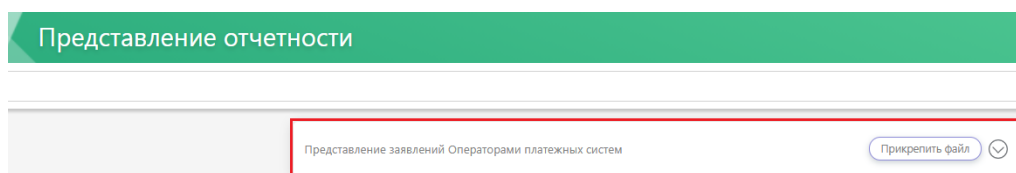
Если пользователь, работающий с порталом, не является лицом, уполномоченным на действия от имени УИО без доверенности, то данный пользователь должен прикрепить МЧД (цепочку МЧД), подписанную УКЭП лица, уполномоченного на действия от имени УИО без доверенности (Рисунок 236 раздел «Доверенности»). Подробное описание прикрепления МЧД (цепочки МЧД) представлено в разделе 4.5.11.

В случае если направляемый пакет документов должен содержать иные УКЭП (например, должностных и иных лиц УИО, не обладающих правом подписания документов от имени организации, но которыми были подписаны отдельные документы (анкеты), содержащиеся в пакете документов) файлы таких УКЭП следует сформировать в виде отдельного архива, прилагаемого к направляемому пакету документов.

Заявление об исключении сведений об операторе платежной системы из реестра операторов платежных систем

Прошу исключить из реестра операторов платежных систем сведения

Адрес, указанный в ЕГРЮЛ

Опись документов №1

Лицо, подписавшее заявление

* Сертификаты

Доверенности

Добавленные файлы

Разрешено приложение файлов следующих типов расширений:
*.zip, *.zip.enc, *.zip.sig, *.xml, *.xml.sig, *.xml.enc

Перетащите файл для добавления или
Выберите файл для добавления

Рисунок 236 - Задача «Представление заявлений Операторами платежных систем»
(Заполнить форму)

УИО имеет возможность отправить ЭС посредством стандартной формы прикрепления файлов (без заполнения формы), но в данном случае вместе с прикреплением заранее подготовленных сопроводительных файлов необходимо приложить заранее подготовленный файл.xml, содержащий заполненную форму заявления.

Можно использовать файл «form.xml» из ранее направленного посредством заполнения формы ЭС, переименовав файл. Поскольку наименование «form.xml» зарезервировано, как системное, то возможно только прикрепление файлов с расширением .xml и именем, отличным от «form».

После добавления файлов необходимо для каждого файла выбрать тип. Файлу формы с расширением .xml необходимо указать тип «Форма». Подробнее типы добавляемых файлов описаны в п. 4.5.13.

Окно формы для прикрепления подготовленных файлов приведено на рисунке ниже (Рисунок 237).

Заявление об исключении сведений об операторе платежной системы из реестра операторов платежных систем

Отправить

Еще ***

Комментарии

* Сертификаты

Сертификат

Выбрать

Доверенности

Добавленные файлы

Разрешено приложение файлов следующих типов расширений:
*.zip, *.zip.enc, *.zip.sig, *.xml, *.xml.sig, *.xml.enc

Перетащите файл для добавления или

Выберите файл для добавления

Рисунок 237 - Окно направления ЭС по задаче «Представление заявлений Операторами платежных систем» (Прикрепить файл)

Статус обработки направленных в Банк России ЭС с заявлениями и файлами данных по потоку представления заявлений Операторами платежных систем доступен в разделе «История взаимодействия», в подразделе «Исходящие» - см. п.4.7.3 (Рисунок 238).



Рисунок 238 - Просмотр отправки в Банк России заявления по задаче «Представление заявлений Операторами платежных систем»

По результатам обработки ЭС с наименованием «Представление заявлений Операторами платежных систем» должно быть получено извещение Банка России о дате регистрации ЭС и присвоения ему входящего номера или извещение Банка России об отклонении ЭС с указанием причин его отклонения.

4.5.9.17 Обмен данными по потоку Процедуры допуска

Задача передачи обмена данных по потоку Процедуры допуска доступна в разделе «Представление отчетности» и определяется плиткой «Процедуры допуска» (Рисунок 239).

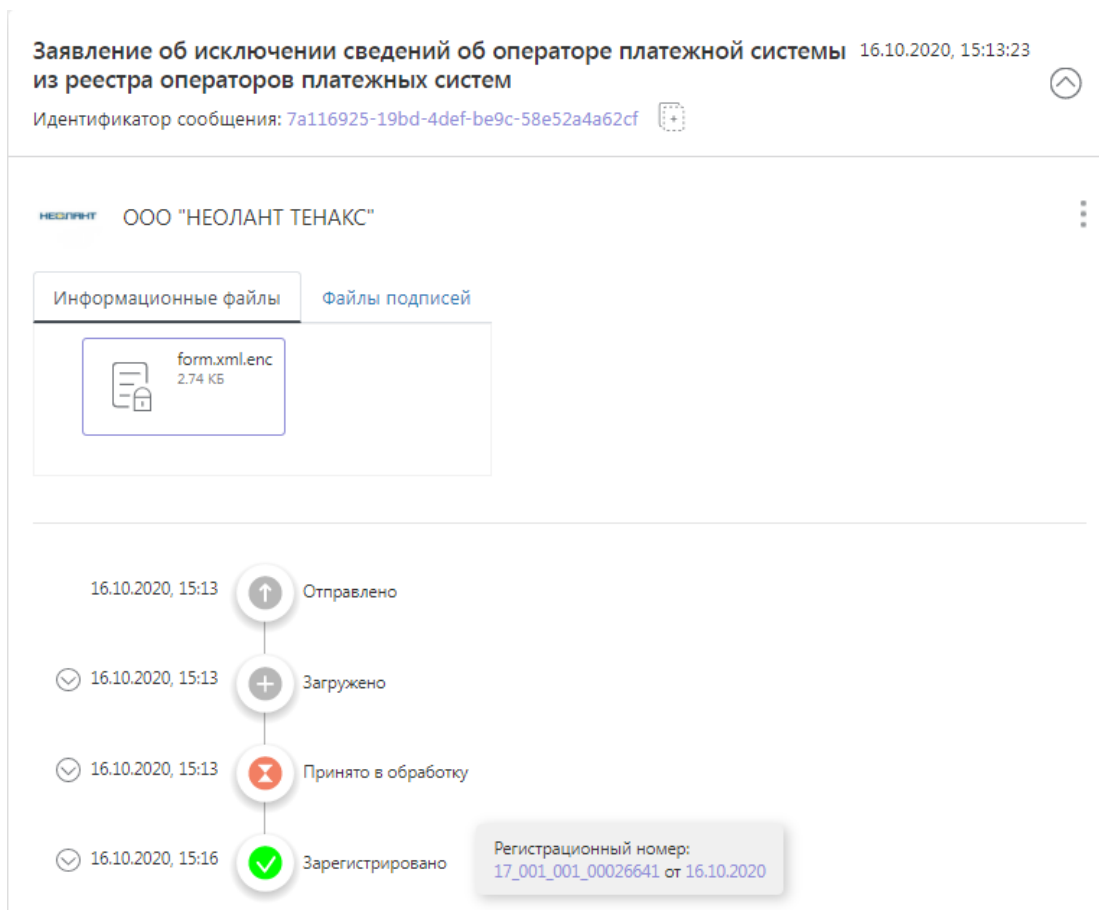

Рисунок 239 - «Процедуры допуска»

Передача ЭС в рамках потока Процедуры допуска (исходящий поток) может осуществляться путем заполнения форм и прикрепления заранее подготовленных файлов с документами в ЛК УИО в разделе «Представление отчетности» задача Процедуры допуска, пункт «Заполнить форму» для выбранной формы. При нажатии на пункт меню «Процедуры доступа» будет открыт список возможных форм, который может быть расширен нажатием кнопки «Показать еще» (Рисунок 240).

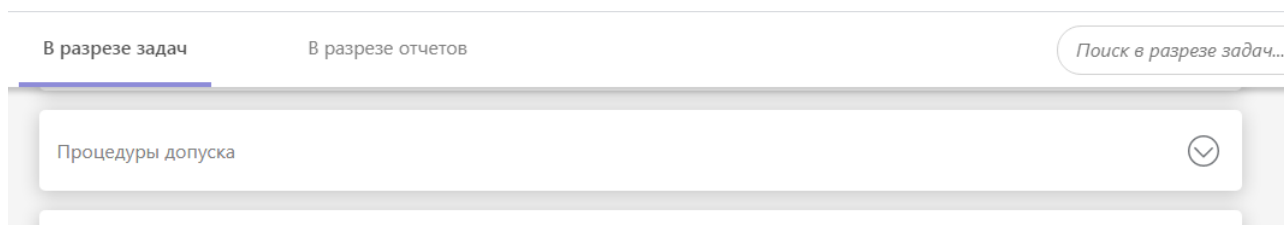

Рисунок 240 - "Показать еще"

УИО имеет возможность отправить ЭС посредством стандартной формы прикрепления файлов (без заполнения формы), но в данном случае вместе с прикреплением заранее подготовленных сопроводительных файлов необходимо приложить заранее подготовленный файл.xml, содержащий заполненную форму заявления.

Можно использовать файл «form.xml» из ранее направленного посредством заполнения формы ЭС, переименовав файл. Поскольку наименование «form.xml» зарезервировано, как системное, то возможно только прикрепление файлов с расширением .xml и именем, отличным от «form».

После добавления файлов необходимо для каждого файла выбрать тип. Файлу формы с расширением .xml необходимо указать тип «Форма». Подробнее типы добавляемых файлов описаны в п. 4.5.13.

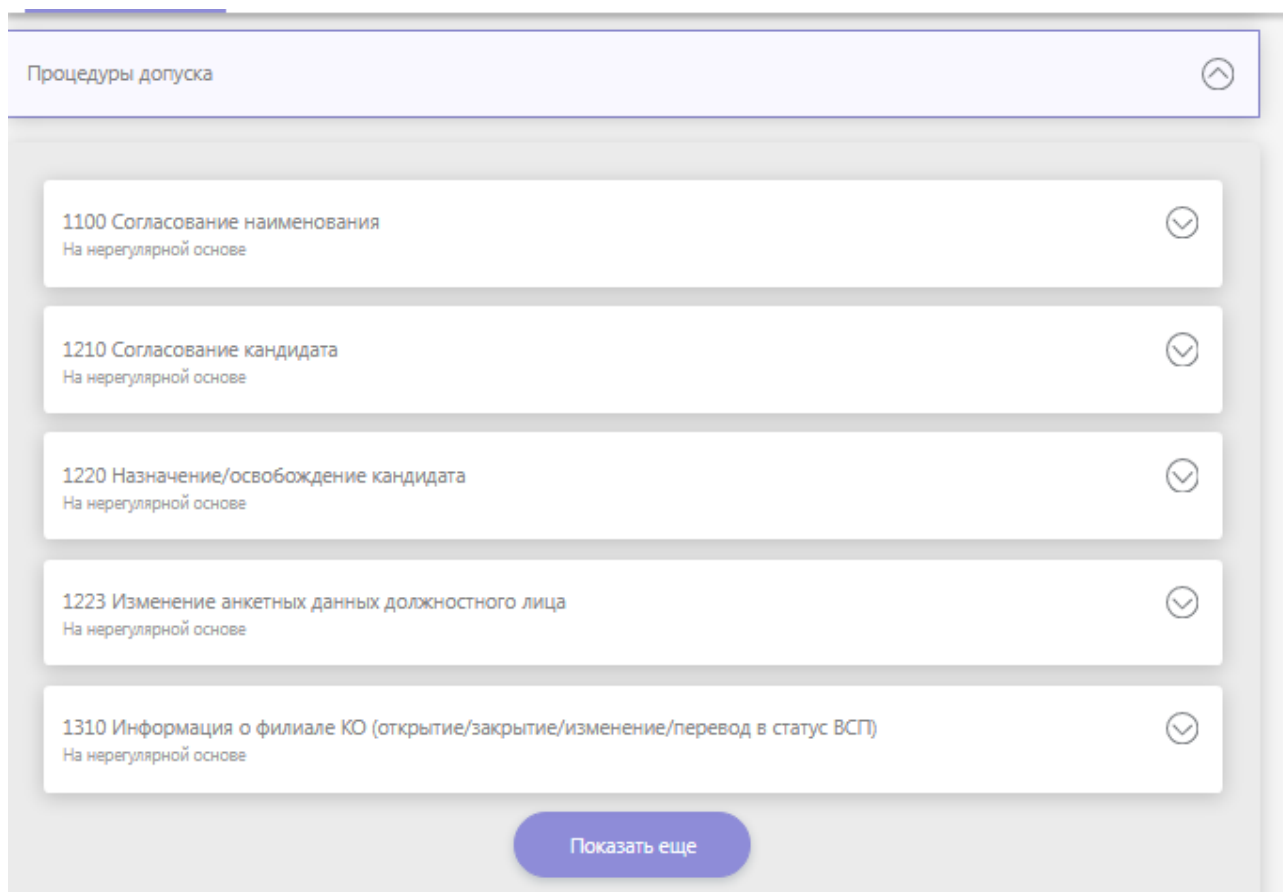
Окно формы для прикрепления подготовленных файлов приведено на рисунке ниже (Рисунок 241).

Пользователю необходимо прикрепить сертификат УКЭП (Рисунок 241) (подробное описание прикрепления сертификата УКЭП представлено в разделе 4.5.10).

Если пользователь, работающий с порталом, не является лицом, уполномоченным на действия от имени УИО без доверенности, то данный пользователь должен прикрепить МЧД (цепочку МЧД), подписанную УКЭП лица, уполномоченного на действия от имени УИО без доверенности (Рисунок 241 раздел «Доверенности»). Подробное описание прикрепления МЧД (цепочки МЧД) представлено в разделе 4.5.11.

Согласование наименования

Отправить

Еще ...

Комментарии

* Сертификаты

Сертификат

Выбрать

Доверенности ?

Добавленные файлы

Разрешено приложение файлов следующих типов расширений:
*.zip, *.zip.enc, *.zip.sig, *.xml, *.xml.sig, *.xml.enc, *.txt.enc, *.pdf, *.tiff, *.tif, *.jpeg, *.jpg, *.png, *.doc, *.docx, *.xls, *.xlsx, *.rtf, *.txt, *.xism, *.pdf.enc, *.tiff.enc, *.tif.enc, *.jpeg.enc, *.jpg.enc, *.png.enc, *.doc.enc, *.docx.enc, *.xls.enc, *.xlsx.enc, *.rtf.enc, *.xism.enc, *.pdf.sig, *.tiff.sig, *.tifsig, *.jpeg.sig, *.jpg.sig, *.png.sig, *.doc.sig, *.docx.sig, *.xls.sig, *.xlsx.sig, *.rtf.sig, *.txt.sig, *.xism.sig

Перетащите файл для добавления или
Выберите файл для добавления

Рисунок 241 – «Прикрепить файл»

Для полей экранных форм применяются следующие способы заполнения:

- автоматическое заполнение из профиля ЛК;
- автоматическое заполнение из пользовательского справочника реквизитов КО/Филиала КО;
- выбор значений из глобальных справочников (справочник ЦСО, ОКВЭД, ОКФС и т.д.);
- ручной ввод.

Важно! Инструкция по заполнению структурированных форм по потоку Процедуры допуска размещена на сайте Банка России в разделе «Личный кабинет участника информационного обмена / Инструкции и иная информация о технологии подготовки и направления электронных документов в Банк России».

В экранной форме в полях с выпадающими списками доступен контекстный поиск.

При заполнении блока «Приложение: файлы» для отображения списка в поле «Имя файла» необходимо сначала нажать на кнопку «Добавить файл» в нижней части электронной формы.

После заполнения полей электронной формы необходимо нажать на кнопку «Проверить форму» (Рисунок 242).

The screenshot shows a web form titled "Допуск на финансовый рынок" (Access to the financial market). At the top right, there is a blue button labeled "Проверить форму" (Check form) and a link "Еще ..." (More ...). Below the header is a table of form fields:

Номер заявления/уведомления	<input type="text"/>
Дата заявления	<input type="text"/>
Полное наименование организации	ООО "НЕОЛАНТ ТЕНАКС"
Сокращенное наименование организации	ООО "Неолант Тенакс"
Основной государственный регистрационный номер (ОГРН)	1153926000425
Наименование филиала финансовой организации	<input type="text"/>
Регистрационный номер КО	9999
Номер филиала	0000

Рисунок 242 - "Проверить форму"

Важно! Кнопка «Проверить форму» становится доступна только после выбора сертификата организации. Обращаем внимание, что при отправке документы будут зашифрованы на выбранный в экранной форме сертификат. Если заполнены не все

обязательные поля или введенные значения некорректны, на экране отобразится сообщение с количеством обнаруженных ошибок. Отправка формы с ошибками невозможна.

Статус обработки направленных в Банк России ЭС с отчетностью и файлами данных по потоку Процедуры допуска доступен в разделе «История взаимодействия», в подразделе «Исходящие» - см. п.4.7.3. (Рисунок 243).



Рисунок 243 - "Исходящие"

По результатам обработки ЭС с наименованием Процедуры допуска должно быть получено извещение Банка России о дате регистрации ЭС и присвоения ему входящего номера или извещение Банка России об отклонении ЭС с указанием причин его отклонения.

У пользователя есть возможность направления дополнительных файлов по ранее инициированной процедуре допуска при поступлении запроса от Банка России или в инициативном порядке. Для этого необходимо перейти в раздел «История взаимодействия», выбрать соответствующее ЭС и нажать на кнопку «Отправить связанное сообщение».

У пользователя есть возможность прекращения инициированной процедуры допуска. Для этого необходимо перейти в раздел «История взаимодействия», выбрать соответствующее ЭС и нажать на кнопку «Уведомить о недействительности сообщения».

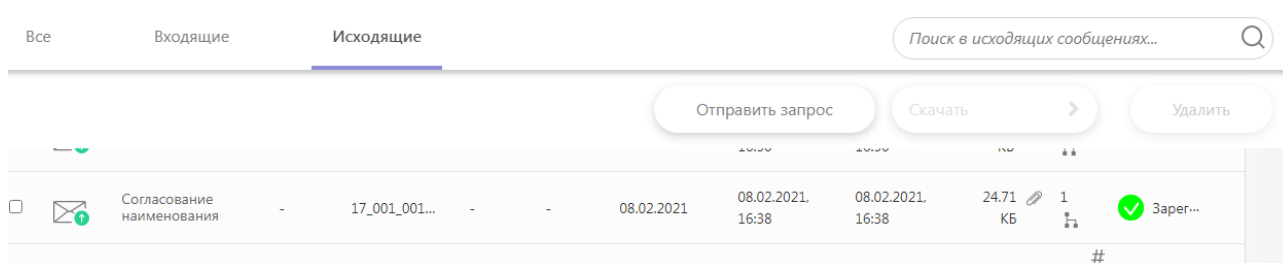
4.5.9.18 Обмен данными по потоку Представление информации о ВПОДК и их результатах

Данный поток предназначен для представления в Банк России информации об организации внутренних процедур оценки достаточности капитала (ВПОДК) и их результатах в виде ЭС через ЛК УИО. Задача доступна в разделе «Представление отчетности» и определяется плиткой «Представление информации о ВПОДК и их результатах». Для того, чтобы направить ЭС, необходимо нажать на кнопку «Прикрепить файл» на плитке задачи (Рисунок 244).

Представление информации о ВПОДК и их результатах

Прикрепить файл

Рисунок 244 – Плитка задачи

«Представление информации о ВПОДК и их результатах»

Окно формы для прикрепления файлов приведено на рисунке ниже (Рисунок 245).

На форме разрешено прикрепление заранее подготовленного файла для отправки следующими вариантами:

1. Зашифрованный файл с расширением *.zip.enc (состоящий из пакета отчетности и отсоединенной УКЭП участника информационного обмена для пакета отчетности);
2. Файл с расширением *.zip (состоящий из пакета отчетности и отсоединенной УКЭП участника информационного обмена для пакета отчетности).

Представление информации о ВПОДК и их результатах Отправить Еще ... ✕

Полное наименование организации / ФИО

Комментарии

*** Сертификаты**

+ Выбрать

Добавленные файлы

Разрешено приложение файлов следующих типов расширений:
*.zip, *.zip.enc



Перетащите файл для добавления или

Выберите файл для добавления

Рисунок 245 – Окно направления ЭС по задаче «Представление информации о ВПОДК и их результатах» (Прикрепить файл)

Для отправки отчетности посредством ЛК по задаче «Представление информации о ВПОДК и их результатах» необходимо:

1. Средствами ПП «Дельта» сформировать файл с расширением *.zip, состоящий из файла отчетности (в формате XML) и сопроводительных файлов²⁸, при этом:
 - имя формируемого архива может быть произвольным;
 - в состав архива может быть включено не более 1 файла отчетности;

²⁸ В состав сопроводительных файлов помимо бинарных прикреплений к форме могут входить файлы, содержащие электронные копии документов, наделяющих лиц, подписавших отчетность УКЭП, полномочиями на право подписания (доверенность), и опись в формате XML.

- длина имени файла, включенного в архив, должна быть не менее 2 символов и не более 128 символов;
- в имени файла, включенного в архив, допускается использование кириллицы и латиницы (заглавных и строчных букв), цифр, ограниченного перечня специальных символов (тире, нижнее подчеркивание, точка);
- архив должен включать файл описи, имеющий строго определенное наименование – list.xml. Файл описи формируется автоматически при подготовке пакета отчетности средствами ПП «Дельта». Описание формата файла описи приведено в приложении к настоящему документу (см. Приложение Л).

2. Сформированный архив с расширением *.zip подписать с помощью КриптоАРМ ГОСТ своим УКЭП. Кодировку выбрать «DER» (см. п.п. 2.2.1), подпись сделать отсоединенной, указать, что штамп времени будет действовать на подпись, указать адрес службы штампов времени, получив файл с расширением *.zip.sig.

При использовании для подписания пакета отчетности УКЭП юридического лица, квалифицированный сертификат которой выдан удостоверяющим центром, получившим аккредитацию в соответствии с требованиями статьи 16 Федерального закона от 06.04.2011 № 63-ФЗ «Об электронной подписи» после 01.07.2020, с указанием в качестве владельца физического лица, являющегося представителем по доверенности, представление МЧД не требуется. В данном случае необходимо включить в состав пакета отчетности файл, содержащий электронную копию документа, наделяющего указанное лицо полномочиями на право подписания отчетности.

Для подписания пакета отчетности УКЭП физического лица, являющегося представителем по доверенности, представление МЧД является обязательным. Пользователь, работающий с порталом, должен прикрепить МЧД, подписанную УКЭП лица, уполномоченного на действия от имени УИО без доверенности. Процесс добавления МЧД в состав пакета описан в разделе 4.5.12.



Рисунок 246 - Настройка подписи

- Для отправки из ЛК сформированного файла .zip (Рисунок 247) перейти к пункту 5, либо для подготовки шифрования файла (.zip.enc) перейти к пункту 4.

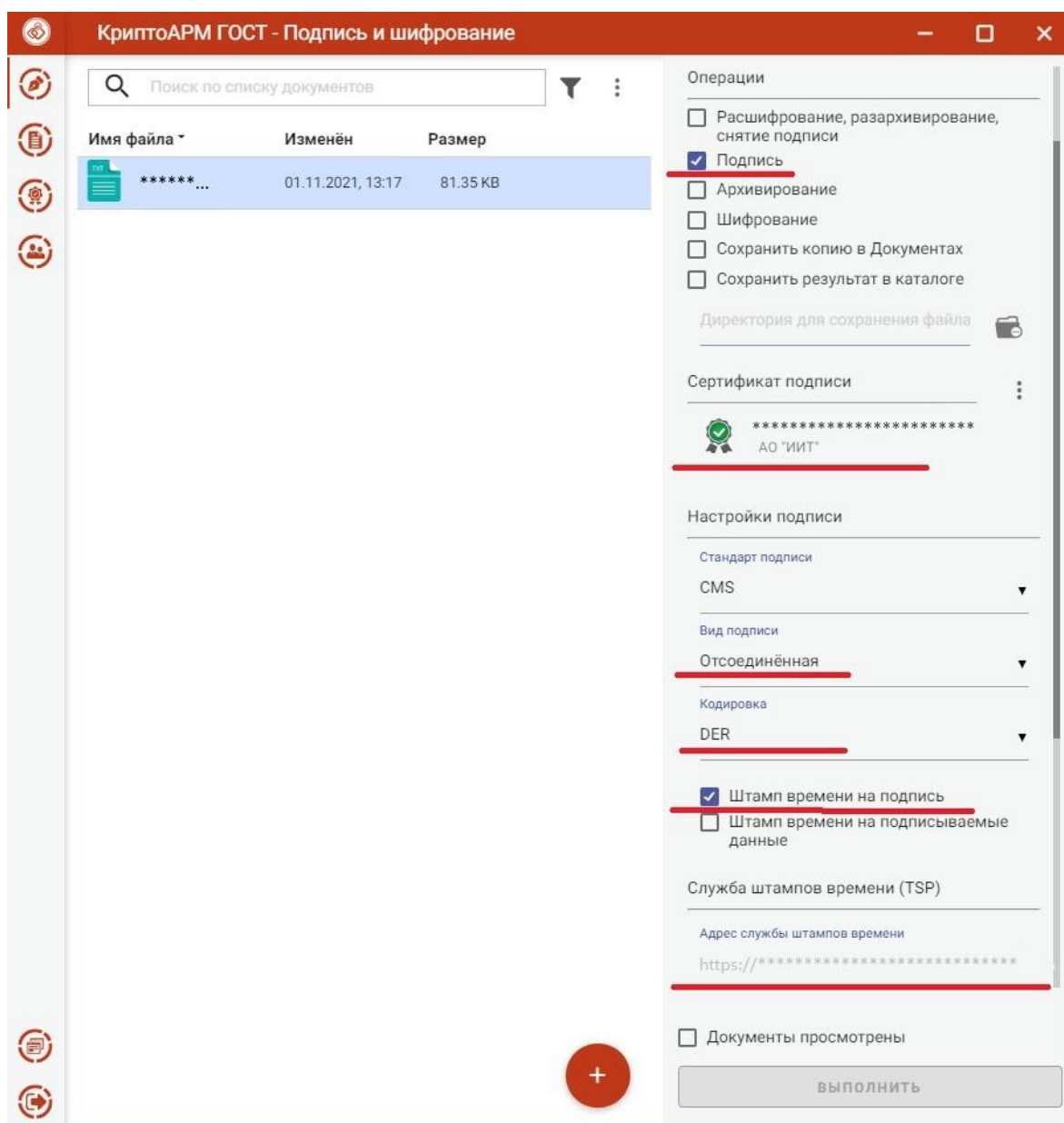

Рисунок 247 – Структура файла для отправки из ЛК в Банк России

4. Подготовленный файл для отправки (Рисунок 247) необходимо зашифровать с помощью КриптоАРМ ГОСТ (кодировку выбрать «DER»). Выбрать соответствующий требованиям к ПО взаимодействия с ВП ЕПВВ алгоритм шифрования (см. п.п. 2.2.1), в получателях указать 2 сертификата: сертификат организации, от которой отправляются файлы, и сертификат Банка России (https://www.cbr.ru/lk_uio/requisites_certificates/ «Сертификат ключа проверки электронной подписи Банка России (портала «Биврёст»)»). (Рисунок 248).

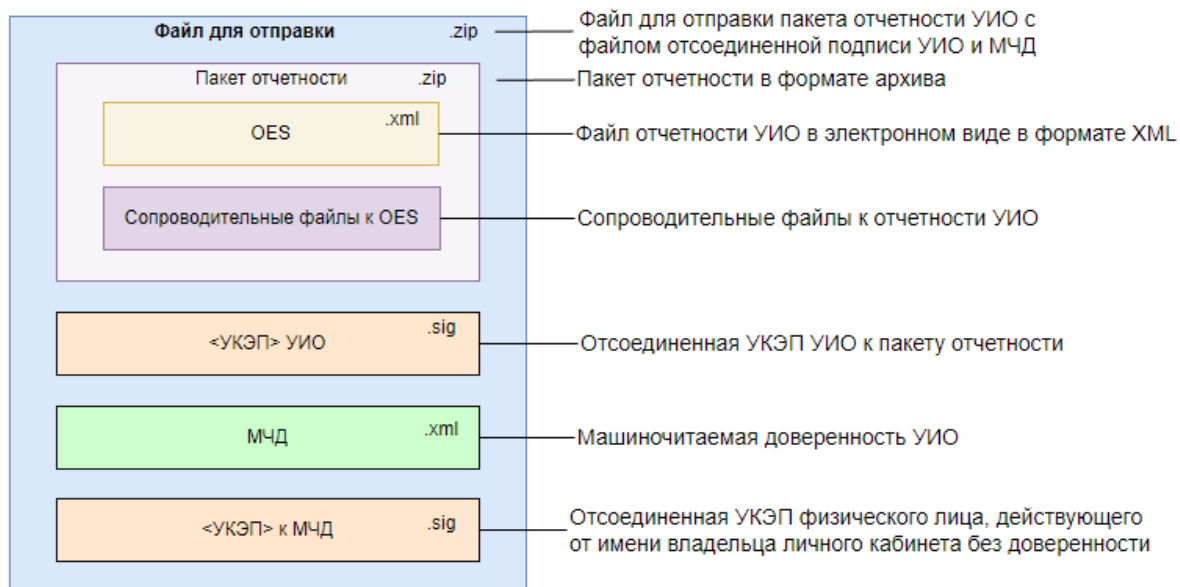

Рисунок 248 - Параметры шифрования

5. Полученный архив с расширением *.zip.enc приложить в форму «Представление информации о ВПОДК и их результатах» и направить.

Статус обработки направленных в Банк России ЭС по потоку «Представление информации о ВПОДК и их результатах» доступен в разделе «История взаимодействия», в подразделе «Исходящие» – см. п. 4.7.3 настоящего документа.

Конечный статус обработки ЭС с наименованием «Представление информации о ВПОДК и их результатах» должен быть – «Зарегистрировано» (ЭС зарегистрировано в системе-получателе Банка России) (Рисунок 249).

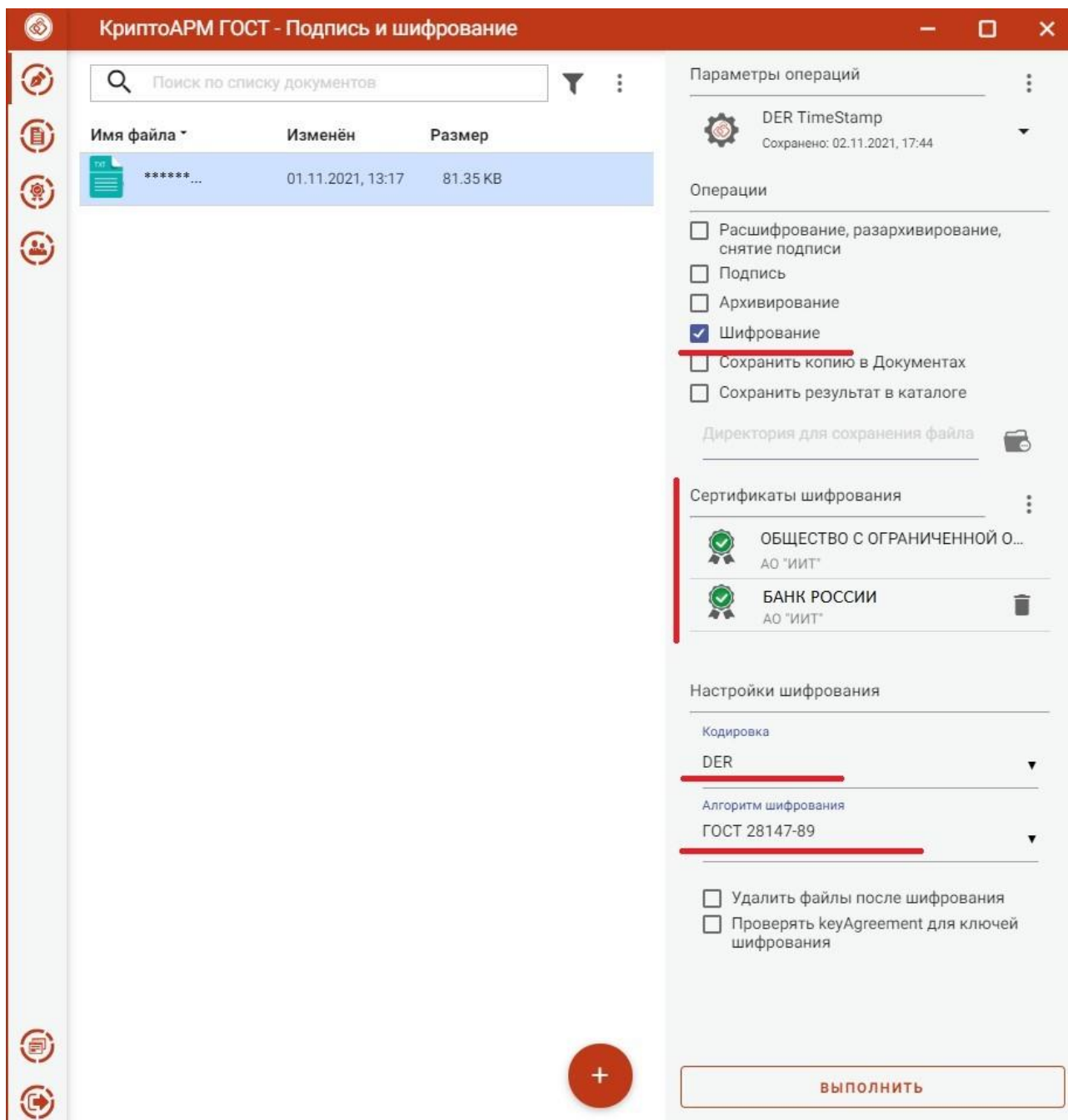

Рисунок 249 – Представление статусов обработки отправленного ЭС по задаче «Представление информации о ВПОДК и их результатах»

Информация о результатах прохождения ЭС последующего регламентного и логического контроля в системе-получателе Банка России доводится до участников информационного обмена в виде отдельных сообщений (извещения ИЭС1 и ИЭС2²⁹) с приложением протоколов контроля ЭС (файлы IES1 и IES2) (Рисунок 250). Сообщения доступны для просмотра в разделе «История взаимодействия», в подразделе «Входящие». Для просмотра протоколов контроля ЭС пользователю необходимо скачать файлы IES1 и IES2 (см. п. 4.7.1 настоящего документа) и в случае, если протоколы контроля ЭС (файлы IES1 и IES2) содержат информацию о выявленных ошибках контроля, представить замену отчета.

²⁹ Рекомендуется не удалять отправленные ЭС до момента получения извещений ИЭС1 и ИЭС2.

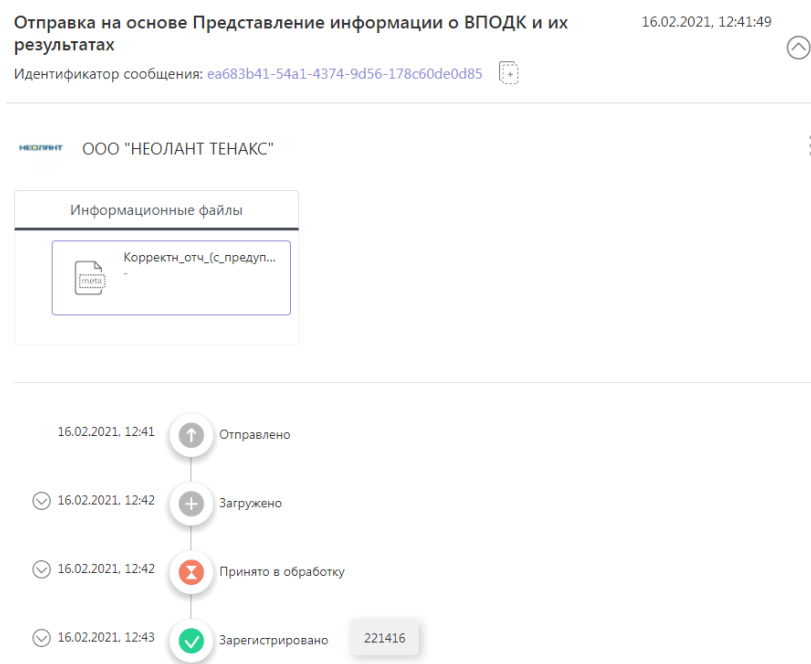

Рисунок 250 – Представление извещений ИЭС1 и ИЭС2 на отправленное ЭС по задаче «Представление информации о ВПОДК и их результатах»

4.5.9.19 Обмен данными по потоку Представление отчетности кредитных организаций по форме 0409310 «Сведения о предметах залога, принятых кредитными организациями в качестве обеспечения по ссудам»

Данный поток предназначен для представления в Банк России отчетности кредитных организаций по форме 0409310 «Сведения о предметах залога, принятых кредитными организациями в качестве обеспечения по ссудам»³⁰ в виде ЭС через ЛК УИО. Задача доступна в разделе «Представление отчетности» и определяется плиткой «Представление формы 0409310». Для того, чтобы направить ЭС, необходимо нажать на кнопку «Прикрепить файл» на плитке задачи (Рисунок 251).

³⁰ Установлена в приложении 1 к Указанию Банка России от 10.04.2023 № 6406-У «О формах, сроках, порядке составления и представления отчетности кредитных организаций (банковских групп) в Центральный банк Российской Федерации, а также о перечне информации о деятельности кредитных организаций (банковских групп)».

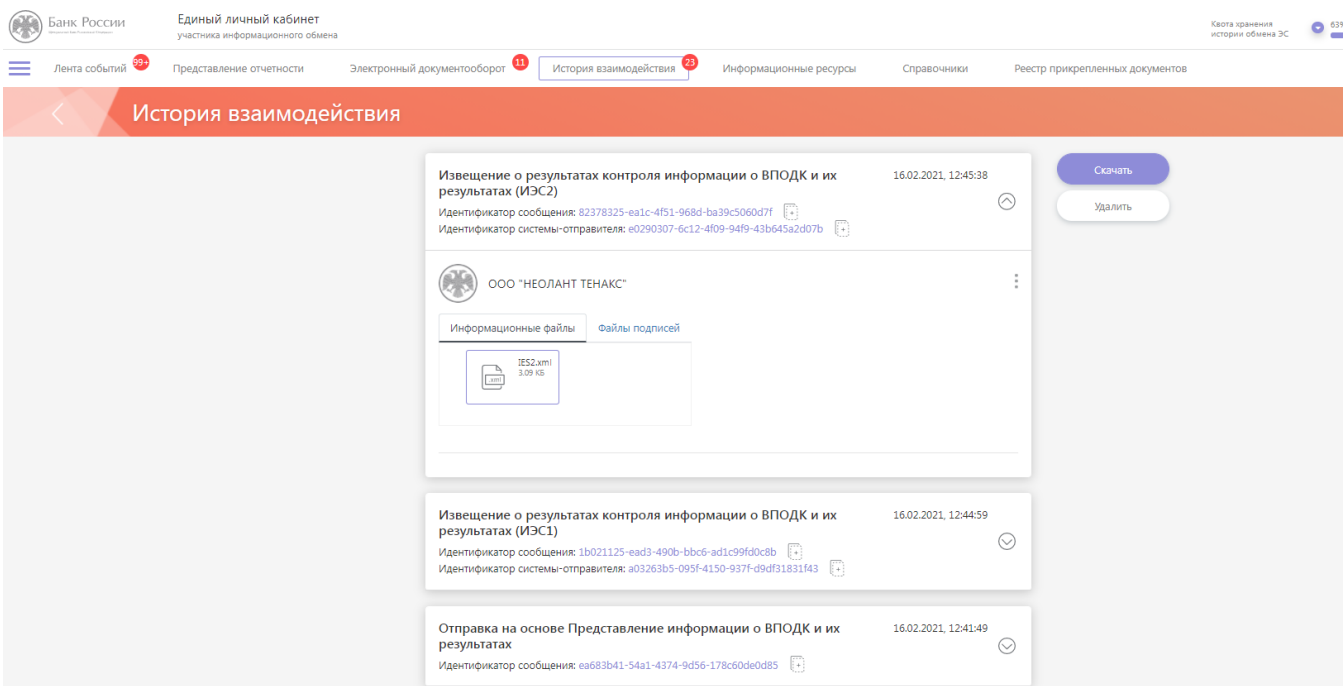

Рисунок 251 – Плитка задачи
«Представление формы 0409310»

Окно формы для прикрепления файлов приведено на рисунке ниже (Рисунок 252):

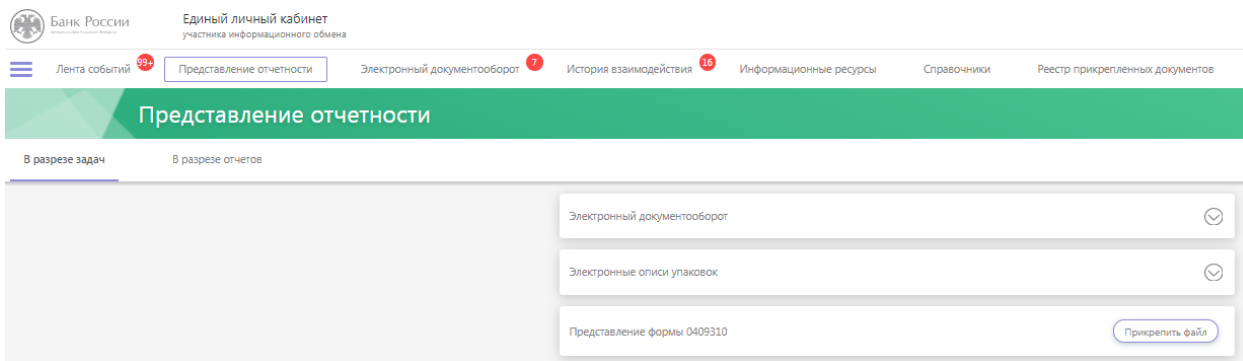

Рисунок 252 – Окно направления ЭС по задаче
«Представление формы 0409310» (Добавить файл)

На форме разрешено прикрепление заранее подготовленного файла для отправки следующими вариантами:

1. Зашифрованный файл с расширением *.zip.enc (состоящий из пакета отчетности и отсоединенной УКЭП участника информационного обмена для пакета отчетности);
2. Файл с расширением *.zip (состоящий из пакета отчетности и отсоединенной УКЭП участника информационного обмена для пакета отчетности).

Для отправки отчетности из ЛК по задаче «Представление формы 0409310» необходимо:

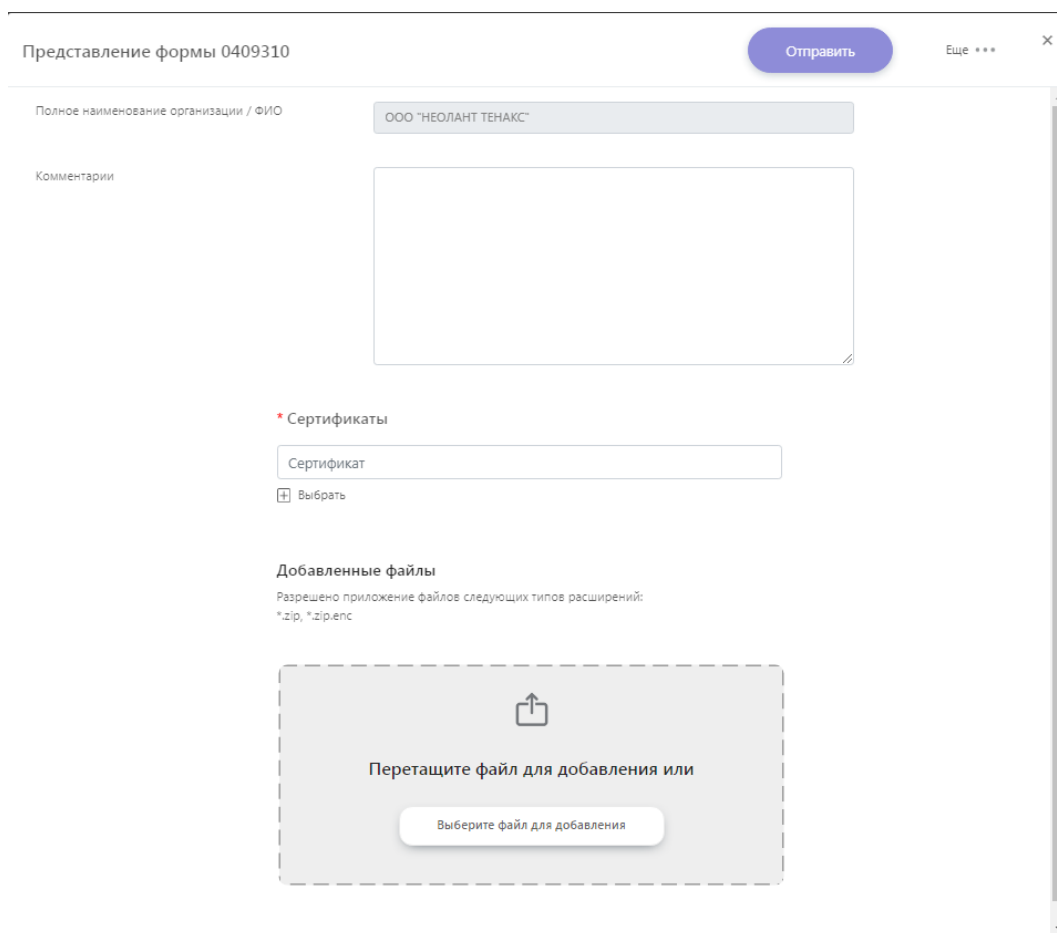
1. Сформировать файл с расширением *.zip, состоящий из файла отчетности (в формате XML) и при необходимости сопроводительных файлов³¹, при этом:
 - имя формируемого архива может быть произвольным;
 - в состав архива может быть включено не более 1 файла отчетности;
 - длина имени файла, включенного в архив, должна быть не менее 2 символов и не более 128 символов;
 - в имени файла, включенного в архив, допускается использование кириллицы и латиницы (заглавных и строчных букв), цифр, ограниченного перечня специальных символов (тире, нижнее подчеркивание, точка);
 - архив должен включать файл описи, имеющий строго определенное наименование – list.xml. Файл описи формируется автоматически при подготовке пакета отчетности средствами ПП «Дельта». Описание формата файла описи приведено в приложении к настоящему документу (см. Приложение Л). Файл описи необязателен в случае, если архив содержит только один файл отчетности, без других вложений.
2. Сформированный архив с расширением *.zip подписать с помощью КриптоАРМ ГОСТ своим УКЭП. Кодировку выбрать «DER» (см. п.п. 2.2.1), подпись сделать отсоединенной, указать, что штамп времени будет действовать на подпись, указать адрес службы штампов времени (Рисунок 253), получив файл с расширением *.zip.sig. При использовании для подписания пакета отчетности УКЭП юридического лица, квалифицированный сертификат которой выдан удостоверяющим центром, получившим аккредитацию в соответствии с требованиями статьи 16 Федерального закона от 06.04.2011 № 63-ФЗ «Об электронной подписи» после 01.07.2020, с указанием в качестве владельца физического лица, являющегося представителем по доверенности,

³¹ В состав сопроводительных файлов могут входить файлы, содержащие электронные копии документов, наделяющих лиц, подписавших отчетность УКЭП, полномочиями на право подписания (доверенность) и опись в формате XML.

представление МЧД не требуется. В данном случае необходимо включить в состав пакета отчетности файл, содержащий электронную копию документа, наделяющего указанное лицо полномочиями на право подписания отчетности. Для подписания пакета отчетности УКЭП физического лица, являющегося представителем по доверенности, представление МЧД является обязательным. Пользователь, работающий с порталом, должен прикрепить МЧД, подписанную УКЭП лица, уполномоченного на действия от имени УИО без доверенности. Процесс добавления МЧД в состав пакета описан в разделе 4.5.12.



Рисунок 253 - Настройка подписи

3. При подготовке пакета, подписанного двумя разными УКЭП³², подписание выполняется дважды, при этом необходимо изменить расширение файлов подписи *.zip.1.sig и *.zip.2.sig. То есть необходимо выбрать одну УКЭП и подписать архив с отчетностью, получив файл с расширением *.zip.sig, переименовать его в *.zip.1.sig, потом то же сделать со второй УКЭП, получив файл *.zip.2.sig.
4. Для отправки из ЛК сформированного файла .zip (Рисунок 254) перейти к пункту 6, либо для подготовки шифрования файла (.zip.ens) перейти к пункту 5.

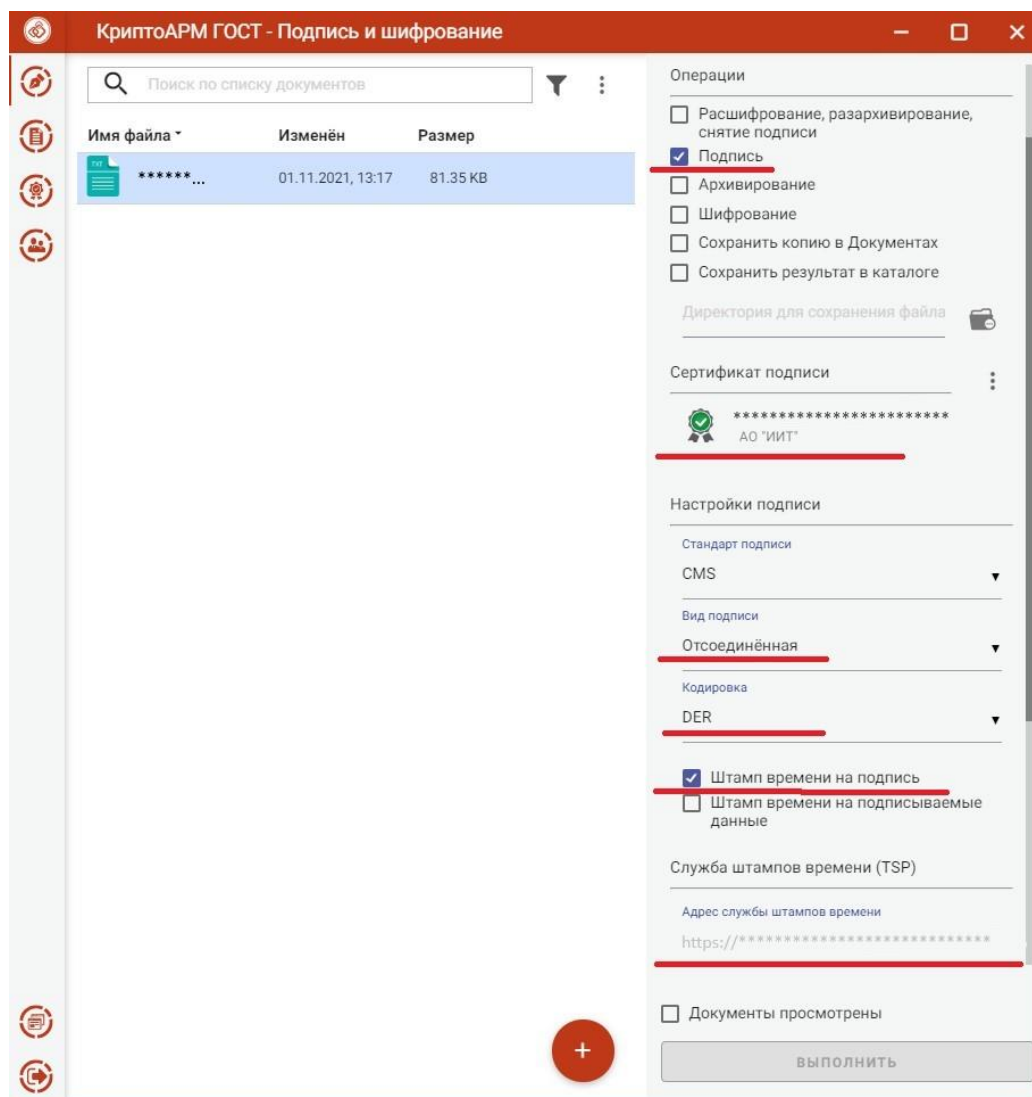

Рисунок 254 – Структура файла для отправки из ЛК в Банк России

³² Форма 0409310, представляемая в Банк России посредством личного кабинета, должна быть подписана УКЭП руководителя кредитной организации и УКЭП главного бухгалтера кредитной организации, при этом представление электронной копии документа, наделяющего указанное лицо соответствующими полномочиями, не требуется. Кроме того, допускается подписание формы 0409310 УКЭП заместителя руководителя кредитной организации, наделенного правом подписывать отчетность, а также УКЭП лица, замещающего главного бухгалтера кредитной организации. В этом случае в состав электронного документа должен быть включен файл, содержащий электронную копию документа, наделяющего указанное лицо соответствующими полномочиями.

Подписание формы 0409310 двумя УКЭП осуществляется в произвольной последовательности.

5. Подготовленный файл для отправки (Рисунок 254) необходимо зашифровать с помощью КриптоАРМ ГОСТ (кодировку выбрать «DER»). Выбрать соответствующий требованиям к ПО взаимодействия с ВП ЕПВВ алгоритм шифрования (см. п.п. 2.2.1). В получателях указать 2 сертификата: сертификат организации, от которой отправляются файлы, и сертификат Банка России (https://www.cbr.ru/lk_uio/requisites_certificates/ «Сертификат ключа проверки электронной подписи Банка России (портала «Биврёст»)»). (Рисунок 255).

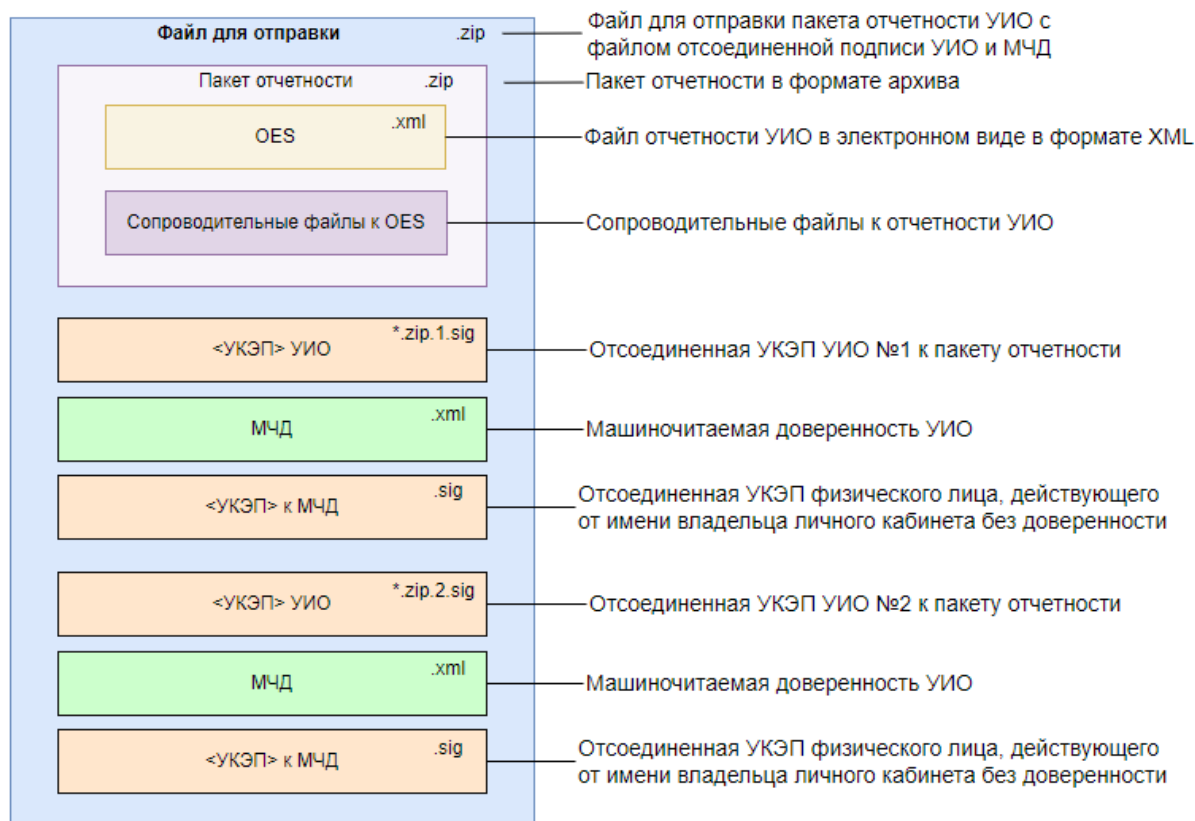

Рисунок 255 - Параметры шифрования

6. Архив с расширением *.zip или *.zip.enc приложить в форму «Представление формы 0409310» и направить.

Статус обработки направленных в Банк России ЭС по потоку «Представление формы 0409310» доступен в разделе «История взаимодействия», в подразделе «Исходящие» – см. п. 4.7.3 настоящего документа.

Конечный статус обработки ЭС с наименованием «Представление формы 0409310» должен быть – «Зарегистрировано» (ЭС зарегистрировано в системе-получателе Банка России) (Рисунок 256).

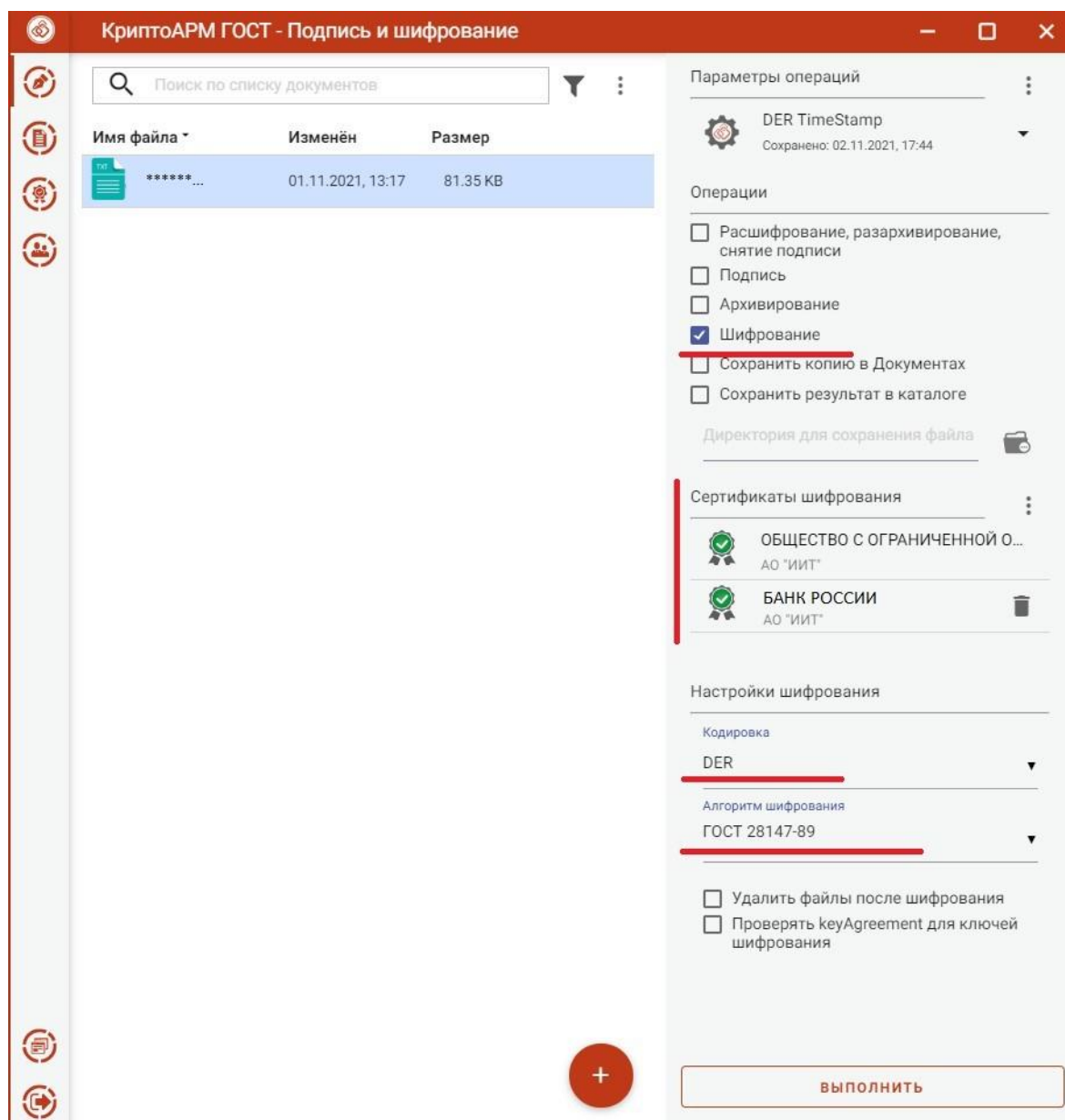

Рисунок 256 – Представление статусов обработки отправленного ЭС по задаче «Представление формы 0409310»

Информация о результатах прохождения ЭС последующего регламентного и семантического контроля в системе-получателе Банка России доводится до участников информационного обмена в виде отдельных сообщений (извещения ИЭС1 и ИЭС2³³) с приложением протоколов контроля ЭС (файлы IES1 и IES2) (Рисунок 257). Сообщения доступны для просмотра в разделе «История взаимодействия», в подразделе «Входящие». Для просмотра протоколов контроля ЭС пользователю необходимо скачать файлы IES1 и IES2 (см. п. 4.7.1 настоящего документа) и в случае, если протоколы контроля ЭС (файлы IES1 и IES2) содержат информацию о выявленных ошибках контроля, представить замену отчета.

³³ Рекомендуется не удалять отправленные ЭС до момента получения извещений ИЭС1 и ИЭС2.

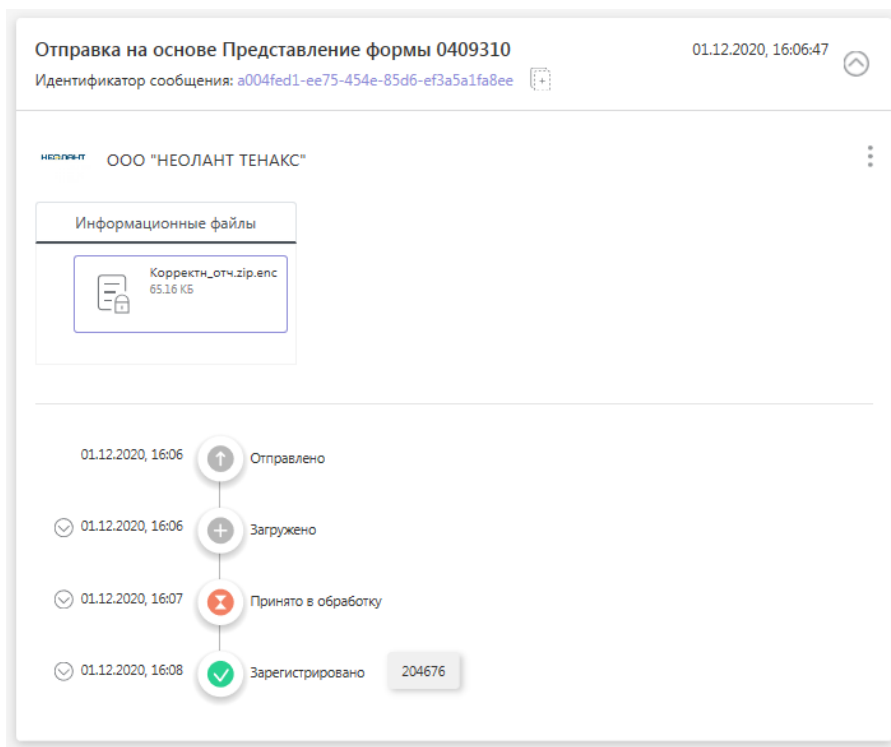

Рисунок 257 – Представление извещений ИЭС1 и ИЭС2 на отправленное ЭС по задаче «Представление формы 0409310»

4.5.9.20 Обмен данными по потоку Представление информации по универсальному взаимодействию

Данный поток предназначен для представления в Банк России информации по новым формам отчетности/иным информационным потокам для проведения первичного сбора данных в виде ЭС через ЛК УИО. Задача доступна в разделе «Представление отчетности» и определяется плиткой «Представление информации по универсальному взаимодействию». Для того, чтобы направить ЭС, необходимо нажать на кнопку «Прикрепить файл» на плитке задачи (Рисунок 258).

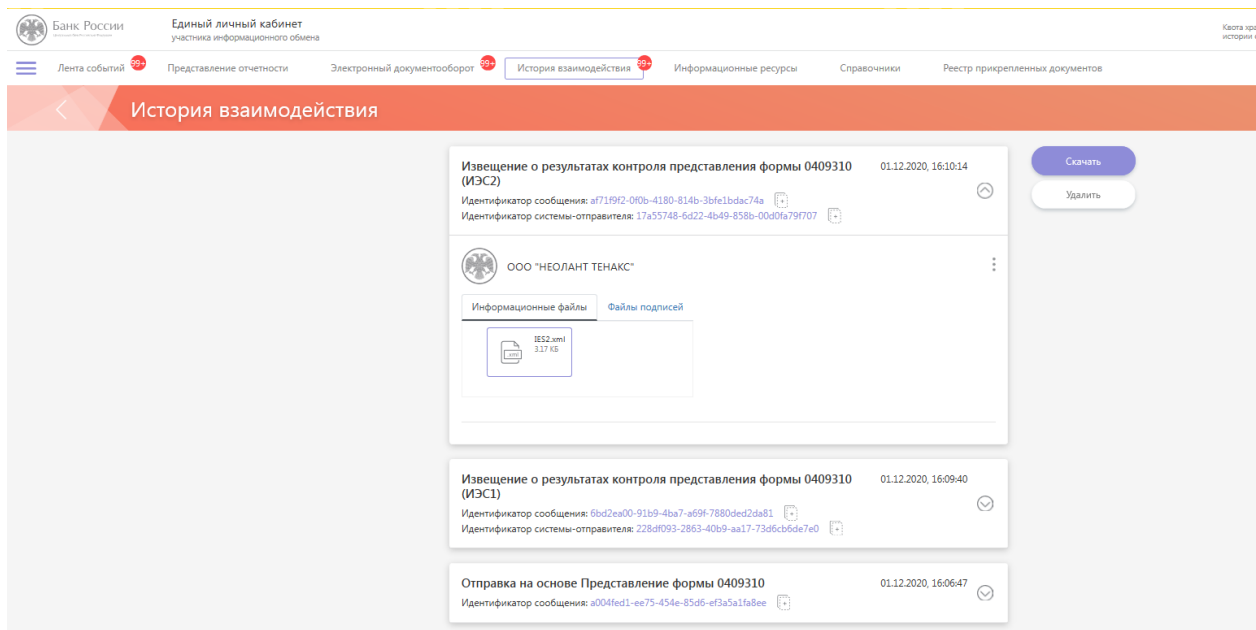

Рисунок 258 – Плитка задачи «Представление информации по универсальному взаимодействию»

Окно формы для прикрепления файлов приведено на рисунке ниже (Рисунок 259).

Пользователю необходимо прикрепить сертификат УКЭП (Рисунок 259) (подробное описание прикрепления сертификата УКЭП представлено в разделе 4.5.10).

Если пользователь, работающий с порталом, не является лицом, уполномоченным на действия от имени УИО без доверенности, то данный пользователь должен прикрепить МЧД (цепочку МЧД), подписанную УКЭП лица, уполномоченного на действия от имени УИО без доверенности (Рисунок 259 раздел «Доверенности»). Подробное описание прикрепления МЧД (цепочки МЧД) представлено в разделе 4.5.11.

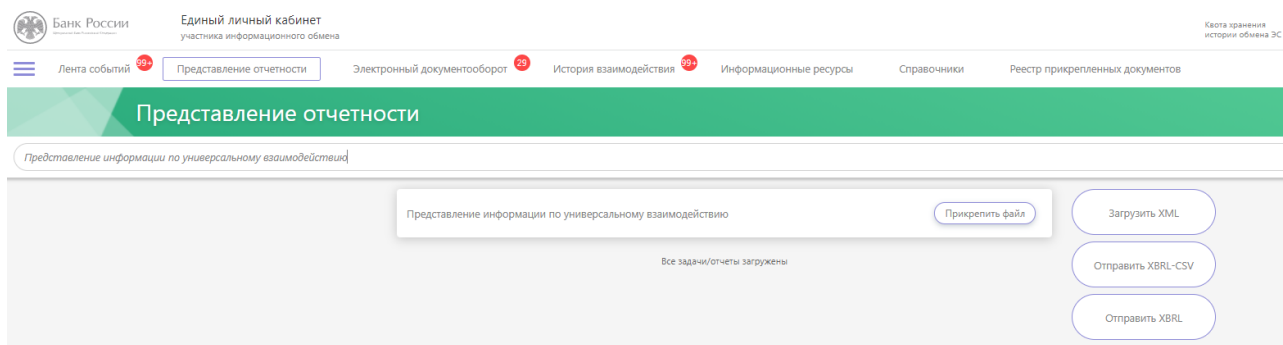
Представление информации по универсальному взаимодействию

Отправить

Еще ***

Комментарии

Сертификаты

Сертификат

Выбрать

Доверенности

Добавленные файлы

Разрешено приложение файлов следующих типов расширений:
*.zip, *.zip.enc, *.zip.sig

Перетащите файл для добавления или

Выберите файл для добавления

Рисунок 259 – Окно направления ЭС по задаче «Представление информации по универсальному взаимодействию» (Добавить файл)

На форме разрешено прикрепление файлов с расширениями *.zip, *.zip.enc, *.zip.sig. Для отправки отчетности из ЛК по задаче «Представление информации по универсальному взаимодействию» необходимо:

1. Сформировать файл с расширением *.zip с представляемой в Банк России информацией.
2. Сформированный архив с расширением *.zip подписать с помощью КриптоАРМ ГОСТ своим УКЭП. Кодировку выбрать «DER» (см. п.п. 2.2.1), подпись сделать отсоединенной, указать, что штамп времени будет действовать на подпись, указать адрес службы штампов времени (Рисунок 260), получив файл с расширением *.zip.sig.



Рисунок 260 - Настройка подписи

3. При подготовке пакета, подписанного двумя разными УКЭП, подписание выполняется дважды, при этом необходимо изменить расширение файлов подписи *.zip.1.sig и *.zip.2.sig. То есть необходимо выбрать одну УКЭП и подписать архив с отчетностью, получив файл с расширением *.zip.sig,

переименовать его в *.zip.1.sig, потом то же сделать со второй УКЭП, получив файл *.zip.2.sig.

4. Сформированный файл с расширением *.zip необходимо зашифровать с помощью КриптоАРМ ГОСТ (кодировку выбрать «DER»). Выбрать соответствующий требованиям к ПО взаимодействия с ВП ЕПВВ алгоритм шифрования (см. п.п. 2.2.1), в получателях указать 2 сертификата: сертификат организации, от которой отправляются файлы, и сертификат Банка России (https://www.cbr.ru/lk_uio/requisites_certificates/ «Сертификат ключа проверки электронной подписи Банка России (портала «Биврёст»)» (Рисунок 261).

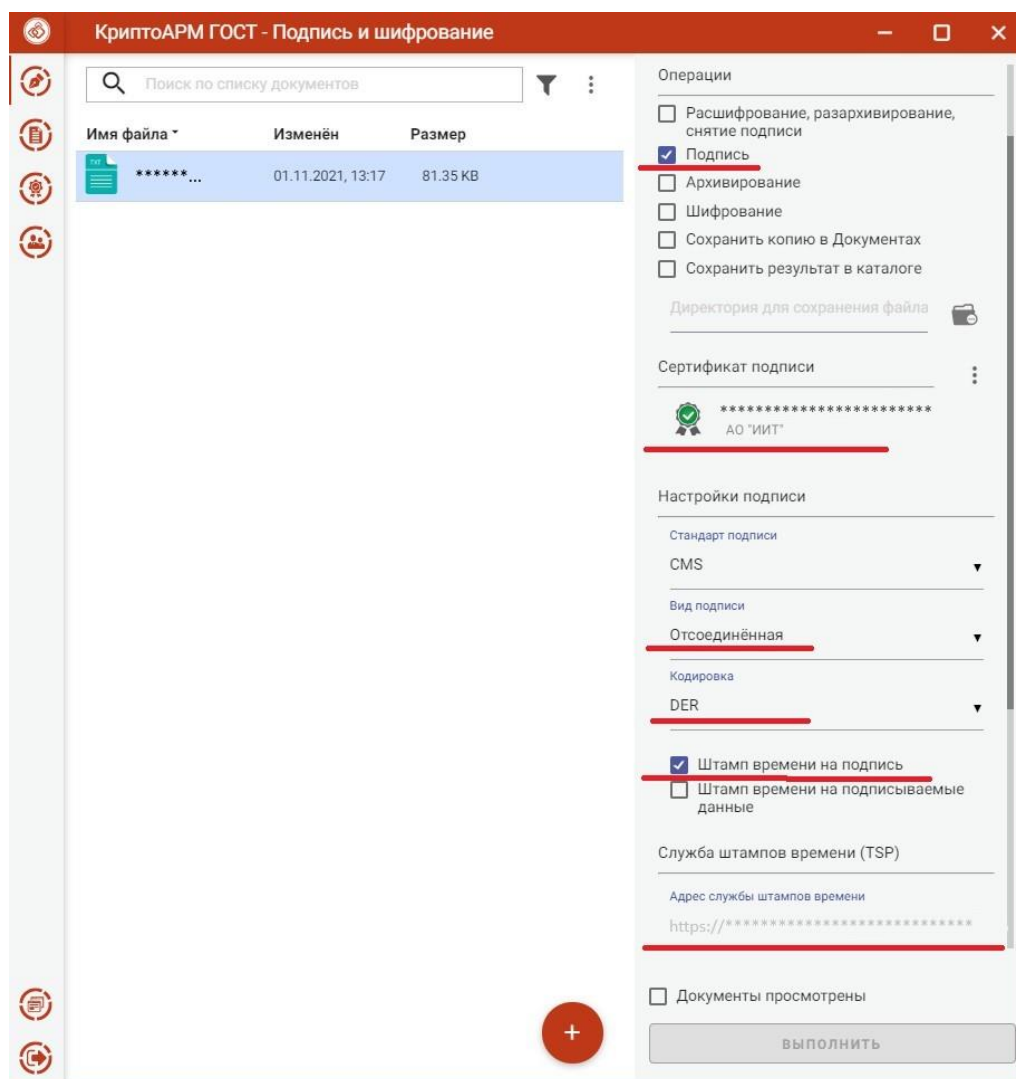

Рисунок 261 - Параметры шифрования

5. Полученный архив с расширением *.zip.enc и файл отсоединенной подписи с расширением *.zip.sig приложить к форме «Представление информации по универсальному взаимодействию» и направить.

В рамках потока «Представление информации по универсальному взаимодействию» возможно использование крипто-плагины.

Статус обработки направленных в Банк России ЭС по потоку «Представление информации по универсальному взаимодействию» доступен в разделе «История взаимодействия», в подразделе «Исходящие» – см. п. 4.7.3 настоящего документа.

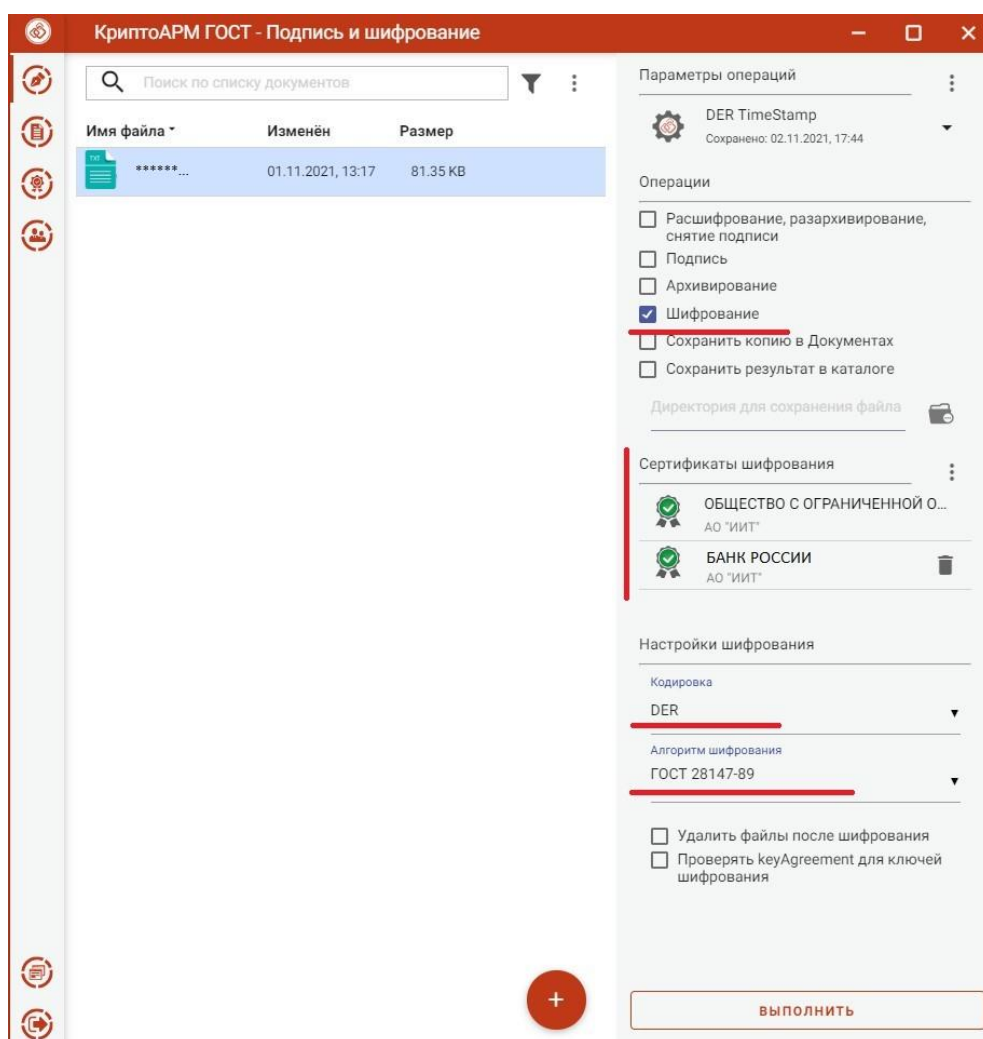
Конечный статус обработки ЭС с наименованием «Отправка на основе Представление информации по универсальному взаимодействию» должен быть – «Принято в обработку» (ЭС принято в обработку системой-получателем Банка России) (Рисунок 262).



Рисунок 262 – Представление статусов обработки отправленного ЭС по задаче «Представление информации по универсальному взаимодействию»

4.5.9.21 Обмен данными по потоку Представление сведений, содержащихся в реестре членов кредитного потребительского кооператива (пайщиков)

Данный поток предназначен для представления в Банк России сведений, содержащихся в реестре членов кредитного потребительского кооператива (пайщиков), в виде ЭС через ЛК УИО. Задача доступна в разделе «Представление отчетности» и определяется плиткой «Представление сведений, содержащихся в реестре членов кредитного потребительского кооператива (пайщиков)». Для того, чтобы направить ЭС,

необходимо нажать на кнопку «Заполнить форму» или «Прикрепить файл» на плитке соответствующей формы (Рисунок 263).

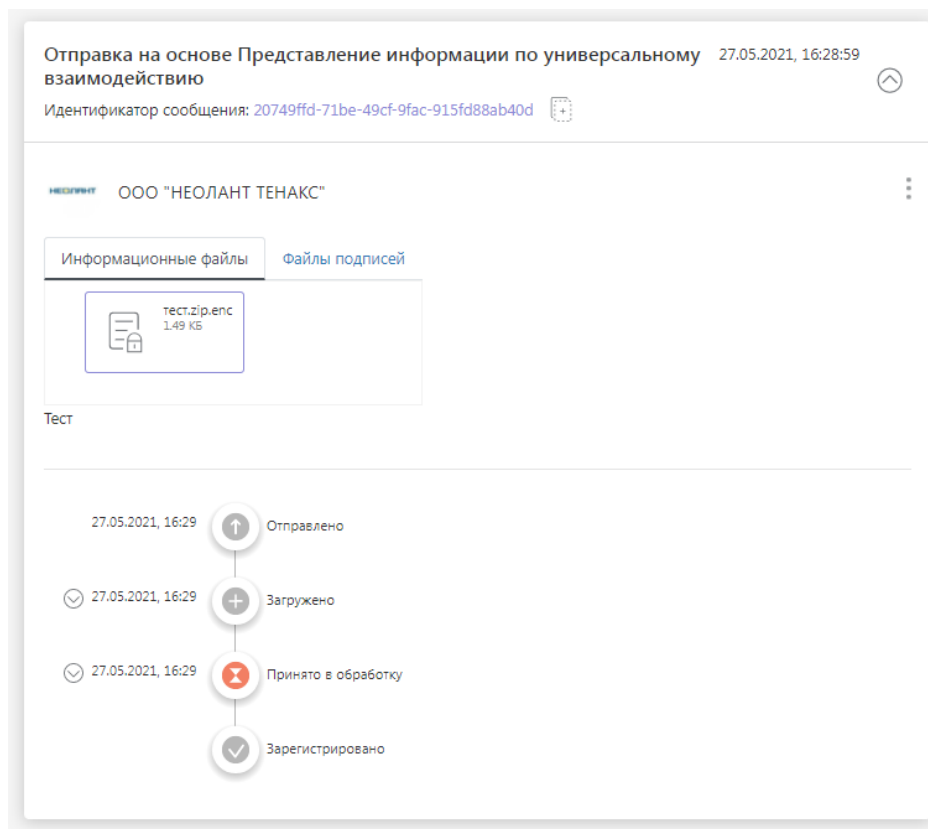

Рисунок 263 – Плитка задачи «Представление сведений, содержащихся в реестре членов кредитного потребительского кооператива (пайщиков)»

Передача ЭС в рамках потока «Представление сведений, содержащихся в реестре членов кредитного потребительского кооператива (пайщиков)» может осуществляться путем заполнения форм и прикрепления заранее подготовленных сопроводительных файлов в ЛК УИО – кнопка «Заполнить форму».

Окно для заполнения формы и прикрепления заранее подготовленных сопроводительных файлов приведено на рисунке ниже (Рисунок 264).

Пользователю необходимо прикрепить сертификат УКЭП (Рисунок 264) (подробное описание прикрепления сертификата УКЭП представлено в разделе 4.5.10).

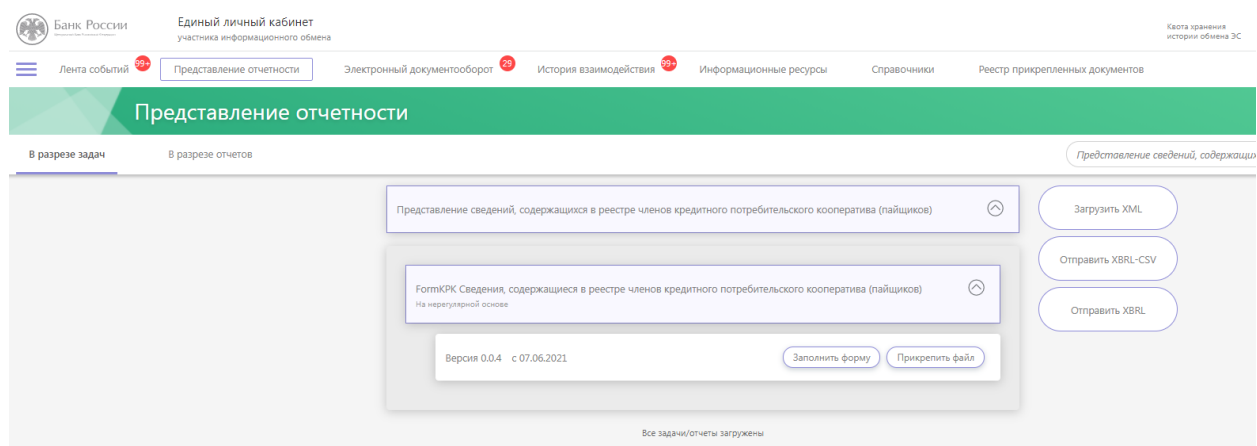
Если пользователь, работающий с порталом, не является лицом, уполномоченным на действия от имени УИО без доверенности, то данный пользователь должен прикрепить МЧД (цепочку МЧД), подписанную УКЭП лица, уполномоченного на действия от имени УИО без доверенности (Рисунок 264 раздел «Доверенности»). Подробное описание прикрепления МЧД (цепочки МЧД) представлено в разделе 4.5.11.

Сведения, содержащиеся в реестре членов кредитного потребительского кооператива (пайщиков) Проверить форму Еще ... X

Версия 1.0.1 с 30.03.2022 FormKPK

10. Дата прекращения членства в кредитном кооперативе (в случае прекращения членства)

11. Соответствие члена кредитного кооператива (пайщика) принципу (принципам) объединения членов кредитного кооператива (пайщиков), определенному (определенным) уставом кредитного кооператива (соответствует или не соответствует) (при наличии) -- выберите нужный вариант --

+ Добавить Сведения, содержащиеся в реестре членов кредитного кооператива (пайщиков)

*** Сертификаты**

Сертификат

+ Выбрать

Доверенности ? ⌵

Добавленные файлы

Разрешено приложение файлов следующих типов расширений:
*.xml, *.xml.sig, *.xml.enc, *.pdf, *.tif, *.jpg, *.png, *.doc, *.docx, *.pdf.enc, *.tif.enc, *.jpg.enc, *.png.enc, *.doc.enc, *.docx.enc, *.pdf.sig, *.tif.sig, *.jpg.sig, *.png.sig, *.doc.sig, *.docx.sig



 Перетащите файл для добавления или
Выберите файл для добавления

Рисунок 264 – Окно для направления ЭС по задаче «Представление сведений, содержащихся в реестре членов кредитного потребительского кооператива (пайщиков)» (Заполнить форму)

УИО также имеет возможность отправить ЭС посредством стандартной формы прикрепления файлов (без заполнения формы) – кнопка «Прикрепить файл», но в данном случае вместе с прикреплением заранее подготовленных сопроводительных файлов необходимо приложить заранее подготовленный файл «<ИНН>_реестр_пайщиков_<ДД_ММ_ГГ>.xml», содержащий заполненную форму. Можно использовать файл «<ИНН>_реестр_пайщиков_<ДД_ММ_ГГ>.xml» из ранее направленного посредством заполнения формы ЭС. Окно формы для прикрепления файлов приведено на рисунке ниже (Рисунок 265).

Пользователю необходимо прикрепить сертификат УКЭП (Рисунок 265) (подробное описание процесса прикрепления сертификата УКЭП для подписи см. раздел - 4.5.10).

Если пользователь, работающий с порталом, не является лицом, уполномоченным на действия от имени УИО без доверенности, то данный пользователь должен прикрепить МЧД (цепочку МЧД), подписанную УКЭП лица, уполномоченного на действия от имени УИО без доверенности (Рисунок 265 раздел «Доверенности»). Подробное описание процесса прикрепления МЧД (цепочки МЧД) приведено в п. 4.5.11.

Сведения, содержащиеся в реестре членов кредитного потребительского кооператива (пайщиков) Отправить Еще ... ×

Комментарии

* Сертификаты

Сертификат

Выбрать

Доверенности

Добавленные файлы

Разрешено приложение файлов следующих типов расширений:
*.xml, *.xml.sig, *.xml.enc, *.pdf, *.tif, *.jpg, *.png, *.doc, *.docx, *.pdfenc, *.tifenc, *.jpg.enc, *.png.enc, *.doc.enc, *.docx.enc, *.pdfsig, *.tifsig, *.jpg.sig, *.png.sig, *.doc.sig, *.docx.sig

Перетащите файл для добавления или

Выберите файл для добавления

Рисунок 265 – Окно направления ЭС по задаче «Представление сведений, содержащихся в реестре членов кредитного потребительского кооператива (пайщиков)» (Прикрепить файл)

В рамках потока «Представление сведений, содержащихся в реестре членов кредитного потребительского кооператива (пайщиков)» возможно использование крипто-плагины.

Статус обработки направленных в Банк России ЭС по потоку «Представление сведений, содержащихся в реестре членов кредитного потребительского кооператива (пайщиков)» доступен в разделе «История взаимодействия», в подразделе «Исходящие» – см. п. 4.7.3 настоящего документа.

Конечный статус обработки ЭС с наименованием «Отправка на основе Представление сведений, содержащихся в реестре членов кредитного потребительского кооператива (пайщиков)» должен быть – «Зарегистрировано» (ЭС зарегистрировано в системе-получателе Банка России) (Рисунок 266).



Рисунок 266 – Представление статусов обработки отправленного ЭС по задаче «Представление сведений, содержащихся в реестре членов кредитного потребительского кооператива (пайщиков)»

4.5.9.22 Обмен данными по потоку Представление информации по запросу в структурированном (сжатом) виде

Данный поток предназначен для представления в Банк России информации по запросу в структурированном (сжатом) виде в виде ЭС через ЛК УИО. Задача доступна в разделе «Представление отчетности» и определяется группирующей плиткой «Представление в Банк России иной информации» и подплиткой «Представление информации по запросу в структурированном (сжатом) виде». Для того, чтобы направить ЭС, необходимо нажать на кнопку «Прикрепить файл» на плитке задачи (Рисунок 267).

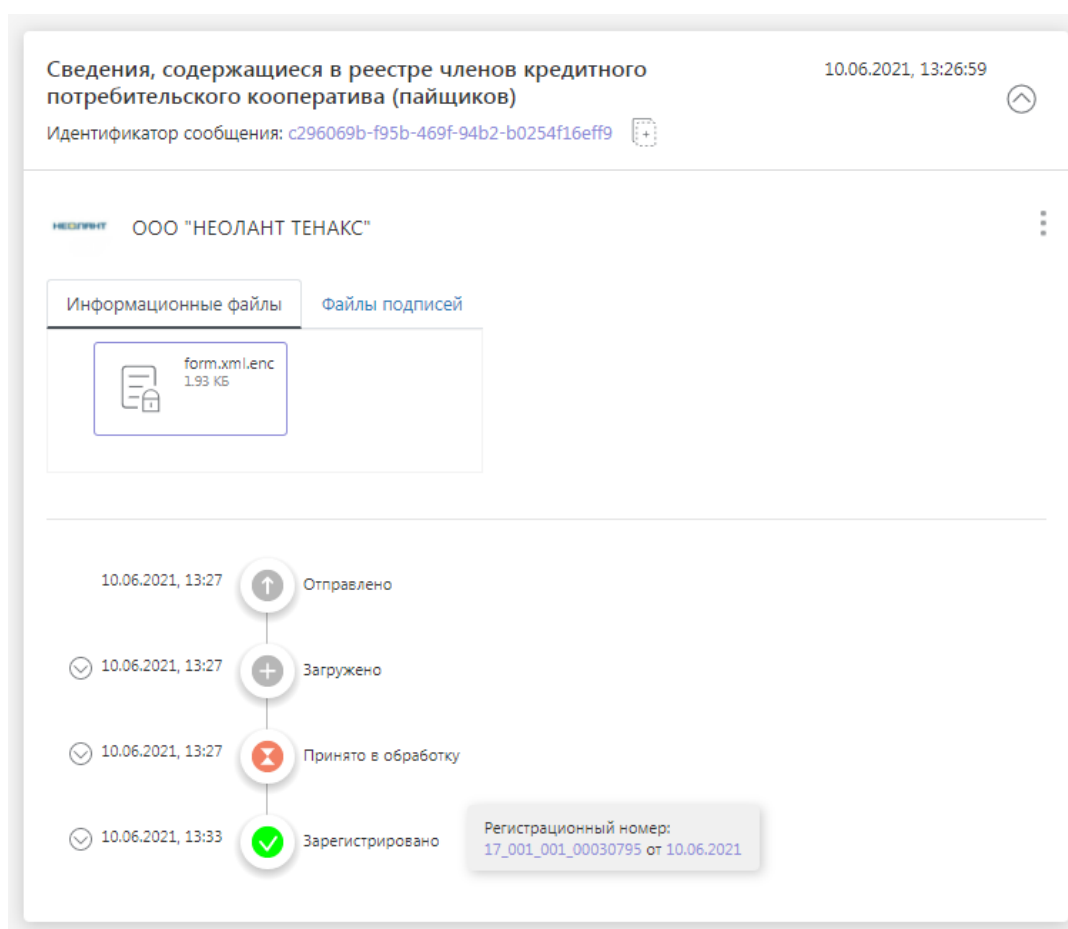

Рисунок 267 – Плитка задачи

«Представление информации по запросу в структурированном (сжатом) виде»

Окно формы для прикрепления файлов приведено на рисунке ниже (Рисунок 268).

Пользователю необходимо прикрепить сертификат УКЭП (Рисунок 268) (подробное описание процесса прикрепления сертификата УКЭП для подписи см. раздел - 4.5.10).

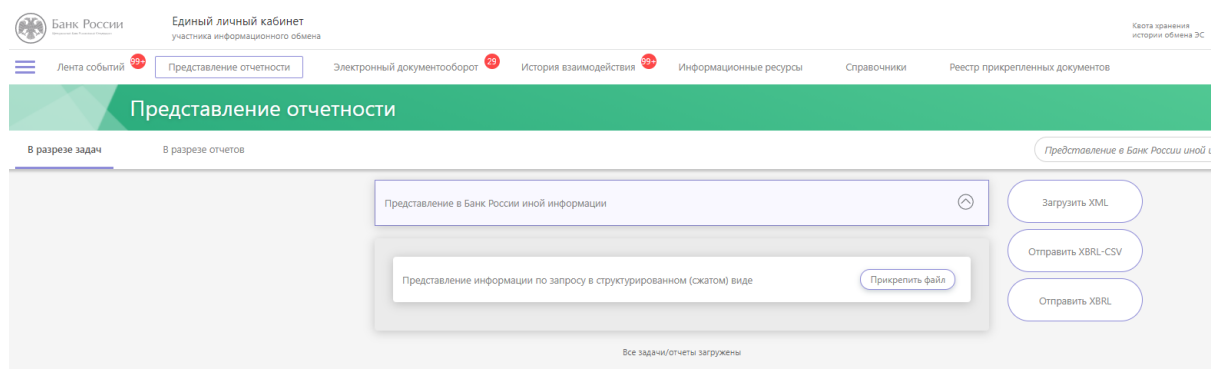
Если пользователь, работающий с порталом, не является лицом, уполномоченным на действия от имени УИО без доверенности, то данный пользователь должен прикрепить МЧД (цепочку МЧД), подписанную УКЭП лица, уполномоченного на действия от имени УИО без доверенности (Рисунок 268 раздел «Доверенности» на форме). Подробное описание процесса прикрепления МЧД (цепочки МЧД) приведено в п. 4.5.11.



Рисунок 268 – Окно направления ЭС по задаче
«Представление информации по запросу в структурированном (сжатом) виде»
(Прикрепить файл)

На форме разрешено прикрепление заранее подготовленного файла для отправки с расширениями *.zip, *.zip.enc, *.zip.sig.

Для отправки отчетности из ЛК по задаче «Представление информации по запросу в структурированном (сжатом) виде» необходимо:

1. Сформировать файл с расширением *.zip с представляемой в Банк России информацией.
2. Сформированный архив с расширением *.zip подписать с помощью КриптоАРМ ГОСТ своим УКЭП. Кодировку выбрать «DER» (см. п.п. 2.2.1), подпись сделать отсоединенной, указать, что штамп времени будет действовать на подпись, указать адрес службы штампов времени (Рисунок 269), получив файл с расширением *.zip.sig.

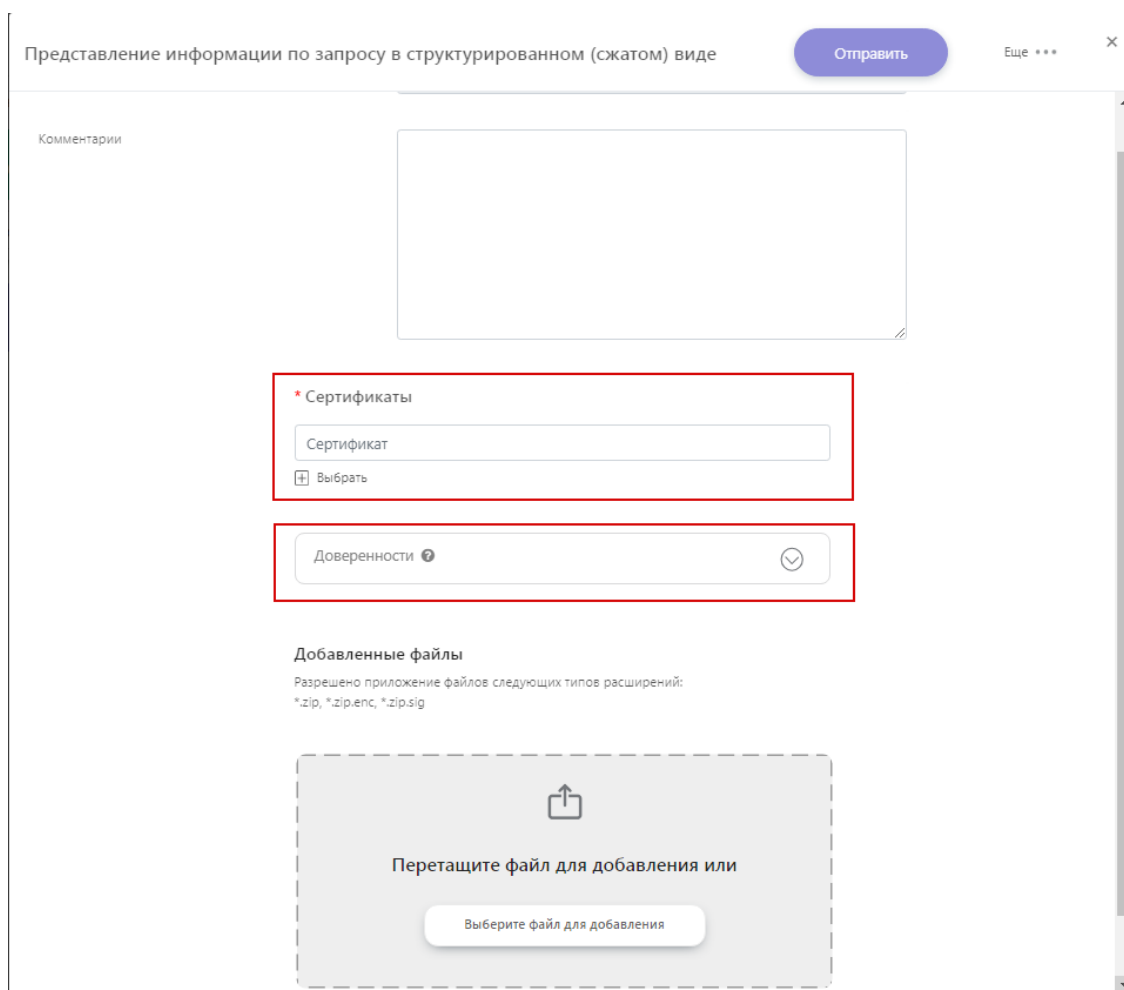

Рисунок 269 - Настройка подписи

3. При подготовке пакета, подписанного двумя разными УКЭП, подписание выполняется дважды, при этом необходимо изменить расширение файлов подписи *.zip.1.sig и *.zip.2.sig. То есть необходимо выбрать одну УКЭП и подписать архив с отчетностью, получив файл с расширением *.zip.sig, переименовать его в *.zip.1.sig, потом то же сделать со второй УКЭП, получив файл *.zip.2.sig. Все УКЭП должны содержать штамп времени.
4. Сформированный файл с расширением *.zip необходимо зашифровать с помощью КриптоАРМ ГОСТ (кодировку выбрать «DER»). Выбрать соответствующий требованиям к ПО взаимодействия с ВП ЕПВВ алгоритм

шифрования (см. п.п. 2.2.1), в получателях указать 2 сертификата: сертификат организации, от которой отправляются файлы, и сертификат Банка России (https://www.cbr.ru/lk_uio/requisites_certificates/ «Сертификат ключа проверки электронной подписи Банка России (портала «Биврёст»)» (Рисунок 270).

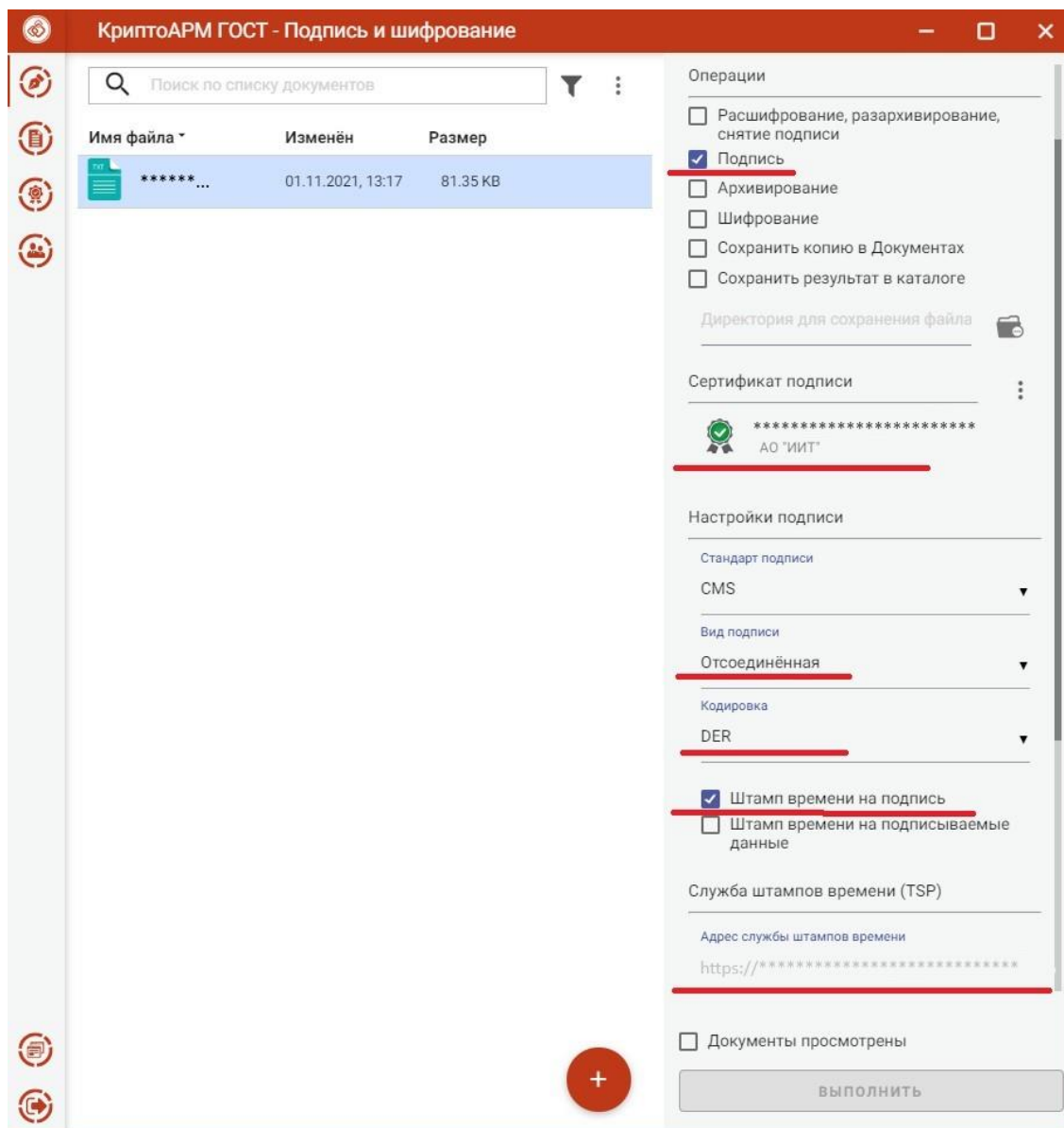

Рисунок 270 - Параметры шифрования

5. Полученный архив с расширением *.zip.enc и файл отсоединенной подписи с расширением *.zip.sig приложить в форму «Представление информации по запросу в структурированном (сжатом) виде» и направить.

В рамках потока «Представление информации по запросу в структурированном (сжатом) виде» возможно использование крипто-плагина.

Статус обработки направленных в Банк России ЭС по потоку «Представление информации по запросу в структурированном (сжатом) виде» доступен в разделе «История взаимодействия», в подразделе «Исходящие» – см. п. 4.7.3 настоящего документа.

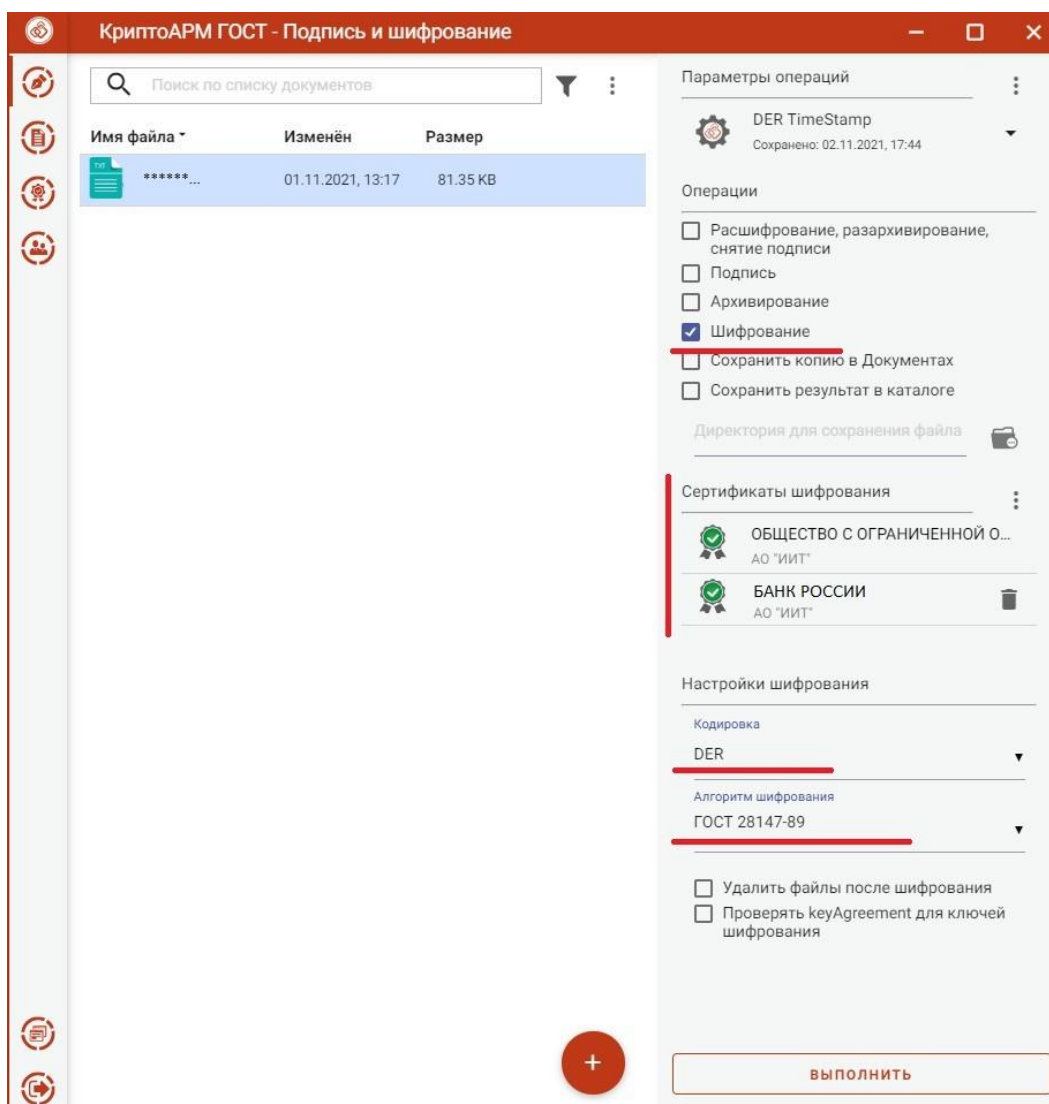
Конечный статус обработки ЭС с наименованием «Отправка на основе Представление информации по запросу в структурированном (сжатом) виде» должен быть – «Зарегистрировано» (ЭС принято зарегистрировано в системе-получателе Банка России).

4.5.9.23 Обмен данными по потоку Представление сведений об обязательствах субъектов кредитных историй

Данный поток предназначен для представления в Банк России сведений об обязательствах субъектов кредитных историй в виде ЭС через ЛК УИО. Задача доступна в разделе «Представление отчетности» и определяется группирующей плиткой «Бюро кредитных историй» и подплиткой «Представление сведений об обязательствах субъектов кредитных историй». Для того, чтобы направить ЭС, необходимо нажать на кнопку «Прикрепить файл» на плитке задачи (Рисунок 271).



Рисунок 271 – Плитка задачи «Представление сведений об обязательствах субъектов кредитных историй»

Окно формы для прикрепления файлов приведено на рисунке ниже (Рисунок 272).

Пользователю необходимо прикрепить сертификат УКЭП (Рисунок 272) (подробное описание прикрепления сертификата УКЭП представлено в разделе 4.5.10).

Если пользователь, работающий с порталом, не является лицом, уполномоченным на действия от имени УИО без доверенности, то данный пользователь должен прикрепить МЧД (цепочку МЧД), подписанную УКЭП лица, уполномоченного на действия от имени УИО без доверенности (Рисунок 272 раздел «Доверенности»). Подробное описание прикрепления МЧД (цепочки МЧД) представлено в разделе 4.5.11.

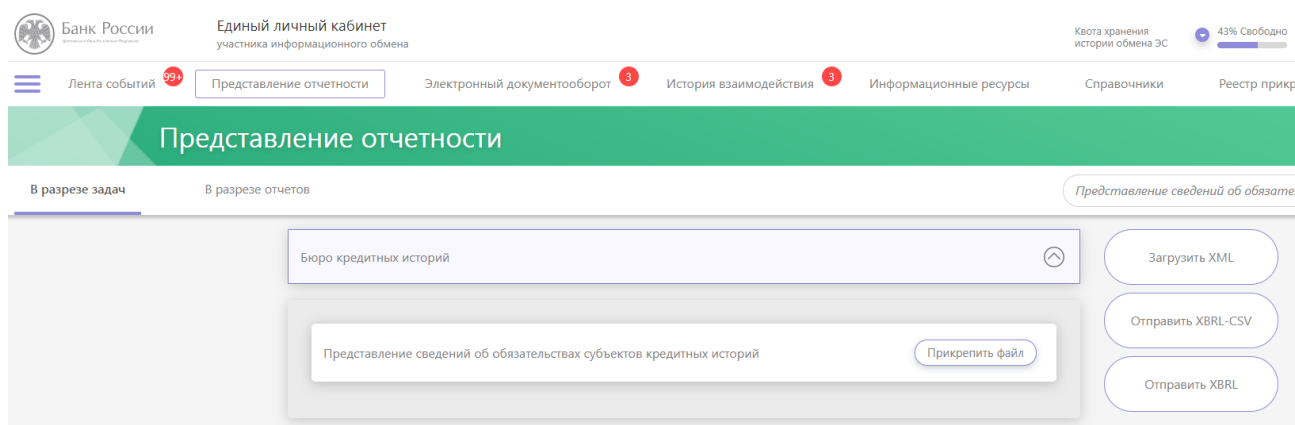
Представление сведений об обязательствах субъектов кредитных историй

Отправить

Еще ***

Полное наименование организации / ФИО

ООО "НЕОЛАНТ ТЕНАКС"

Комментарии

* Сертификаты

Сертификат

Выбрать

Доверенности

Добавленные файлы

Разрешено приложение файлов следующих типов расширений:
*.zip.enc, *.zip.sig

Перетащите файл для добавления или

Выберите файл для добавления

Рисунок 272 – Окно направления ЭС по задаче
«Представление сведений об обязательствах субъектов кредитных историй»

На форме разрешено прикрепление заранее подготовленных файлов для отправки с расширениями *.zip.sig, *.zip.enc.

Максимальный размер передаваемого из ЛК в Банк России ЭС – 2 Гб. ЭС, размер которого превышает 2 Гб, должно быть направлено в Банк России с применением сервера IBM Aspera с использованием REST – сервиса портала «Биврёст». Инструкция передачи данных с применением сервера IBM Aspera приведена в приложении к настоящему документу (Приложение Е).

При отправке ЭС посредством ЛК ЕПВВ при объеме одного ЭС (включая все файлы-приложения к нему) от 2 до 5 Гб включительно, в интерфейсе ЛК ЕПВВ отображается сообщение: «Внимание! Передача ЭС объемом более 2 Гб средствами личного кабинета не гарантирована. Для отправки сообщения используйте сервер IBM Aspera (см. Инструкцию по работе с личным кабинетом участника информационного обмена)».

При попытке отправки ЭС посредством ЛК ЕПВВ при превышении объема одного ЭС (включая все файлы-приложения к нему) лимита 5 ГБ, в интерфейсе ЛК ЕПВВ пользователю отобразится сообщение: «Превышен максимальный размер одного сообщения (5 ГБ). Сообщение не будет отправлено».

Для отправки отчетности из ЛК по задаче «Представление сведений об обязательствах субъектов кредитных историй» необходимо:

1. Сформировать файл с расширением *.zip с представляемой в Банк России информацией. При необходимости в архив допустимо поместить дополнительные файлы, например, сопроводительное письмо в формате PDF (добавление в архив других файлов с расширением XML не допускается, архив должен содержать только один файл с расширением XML – файл сформированный в соответствии с XSD схемой, указанной в запросе Банка России);
2. Сформированный архив с расширением *.zip подписать с помощью КриптоАРМ ГОСТ своим УКЭП. Кодировку выбрать «DER» (см. п.п. 2.2.1), подпись сделать отсоединенной, указать, что штамп времени будет действовать на подпись, указать адрес службы штампов времени (Рисунок 273), получив файл с расширением *.zip.sig.



Рисунок 273 - Настройка подписи

3. Сформированный файл с расширением *.zip необходимо зашифровать с помощью КриптоАРМ ГОСТ (кодировку выбрать «DER»). Выбрать соответствующий требованиям к ПО взаимодействия с ВП ЕПВВ алгоритм шифрования (см. п.п. 2.2.1), в получателях указать 2 сертификата: сертификат организации, от которой отправляются файлы, и сертификат Банка России (https://www.cbr.ru/lk_uio/requisites_certificates/ «Сертификат ключа проверки электронной подписи Банка России (портала «Биврёст»)» (Рисунок 273).

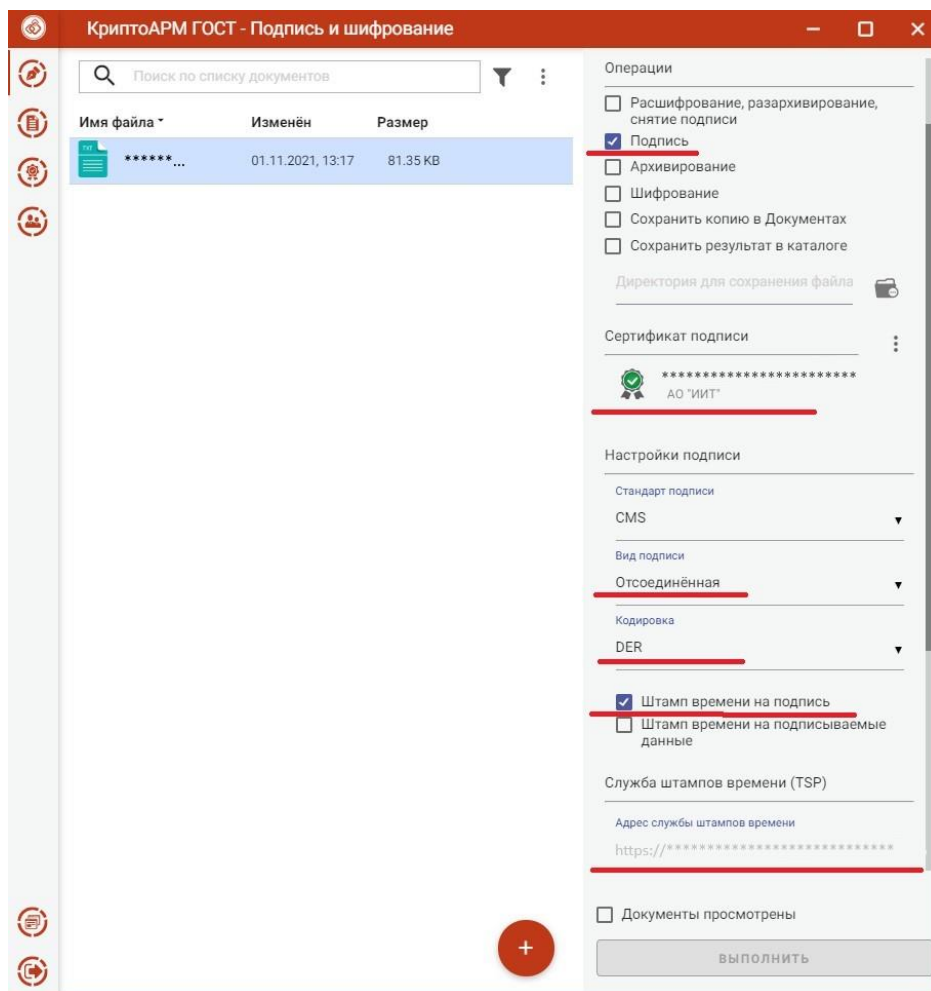

Рисунок 274 - Параметры шифрования

Полученный архив с расширением *.zip.enc и файл отсоединенной подписи с расширением *.zip.sig приложить в форму «Представление сведений об обязательствах субъектов кредитных историй» и направить.

Статус обработки направленных в Банк России ЭС по потоку «Представление сведений об обязательствах субъектов кредитных историй» доступен в разделе «История взаимодействия», в подразделе «Исходящие» – см. п. 4.7.3 настоящего документа.

Конечный статус обработки ЭС с наименованием «Отправка на основе Представление сведений об обязательствах субъектов кредитных историй» должен быть – «Зарегистрировано» (ЭС принято зарегистрировано в системе-получателе Банка России).

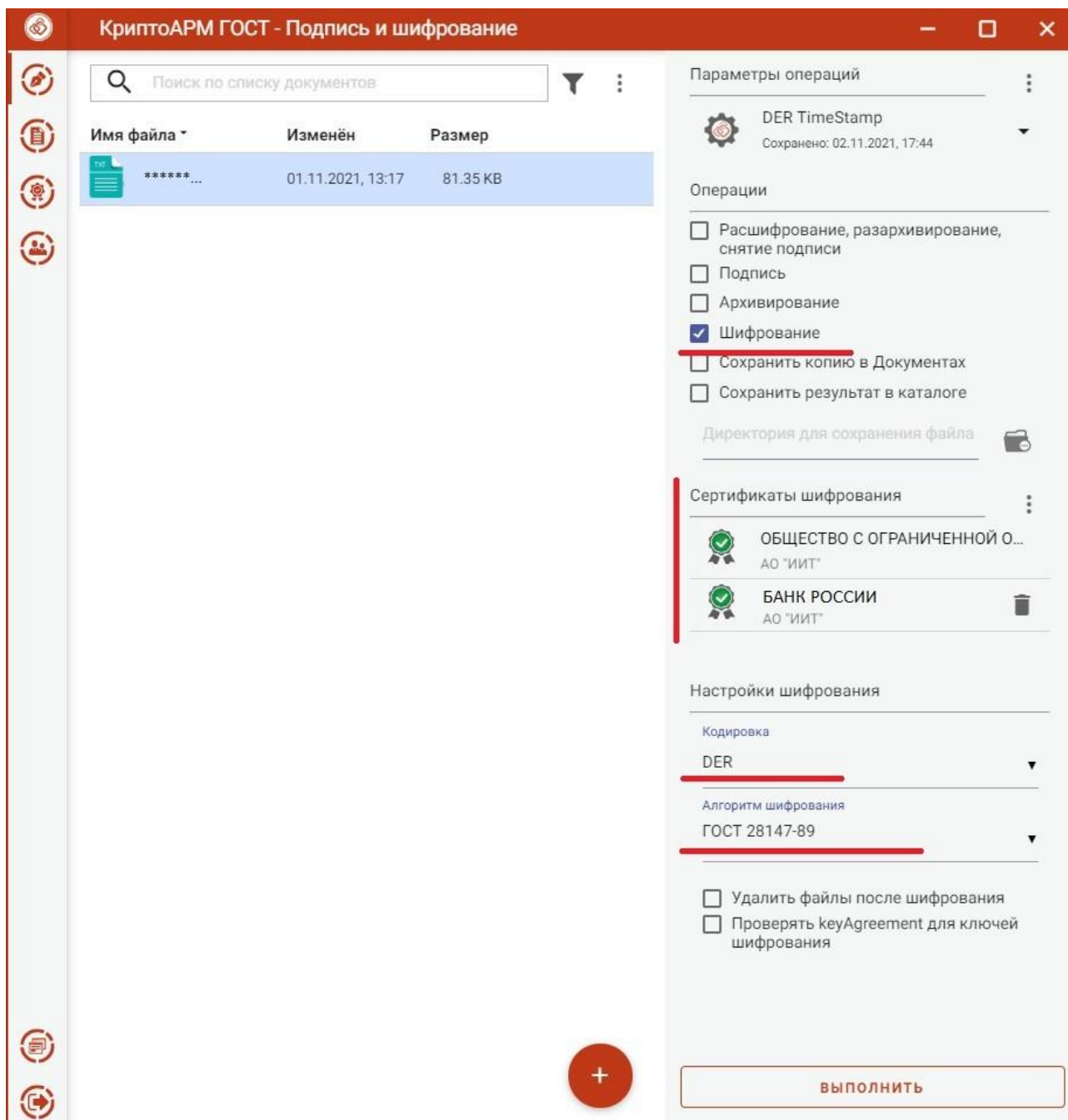
4.5.9.24 Обмен данными по потоку «Know Your Customer» (KYC)

Поток «KYC» предназначен для передачи электронных сообщений от головных офисов КО в Банк России в рамках задачи «Ежедневное информирование Банка России о составе и объеме клиентской базы» и от Банка России в ЛК головных офисов КО, в рамках задачи «Получение информации об уровне риска ЮЛ/ИП». Поток содержит ИОД и/или ПДн.

4.5.9.24.1 Ежедневное информирование Банка России о составе и объеме клиентской базы

Задачи доступны в разделе «Представление отчетности» и определяется плиткой «KYC», при нажатии на которую, разворачиваются подзадачи.



Рисунок 275 – Представление отчетности по задаче «KYC» входящие в нее подзадачи

Для того, чтобы направить ЭС, необходимо нажать на кнопку «Прикрепить файл» на плитке соответствующей подзадачи (Рисунок 276).

Если пользователь, работающий с порталом, не является лицом, уполномоченным на действия от имени УИО без доверенности, то данный пользователь должен прикрепить МЧД (цепочку МЧД), подписанную УКЭП лица, уполномоченного на действия от имени УИО без доверенности (Рисунок 276 раздел «Доверенности»). Подробное описание прикрепления МЧД (цепочки МЧД) представлено в разделе 4.5.11.

Ежедневное информирование Банка России о составе и объеме клиентской базы (ФПС "Отчетность") Отправить Еще *** ✕

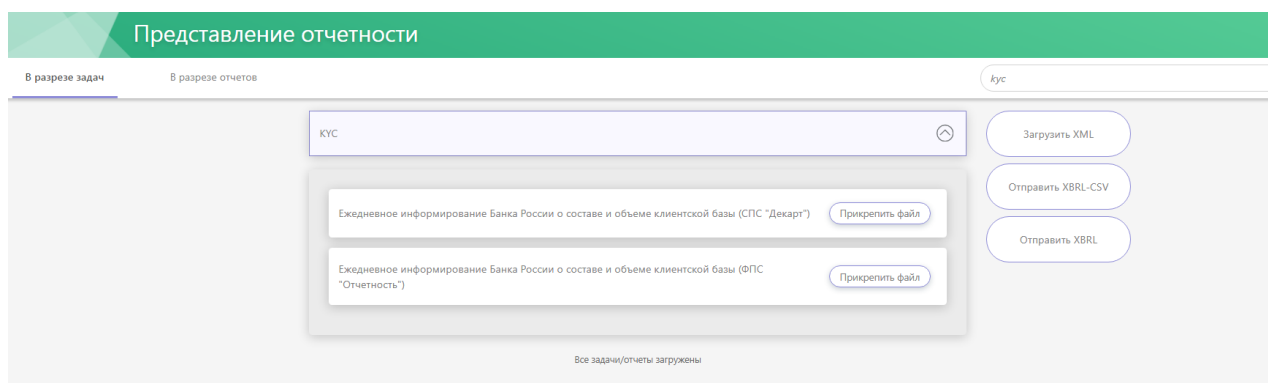
Полное наименование организации / ФИО

Комментарии

Доверенности ⓘ ⌵

Добавленные файлы
Разрешено приложение файлов следующих типов расширений:
*.zip.enc, *.zip.sig

⬆

Перетащите файл для добавления или

Выберите файл для добавления

Рисунок 276 – Окно направления ЭС по задаче «Ежедневное информирование Банка России о составе и объеме клиентской базы (ФПС Отчетность)» (Добавить файл)

На форме разрешено прикрепление только заранее подготовленного файла с расширением *.zip.enc (пакета отчетности) и отсоединенной УКЭП участника информационного обмена для данного пакета отчетности *.zip.sig (Рисунок 276).



Рисунок 277 – Структура ЭС при отправке от КО в Банк России

Статус обработки направленных в Банк России ЭС с данными доступен в разделе «История взаимодействия», в подразделе «Исходящие» – см. п. 4.7.3 настоящего документа.

4.5.9.24.2 Получение информации об уровне риска ЮЛ/ИП

В рамках задачи «Получение информации об уровне риска ЮЛ/ИП» предусмотрена передача данных от Банка России в один или несколько ЛК КО (многоадресная рассылка).

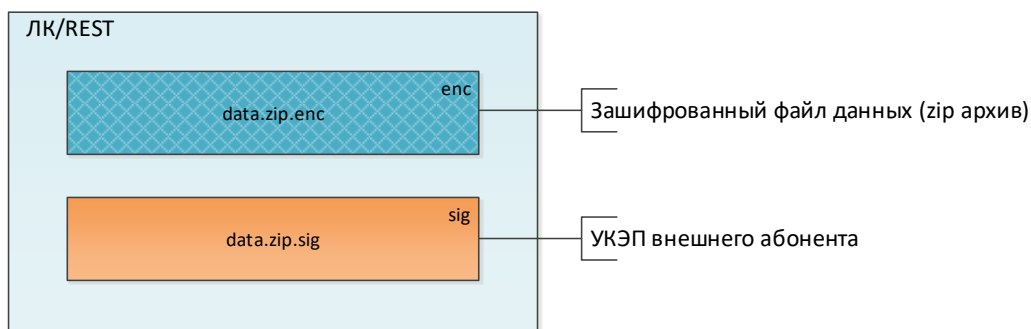
Сообщение, отправляемое, в рамках данной задачи, размещается в ЛК КО с УКЭП Банка России в зашифрованном виде.

Графическое изображение ЭС при отправке от Банка России приведено на рисунке ниже (Рисунок 346).



Рисунок 278 – Структура ЭС при отправке от Банк России в КО

На сообщение, полученное от Банка России, КО может сформировать ответное сообщение, формат которого аналогичен формату, приведенному в п. 4.5.9.24.1

4.5.9.25 Обмен данными по потоку о движении денежных средств и иных финансовых активов юридического лица – резидента и индивидуального предпринимателя – резидента по счету (вкладу) в банке и иной организации финансового рынка, расположенных за пределами территории Российской Федерации

Данный поток предназначен для представления в Банк России отчетов о движении денежных средств и иных финансовых активов юридического лица – резидента и индивидуального предпринимателя – резидента по счету (вкладу) в банке и иной организации финансового рынка, расположенных за пределами территории Российской Федерации, в виде ЭС через ЛК УИО. Задача доступна в разделе «Представление отчетности» и определяется плиткой «Представление отчетов, указанных в ч.7 ст.12 Закона № 173-ФЗ». Для того, чтобы направить ЭС, необходимо нажать на кнопку «Заполнить форму» или «Прикрепить файл» на плитке соответствующей формы (Рисунок 279).

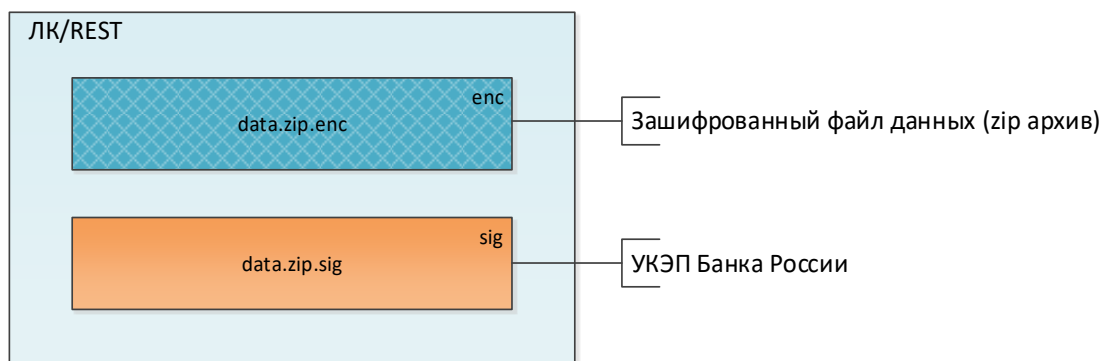

Рисунок 279 – Плитка задачи
«Представление отчетов, указанных в ч.7 ст.12 Закона № 173-ФЗ»

Передача ЭС в рамках потока «Представление отчетов, указанных в ч.7 ст.12 Закона № 173-ФЗ» может осуществляться путем заполнения форм и прикрепления заранее подготовленных сопроводительных файлов в ЛК УИО – кнопка «Заполнить форму».

Окно для заполнения формы и прикрепления заранее подготовленных сопроводительных файлов приведено на рисунке ниже (Рисунок 280).

Пользователю необходимо прикрепить сертификат УКЭП (Рисунок 280). Подробное описание прикрепления сертификата УКЭП представлено в разделе 4.5.10.

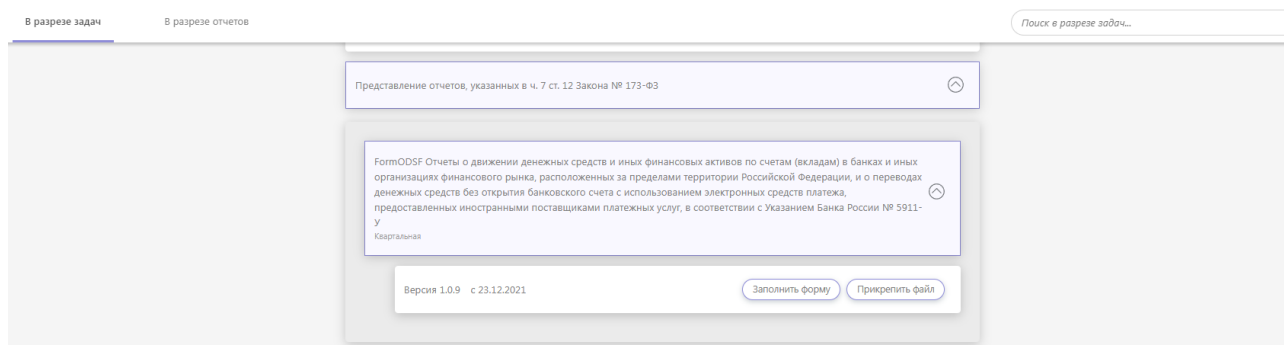
Если пользователь, работающий с порталом, не является лицом, уполномоченным на действия от имени УИО без доверенности, то данный пользователь должен прикрепить МЧД (цепочку МЧД), подписанную УКЭП лица, уполномоченного на действия от имени

УИО без доверенности (Рисунок 280 раздел «Доверенности»). Подробное описание прикрепления МЧД (цепочки МЧД) представлено в разделе 4.5.11.

Отчеты о движении денежных средств и иных финансовых активов по счетам (вкладам) в банках и иных организациях финансового рынка, расположенных за пределами территории Российской Федерации, и о переводах денежных средств без открытия банковского счета с использованием электронных средств платежа, предоставленных иностранными поставщиками платежных услуг, в соответствии с Указанием Банка России № 5911-У

Версия 1.0.9 с 23.12.2021 FormODSF

Исходящий номер

Дата исходящего документа

Примечание

* Сертификаты

Сертификат

Выбрать

Доверенности

Добавленные файлы

Разрешено приложение файлов следующих типов расширений:
*.xml, *.xml.sig, *.xml.enc, *.pdf, *.tif, *.jpg, *.png, *.doc, *.docx, *.pdf.enc, *.tif.enc, *.jpg.enc, *.png.enc, *.doc.enc, *.docx.enc, *.pdf.sig, *.tif.sig, *.jpg.sig, *.png.sig, *.doc.sig, *.docx.sig

Перетащите файл для добавления или

Рисунок 280 – Окно для направления ЭС по задаче «Представление отчетов, указанных в ч.7 ст.12 Закона № 173-ФЗ» (Заполнить форму)

УИО также имеет возможность отправить ЭС посредством стандартной формы прикрепления файлов (без заполнения формы) – кнопка «Прикрепить файл», но в данном случае вместе с прикреплением заранее подготовленных сопроводительных файлов необходимо приложить заранее подготовленный файл.xml, содержащий заполненную форму.

Можно использовать файл «form.xml» из ранее направленного посредством заполнения формы ЭС, переименовав файл. Поскольку наименование «form.xml»

зарезервировано, как системное, то возможно только прикрепление файлов с расширением .xml и именем, отличным от «form».

После добавления файлов необходимо для каждого файла выбрать тип. Файлу формы с расширением .xml необходимо указать тип «Форма». Подробнее типы добавляемых файлов описаны в п. 4.5.13.

Окно формы для прикрепления файлов приведено на рисунке ниже (Рисунок 281).

Отчеты о движении денежных средств и иных финансовых активов по счетам (вкладам) в банках и иных организациях финансового рынка, расположенных за пределами территории Российской Федерации, и о переводах денежных средств без открытия банковского счета с использованием электронных средств платежа, предоставленных иностранными поставщиками платежных услуг, в соответствии с Указанием Банка России № 5911-У

Отправить

Еще ***

* Сертификаты

Сертификат

Выбрать

Доверенности

Добавленные файлы

Разрешено приложение файлов следующих типов расширений:
*.xml, *.xml.sig, *.xml.enc, *.pdf, *.tif, *.jpg, *.png, *.doc, *.docx, *.pdf.enc, *.tif.enc, *.jpg.enc, *.png.enc, *.doc.enc, *.docx.enc, *.pdf.sig, *.tif.sig, *.jpg.sig, *.png.sig, *.doc.sig, *.docx.sig

Перетащите файл для добавления или
Выберите файл для добавления

Рисунок 281 – Окно направления ЭС по задаче

«Представление отчетов, указанных в ч.7 ст.12 Закона № 173-ФЗ» (Прикрепить файл)

При отправке отчетности из ЛК посредством стандартной формы прикрепления файлов (без заполнения формы) необходимо каждый направляемый файл подписать с помощью КриптоАРМ своим УКЭП. Формирование УКЭП с помощью Крипто-АРМ ГОСТ. Кодировку выбрать «DER» (см. п.п. 2.2.1), подпись сделать отсоединенной.

Примечание! Проставление штампа времени на данный поток не требуется.

При подготовке файла, подписанного двумя разными УКЭП, подписание выполняется дважды, при этом необходимо изменить расширение файлов подписи *.1.sig и *.2.sig. То есть необходимо выбрать одну УКЭП и подписать файл, получив файл с расширением *.sig, переименовать его в *.1.sig, потом то же сделать со второй УКЭП, получив файл *.2.sig.

Каждый сформированный файл необходимо зашифровать с помощью КриптоАРМ ГОСТ (кодировку выбрать «DER»). Выбрать соответствующий требованиям к ПО взаимодействия с ВП ЕПВВ алгоритм шифрования (см. п.п. 2.2.1), в получателях указать 2 сертификата: сертификат организации, от которой отправляются файлы, и сертификат Банка России (https://www.cbr.ru/lk_uio/requisites_certificates/ «Сертификат ключа проверки электронной подписи Банка России (портала «Биврёст»)» (Рисунок 282).



Рисунок 282 - Параметры шифрования

В рамках потока «Представление отчетов, указанных в ч.7 ст.12 Закона № 173-ФЗ» возможно использование крипто-плагины.

Статус обработки направленных в Банк России ЭС по потоку «Представление отчетов, указанных в ч.7 ст.12 Закона № 173-ФЗ» доступен в разделе «История взаимодействия», в подразделе «Исходящие» – см. п. 4.6.3. настоящего документа.

Конечный статус обработки ЭС с наименованием «Отправка на основе Представление отчетов, указанных в ч.7 ст.12 Закона № 173-ФЗ» должен быть – «Зарегистрировано» (ЭС зарегистрировано в системе-получателе Банка России).

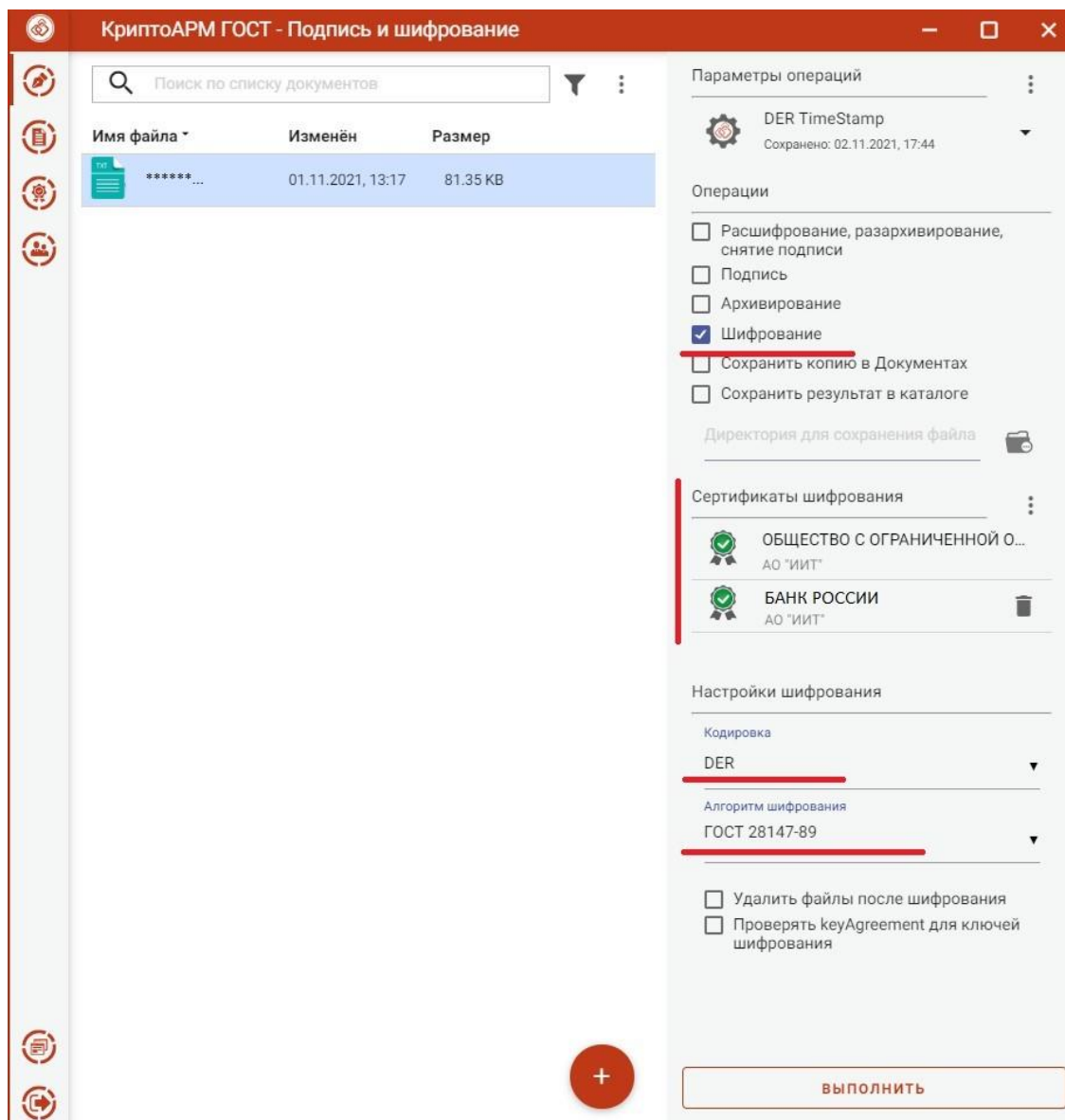
4.5.9.26 Обмен данными по потоку представления отчетности по форме 0470202-И

Данный поток предназначен для представления в Банк России отчетности по форме 0470202-И³⁴ в виде ЭС через ЛК УИО. Задача доступна в разделе «Представление отчетности» и определяется плиткой «Представление отчетности по форме 202-И». Для того, чтобы направить ЭС, необходимо нажать на кнопку «Прикрепить файл» на плитке задачи (Рисунок 283).



Рисунок 283 – Плитка задачи
«Представление отчетности по форме 202-И»

Окно формы для прикрепления файлов приведено на рисунке ниже (Рисунок 284).

³⁴ Отчетность по форме 0470202-И «Отчет о наличном денежном обороте Объединения «РОСИНКАС».

Представление отчетности по форме 202-И

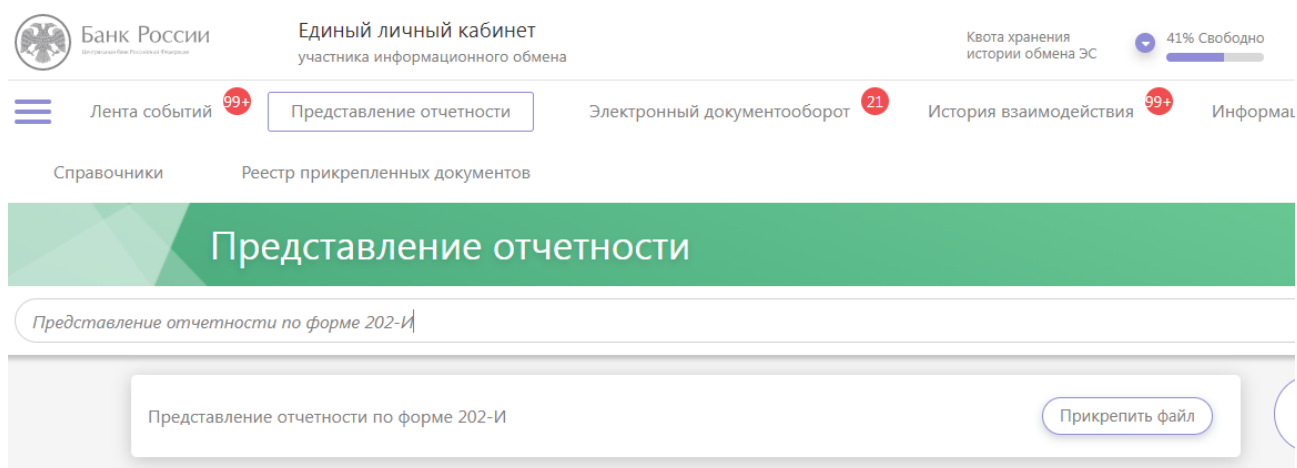
Отправить

Еще ...

Полное наименование организации / ФИО

ООО "НЕОЛАНТ ТЕНАКС"

Комментарии

* Сертификаты

Сертификат

Выбрать

Доверенности

Добавленные файлы

Разрешено приложение файлов следующих типов расширений:
*.zip, *.zip.enc

Перетащите файл для добавления или

Выберите файл для добавления

Рисунок 284 – Окно для направления ЭС по задаче
«Представление отчетности по форме 202-И» (Прикрепить файл)

На форме разрешено прикрепление заранее подготовленного файла для отправки следующими вариантами:

1. Зашифрованный файл с расширением *.zip.enc (состоящий из пакета отчетности и отсоединенной УКЭП участника информационного обмена для пакета отчетности);
2. Файл с расширением *.zip (состоящий из пакета отчетности и отсоединенной УКЭП участника информационного обмена для пакета отчетности).

Для отправки отчетности из ЛК по задаче «Представление отчетности по форме 202-И» необходимо:

1. Подготовить пакет отчетности в виде архива с расширением *.zip, содержащий файл отчетности в формате XML по форме отчетности с условным кодом 202И и, при необходимости, сопроводительные файлы³⁵, при этом:

- имя формируемого архива может быть произвольным;
- длина имен файлов, включенных в архив, должна быть не менее 2 символов и не более 128 символов;
- в имени файла, включенного в архив, допускается использование кириллицы и латиницы (заглавных и строчных букв), цифр, ограниченного перечня специальных символов (тире, нижнее подчеркивание, точка);
- при формировании пакета отчетности обязательно соблюдение принципа однозначной идентификации передаваемых файлов (каждый файл должен иметь уникальное имя).
- файл отчетности должен иметь расширение *.xml;
- в качестве сопроводительных файлов не могут включаться файлы с расширением: *.xml, *.xbrl, *.sig;
- не допустимо включать в пакет отчетности и во вложенные архивы исполняемые файлы с расширением *.com, *.bat *.json, *.csv, *.com, *.bat, *.cmd, *.js, *.jse, *.exe, *.gadget, *.hta, *.jar, *.msi, *.msu, *.pif, *.ps1, *.pwz, *.scr, *.vb, *.vbe, *.vbs, *.wsf. и др.;
- если в состав архива включено более 1 (одного) файла отчетности и присутствуют сопроводительные файлы, в состав пакет обязательно должен быть включен файл описи;
- архив должен включать файл описи, имеющий строго определенное наименование – list.xml. Описание формата файла описи приведено в приложении к настоящему документу (см. Приложение Л). Файл описи необязателен в случае, если архив содержит только файл(ы) отчетности, без других вложений.

Сформированный архив с расширением *.zip подписать с помощью КриптоАРМ ГОСТ своим УКЭП. Кодировку выбрать «DER» (см. п.п. 2.2.1), подпись сделать отсоединенной. Примечание! Проставление штампа времени на данный поток не требуется.

Далее необходимо сформировать файл для отправки из ЛК (Рисунок 285).

³⁵ В состав сопроводительных файлов могут входить файлы, содержащие электронные копии документов, наделяющих лиц, подписавших отчетность УКЭП, полномочиями на право подписания (доверенность), и опись в формате XML.



Рисунок 285 – Структура файла для отправки из ЛК в Банк России

В случае отправки данных варианта 1 (файл с расширением *.zip.enc), подготовленный файл (Рисунок 285) необходимо зашифровать с помощью КриптоАРМ ГОСТ (кодировку выбрать «DER»). Выбрать соответствующий требованиям к ПО взаимодействия с ЕПВВ алгоритм шифрования (см. п.п. 2.2.1), в получателях указать 2 сертификата: сертификат организации, от которой отправляются файлы, и сертификат Банка России (https://www.cbr.ru/lk_uio/requisites_certificates/ «Сертификат ключа проверки электронной подписи Банка России (портала «Биврёст»)» (Рисунок 286).

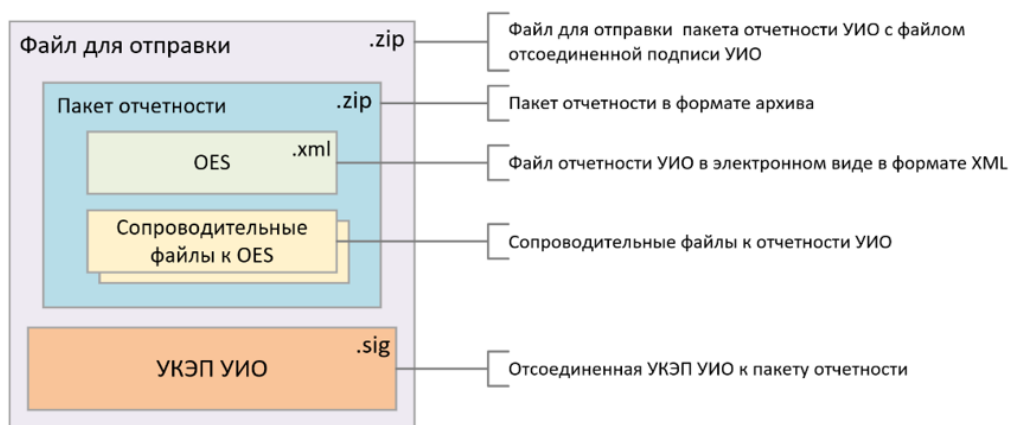

Рисунок 286 - Параметры шифрования

Полученный архив с расширением *.zip.enc приложить в форму «Представление отчетности по форме 202-И» и направить.

В случае отправки данных варианта 2 (файл с расширением *.zip), пакет (Рисунок 285) необходимо приложить в форму «Представление отчетности по форме 202-И», выбрать на форме сертификат и направить. Архив будет зашифрован в автоматическом режиме при формировании ЭС.

Статус обработки направленных в Банк России ЭС по потоку «Представление отчетности по форме 202-И» доступен в разделе «История взаимодействия», в подразделе «Исходящие» – см. п. 4.7.3 настоящего документа.

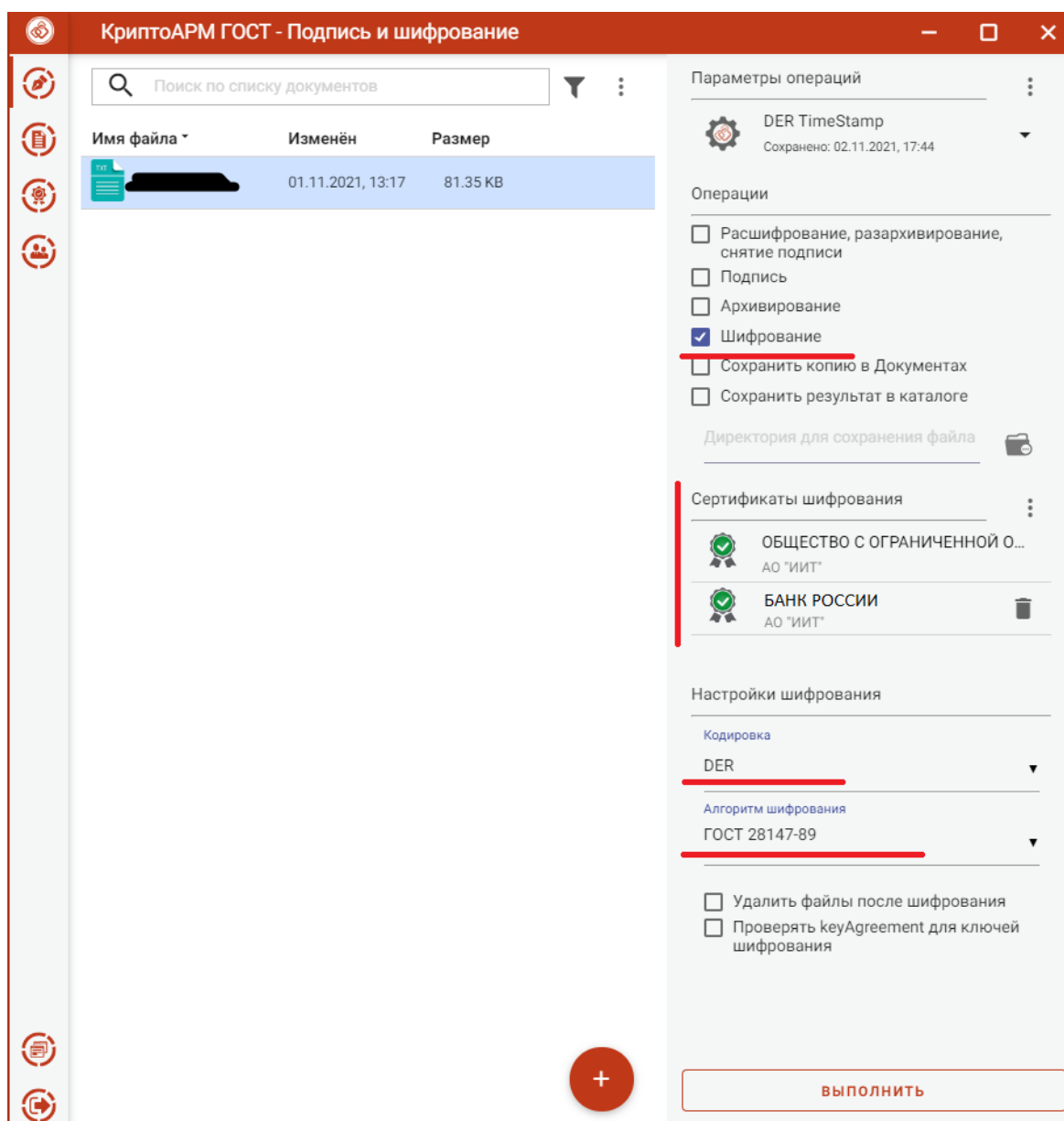
Конечный статус обработки ЭС с наименованием «Представление отчетности по форме 202-И» должен быть – «Зарегистрировано» (ЭС зарегистрировано в системе-получателе Банка России) (Рисунок 287).



Рисунок 287 – Представление статусов обработки отправленного ЭС по задаче «Представление отчетности по форме 202-И»

Информация о результатах прохождения ЭС последующего регламентного и семантического контроля в системе-получателе Банка России доводится до участников информационного обмена в виде отдельных сообщений (извещения ИЭС1 и ИЭС2³⁶) с приложением протоколов контроля ЭС (файлы IES1 и IES2) (Рисунок 288). Сообщения доступны для просмотра в разделе «История взаимодействия», в подразделе «Входящие». Для просмотра протоколов контроля ЭС пользователю необходимо скачать файлы IES1 и

³⁶ Рекомендуется не удалять отправленные ЭС до момента получения извещений ИЭС1 и ИЭС2.

IES2 (см. п. 4.7.1 настоящего документа) и в случае, если протоколы контроля ЭС (файлы IES1 и IES2) содержат информацию о выявленных ошибках контроля, представить замену отчета.

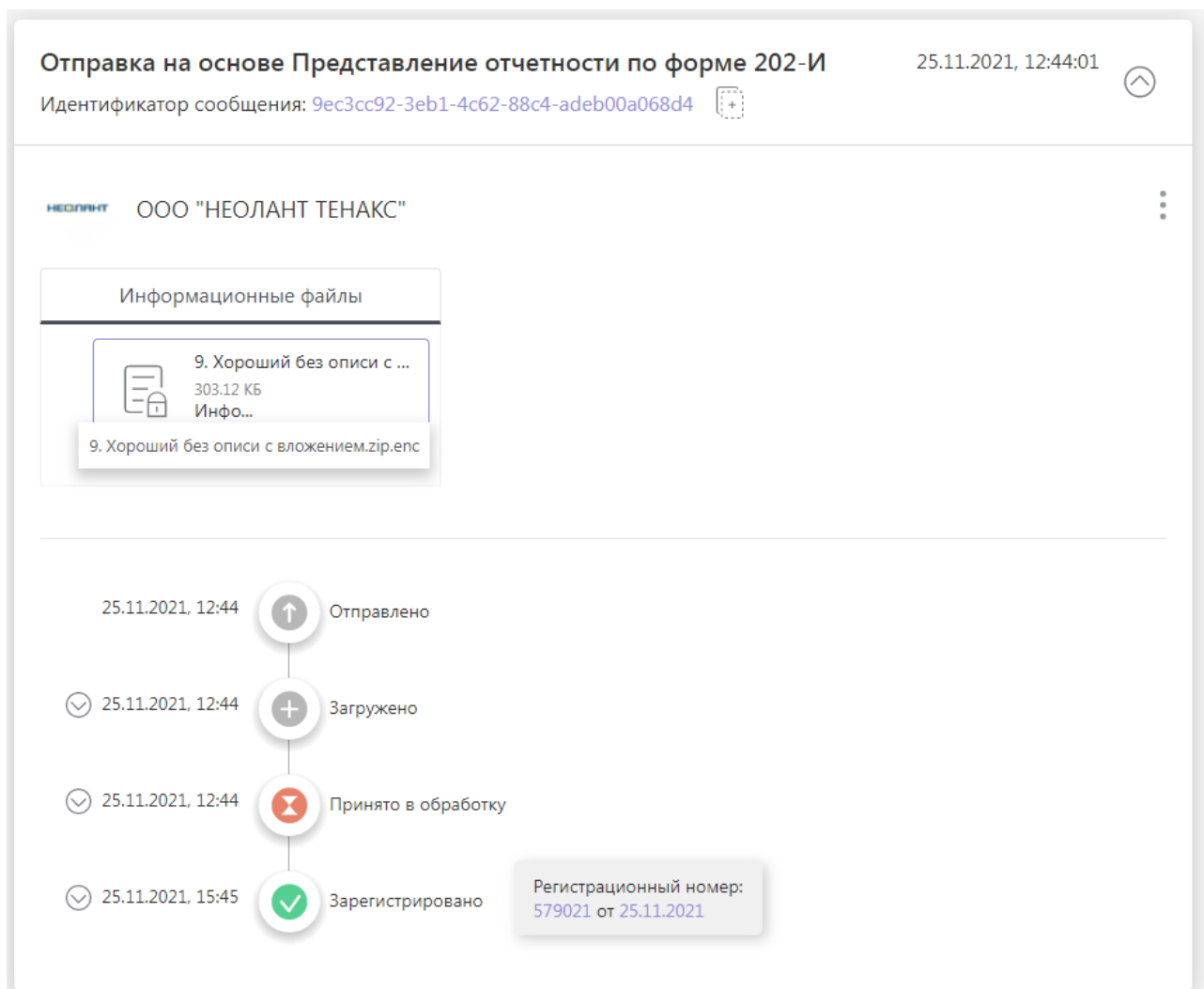

Рисунок 288 – Представление извещений ИЭС1 и ИЭС2 на отправленное ЭС по задаче «Представление отчетности по форме 202-И»

4.5.9.27 Обмен данными по потоку «Направление информации в реестр эмиссионных ценных бумаг»

Данный поток предназначен для представления в Банк России информации для реестра эмиссионных ценных бумаг (далее – Поток РУФР) в виде ЭС через ЛК УИО. Задача доступна в разделе «Представление отчетности» и определяется плиткой «Направление информации в реестр эмиссионных ценных бумаг» (Рисунок 289).

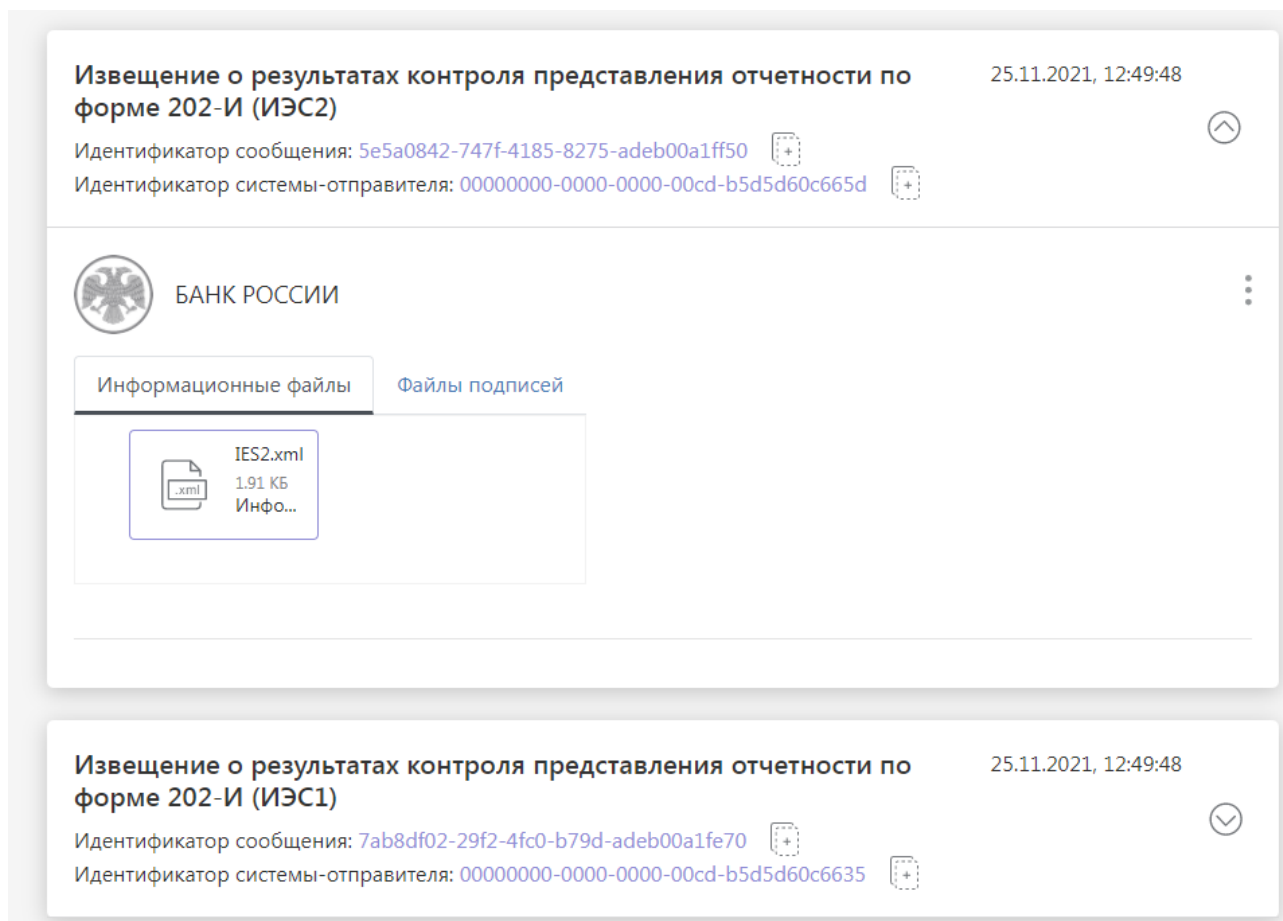

Рисунок 289 - Плитка задачи
«Направление информации в реестр эмиссионных ценных бумаг»

Передача ЭС в рамках Потока РУФР может осуществляться путем заполнения форм и прикрепления заранее подготовленных файлов с документами в ЛК УИО в разделе «Представление отчетности» задача «Направление информации в реестр эмиссионных ценных бумаг», пункт «Заполнить форму» для выбранной формы. При нажатии на пункт меню «Направление информации в реестр эмиссионных ценных бумаг» будет открыт список возможных форм, который может быть расширен нажатием кнопки «Показать еще» (Рисунок 290).

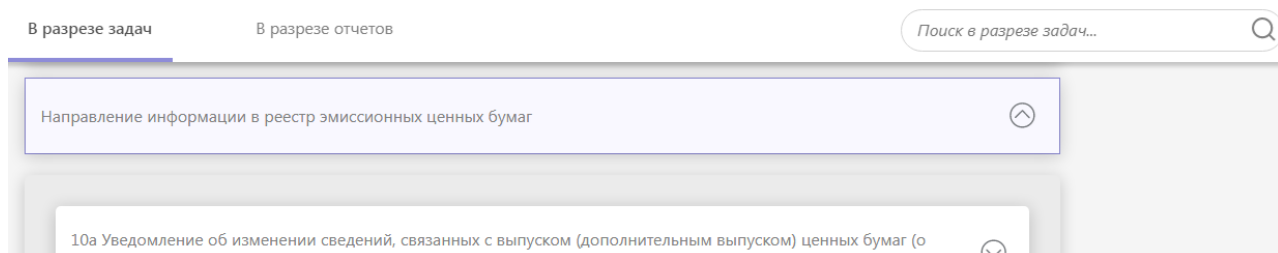

Рисунок 290 - "Показать еще"

УИО имеет возможность отправить ЭС посредством стандартной формы прикрепления файлов (без заполнения формы), но в данном случае вместе с прикреплением

заранее подготовленных сопроводительных файлов необходимо приложить заранее подготовленный файл.xml, содержащий заполненную форму заявления.

Можно использовать файл «form.xml» из ранее направленного посредством заполнения формы ЭС, переименовав файл. Поскольку наименование «form.xml» зарезервировано, как системное, то возможно только прикрепление файлов с расширением .xml и именем, отличным от «form».

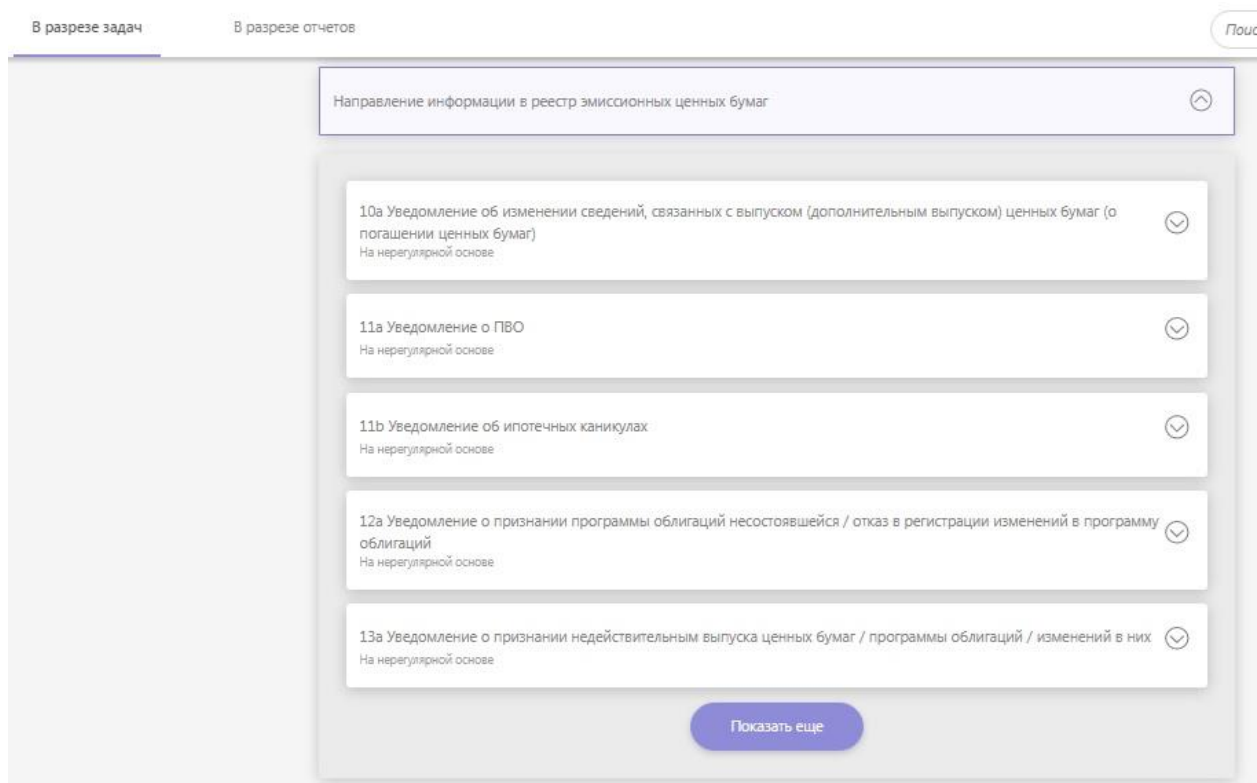
После добавления файлов необходимо для каждого файла выбрать тип. Файлу формы с расширением .xml необходимо указать тип «Форма». Подробнее типы добавляемых файлов описаны в п. 4.5.13.

Окно формы для прикрепления подготовленных файлов приведено на рисунке ниже (Рисунок 291).

Пользователю необходимо прикрепить сертификат УКЭП (Рисунок 291) (подробное описание прикрепления сертификата УКЭП представлено в разделе 4.5.10).

Если пользователь, работающий с порталом, не является лицом, уполномоченным на действия от имени УИО без доверенности, то данный пользователь должен прикрепить МЧД (цепочку МЧД), подписанную УКЭП лица, уполномоченного на действия от имени УИО без доверенности (Рисунок 291 раздел «Доверенности»). Подробное описание прикрепления МЧД (цепочки МЧД) представлено в разделе 4.5.11.

Уведомление об изменении сведений, связанных с выпуском (дополнительным выпуском) ценных бумаг (о погашении ценных бумаг) Отправить Еще ... ×

Комментарии

Сертификаты

Сертификат

Выбрать

Доверенности

Добавленные файлы

Разрешено приложение файлов следующих типов расширений:
*.xml, *.xmlsig, *.xml.enc, *.pdf, *.doc, *.docx, *.rtf, *.pdf.enc, *.doc.enc, *.docx.enc, *.rtf.enc, *.pdf.sig, *.doc.sig, *.docx.sig, *.rtf.sig

Перетащите файл для добавления или

Выберите файл для добавления

Рисунок 291 – «Прикрепить файл»

Для полей экранных форм применяются следующие способы заполнения:

- автоматическое заполнение из профиля ЛК;
- автоматическое заполнение из пользовательского справочника реквизитов КО/Филиала КО;
- выбор значений из глобальных справочников (справочник ЦСО, ОКВЭД, ОКФС и т.д.);
- ручной ввод.

В экранной форме в полях с выпадающими списками доступен контекстный поиск.

При заполнении блока «Приложение: файлы» для отображения списка в поле «Имя файла» необходимо сначала нажать на кнопку «Добавить файл» в нижней части электронной формы.

После заполнения полей электронной формы необходимо нажать на кнопку «Проверить форму» (Рисунок 292).

▶ Поля, определяющие регистрирующую организацию или организацию учетной системы	
Полное наименование регистрирующей организации (организации учетной системы)	ООО "НЕОЛАНТ ТЕНАКС"
ИНН регистрирующей организации (организации учетной системы)	3906900937
ОГРН регистрирующей организации (организации учетной системы)	1153926000425
Тип рег. организации	-- выберите нужный вариант --
▶ Сведения об эмитенте	
Код эмитента	<input type="text"/>
Полное наименование эмитента	<input type="text"/>
ОГРН эмитента	<input type="text"/>

Рисунок 292 – Кнопка «Проверить форму»

Важно! Кнопка «Проверить форму» становится доступна только после выбора сертификата организации. Обращаем внимание, что при отправке документы будут зашифрованы на выбранный в экранной форме сертификат. Если заполнены не все обязательные поля или введенные значения некорректны, на экране отобразится сообщение с количеством обнаруженных ошибок. Отправка формы с ошибками невозможна.

Статус обработки направленных в Банк России ЭС с отчетностью и файлами данных по Поток РУФР доступен в разделе «История взаимодействия», в подразделе «Исходящие» - см. п.4.7.3.

По результатам обработки ЭС с наименованием ЭФ Потока РУФР должно быть получено извещение Банка России о дате регистрации ЭС и присвоения ему входящего номера или извещение Банка России об отклонении ЭС с указанием причин его отклонения.

4.5.9.28 Обмен данными по потоку Представление отчетности кредитными организациями

Данный поток предназначен для представления в Банк России отчетности и иной информации кредитных организаций в виде ЭС через ЛК УИО. Задача доступна в разделе «Представление отчетности» и определяется плиткой «Представление отчетности КО в Банк России». Для того, чтобы направить ЭС, необходимо нажать на кнопку «Прикрепить файл» на плитке задачи (Рисунок 293).

Рисунок 293 – Плитка задачи
«Представление отчетности КО в Банк России»

Окно формы для прикрепления файлов представлено на рисунке ниже (Рисунок 294).

Рисунок 294 – Окно направления ЭС по задаче
«Представление отчетности КО в Банк России» (Добавить файл)

На форме разрешено прикрепление файлов с расширением *.zip.enc.

Для отправки отчетности необходимо:

1. Средствами расширения «Отчетность КО»/ПП «Дельта» подготовить отчетные данные, сформировать транспортный конверт (файл с расширением *.zip),

состоящий из файла отчетности и сопроводительных файлов³⁷ и соответствующий следующим требованиям:

- имя формируемого архива может быть произвольным;
 - в состав архива может быть включено несколько форм отчетности без бинарных приложений или одна форма отчетности с бинарными приложениями;
 - длина имени файла, включенного в архив, должна быть не менее 2 символов и не более 128 символов;
 - в имени файла, включенного в архив, допускается использование кириллицы и латиницы (заглавных и строчных букв), цифр, ограниченного перечня специальных символов (тире, нижнее подчеркивание, точка);
 - архив должен включать файл описи, имеющий строго определенное наименование – list.xml. Файл описи формируется автоматически при подготовке пакета отчетности средствами ПП «Дельта». Описание формата файла описи list.xml приведено в приложении к настоящему документу (см. Приложение Л). Файл описи необязателен в случае, если архив содержит только один файл отчетности без других вложений
2. Сформированный архив с расширением *.zip подписать с помощью КриптоАРМ ГОСТ своим УКЭП. Кодировку выбрать «DER», подпись сделать отсоединенной, указать, что штамп времени будет действовать на подпись, указать адрес службы штампов времени (Рисунок 295), получив файл с расширением *.zip.sig.

³⁷ В состав сопроводительных файлов могут входить файлы, содержащие электронные копии документов, наделяющих лиц, подписавших отчетность УКЭП, полномочиями на право подписания (доверенность), и опись в формате XML.



Рисунок 295 - Настройка подписи

При использовании для подписания пакета отчетности УКЭП юридического лица, квалифицированный сертификат которой выдан удостоверяющим центром, получившим аккредитацию в соответствии с требованиями статьи 16 Федерального закона от 06.04.2011 № 63-ФЗ «Об электронной подписи» после 01.07.2020, с указанием в качестве владельца физического лица, являющегося представителем по доверенности, представление МЧД не требуется. В данном случае необходимо включить в состав пакета отчетности файл, содержащий электронную копию документа, наделяющего указанное лицо полномочиями на право подписания отчетности.

Для подписания пакета отчетности УКЭП физического лица, являющегося представителем по доверенности, представление МЧД является обязательным. Пользователь, работающий с порталом, должен прикрепить МЧД, подписанную УКЭП лица, уполномоченного на действия от имени УИО без доверенности. Процесс добавления МЧД в состав пакета описан в разделе 4.5.12.

3. Сформировать zip-файл (Рисунок 296).

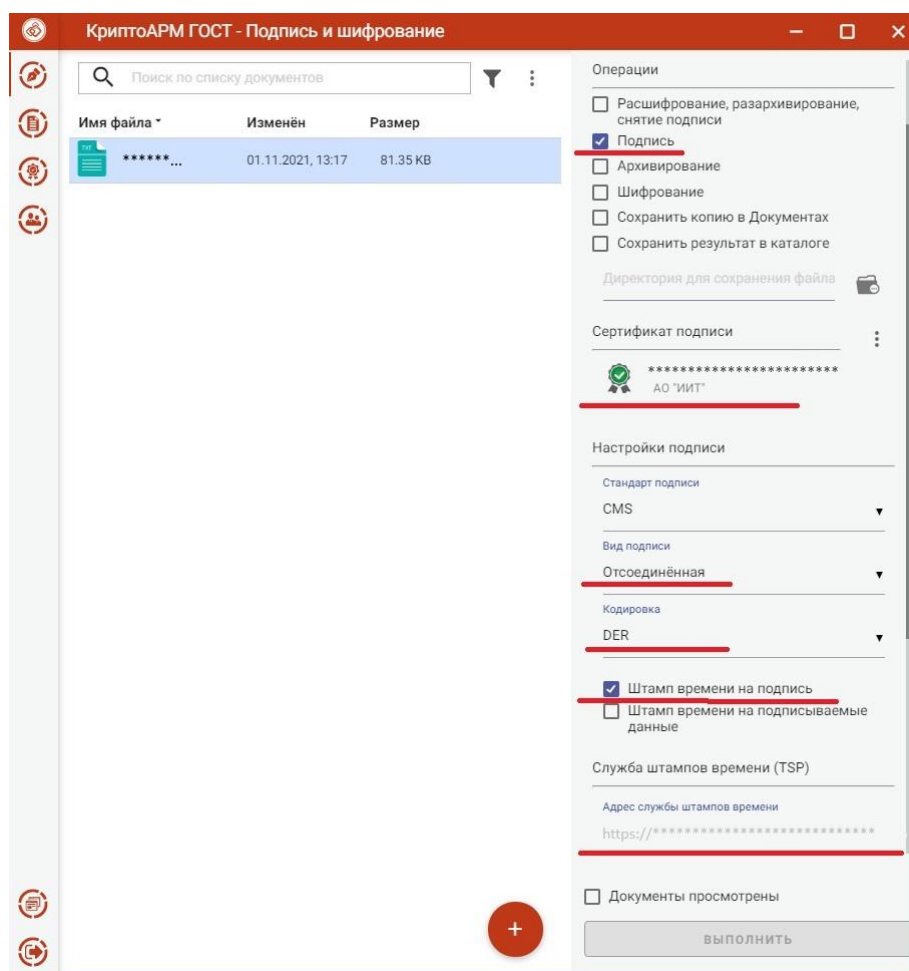

Рисунок 296 - Структура zip-файла

4. Подготовленный файл (Рисунок 296) необходимо зашифровать с помощью КриптоАРМ ГОСТ (кодировку выбрать «DER»). Выбрать соответствующий требованиям к ПО взаимодействия с ВП ЕПВВ алгоритм шифрования (см. п.2.2.1), в получателях указать 2 сертификата: сертификат организации, от которой отправляются файлы, и сертификат Банка России (https://www.cbr.ru/lk_uio/requisites_certificates/ «Сертификат ключа проверки электронной подписи Банка России (портала «Биврёст»))» (Рисунок 297).

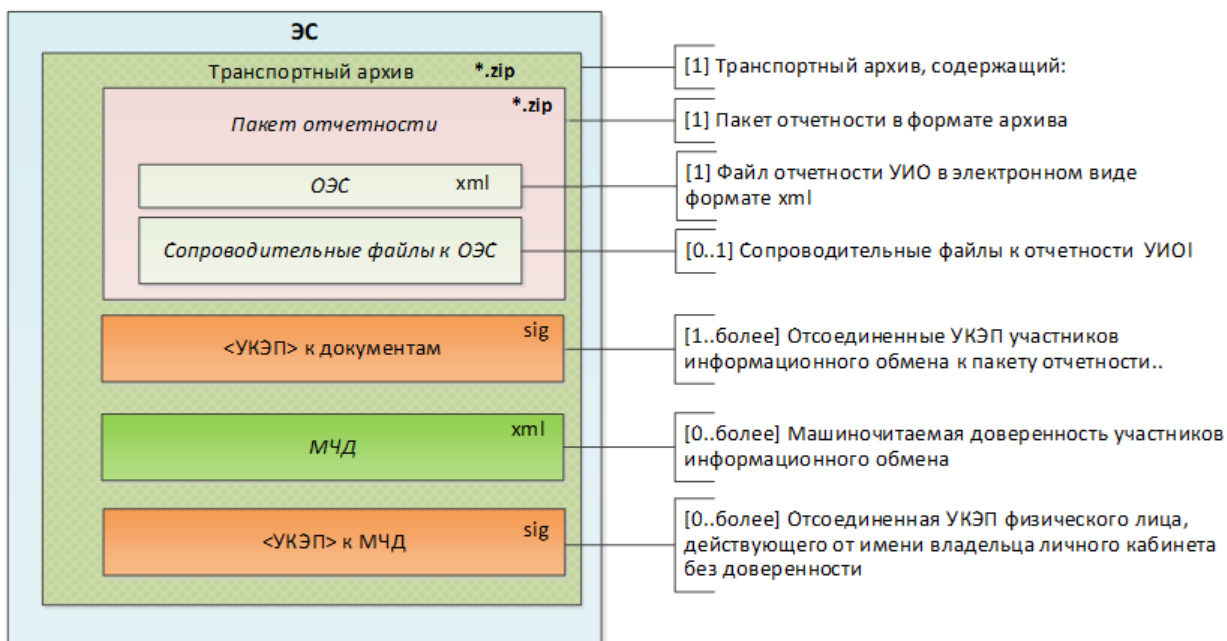

Рисунок 297 - Параметры шифрования

5. Полученный архив с расширением *.zip.enc (Рисунок 298) приложить в форму «Представление отчетности КО в Банк России» и направить (Рисунок 294).

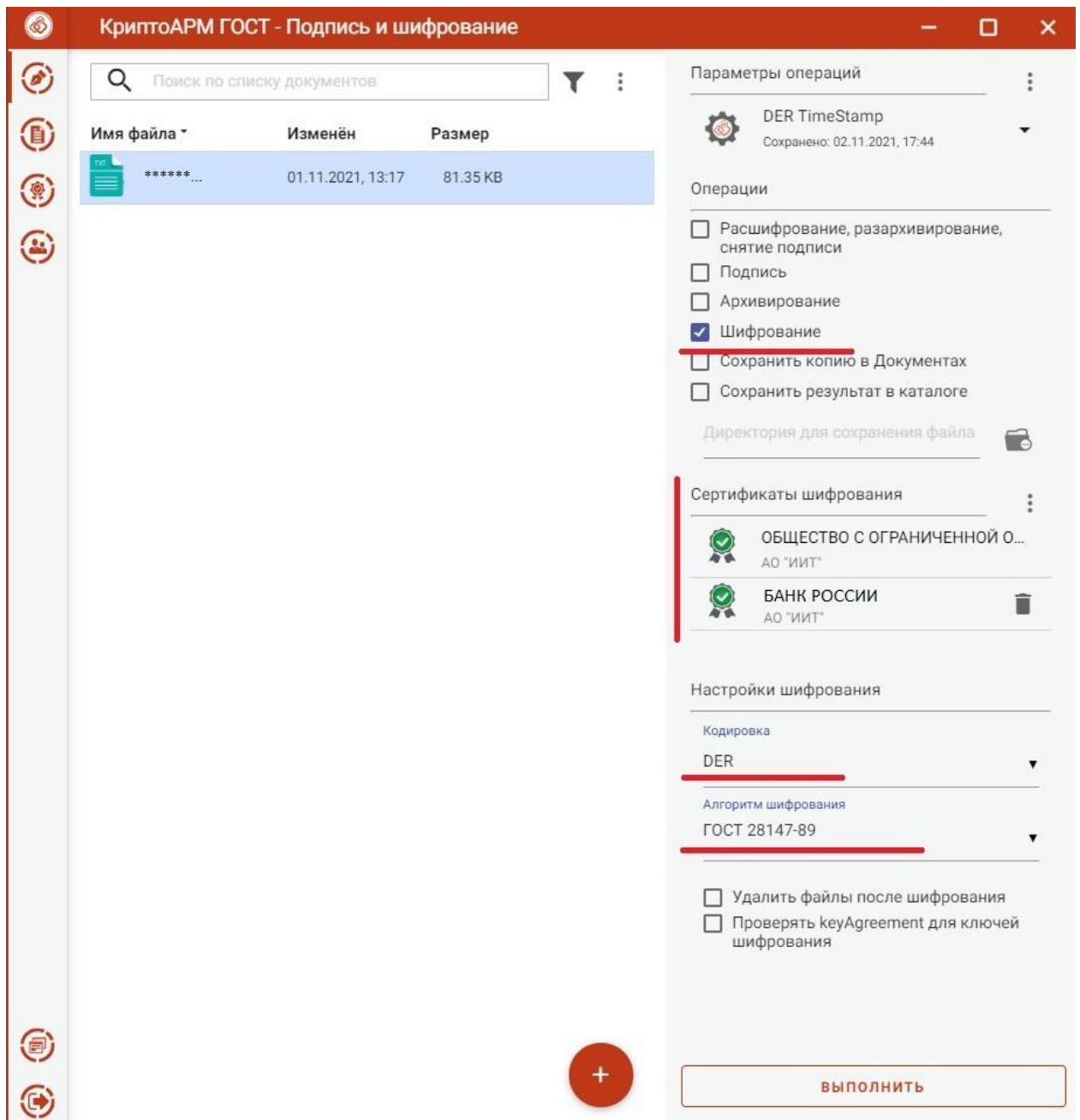

Рисунок 298 - Структура файла для отправки из ЛК в Банк России

Статус обработки направленных в Банк России ЭС по потоку «Представление отчетности КО в Банк России» доступен в разделе «История взаимодействия», в подразделе «Исходящие».

Конечный статус обработки ЭС с наименованием «Представление отчетности КО в Банк России» должен быть – «Зарегистрировано» (ЭС зарегистрировано в системе-получателе Банка России) (Рисунок 299).

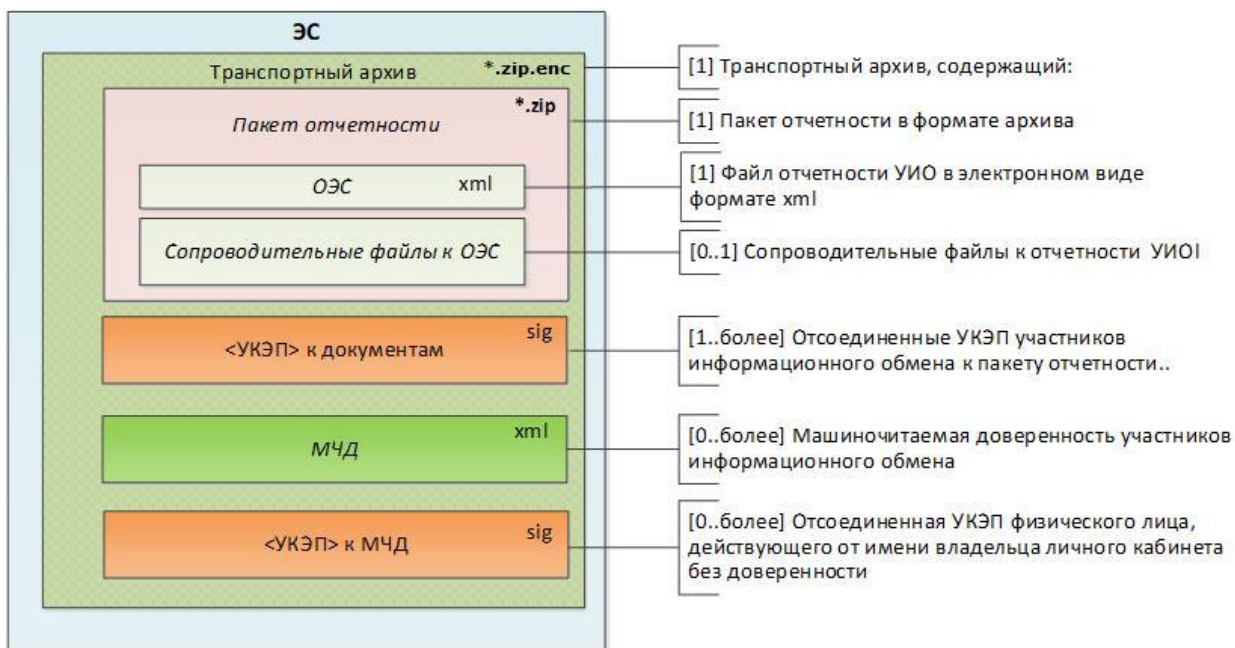

Рисунок 299 – Представление статусов обработки отправленного ЭС по задаче «Представление отчетности КО в Банк России»

Информация о результатах прохождения ЭС последующего регламентного и семантического контроля в системе-получателе Банка России доводится до участников информационного обмена в виде отдельных сообщений (извещения ИЭС1 и ИЭС2³⁸) с приложением протоколов контроля ЭС (файлы IES1 и IES2). Сообщения доступны для просмотра в разделе «История взаимодействия», в подразделе «Входящие» (Рисунок 300).

³⁸ Рекомендуется не удалять отправленные ЭС до момента получения извещений ИЭС1 и ИЭС2.

	Тема сообщения	Текст сообщения	Регистрацио... номер	Исходящий номер	Дата исходящего документа	Дата получения регистрацио... номера	Дата последнего сообщения	Дата создания	Размер/признак вложения файла	Статус	Статус последнего сообщения
	Отправка на основе Представление отчетности КО в Банк России	F0608024_7705...	-	-	-	29.01.2021	29.01.2021, 13:14	29.01.2021, 13:12	62,48 КБ 4	Зарегистр...	Новое
	Извещение о результатах контроля отчетности КО (ИЭС2)	-	-	-	-	Не указано	29.01.2021, 13:14	29.01.2021, 13:14	3,88 КБ	Прочитано	Новое
	Извещение о результатах контроля отчетности КО (ИЭС1)	-	-	-	-	Не указано	29.01.2021, 13:13	29.01.2021, 13:13	3,26 КБ	Прочитано	Новое

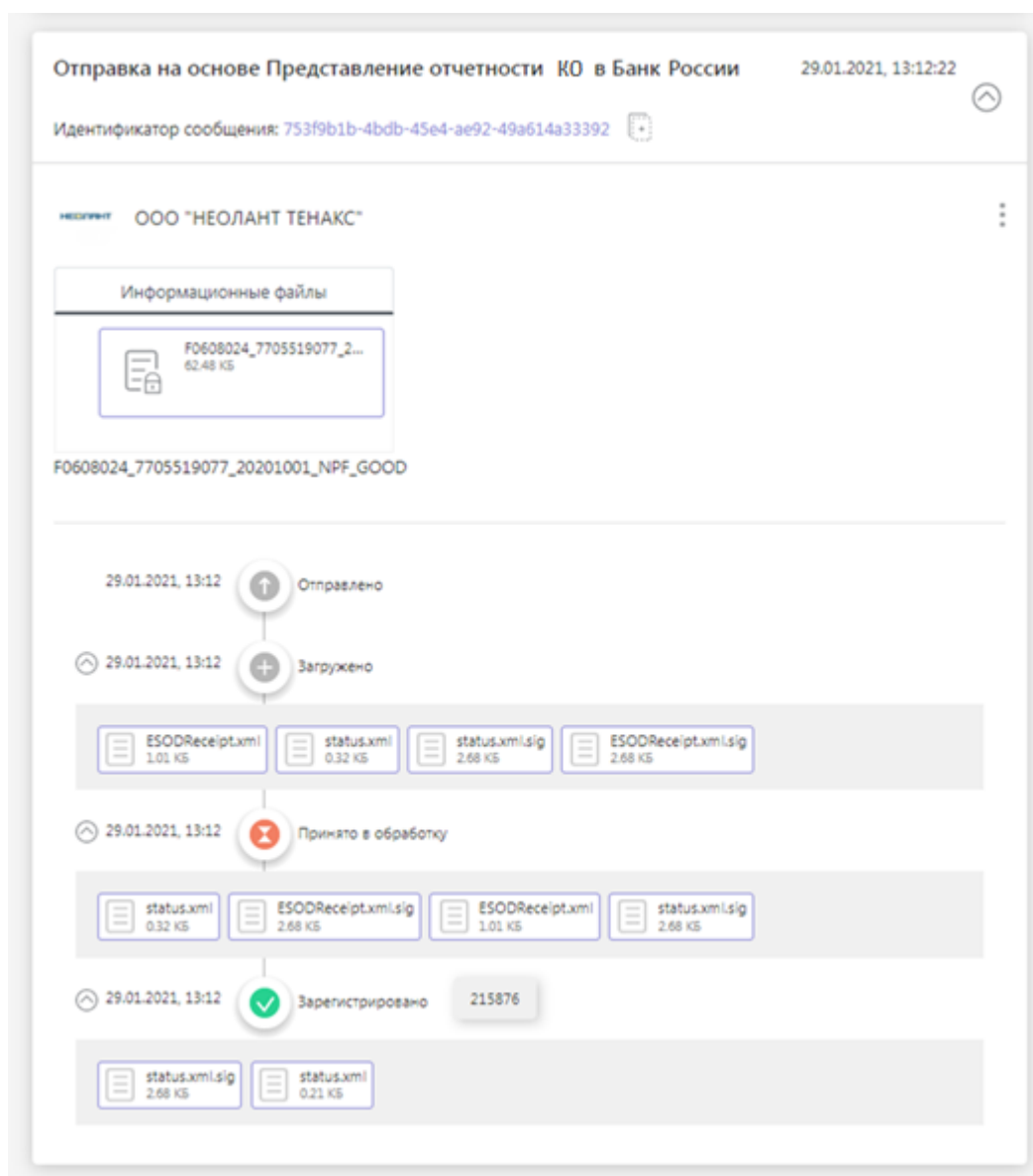
Рисунок 300 – Представление цепочки сообщений по задаче «Представление отчетности КО в Банк России»

Статус обработки ЭС из ИЭС1 и ИЭС2 отображается внизу экрана под списком файлов сообщения (Рисунок 301). Если текст комментария не заполнен, необходимо скачать и просмотреть файлы IES1 и IES2. В случае если статус обработки ЭС содержит информацию о выявленных ошибках контроля, необходимо представить замену отчета. Подробный протокол контроля содержится в файлах IES1 и IES2.



Рисунок 301 – Извещения ИЭС2 с файлом комментария

4.5.9.29 Обмен данными по потоку Представление отчетности банковскими холдингами

Данный поток предназначен для представления в Банк России отчетности и иной информации банковских холдингов в виде ЭС через ЛК УИО. Задача доступна в разделе «Представление отчетности» и определяется плиткой «Представление отчетности банковских холдингов в Банк России». Для того, чтобы направить ЭС, необходимо нажать на кнопку «Прикрепить файл» на плитке задачи (Рисунок 302).

Рисунок 302 – Плитка задачи «Представление отчетности КО в Банк России»

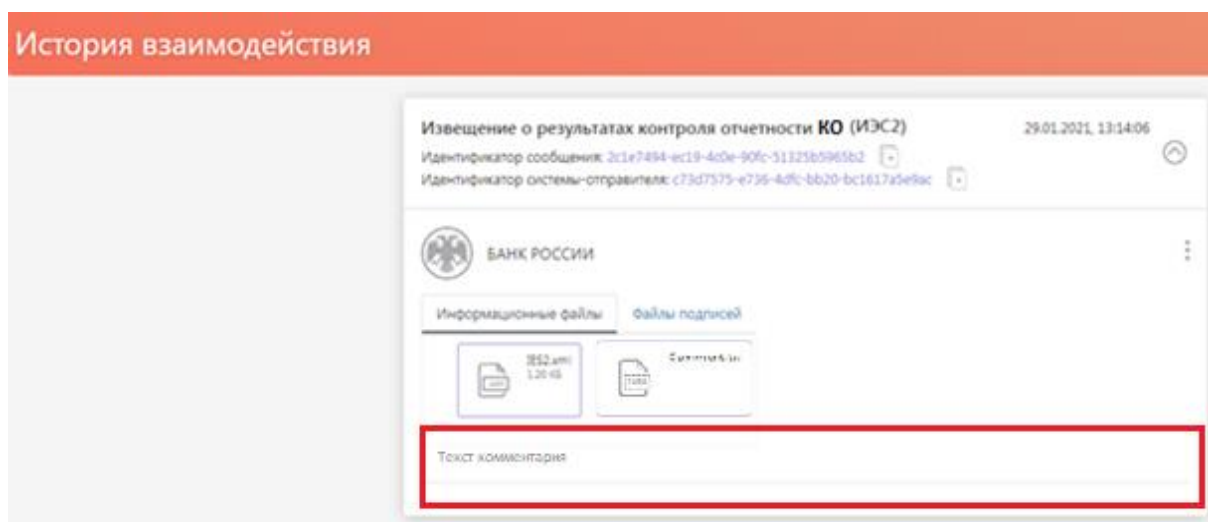
Окно формы для прикрепления файлов представлено на рисунке ниже (Рисунок 303).

Представление отчетности банковских холдингов в Банк России

Отправить

Еще ***

Комментарии

* Сертификаты

Сертификат

Выбрать

Доверенности

Добавленные файлы

Разрешено приложение файлов следующих типов расширений:
*.zip, *.zip.enc

Перетащите файл для добавления или

Выберите файл для добавления

Рисунок 303 – Окно направления ЭС по задаче «Представление отчетности банковских холдингов в Банк России» (Добавить файл)

На форме разрешено прикрепление файлов с расширением *.zip.enc.

Для отправки отчетности необходимо:

1. Средствами расширения «Отчетность КО»/ПП «Дельта» подготовить отчетные данные, сформировать транспортный конверт (файл с расширением *.zip), состоящий из файла отчетности и сопроводительных файлов³⁹ и соответствующий следующим требованиям:
 - имя формируемого архива может быть произвольным;
 - в состав архива может быть включено несколько форм отчетности без бинарных приложений или одна форма отчетности с бинарными приложениями;
 - длина имени файла, включенного в архив, должна быть не менее 2 символов и не более 128 символов;
 - в имени файла, включенного в архив, допускается использование кириллицы и латиницы (заглавных и строчных букв), цифр, ограниченного перечня специальных символов (тире, нижнее подчеркивание, точка);
 - архив должен включать файл описи, имеющий строго определенное наименование – list.xml. Файл описи формируется автоматически при подготовке пакета отчетности средствами ПП «Дельта». Описание формата файла описи list.xml приведено в приложении к настоящему документу (см. Приложение Л). Файл описи необязателен в случае, если архив содержит только один файл отчетности без других вложений
2. Сформированный архив с расширением *.zip подписать с помощью КриптоАРМ ГОСТ своим УКЭП. Кодировку выбрать «DER», подпись сделать отсоединенной, указать, что штамп времени будет действовать на подпись, указать адрес службы штампов времени (Рисунок 304), получив файл с расширением *.zip.sig.

³⁹ В состав сопроводительных файлов могут входить файлы, содержащие электронные копии документов, наделяющих лиц, подписавших отчетность УКЭП, полномочиями на право подписания (доверенность), и опись в формате XML.



Рисунок 304 - Настройка подписи

При использовании для подписания пакета отчетности УКЭП юридического лица, квалифицированный сертификат которой выдан удостоверяющим центром, получившим аккредитацию в соответствии с требованиями статьи 16 Федерального закона от 06.04.2011 № 63-ФЗ «Об электронной подписи» после 01.07.2020, с указанием в качестве владельца физического лица, являющегося представителем по доверенности, представление МЧД не требуется. В данном случае необходимо включить в состав пакета отчетности файл, содержащий электронную копию документа, наделяющего указанное лицо полномочиями на право подписания отчетности.

Для подписания пакета отчетности УКЭП физического лица, являющегося представителем по доверенности, представление МЧД является обязательным. Пользователь, работающий с порталом, должен прикрепить МЧД, подписанную УКЭП лица, уполномоченного на действия от имени УИО без доверенности. Процесс добавления МЧД в состав пакета описан в разделе 4.5.12.

Сформировать zip-файл (Рисунок 305).

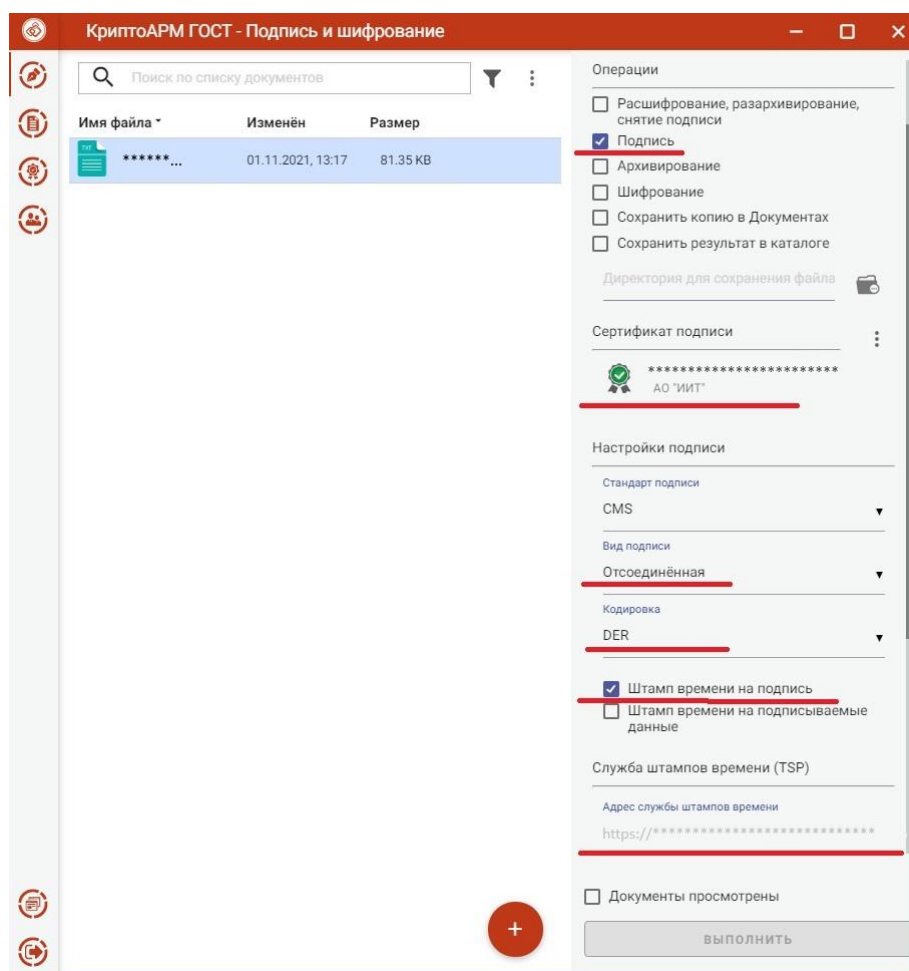

Рисунок 305 – Структура zip-файла

Подготовленный файл (Рисунок 305) необходимо зашифровать с помощью КриптоАРМ ГОСТ (кодировку выбрать «DER») Выбрать соответствующий требованиям к ПО взаимодействия с ВП ЕПВВ алгоритм шифрования (см. п. 2.2.1), в получателях указать 2 сертификата: сертификат организации, от которой отправляются файлы, и сертификат Банка России (https://www.cbr.ru/lk_uio/requisites_certificates/ «Сертификат ключа проверки электронной подписи Банка России (портала «Биврёст»)» (Рисунок 306).

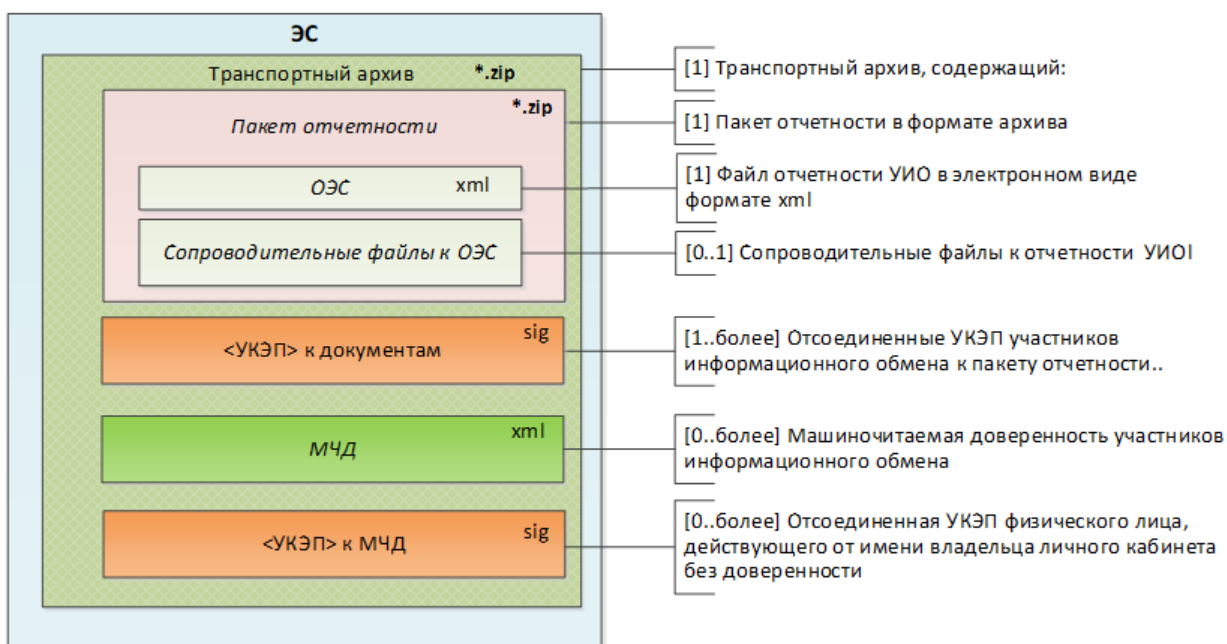

Рисунок 306 - Параметры шифрования

Все операции подготовки транспортного архива автоматизированы и могут выполняться из интерфейса ПП «Дельта».

Полученный архив с расширением *.zip.enc (Рисунок 307) приложить в форму «Представление отчетности банковских холдингов в Банк России» и направить (Рисунок 303).

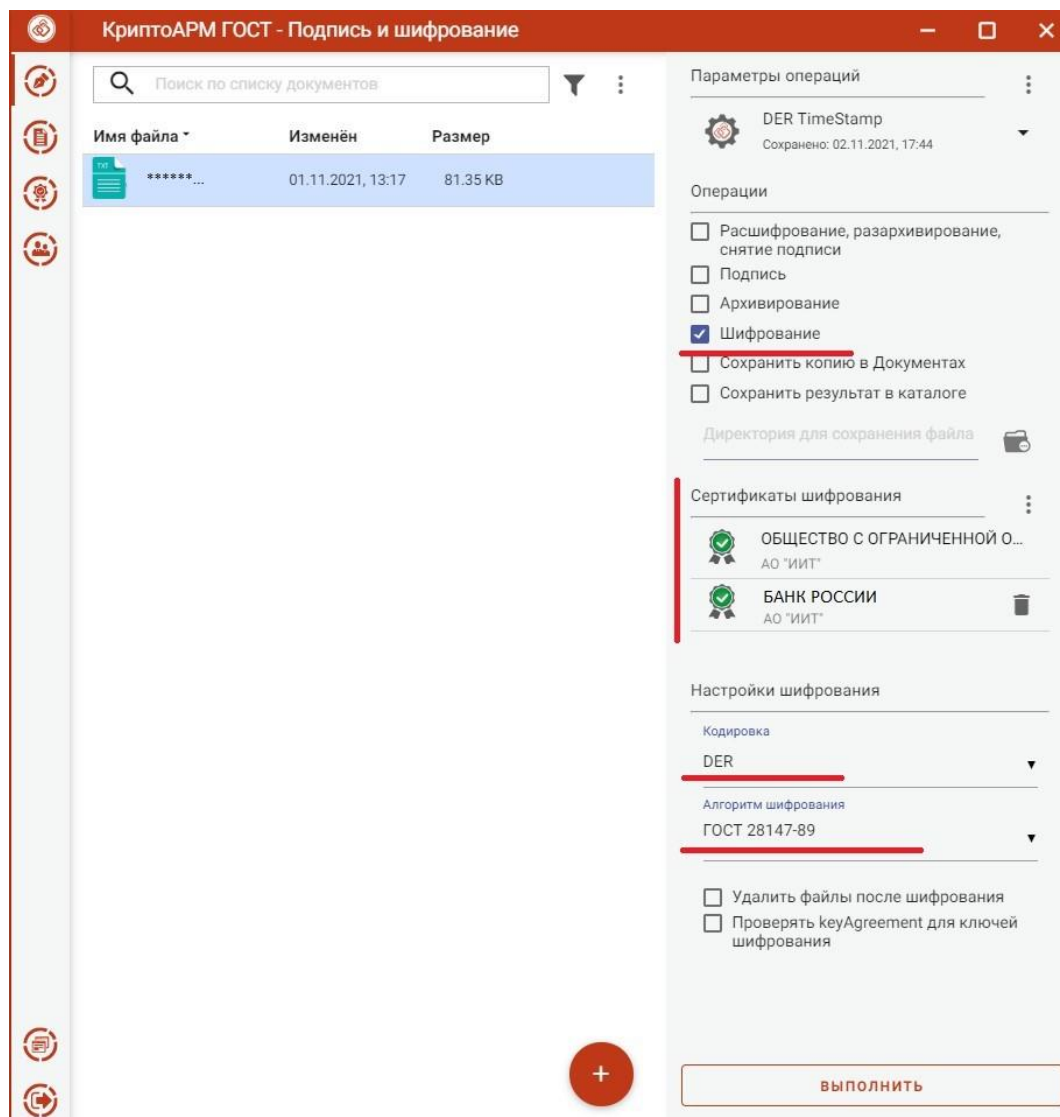

Рисунок 307 - Структура файла для отправки из ЛК в Банк России

Статус обработки направленных в Банк России ЭС по потоку «Представление отчетности банковских холдингов в Банк России» доступен в разделе «История взаимодействия», в подразделе «Исходящие».

Конечный статус обработки ЭС с наименованием «Представление отчетности банковских холдингов в Банк России» должен быть – «Зарегистрировано» (ЭС зарегистрировано в системе-получателе Банка России) (Рисунок 308).

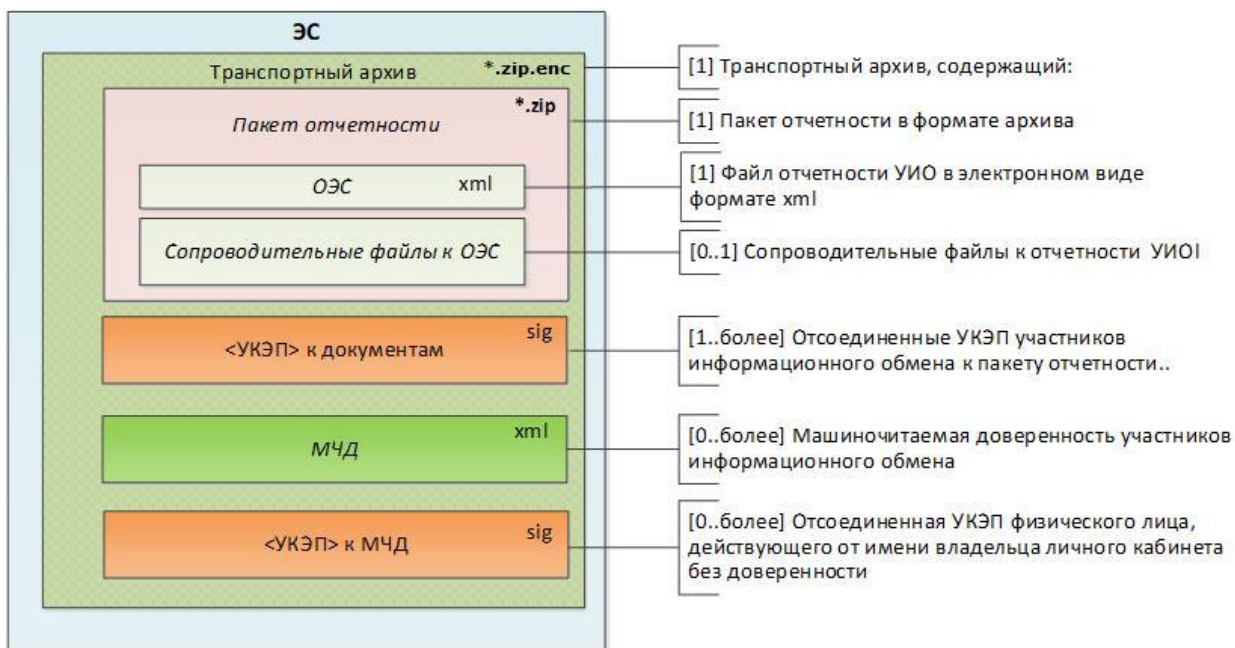

Рисунок 308 – Представление статусов обработки отправленного ЭС по задаче «Представление отчетности банковских холдингов в Банк России»

Информация о результатах прохождения ЭС последующего регламентного и семантического контроля в системе-получателе Банка России доводится до участников информационного обмена в виде отдельных сообщений (извещения ИЭС1 и ИЭС2⁴⁰) с приложением протоколов контроля ЭС (файлы IES1 и IES2). Сообщения доступны для просмотра в разделе «История взаимодействия», в подразделе «Входящие» (Рисунок 309).

⁴⁰ Рекомендуется не удалять отправленные ЭС до момента получения извещений ИЭС1 и ИЭС2.

	Тема сообщения	Текст сообщения	Регистрац... номер	Исходящий номер	Дата исходящего документа	Дата получения регистрац... номера	Дата последнего сообщения	Дата создания	Размер/признак вложения файла	Статус	Статус последнего сообщения
<input type="checkbox"/>	Отправка на основе Представление отчетности Банковских холдингов в Банк России	F0608024_7705...	-	-	-	29.01.2021	29.01.2021, 13:14	29.01.2021, 13:12	62,48 КБ 4	Зарегистр...	Новое
<input type="checkbox"/>	Извещение о результатах контроля отчетности Банковских холдингов (ИЭС2)	-	-	-	-	Не указано	29.01.2021, 13:14	29.01.2021, 13:14	3,88 КБ	Прочитано	Новое
<input type="checkbox"/>	Извещение о результатах контроля отчетности Банковских холдингов	-	-	-	-	Не указано	29.01.2021, 13:13	29.01.2021, 13:13	3,26 КБ	Прочитано	Новое

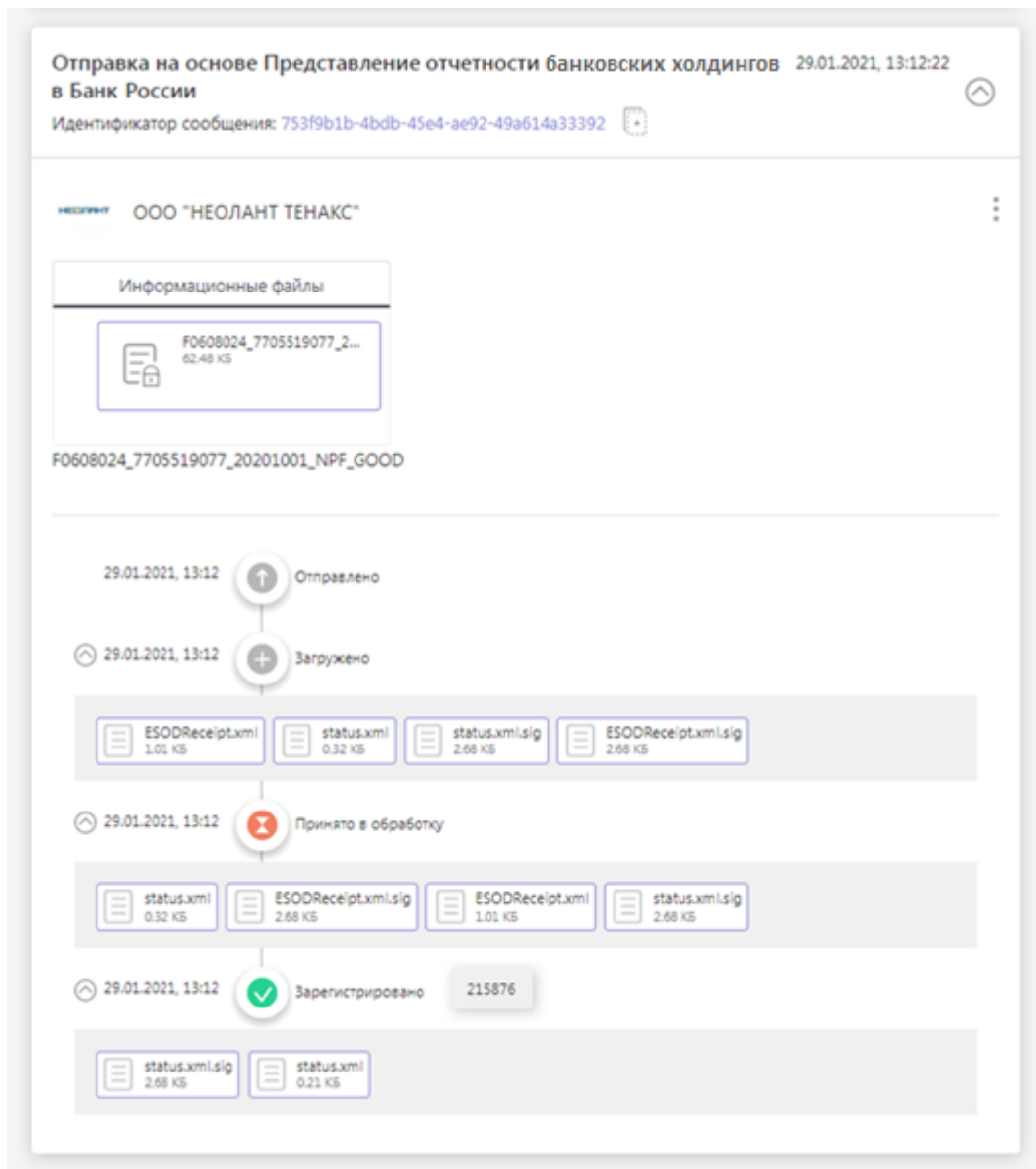
Рисунок 309 – Представление цепочки сообщений по задаче «Представление отчетности банковских холдингов в Банк России»

Статус обработки ЭС из ИЭС1 и ИЭС2 отображается внизу экрана под списком файлов сообщения (Рисунок 310). Если текст комментария не заполнен, необходимо скачать и просмотреть файлы IES1 и IES2. В случае если статус обработки ЭС содержит информацию о выявленных ошибках контроля, необходимо представить замену отчета. Подробный протокол контроля содержится в файлах IES1 и IES2.



Рисунок 310 – Извещения ИЭС2 с файлом комментария

4.5.9.30 Обмен данными по потоку ИС ЦК

Поток «ИС ЦК» предназначен для передачи ЭС от центральных контрагентов (далее – ЦК) в Банк России в рамках задачи «Представление сведений о центральных контрагентах в Банк России».

Передача ЭС в рамках потока может осуществляться:

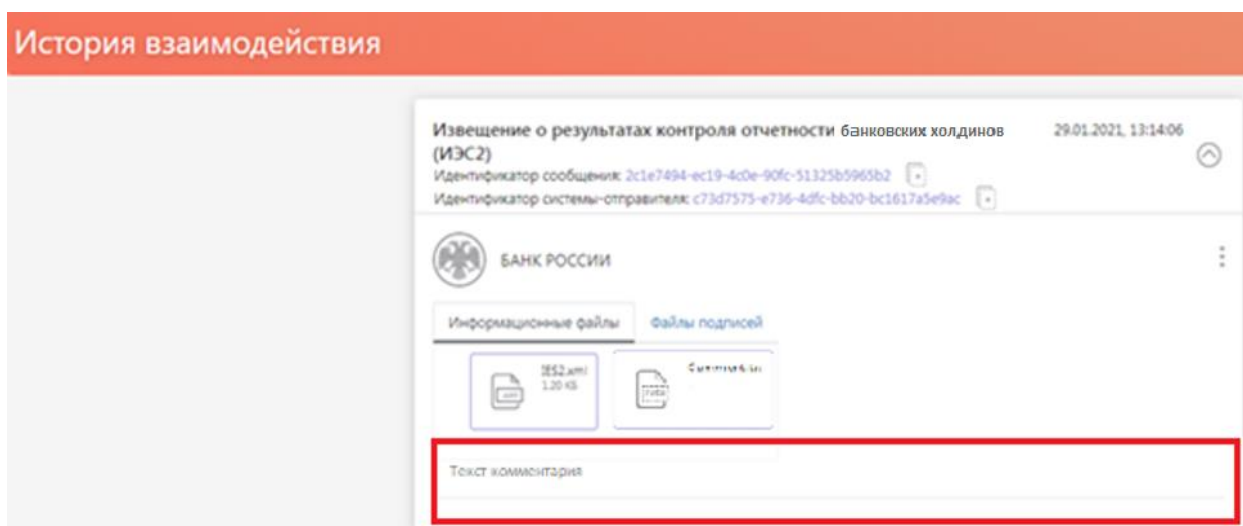
- Путем заполнения информации на веб форме прикрепления файлов в ЛК;
- Путем отправки отчетности при помощи Клиентского ПО через Универсальный REST-сервис.

Для того, чтобы направить ЭС в БР через ЛК УИО, необходимо нажать на кнопку «Прикрепить файл» на плитке задачи «Представление сведений о центральных контрагентах в Банк России» в разделе «Представление отчетности» (Рисунок 311).



Рисунок 311 – Плитка задачи «Представление сведений о центральных контрагентах в Банк России»

Окно формы для прикрепления файлов представлено на рисунке ниже (Рисунок 312).

Пользователю необходимо прикрепить сертификат УКЭП (Рисунок 312). Подробное описание прикрепления сертификата УКЭП представлено в разделе 4.5.10.

Представление сведений о центральных контрагентах в Банк России

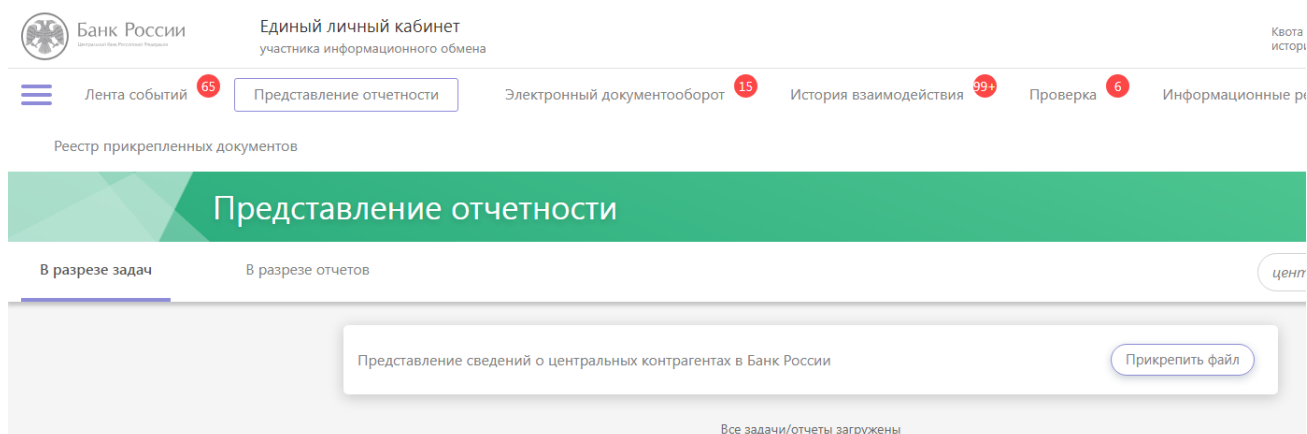
Отправить

Еще ***

Полное наименование организации / ФИО

ООО "НЕОЛАНТ ТЕНАКС"

Комментарии

* Сертификаты

Сертификат

Выбрать

Добавленные файлы

Разрешено приложение файлов следующих типов расширений:
.zip,.enc

Перетащите файл для добавления или

Выберите файл для добавления

Рисунок 312 – Окно направления ЭС по задаче
«Представление сведений о центральных контрагентах в Банк России» (Прикрепить файл)

На форме разрешено прикрепление файлов с расширением *.zip.enc.

Для отправки отчетности необходимо:

1. Сформировать пакет отчетности, который представляет собой файл формата zip с расширением *.zip, содержащий:
 - файл отчетности в электронном виде (далее – ОЭС) в формате XML (не менее одного файла);
 - сопроводительные файлы к ОЭС (0 и более).
2. Сформированный архив с расширением *.zip подписать с помощью КриптоАРМ ГОСТ своим УКЭП. Кодировку выбрать «DER», подпись сделать отсоединенной, указать, что штамп времени будет действовать на подпись, указать адрес службы штампов времени (Рисунок 313), получив файл с расширением *.zip.sig.



Рисунок 313 - Настройка подписи

При использовании для подписания пакета отчетности УКЭП юридического лица, квалифицированный сертификат которой выдан удостоверяющим центром, получившим аккредитацию в соответствии с требованиями статьи 16 Федерального закона от 06.04.2011 № 63-ФЗ «Об электронной подписи» после 01.07.2020, с указанием в качестве владельца физического лица, являющегося представителем по доверенности, представление МЧД не требуется. В данном случае необходимо включить в состав пакета отчетности файл, содержащий электронную копию документа, наделяющего указанное лицо полномочиями на право подписания отчетности.

Для подписания пакета отчетности УКЭП физического лица, являющегося представителем по доверенности, представление МЧД является обязательным. Пользователь, работающий с порталом, должен прикрепить МЧД (цепочку МЧД), подписанную УКЭП лица, уполномоченного на действия от имени УИО без доверенности. Процесс добавления МЧД (цепочки МЧД) в состав пакета описан в разделе 4.5.12.

3. Сформировать zip-файл (Рисунок 314).

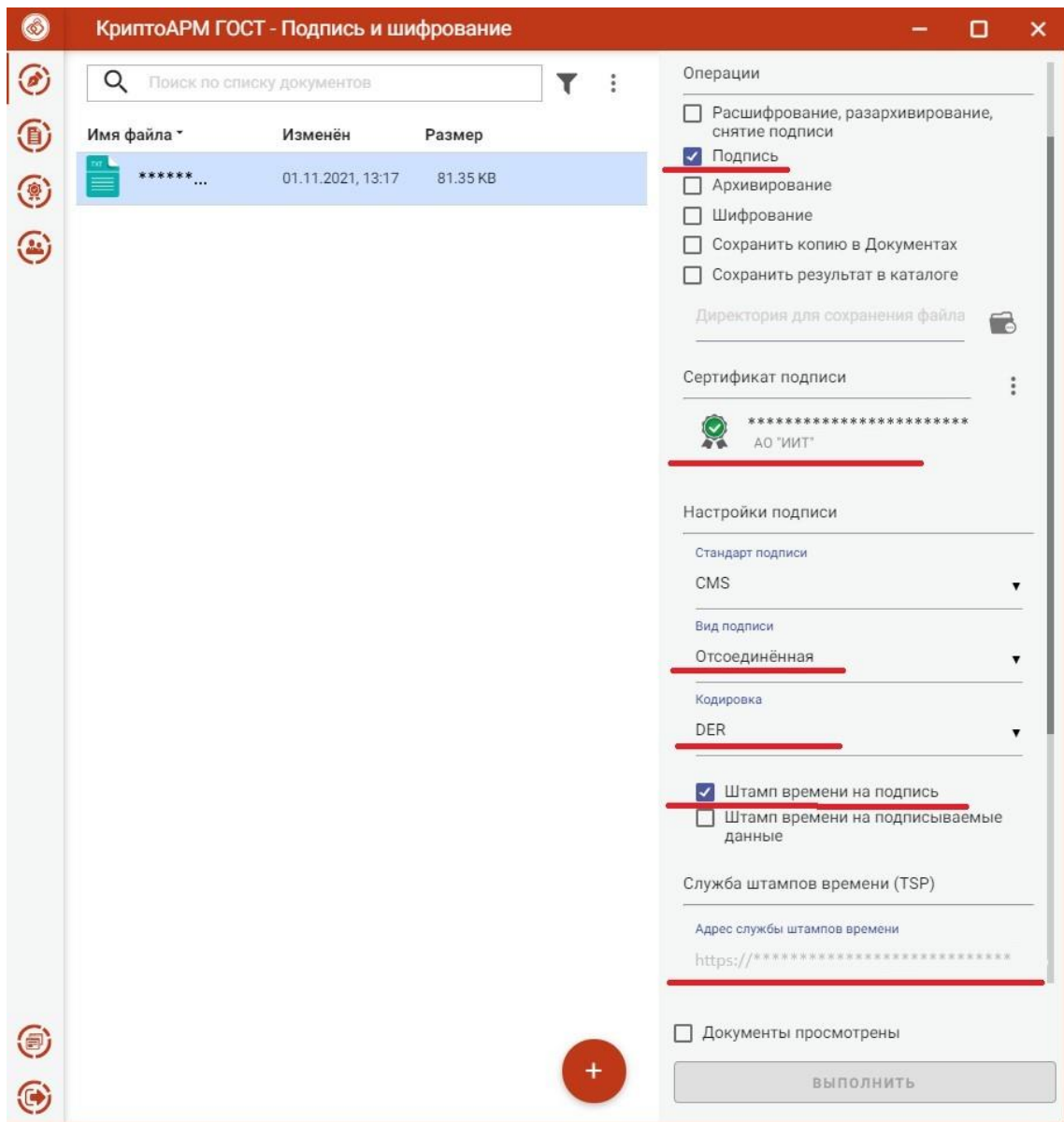

Рисунок 314 - Структура zip-файла

4. Подготовленный файл (Рисунок 314) необходимо зашифровать с помощью КриптоАРМ ГОСТ (кодировку выбрать «DER»). Выбрать соответствующий требованиям к ПО взаимодействия с ВП ЕПВВ алгоритм шифрования (см. п.2.2.1), в получателях указать 2 сертификата: сертификат организации, от которой отправляются файлы, и сертификат Банка России (https://www.cbr.ru/lk_uio/requisites_certificates/ «Сертификат ключа проверки электронной подписи Банка России (портала «Биврёст»»)) (Рисунок 315).

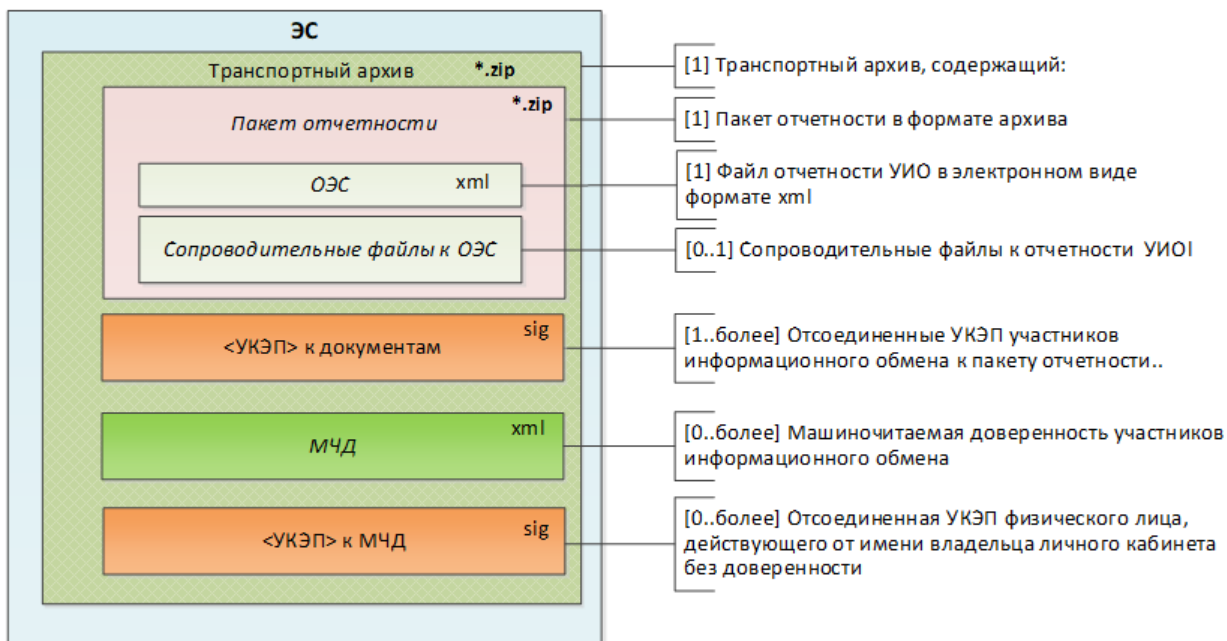

Рисунок 315 - Параметры шифрования

- Полученный архив с расширением *.zip.enc (Рисунок 316) приложить в форму «Представление сведений о центральных контрагентах в Банк России» и направить (Рисунок 312).

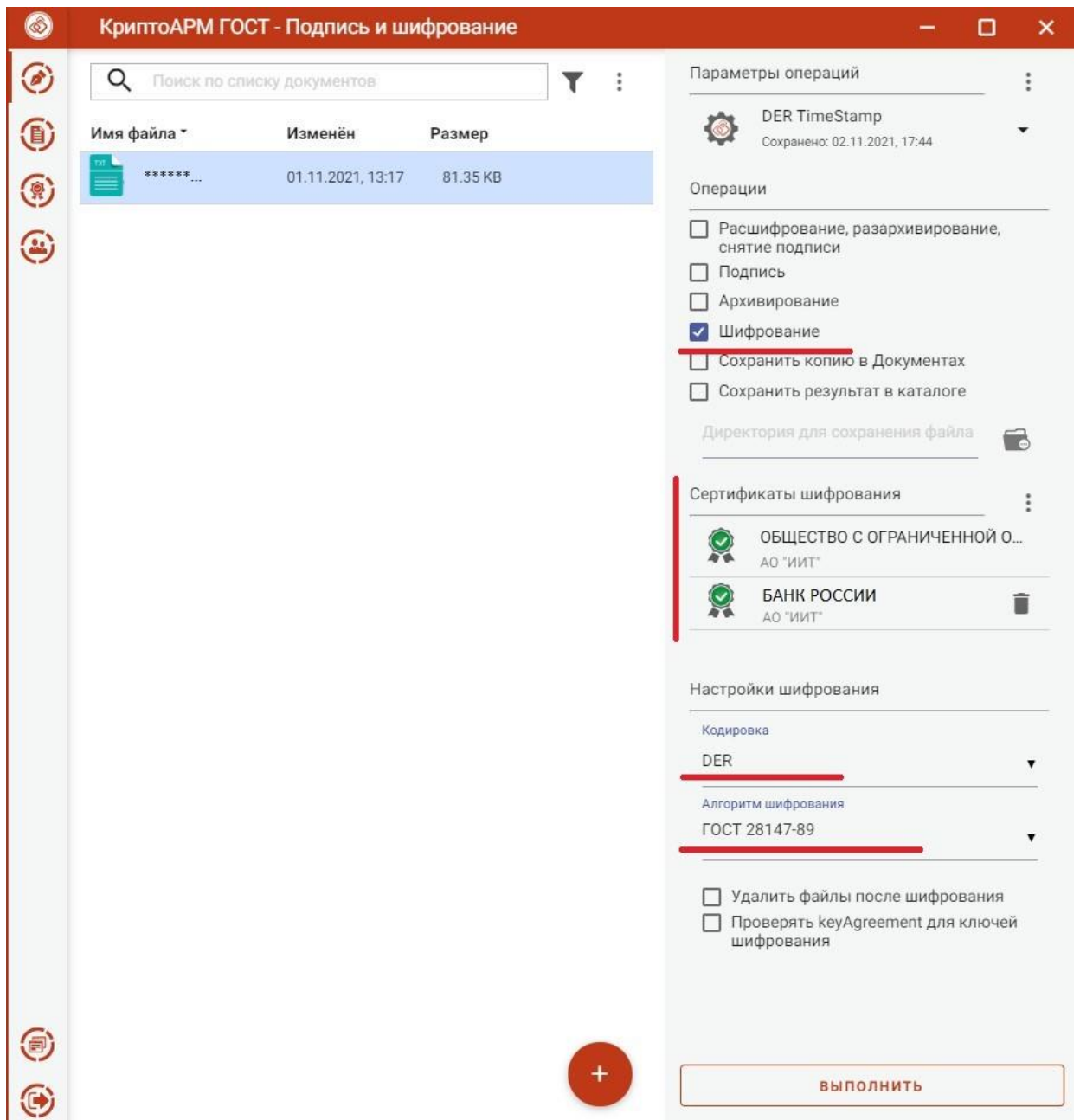

Рисунок 316 - Структура файла для отправки из ЛК в Банк России

Статус обработки направленных в Банк России ЭС по потоку «Представление сведений о центральных контрагентах в Банк России» доступен в разделе «История взаимодействия», в подразделе «Исходящие».

Конечный статус обработки ЭС с наименованием «Представление сведений о центральных контрагентах в Банк России» должен быть – «Зарегистрировано» (ЭС зарегистрировано в системе-получателе Банка России) (Рисунок 317).

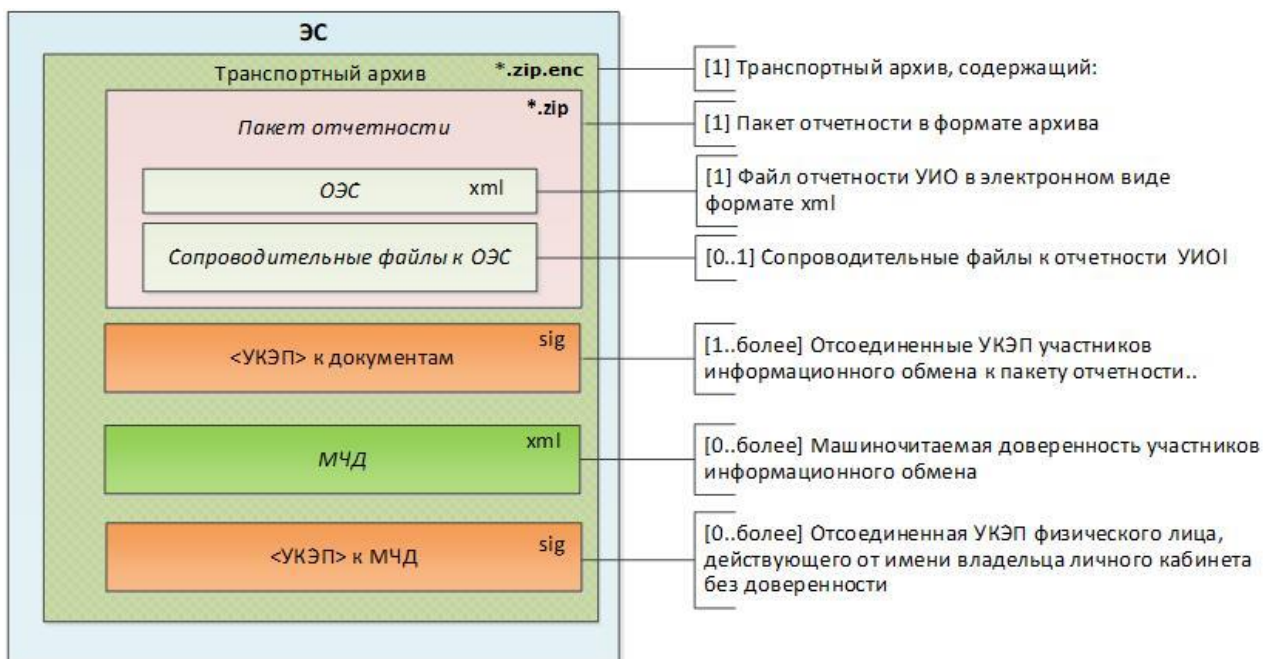

Рисунок 317 – Представление статусов обработки отправленного ЭС по задаче «Представление сведений о центральных контрагентах в Банк России»

Информация о результатах прохождения ЭС последующего регламентного и семантического контроля в системе-получателе Банка России доводится до участников информационного обмена в виде отдельных сообщений (извещения ИЭС1 и ИЭС2⁴¹) с приложением протоколов контроля ЭС (файлы IES1 и IES2). Сообщения доступны для просмотра в разделе «История взаимодействия», в подразделе «Входящие» (Рисунок 318).

⁴¹ Рекомендуется не удалять отправленные ЭС до момента получения извещений ИЭС1 и ИЭС2.

<input type="checkbox"/>		Отправка на основе Представление сведений о центральных контрагентах в Банк России	отправка	12129	-	-	22.08.2023	22.08.2023, 12:32	22.08.2023, 12:21	7,56 КБ	2		
<input type="checkbox"/>		Извещение о результатах контроля сведений центральных контрагентов в Банк России (ИЭС1)	-	-	-	-	Не указано	22.08.2023, 12:27	22.08.2023, 12:27	3,92 КБ			
<input type="checkbox"/>		Извещение о результатах контроля сведений центральных контрагентов в Банк России (ИЭС2)	-	-	-	-	Не указано	22.08.2023, 12:32	22.08.2023, 12:32	3,88 КБ			

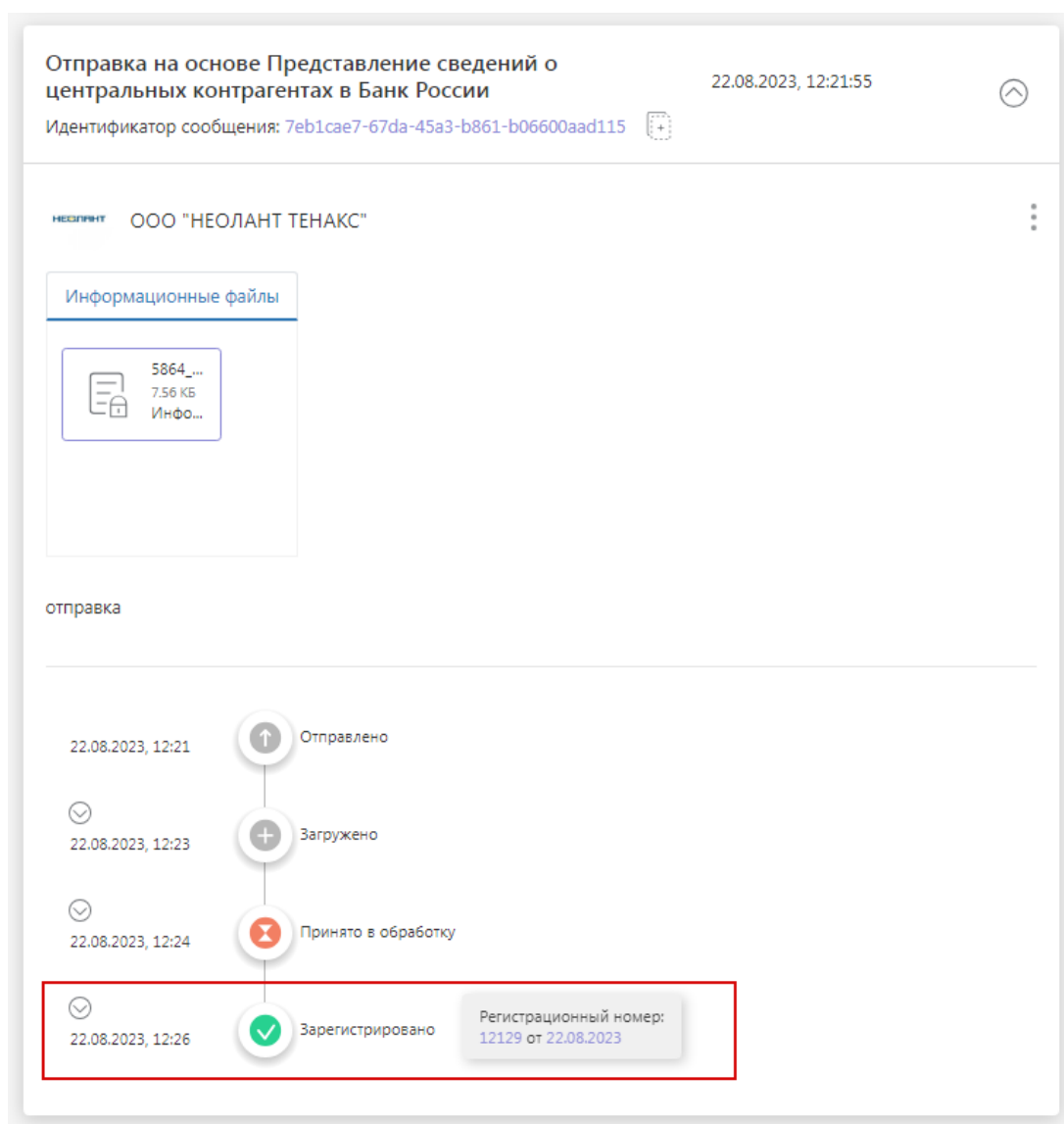
Рисунок 318 – Представление цепочки сообщений по задаче «Представление сведений о центральных контрагентах в Банк России»

Статус обработки ЭС из ИЭС1 и ИЭС2 отображается внизу экрана под списком файлов сообщения (Рисунок 319). Если текст комментария не заполнен, необходимо скачать и просмотреть файлы IES1 и IES2. В случае если статус обработки ЭС содержит информацию о выявленных ошибках контроля, необходимо представить замену отчета. Подробный протокол контроля содержится в файлах IES1 и IES2.



Рисунок 319 – Извещение о результатах форматного контроля сведений центральных контрагентов (ИЭС1)

4.5.9.31 Представление отчетности КО по форме 0409701 в Банк России

Данный поток предназначен для представления в Банк России отчетности по форме 0409701 «Отчет об операциях на валютных и денежных рынках»⁴² в виде ЭС через ЛК УИО.

⁴² Установлена в приложении 1 к Указанию Банка России от 10.04.2023 № 6406-У «О формах, сроках, порядке составления и представления отчетности кредитных организаций (банковских групп) в Центральный банк Российской Федерации, а также о перечне информации о деятельности кредитных организаций (банковских групп)».

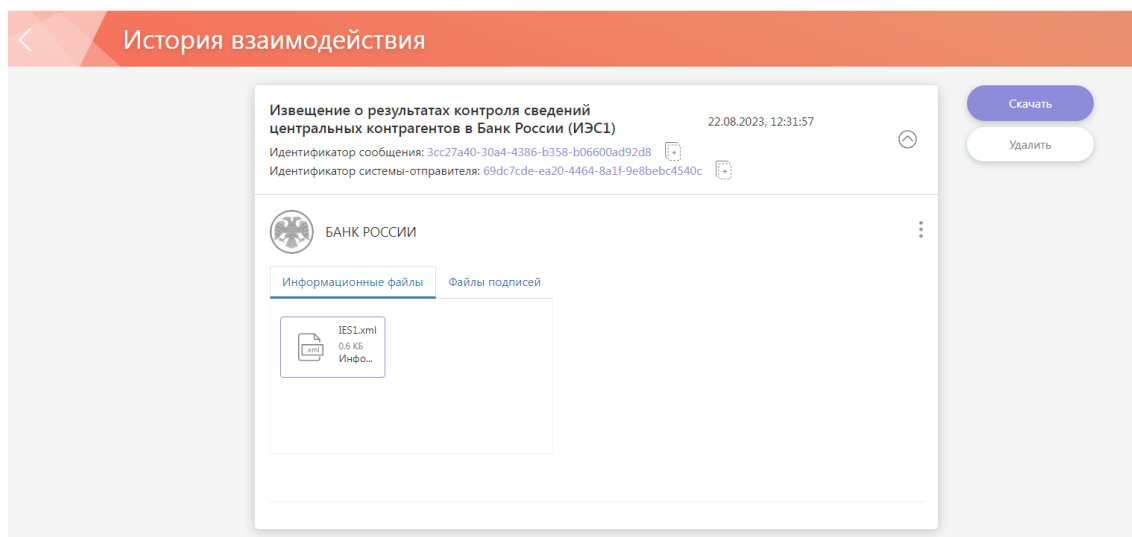
Задача доступна в разделе «Представление отчетности» и определяется плиткой «Отчетность 0409701». Для того чтобы направить ЭС, необходимо нажать на кнопку «Прикрепить файл» на плитке задачи (Рисунок 320).



Рисунок 320 – Плитка задачи «Отчетность 0409701»

Окно формы для прикрепления файлов представлено на рисунке ниже (Рисунок 321)

The image shows a web form for submitting a report. At the top left, it says 'Отчетность 0409701'. At the top right, there is a blue 'Отправить' button and a 'Еще ***' link with a close icon. Below this is a horizontal line. Under the line, there are two fields: 'Полное наименование организации / ФИО' with the value 'Общество с ограниченной ответственностью "ПРАЙМ ГРУПП"' and 'Комментарии' with an empty text area. Below the text area is a section titled '* Сертификаты'. It contains a 'Сертификат' field with a 'Выбрать' button below it. Below that is a 'Доверенности' field with a help icon and a dropdown arrow. Further down is a section 'Добавленные файлы' with a sub-section 'Файлы отчетности'. It lists allowed file types: '*.zip, *.zip.enc'. It also provides an example of a file name structure: 'testPackage.zip.enc', 'arch_testPackage.zip', '«Данные»', and 'arch_testPackage.zip.sig'. At the bottom of the form is a large dashed box containing an upload icon, the text 'Перетащите файл для добавления или', and a button 'Выберите файл для добавления'.

Рисунок 321 – Окно направления ЭС по задаче «Отчетность 0409701» (Добавить файл)

В целом заполнение полей формы аналогично описанному в п. 4.5.9.28.

4.5.10 Процесс прикрепления сертификата УКЭП на всех потоках взаимодействия

Во всех формах отчетности, где этого требует регламент, присутствует раздел для добавления сертификата УКЭП. Пример отображения данного раздела на форме отчетности представлен на рисунке (Рисунок 322).

The screenshot shows a web form titled "Назначение/освобождение кандидата" (Appointment/Release of candidate). At the top right, there is a "Проверить форму" (Check form) button and a menu icon "Еще ***". Below the title, the version "Версия 0,2,9 с 13.07.2023" and the number "1220" are displayed. The form contains several input fields: "Имя" (Name), "Отчество (при наличии)" (Patronymic (if applicable)), and "Контактные данные исполнителя для связи (телефон, email)" (Contact information of the executor for communication (phone, email)). A red box highlights a section titled "* Сертификаты" (Certificates). This section includes a text input field labeled "Сертификат" and a button with a plus icon and the text "Выбрать" (Select). Below this is a "Доверенности" (Power of attorney) section with a dropdown arrow. Further down is a "Добавленные файлы" (Added files) section, which lists allowed file extensions: *.zip, *.zip.enc, *.zip.sig, *.xml, *.xml.sig, *.xml.enc, *.txt.enc, *.pdf, *.tiff, *.tif, *.jpeg, *.jpg, *.png, *.doc, *.docx, *.xls, *.xlsx, *.rtf, *.txt, *.xism, *.pdfenc, *.tiffenc, *.tifenc, *.jpeg.enc, *.jpg.enc, *.png.enc, *.doc.enc, *.docx.enc, *.xls.enc, *.xlsx.enc, *.rtf.enc, *.xism.enc, *.pdfsig, *.tiffsig, *.tifsig, *.jpeg.sig, *.jpg.sig, *.png.sig, *.doc.sig, *.docx.sig, *.xls.sig, *.xlsx.sig, *.rtfsig, *.txt.sig, *.xism.sig. At the bottom, there is a dashed box containing an upload icon, the text "Перетащите файл для добавления или" (Drag and drop file for addition or), and a button "Выберите файл для добавления" (Select file for addition).

Рисунок 322 - Раздел для прикрепления сертификата УКЭП на форме отчетности

Для прикрепления сертификата пользователю необходимо нажать на кнопку «Выбрать» (Рисунок 323).



Рисунок 323 – Прикрепление сертификата

После чего отобразится список доступных для данного пользователя сертификатов. В данном списке необходимо указать один из сертификатов и нажать на кнопку «Выбрать» (Рисунок 324).

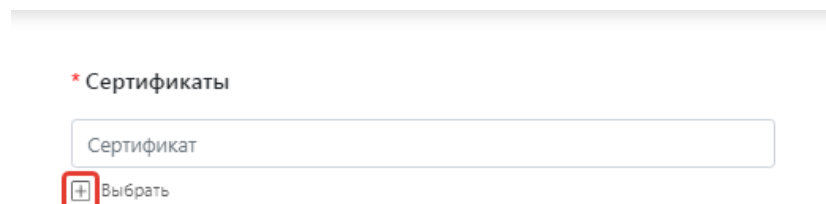

Рисунок 324 – Выбор сертификата УКЭП

В случае отображения пустого списка сертификатов необходимо воспользоваться инструкцией по добавлению и проверке сертификата (см. Приложение В к настоящему документу).

В случае если веб-сайт портала «Биврёст» не добавлен в список доверенных веб-сайтов, доступный на странице настроек «КриптоПро», то откроется модальное окно «Подтверждение доступа» (Рисунок 325). В данном окне необходимо нажать кнопку «Да».

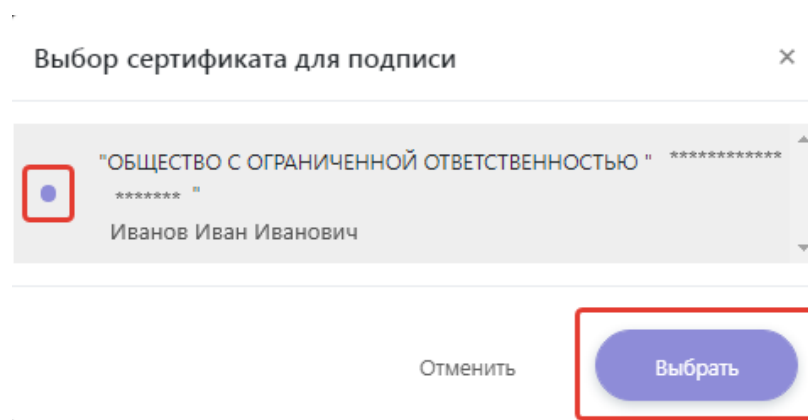

Рисунок 325 – Подтверждение доступа

После выполнения описанных выше действий сертификат будет прикреплен к форме отчетности (Рисунок 326).

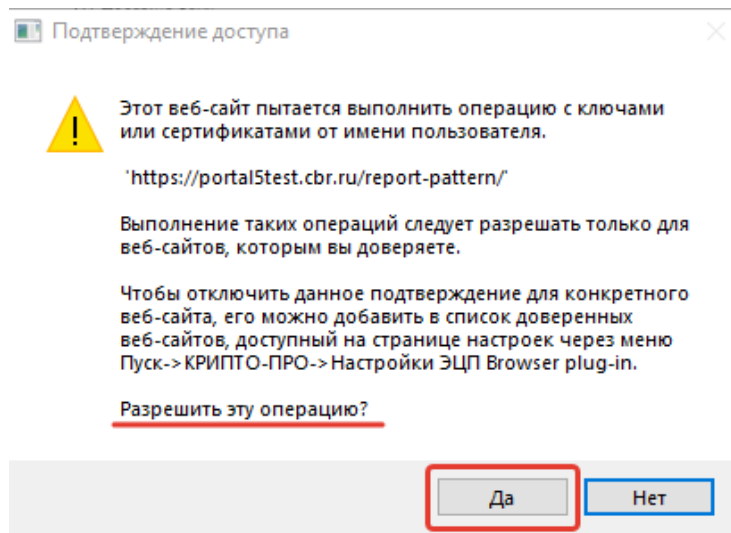

Рисунок 326 – Форма отчетности с прикрепленным сертификатом

4.5.11 Процесс прикрепления МЧД на всех потоках взаимодействия

Во всех формах отчетности, где этого требует регламент, присутствует блок «Доверенности» для добавления / указания МЧД (цепочки МЧД). Пример отображения данного раздела на форме отчетности представлен на рисунке (Рисунок 327).

Рисунок 327 – Раздел прикрепления МЧД

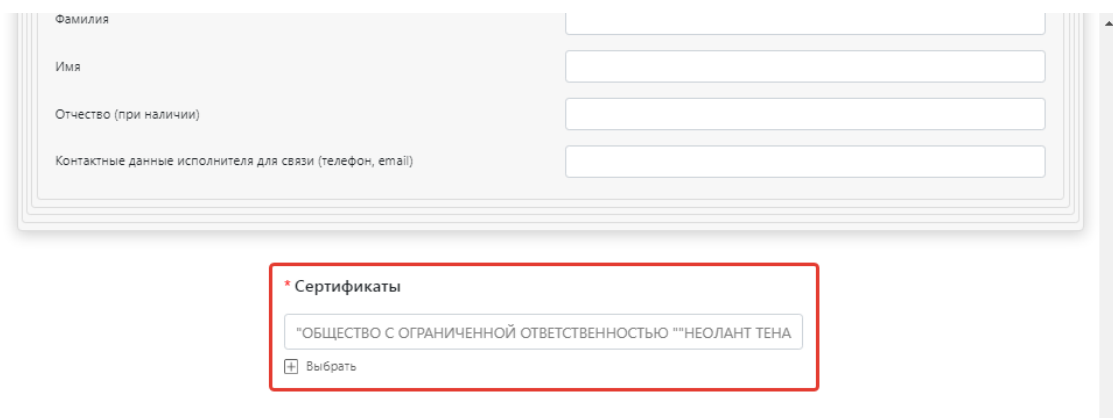
Если пользователь, работающий с порталом, не является лицом, уполномоченным на действия от имени УИО без доверенности, то данный пользователь должен прикрепить МЧД (цепочку МЧД), подписанную УКЭП лица, уполномоченного на действия от имени УИО без доверенности.

Прикладываемая на форме МЧД может быть не зарегистрирована в ХМЧД Банка России (предварительная регистрация МЧД в ХМЧД Банка России не требуется).

При добавлении цепочки МЧД должны выполняться следующие условия:

- а) все МЧД цепочки действительны (МЧД имеют корректную структуру; срок действия МЧД начался, но не истек; МЧД подписана действительной УКЭП доверителя);
- б) все МЧД цепочки, за исключением последней, должны быть с правом передоверия;
- в) перечень полномочий, включенных в МЧД, может только сокращаться при переходе к очередному звену цепочки;
- г) цепочка является непрерывной, начиная от первой и заканчивая МЧД представителя, выполнившего подписание файлов сообщения.

По умолчанию в ЛК УИО используется МЧД (цепочка МЧД), ранее загруженная из ЛК в ХМЧД Банка России. В случае необходимости использования такой МЧД указание ее данных в блоке «Доверенности» не требуется. МЧД будет определена системой

автоматически и добавлена в состав пакета при отправке. При наведении на значок подсказки отображается соответствующая информация (Рисунок 328).



Рисунок 328 – Всплывающая подсказка блока «Доверенности»

Если в ХМЧД Банка России для данного ЛК отсутствуют активные МЧД, то можно использовать МЧД из внешних источников. Для этого необходимо включить соответствующую настройку в блоке «Доверенности». Пользователь может выбрать, откуда необходимо добавить МЧД (цепочку МЧД): с ПК пользователя (Рисунок 329) или из РР ФНС России⁴³:

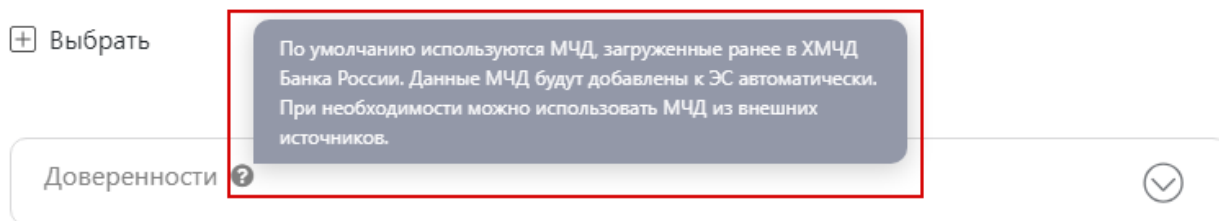

Рисунок 329 – Добавление МЧД с ПК

Для прикрепления МЧД (цепочки МЧД) необходимо нажать кнопку «Добавить доверенность» (Рисунок 330).

⁴³ Распределенный реестр ФНС России.

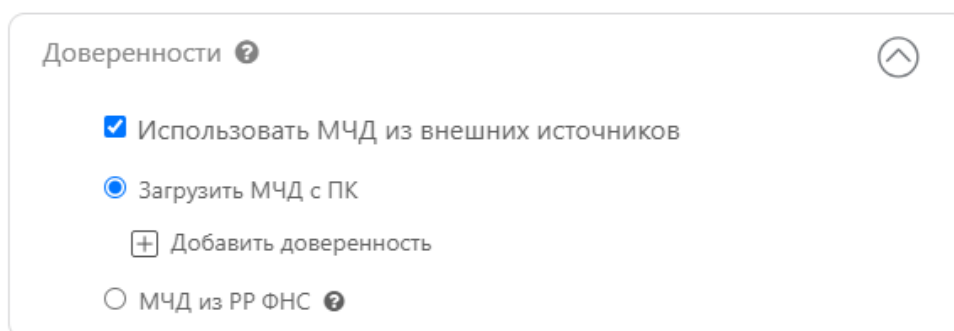

Рисунок 330 – Добавление МЧД из РР ФНС России

4.5.11.1 Процесс прикрепления МЧД с ПК пользователя

Для прикрепления МЧД (цепочки МЧД) с ПК необходимо выбрать соответствующую настройку и нажать кнопку «Добавить доверенность» (Рисунок 331Рисунок 330).

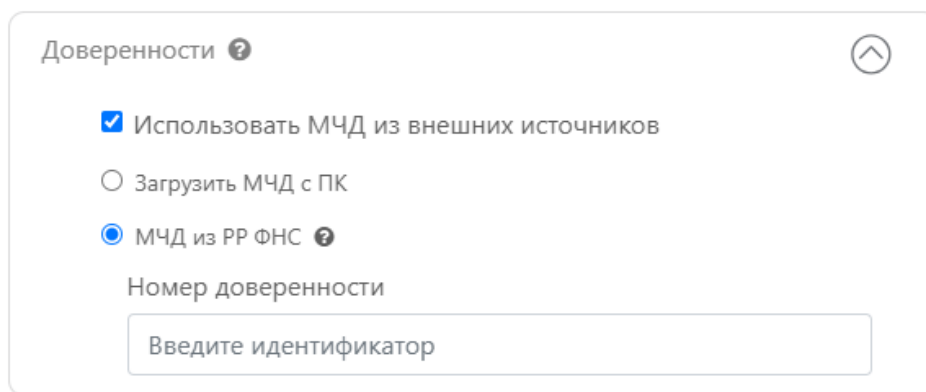

Рисунок 331 – Кнопка для добавления файла(ов) доверенности

После чего у пользователя откроется стандартный интерфейс для выбора файлов МЧД с расширением *.xml и файлов отсоединенной подписи ко всем МЧД в формате *.xml.sig (Рисунок 332).

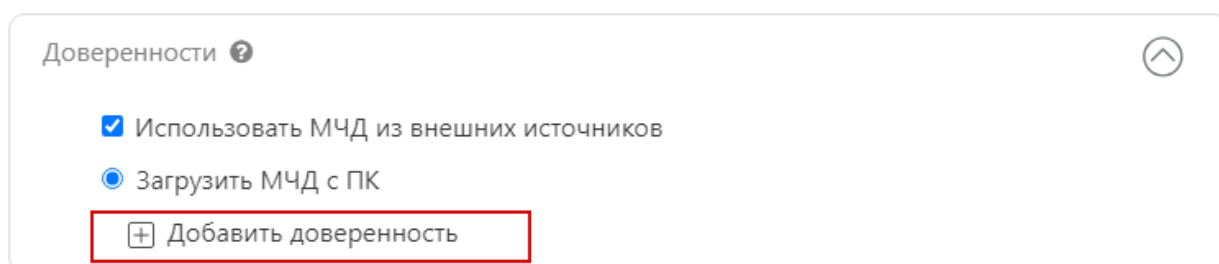

Рисунок 332 – Стандартный интерфейс для выбора файлов

Пользователю необходимо выбрать заранее подготовленные файлы МЧД и подписи к доверенности. Подробное описание процесса подготовки МЧД представлено в разделе 4.3.3.2 и в приложении к настоящему документу Приложение М.

Важно: В ВП ЕПВВ допустимо использовать МЧД только с определенным наименованием файла. Имя файла обмена должно иметь следующий вид:

R_T_GGGGMMDD_N, где:

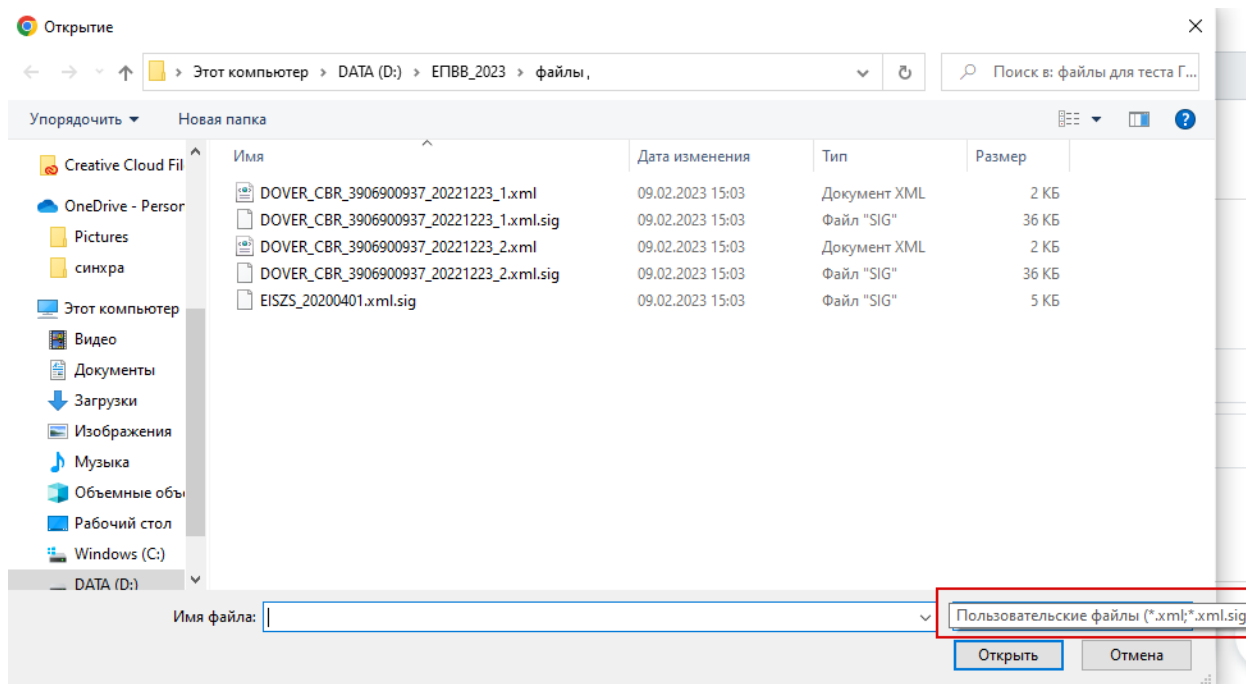
- «R_T» – префикс, принимающий значение «ON_EMCHD» (для МЧД нового формата) или «DOVER_CBR_O_» (для МЧД старого формата, где **O** – идентификатор отправителя информации, имеет вид:
 - для организаций – десятиразрядный код (ИНН организации);
 - для физических лиц – двенадцатизрядный код (ИНН физического лица);
- «GGGG» – год, **MM** – месяц, **DD** – день формирования МЧД;
- «N» – идентификационный номер МЧД (36-разрядный глобальный уникальный идентификатор (GUID)). Идентификационный номер МЧД должен обеспечивать уникальность МЧД в рамках одной организации.

Расширение имени файла – xml. Расширение имени файла может указываться как строчными, так и прописными буквами.

После нажатия кнопки «Открыть» файл отобразится на форме отчетности в блоке в виде плитки с наименованием файла и расширением (Рисунок 333).



Рисунок 333 – Доверенность и подпись загружены на форму отчетности

При несоответствии наименования файла подписи файлу доверенности возникает следующая ошибка (Рисунок 334). В случае данной ошибки необходимо прикрепить файл подписи с наименованием, соответствующим наименованию файла МЧД.

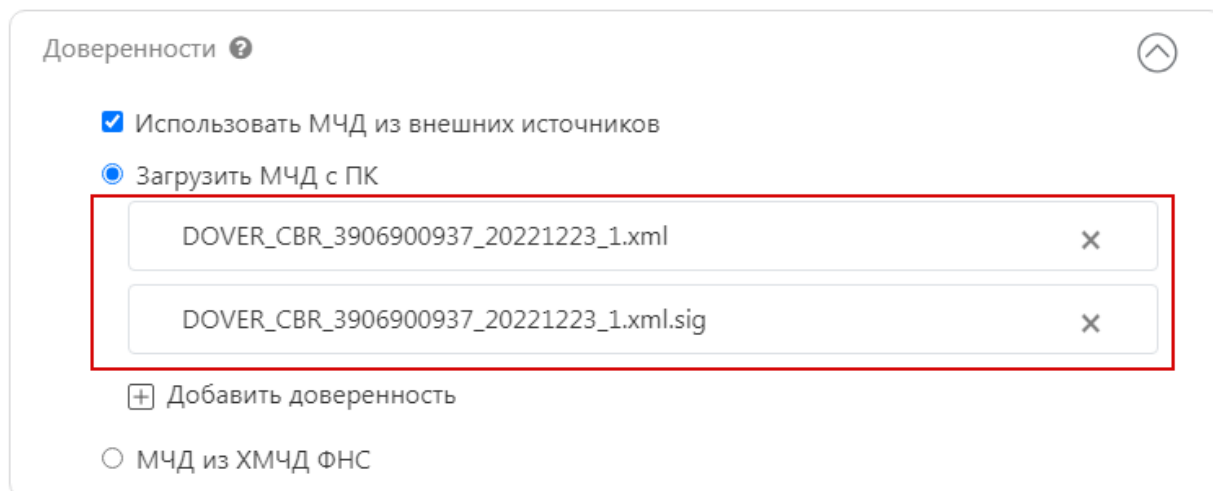

Рисунок 334 – Ошибка: Имя файла подписи не соответствует файлу доверенности

Если в процессе заполнения отчёта появилась необходимость заменить МЧД, необходимо удалить загруженные файлы с помощью кнопок на отображении файлов МЧД и подписи к МЧД и выбрать новые по кнопке «Добавить доверенность» (Рисунок 335).

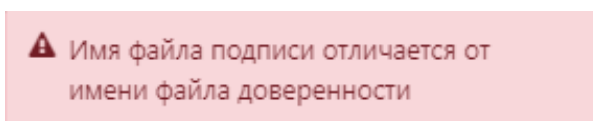

Рисунок 335 – Удаление прикрепленных файлов доверенности и подписи

4.5.11.2 Процесс прикрепления МЧД из РР ФНС России

Для прикрепления МЧД (цепочки МЧД) из РР ФНС России необходимо выбрать соответствующую настройку и ввести в появившееся поле «Введите идентификатор» идентификатор МЧД из РР ФНС России (Рисунок 336).

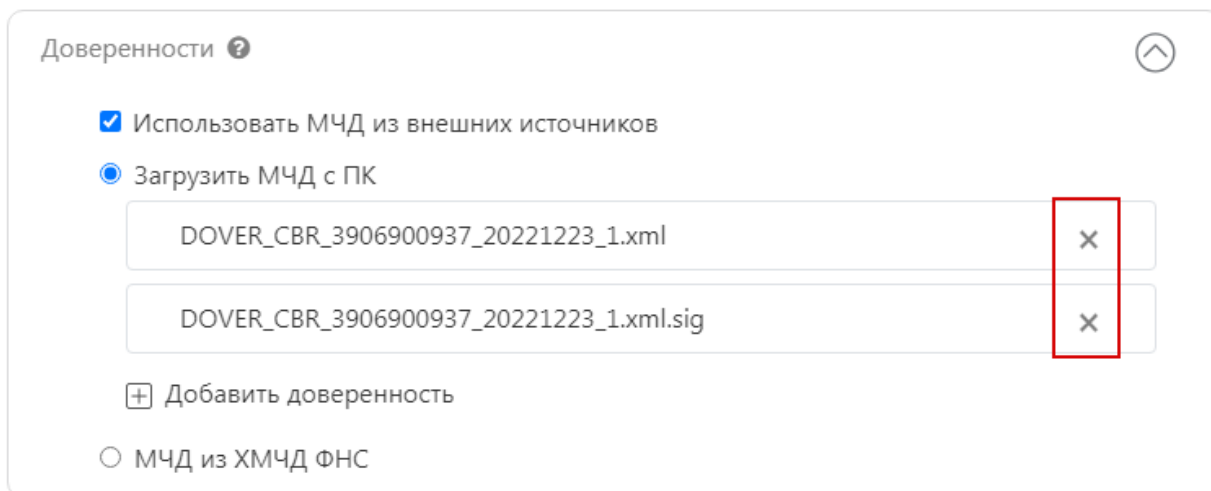

Рисунок 336 – Поле «Введите идентификатор»

Важно: Идентификационный номер МЧД(GUID) должен быть 36-разрядным и обеспечивать уникальность МЧД в рамках одной организации.

При вводе несуществующего идентификатора или идентификатора неверного формата возникает следующая ошибка (Рисунок 337). В случае ошибки необходимо проверить корректность ввода или соответствие идентификатору из РР ФНС России.

Номер доверенности

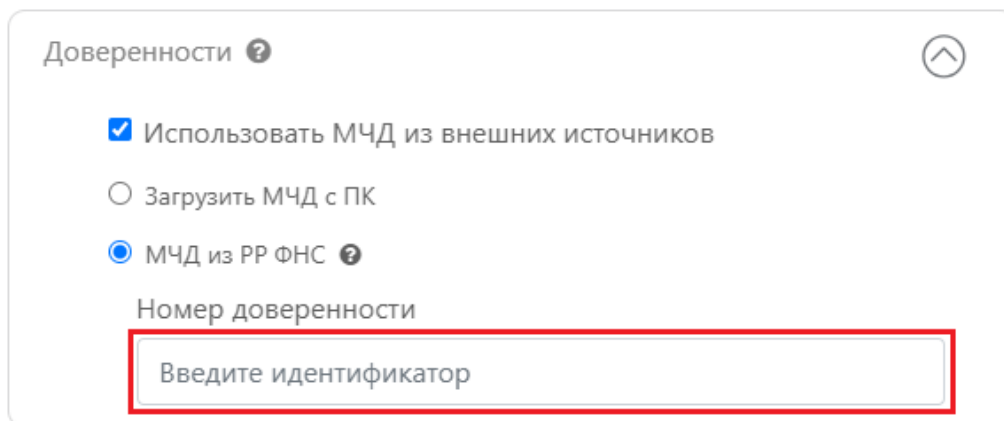
12345

Некорректное значение

Рисунок 337 – Ошибка при вводе идентификатора доверенности

4.5.12 Процесс добавления МЧД в состав готового пакета

В состав файлов ЭС могут входить файлы, содержащие МЧД, наделяющие лиц, подписавших ЭС УКЭП, полномочиями на право подписания ЭС УКЭП, выданными от имени УИО. Данные доверенности в электронной форме должны быть подписаны квалифицированной электронной подписью лица, действующего от имени УИО без доверенности.

Важно: В ВП ЕПВВ допустимо использовать МЧД только с определенным наименованием файла. Имя файла обмена должно иметь следующий вид:

R_T_GGGGMMDD_N, где:

- «R_T» – префикс, принимающий значение «ON_EMCHD» (для МЧД нового формата) или «DOVER_CBR_O_» (для МЧД старого формата, где **O** – идентификатор отправителя информации, имеет вид:
 - для организаций – десятиразрядный код (ИНН организации);
 - для физических лиц – двенадцатизрядный код (ИНН физического лица);
- «GGGG» – год, **MM** – месяц, **DD** – день формирования МЧД;
- «N» – идентификационный номер МЧД (36-разрядный глобальный уникальный идентификатор (GUID) или номер длиной от 1 до 10 знаков для МЧД старого формата). Идентификационный номер МЧД должен обеспечивать уникальность МЧД в рамках одной организации.

Расширение имени файла – xml. Расширение имени файла может указываться как строчными, так и прописными буквами.

В структуре сообщений, формируемых УИО, файлы МЧД и файлы отсоединенной подписи к каждой МЧД в формате.sig должны размещаться на том же уровне, где размещается УКЭП УИО. Например, если УКЭП под документами располагается внутри транспортного архива, то и МЧД со своим файлом подписи должна располагаться внутри этого же архива (Рисунок 338).



Рисунок 338 – Структура ЭС, когда файлы МЧД находятся внутри транспортного архива

Структура пакета для двух и более подписей аналогична (Рисунок 338).

Если документы и УКЭП к ним передаются без транспортного архива на уровне ЭС, то МЧД со своим файлом подписи также должна передаваться на уровне ЭС (Рисунок 339).

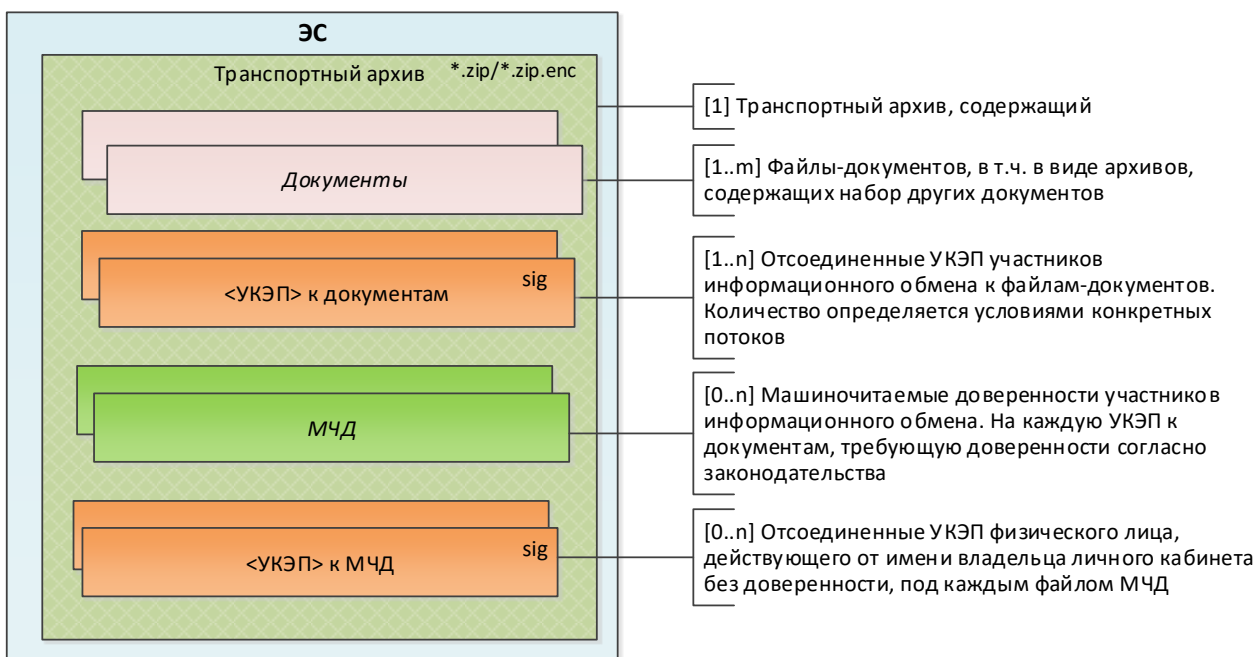

Рисунок 339 - Структура ЭС, когда файлы МЧД находятся на уровне документов ЭС

В этом случае при отправке ЭС с помощью REST-сервиса для файлов МЧД должен быть установлен тип передаваемого файла «PowerOfAttorney».

Формат и структура файла МЧД определяется Банком России и публикуется на сайте Банка России.

4.5.13 Отображение типов файлов на формах отправки ЭС

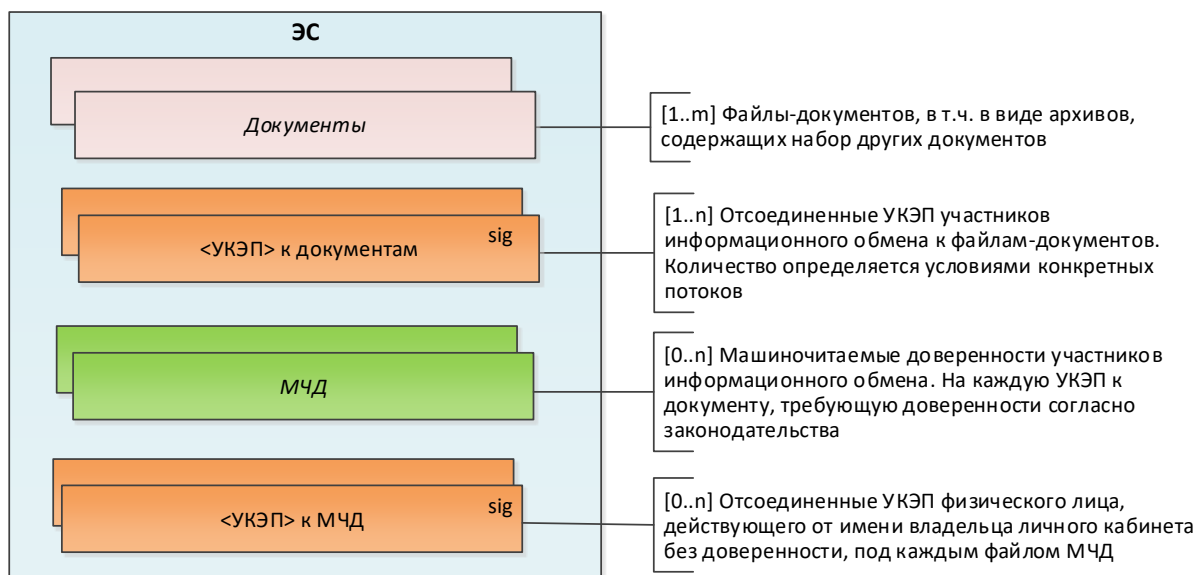
Для определенных задач в ВП ЕПВВ настраивается отображение типов файлов на форме отправки ЭС в блоке «Добавленные файлы». Если для задачи администратором ЕПВВ включено отображение типов файлов, то на форме отправки ЭС для всех прикрепляемых файлов будет добавляться поле с типом файла (Рисунок 340).



Рисунок 340 – Дополнительные поля с типами файлов

На портале все файлы разделяются на четыре типа файлов:

- 1) Документ – файлы документов, любые архивы, в т.ч. зашифрованные, неструктурированные данные и другие файлы (определяется автоматически, может быть изменен);
- 2) УКЭП – файл УКЭП, применяется для основной подписи сообщения и подписи машиночитаемой доверенности (определяется автоматически, нередактируемое);
- 3) Форма – xml-файл определенной структуры, который может быть проверен ВП ЕПВВ на соответствие его схеме (заполняется вручную пользователем);
- 4) МЧД – файл машиночитаемой доверенности, прикрепленный в блоке «Доверенности» (определяется автоматически, нередактируемое).

4.6 Электронный документооборот

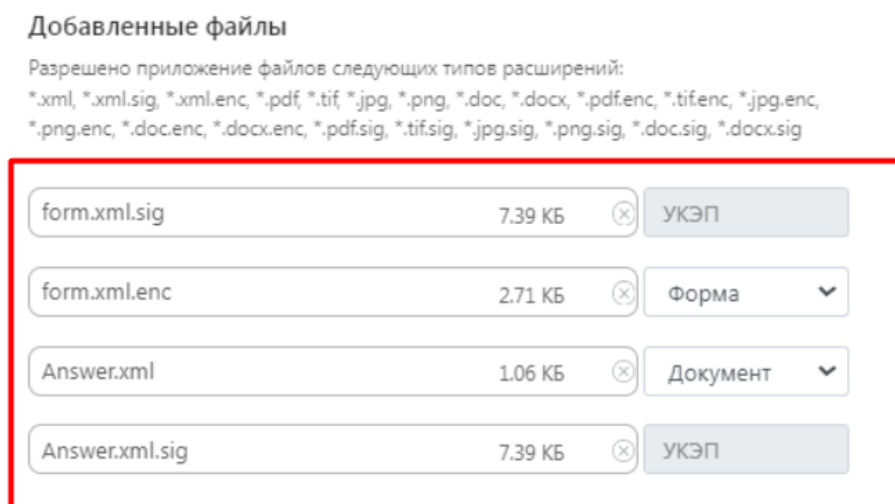
Раздел предназначен для:

- просмотра запросов и предписаний, полученных от Банка России и других УИО (ЦИК России, АСВ);
- формирования ответов на полученные запросы / предписания;

- создания запросов в Банк России;
- получения информации, направляемой в НФО в соответствии с Положением Банка России № 764-П⁴⁴;
- направления в Банк России уведомлений о принятии (непринятии) электронных сообщений, направляемых в НФО в соответствии с Положением Банка России № 764-П.

Портал «Биврёст» сигнализирует о наличии непрочитанных запросов / предписаний индикатором (с указанием количества) в области пункта меню «Электронный документооборот». Индикатор пропадает после перехода на страницу «Электронный документооборот» и прочтения всех новых сообщений.

Сообщения в модуле «Электронный документооборот» сгруппированы по следующим разделам:

- Новые (поступившие из Банка России и других УИО запросы и предписания, на которые пользователь не ответил);
- Обработанные (запросы и предписания, на которые пользователь сформировал ответ);
- В Банк России (запросы от УИО в Банк России);
- Для допуска ПИФ и реестра ПИФ (отправка документов для допуска ПИФ и реестра ПИФ);
- Эмиссионные документы (обращения (запросы) в Банк России эмитентами);
- В другие организации (информационные сообщения / запросы в другие организации);
- В организацию (запросы ЦИК России).

Для перехода между разделами необходимо воспользоваться панелью переключения, находящейся в верхней области экрана (Рисунок 341). По умолчанию будет открыт раздел «Новые».

⁴⁴ Положение Банка России от 15.07.2021 № 764-П «О порядке, сроках и объеме доведения Банком России до сведения организаций, осуществляющих операции с денежными средствами или иным имуществом, указанных в статье 5 Федерального закона «О противодействии легализации (отмыванию) доходов, полученных преступным путем, и финансированию терроризма», регулирование, контроль и надзор за которыми в соответствии с законодательством Российской Федерации осуществляет Банк России, информации, полученной от уполномоченного органа в соответствии с пунктом 132 статьи 7 указанного Федерального закона».



Рисунок 341 - Переключение между разделами модуля «Электронный документооборот»

ЭС на странице «Электронный документооборот» выводятся в обратном хронологическом порядке (Рисунок 342).

Для входящих ЭС отображаются следующие данные:

- регистрационный номер;
- тема;
- размер сообщения;
- наличие вложенных файлов;
- состав;
- сопроводительное письмо;
- дата;
- статус.



Рисунок 342 - Страница «Электронный документооборот»

Для входящих ЭС, на которые был предоставлен ответ и получена квитанция о регистрации, отображается значок об исполнении (Рисунок 343).

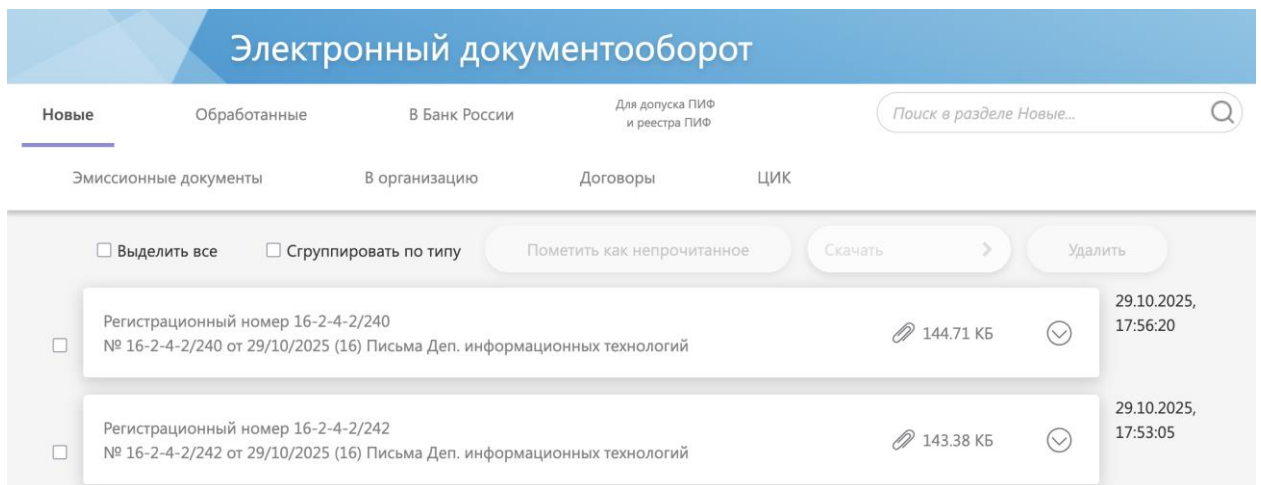

Рисунок 343 – Значок об исполнении на обработанном ЭС

Для исходящих ЭС отображаются следующие данные:

- исходящий номер;
- тема;
- размер сообщения;
- наличие вложенных файлов;
- состав;
- сопроводительное письмо;
- дата;
- статус;
- параметры конфиденциальности;
- фамилия, имя, отчество (при наличии) подписанта;
- должность подписанта;
- фамилия, имя, отчество (при наличии) исполнителя.



Рисунок 344 – Отображаемые данные на исходящем ЭС

Непрочитанные входящие ЭС выделяются жирным шрифтом. Пользователь имеет возможность пометить прочитанное сообщение, как непрочитанное (действует только для ЭС без ответа). Для этого необходимо выделить нужный запрос / предписание и нажать кнопку «Пометить как непрочитанное» (Рисунок 345).

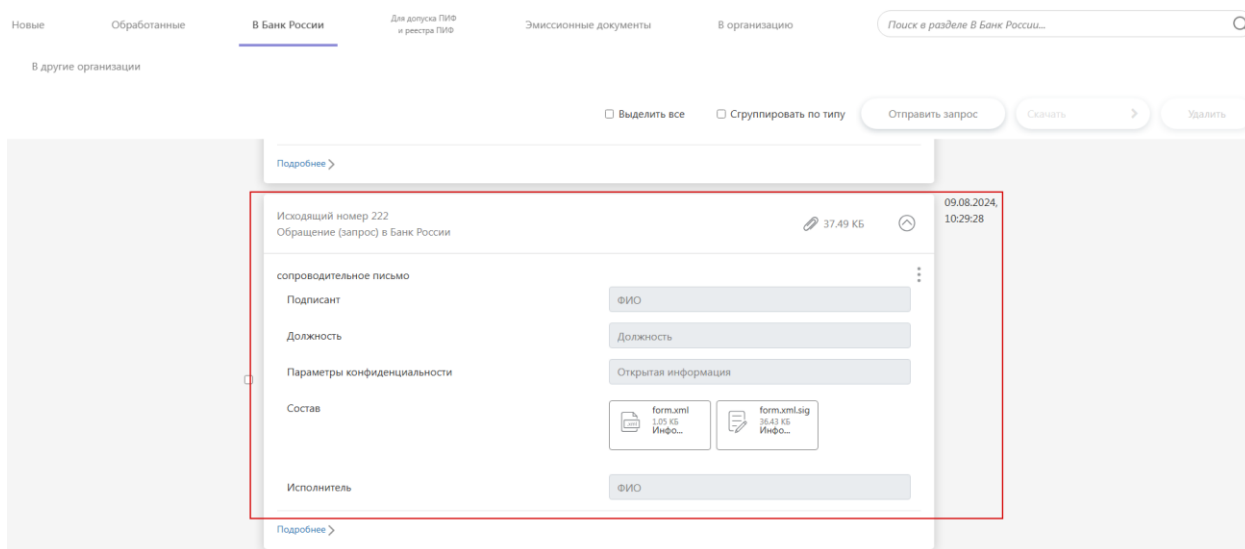

Рисунок 345 - Кнопка «Пометить как непрочитанное»

Для всех сообщений реализована возможность просмотра, скачивания и удаления. Просмотр запроса / предписания осуществляется по одинарному щелчку левой кнопкой мыши по значку на плитке с соответствующим номером запроса / предписания (Рисунок 346).

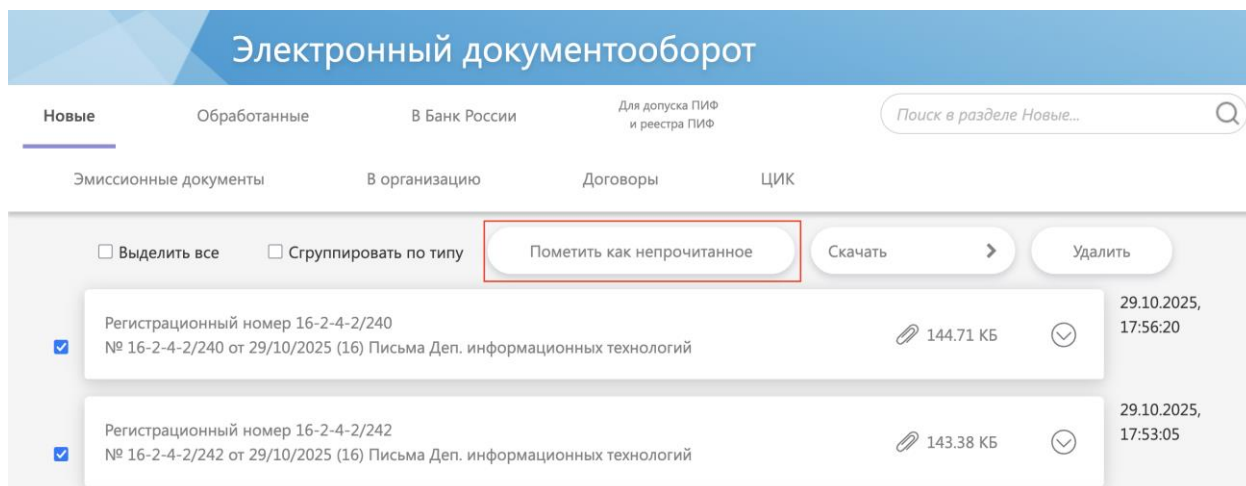

Рисунок 346 - Просмотр запроса из Банка

Для скачивания ЭС пользователю необходимо выделить нужный запрос / предписание и нажать кнопку «Скачать». При нажатии на кнопку пользователю доступен выбор: скачать отдельное сообщение или скачать цепочку сообщений (Рисунок 347).

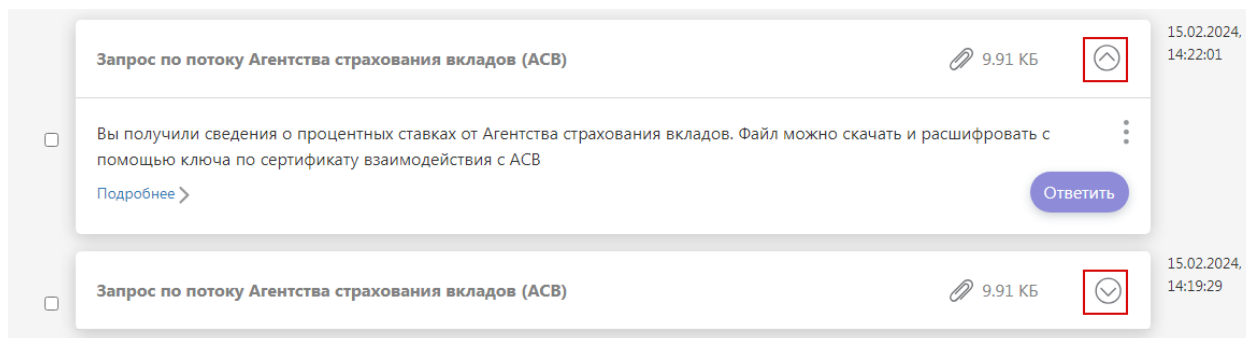

Рисунок 347 - Кнопка «Скачать»

Для удаления запроса / предписания пользователю необходимо отметить нужный запрос / предписание и нажать кнопку «Удалить» (Рисунок 348). В портале «Биврёст» установлен запрет на удаление непрочитанных ЭС.

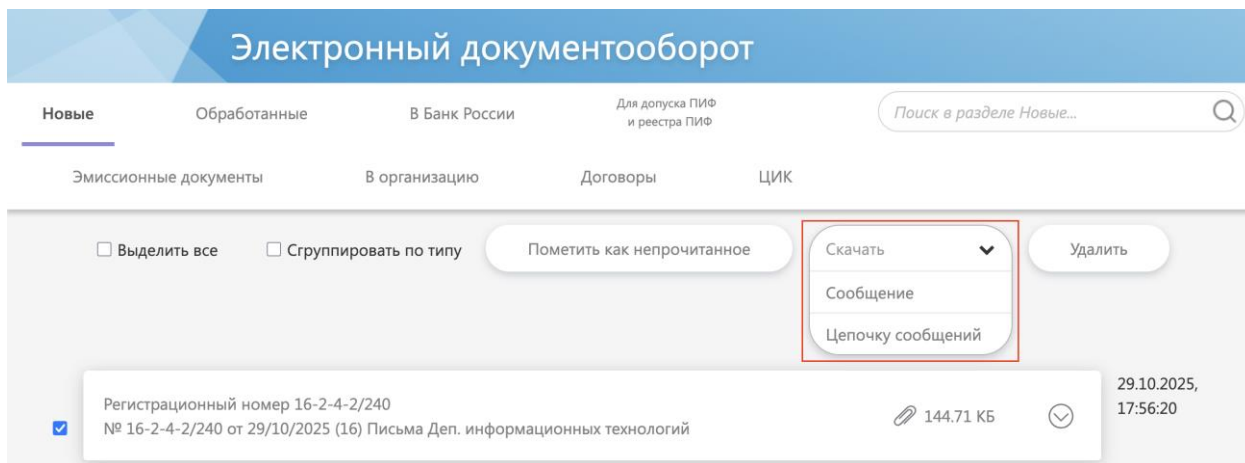

Рисунок 348 - Кнопка «Удалить»

В модуле «Электронный документооборот» в подразделах «Новые» и «Обработанные» реализована дополнительная группировка по типу запроса (Рисунок 349):

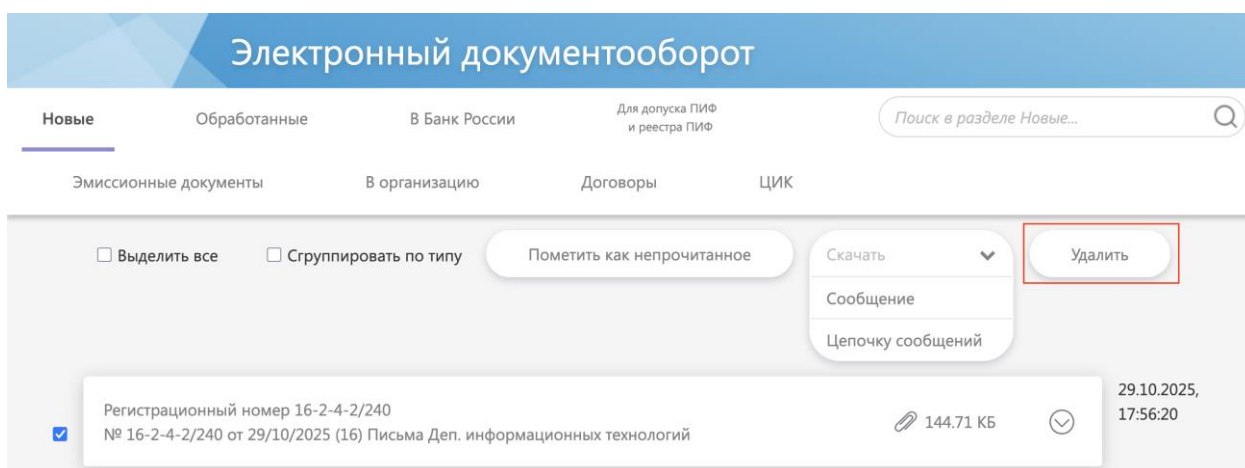

Рисунок 349 - Функция группировки запросов/предписаний

4.6.1 Работа с новыми запросами / предписаниями

В подразделе «Новые» сгруппированы ЭС, на которые не был отправлен ответ. Для ответа на запрос / предписание нужно открыть ЭС для просмотра и нажать кнопку «Ответить» (Рисунок 350).

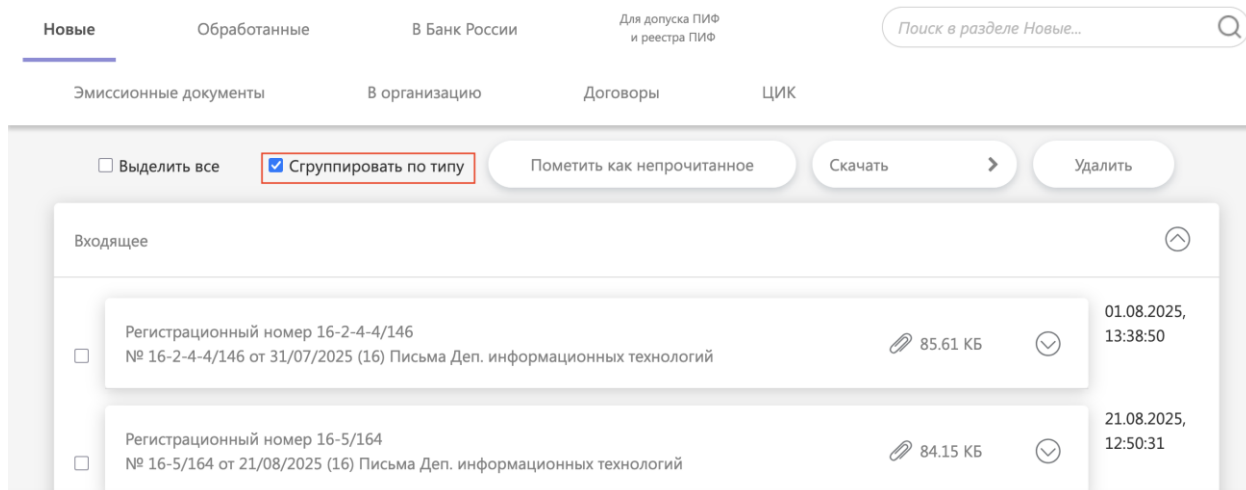

Рисунок 350 - Кнопка ответа на запрос / предписание

4.6.1.1 Работа с запросами ЦИК России

Для ответа на входящий «Запрос ЦИК» необходимо нажать кнопку «Ответить». УИО будет предложено выбрать вариант ответа: направить оповещение в ФЦИ при ЦИК России о невозможности обработки запроса на предоставление сведений / об отсутствии информации по проверяемым лицам («Уточнение запроса (Квитанция)») или направить ответ на запрос: предоставление сведений о проверяемых лицах на основании полученного запроса («Ответ на запрос») (Рисунок 351).

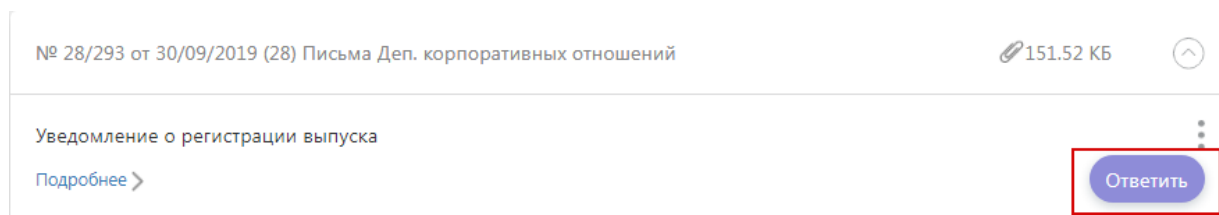

Рисунок 351 - Кнопка ответа на запрос ЦИК России

Для направления «Уточнение запроса (Квитанция)» допустимо на форме ответа добавление файла с расширением *.xml, содержащего открытую информацию (Внимание! Передача ИОД и ПД в открытом виде запрещена).

Для направления «Ответ на запрос» необходимо воспользоваться кнопкой «Добавить файл» и приложить архив zip, содержащий зашифрованный файл ответа (расширение файла *.xml.enc) и отсоединенную подпись УКЭП УИО (расширение файла *.xml.enc.sig). Для формирования ответа на запрос необходимо выполнить следующие действия:

Файл ответа на запрос (расширение *.xml) шифруется при помощи прикладного ПО на открытый ключ ФЦИ при ЦИК России, опубликованный в разделе «Информационные ресурсы» портала «Биврёст» portal5.cbr.ru. с помощью КриптоАРМ ГОСТ.

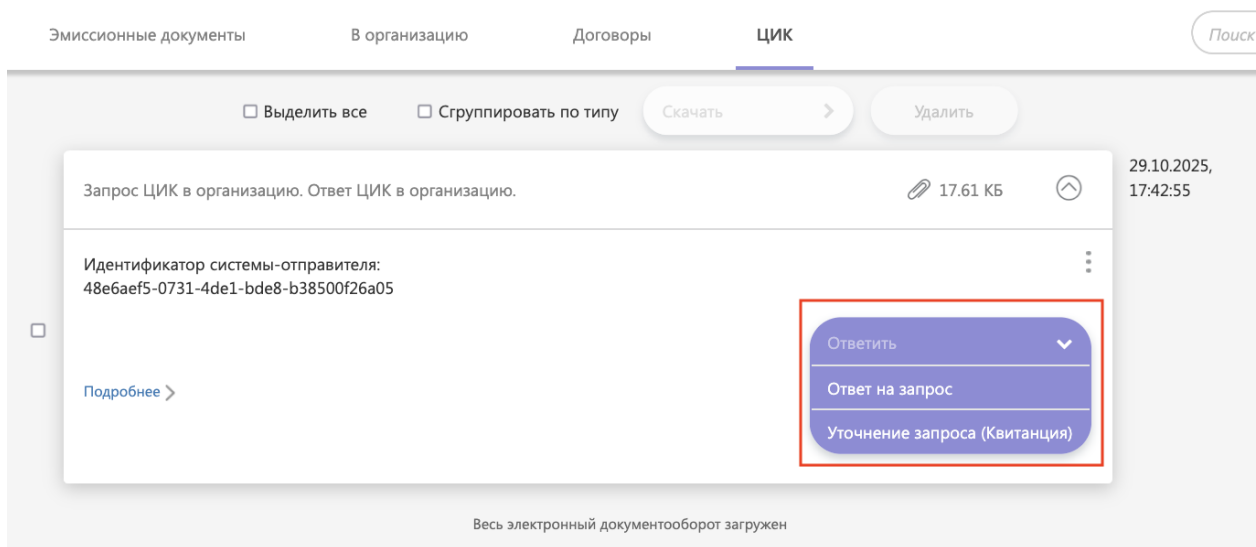
Файл ответа переименовывается для изменения расширения *.xml.enc на *.xml.

Файл ответа с расширением *.xml подписывается электронной подписью участника обмена с расширением *.sig. Режим формирования электронной подписи должен отвечать двум обязательным требованиям:

- УКЭП на файл обмена формируется в виде отдельного от подписываемого файла («отсоединенная» подпись);
- подпись формируется только в кодировке DER, кодирование в Base64 НЕ ДОПУСКАЕТСЯ (Рисунок 352).



Рисунок 352 - Настройка подписи

Файл ответа и файл подписи переименовываются для коррекции расширения, формируется архив zip, содержащий зашифрованный файл ответа (расширение файла *.xml.enc) и отсоединенную подпись УКЭП УИО (расширение файла *.xml.enc.sig):

После добавления файла на форму ответа УИО необходимо нажать кнопку «Отправить». После направления ответного ЭС входящее сообщение «Запрос ЦИК» будет перемещено из подраздела «Новые» в подраздел «Обработанные». Для повторного направления ответа на «Запрос ЦИК» необходимо в подразделе «Обработанные» выбрать «Запрос ЦИК» и нажать «Просмотреть». (см. п.п. 4.6.2) или в разделе «История взаимодействия» во вкладке «Все» найти входящий «Запрос ЦИК», просмотреть цепочку

взаимосвязанных сообщений и нажать на входящем запросе кнопку «Ответить», выбрав «Уточнение запроса (Квитанция)» или «Ответ на запрос». Отследить статус отправки ответа на запрос можно воспользовавшись разделом «История взаимодействия» (см. п. 4.7).

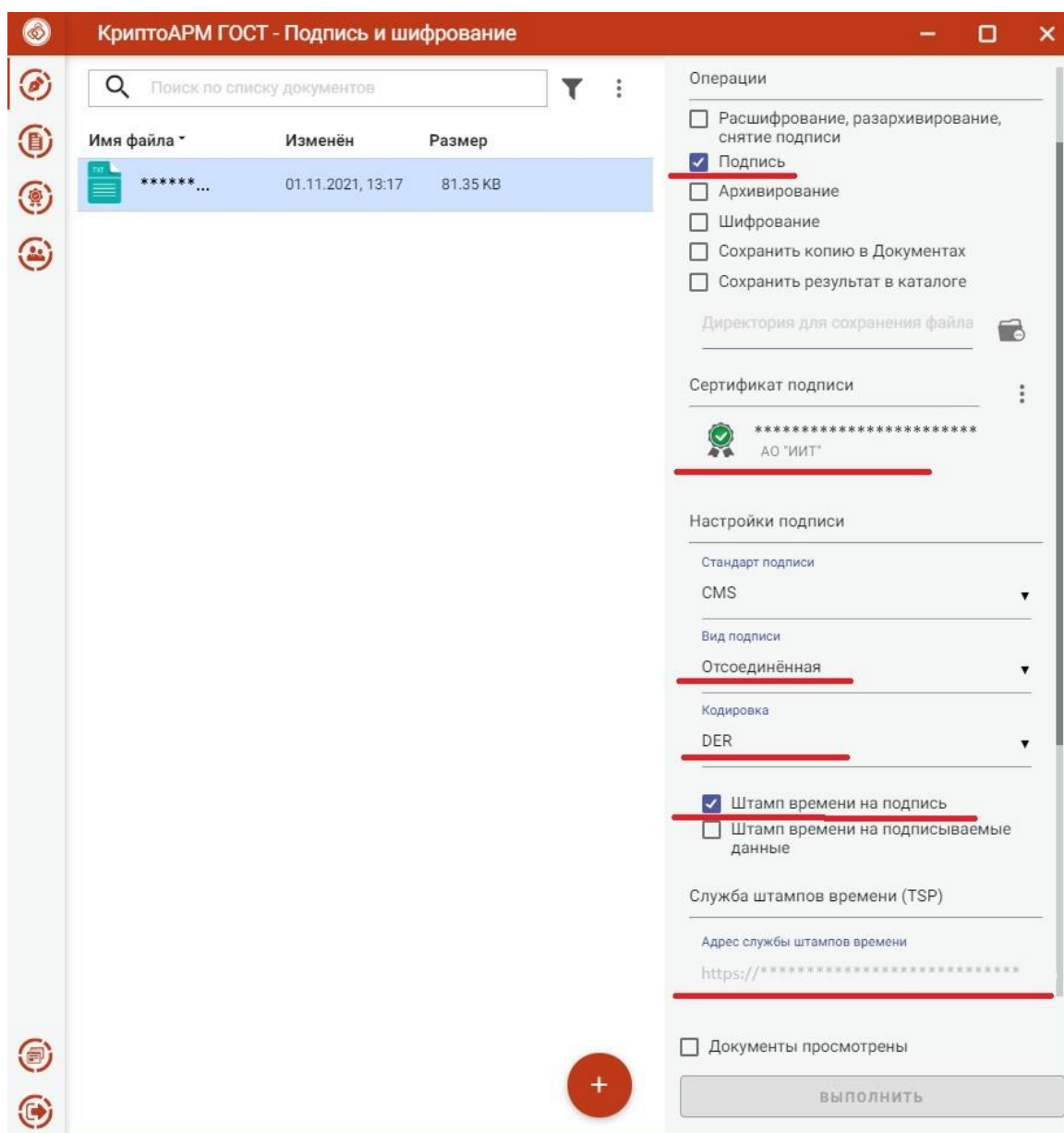
4.6.1.2 Работа с запросами САДД

Входящий запрос САДД содержит дополнительную информацию (Рисунок 353):

- параметры конфиденциальности;
- фамилия, имя, отчество (при наличии) подписанта;
- должность подписанта;
- фамилия, имя, отчество (при наличии) исполнителя.

Также дополнительная информация отображается в ЭС при просмотре запроса в разделе «История взаимодействия» (Рисунок 365).

При взаимодействии с САДД при нажатии на кнопку «Ответить» пользователю будет предложено выбрать ответить путем заполнения формы или отправки заранее подготовленных файлов (Рисунок 353).



Рисунок 353 - Кнопка ответа на запрос/предписание (требование)/перенаправленное обращение заявителя (при взаимодействии с САДД)

По щелчку на кнопку «Ответить» в новом окне откроется электронная форма ответа на запрос/предписание/перенаправленное обращение заявителя (Рисунок 354 -Рисунок 355, Рисунок 358).

Состав, правила отображения полей электронной формы, форматы разрешенных к добавлению на форме файлов и направлению в ответном ЭС определяются в соответствии с комплектом файлов, загруженных Администратором ВП ЕПВВ в момент создания шаблона для формы-ответа.

Номер входящего запроса	16-2-4-2/96
Дата поступления запроса	19-12-24 00:00
▶ Дополнительный адресат №1 ✕ Удалить	
Адресат первого уровня ?	-- выберите нужный вариант --
Адресат второго уровня	Выберите значение для Уровня 1
Адресат третьего уровня	Выберите значение для Уровня 2
<input type="checkbox"/> Добавить Дополнительный адресат	
Ограничение доступа к пакету документов ?	-- выберите нужный вариант --
Сопроводительное письмо	<div style="border: 1px solid #ccc; height: 30px;"></div>
▶ Подписант	
ФИО	<input type="text"/>
Должность	<input type="text"/>
Замещение	<input type="checkbox"/>
▶ Исполнитель	
ФИО	<input type="text"/>
Должность	<input type="text"/>
Контактный номер телефона	<input type="text"/>
▶ Исходящий документ	
Номер	<input type="text"/>
Дата	<input style="border-bottom: 1px dashed #ccc;" type="text"/>

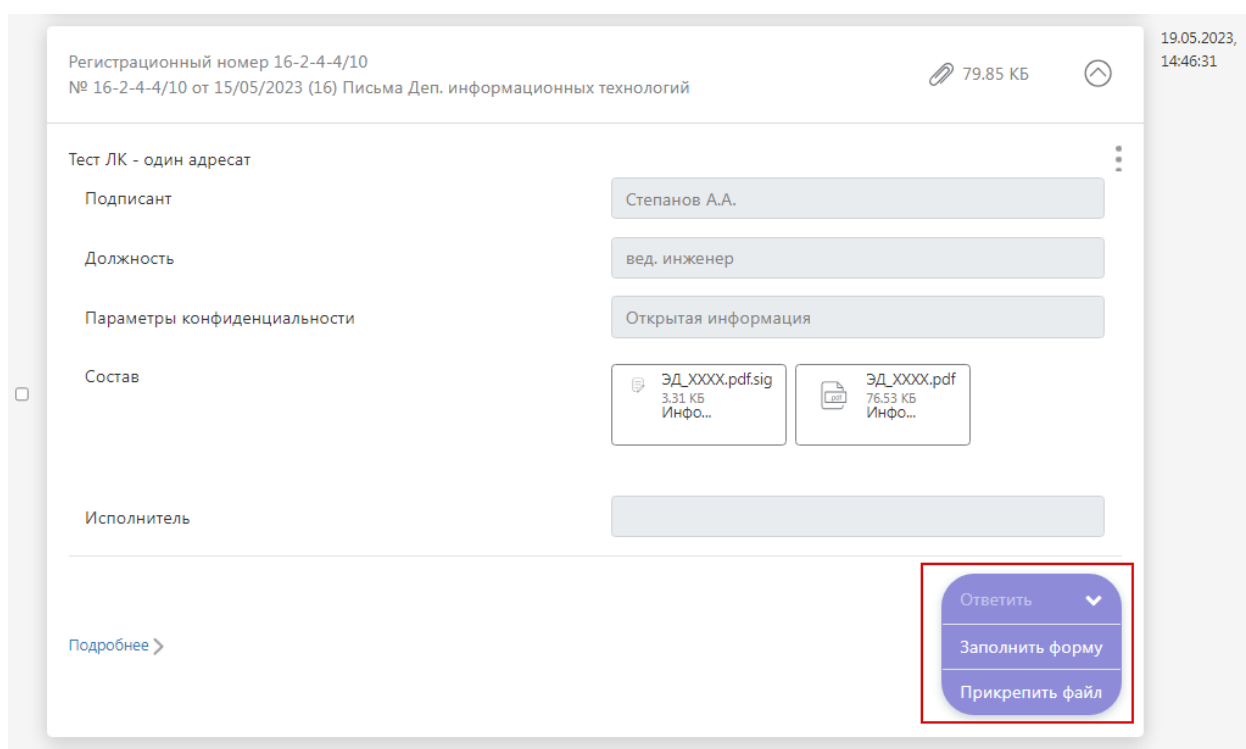
Рисунок 354 - Форма ответа на запрос/предписание (требование)/перенаправленное обращение заявителя (при взаимодействии с САДД) (часть 1)

Ответ на запрос/предписание (требование)/перенаправленное обращение заявителя

Версия 0.0.26 с 19.08.2024

Проверить форму

Еще ***

Исходящий документ

Номер

Дата

Отчетность, направленная в соответствии с запросом/предписанием Удалить

Входящий номер, присвоенный пакету отчетности

Дата отправки пакета

Рубрика Удалить

Название рубрики -- выберите нужный вариант --

* Сертификаты

Сертификат

Выбрать

Добавленные файлы

Файлы отчетности

Разрешено приложение файлов следующих типов расширений:
*.zip.enc, *.zip.sig, *.xml, *.zip, *.xml.sig, *.xml.enc, *.pdf, *.pdf.sig, *.pdf.enc, *.doc, *.docx, *.xls, *.xlsx, *.xbrl, *.xtd, *.doc.enc, *.docx.enc, *.xls.enc, *.xlsx.enc, *.xbrl.enc, *.xtd.enc, *.doc.sig, *.docx.sig, *.xls.sig, *.xlsx.sig, *.xbrl.sig, *.xtd.sig

Перетащите файл для добавления или

Выберите файл для добавления

Рисунок 355 - Форма ответа на запрос/предписание (требование)/перенаправленное обращение заявителя (при взаимодействии с САДД) (часть 2)

По щелчку на кнопку «Заполнить форму» в разделе «Представление отчетности» откроется окно «Ответ на запрос/предписание (требование)/перенаправленное обращение заявителя» (Рисунок 356, Рисунок 357).

Дополнительный адресат №1 [X] Удалить

Адресат первого уровня -- выберите нужный вариант --

Адресат второго уровня Выберите значение для Уровня 1

Адресат третьего уровня Выберите значение для Уровня 2

+ Добавить Дополнительный адресат

Ограничение доступа к пакету документов

Сопроводительное письмо

Подписант

ФИО

Должность

Замещение

Исполнитель

ФИО

Должность

Контактный номер телефона

Рисунок 356 - Форма ответа на запрос/предписание (требование)/перенаправленное обращение заявителя (часть 1)

Ответ на запрос/предписание (требование)/перенаправленное обращение заявителя

Версия 0.0.26 с 19.08.2024

[Проверить форму](#) Еще ***

Исходящий документ

Номер

Дата

Отчетность, направленная в соответствии с запросом/предписанием [X] Удалить

Входящий номер, присвоенный пакету отчетности

Дата отправки пакета

Рубрика [X] Удалить

Название рубрики

*** Сертификаты**

[+] Выбрать

Добавленные файлы

Файлы отчетности ⊖

Разрешено приложение файлов следующих типов расширений:
*.zip.enc, *.zip.sig, *.xml, *.zip, *.xml.sig, *.xml.enc, *.pdf, *.pdf.sig, *.pdf.enc, *.doc, *.docx, *.xls, *.xlsx, *.xbrl, *.xtd, *.docx.enc, *.docxenc, *.xls.enc, *.xlsx.enc, *.xbrl.enc, *.xtd.enc, *.docx.sig, *.docxsig, *.xls.sig, *.xlsx.sig, *.xbrl.sig, *.xtd.sig



Перетащите файл для добавления или

[Выберите файл для добавления](#)

Рисунок 357 - Форма ответа на запрос/предписание (требование)/перенаправленное обращение заявителя (часть 2)

При подготовке ответа на обращение Банка России, содержащего рубрику «86-ФЗ», при заполнении формы «Ответ на запрос/предписание (требование)/перенаправленное обращение заявителя» (Zadacha 2-1) отображается всплывающее сообщение, содержащее:

- «86-ФЗ: копия ответа на обращение/решение о прекращении переписки с заявителем» - выбрана рубрика для отправки копии ответа на обращение/решение о прекращении переписки с заявителем. Убедитесь, что рубрика соответствует типу документа;

- «86-ФЗ: копия уведомления о регистрации» - выбрана рубрика для отправки копии уведомления заявителя о регистрации обращения. Убедитесь, что рубрика соответствует типу документа;
- «86-ФЗ: копия уведомления о продлении срока» - выбрана рубрика для отправки копии уведомления заявителя о продлении срока. Убедитесь, что рубрика соответствует типу документа;
- «86-ФЗ: иные уведомления» - выбрана рубрика для отправки иных уведомлений (для случаев, когда в обращении нет указания на организацию, в которую обращение поступило/есть основание полагать, что перенаправление обращения сделано некорректно/иное). Убедитесь, что рубрика соответствует типу документа.

При ответе на запрос/предписание Банка России заполняются следующие поля формы (см. Рисунок 354, Рисунок 355):

- «Номер входящего запроса» - заполняется автоматически на основании реквизитов исходного сообщения либо при необходимости заполняется пользователем при ответе на ЭС, отсутствующие в ЛК;
- «Дата поступления запроса» - заполняется автоматически на основании реквизитов исходного сообщения либо при необходимости заполняется пользователем при ответе на ЭС, отсутствующие в ЛК;
- «Адресат» - выбирается из предложенных вариантов, доступна возможность добавления нескольких дополнительных адресатов;
- «Ограничение доступа к пакету документов» - выбирается из предложенных вариантов;
- «Сопроводительное письмо» - заполняется текстовый комментарий (не имеет ограничений по количеству символов);
- «ФИО» разделов Подписант и Исполнитель – указывается фамилия, имя и отчество (при наличии) ответственного лица в текстовом формате (имеет ограничение в 64 символа);
- «Должность» разделов Подписант и Исполнитель - указывается должность ответственного лица в текстовом формате (имеет ограничение в 255 символов);
- «Замещение» раздела Подписант – выбирается в случае замещения ответственного лица;
- «Контактный номер телефона» раздела Исполнитель – указывается контактный номер телефона ответственного лица в цифровом формате,

помимо цифр допускаются символы: «-», «(», «)» и «+» (имеет ограничение в 32 символа);

- «Номер» раздела Исходящий документ – заполняется номер документа в текстовом формате (имеет ограничение в 64 символа);
- «Дата» и «Дата отправки пакета» разделов Исходящий документ и Отчетность, направленная в соответствии с запросом/предписанием – заполняется соответствующая дата в формате дд/мм/гггг;
- «Входящий номер, присвоенный пакету отчетности» раздела Отчетность, направленная в соответствии с запросом/предписанием – заполняется номер отчетности в текстовом формате (имеет ограничение в 64 символа);
- «Рубрика» - Рубрика САДД заполняется из значений выпадающего списка.

Номер входящего запроса

16-2-4-2/96

Дата поступления запроса

19-12-24 00:00

* Сертификаты

Сертификат

+ Выбрать

Доверенности ⓘ



Добавленные файлы

Файлы отчётности ⓘ

Разрешено приложение файлов следующих типов расширений:

*.zip, *.zip.enc, *.zip.sig, *.xml, *.xml.sig, *.xml.enc, *.pdf, *.pdf.enc, *.pdf.sig, *.doc, *.doc.enc, *.doc.sig, *.docx, *.docx.enc, *.docx.sig, *.xls, *.xls.enc, *.xls.sig, *.xlsx, *.xlsx.enc, *.xlsx.sig, *.xism, *.xism.enc, *.xism.sig, *.xbri, *.xbri.enc, *.xbri.sig, *.xtdd, *.xtdd.enc, *.xtdd.sig

ВНИМАНИЕ!

Файлы отчетности необходимо направлять через раздел "Представление отчетности".



Не допускается направление архивов, содержащих зашифрованные данные.



Перетащите файл для добавления или

Выберите файл для добавления

Рисунок 358 - Форма прикрепления готовых файлов при ответе на запрос/предписание (требование)/перенаправленное обращение заявителя (при взаимодействии с САДД)

Для отправки сообщения или файла, не содержащего конфиденциальную информацию, на электронной форме в пункте «Ограничение доступа к пакету документов» необходимо выбрать значение «Стандартная передача пакета». В этом случае, прикладывать зашифрованные файлы с расширением *.enc не допускается.

Если само сообщение или хотя бы один файл содержит конфиденциальную информацию, в пункте «Ограничение доступа к пакету документов» необходимо выбрать значение «Шифрование пакета». В этом случае допускается прикладывать

незашифрованные файлы (будут подписаны и зашифрованы на сертификат УИО и Банка России автоматически) а также пары, состоящие из:

- Зашифрованного файла, разрешенного расширения *.enc;
- Отсоединенной подписи для файла с расширением *.sig.

Пример: test.zip.enc и test.zip.sig.

Важно! Подробная Инструкция по отправке УИО в Банк России конфиденциальной информации (для файлов размером более 1,5 ГБ) размещена на сайте Банка России в подразделе «Инструкции и иная информация о технологии подготовки и направления электронных документов в Банк России» раздела «Личный кабинет участника информационного обмена».

Для добавления файлов необходимо нажать кнопку «Добавить файл» в нижней части экрана. При прикреплении файлов пользователем портал «Биврёст» осуществляет проверку форматов загружаемых файлов и квоты ЭС. Для загрузки разрешены следующие форматы: *.xml, *.doc/docx, *.xls/xlsx, *.pdf, *.zip, *.xbrl, *.xtdd, *.xml.enc, *.doc/docx.enc, *.xls/xlsx.enc, *.pdf.enc, *.zip.enc, *.xbrl.enc, *.xtdd.enc, *.xml.sig, *.doc/docx.sig, *.xls/xlsx.sig, *.pdf.sig, *.zip.sig, *.xbrl.sig, *.xtdd.sig.

При взаимодействии с САДД путем отправки заранее подготовленных файлов (Рисунок 358) пользователю необходимо передавать следующие файлы:

- **.xml** (или **.xml.enc** в случае если сообщение для служебного пользования/содержит ИОД и ПД) - файл формы, описывающий адресата получателя и общую информацию о сообщении;
- **.xml.sig** – файл отсоединенной подписи пользователя на файл формы;
- *.xml, *.doc/docx, *.xls/xlsx, *.pdf, *.zip, *.xbrl, *.xtdd (или *.xml.enc, *.doc/docx.enc, *.xls/xlsx.enc, *.pdf.enc, *.zip.enc, *.xbrl.enc, *.xtdd.enc шифрование обязательно для всех файлов, в случае если сообщение для служебного пользования/содержит ИОД и ПД) – дополнительные файлы вложения, количество файлов не ограничено;

***.xml.sig, *.doc/docx.sig, *.xls/xlsx.sig, *.pdf.sig, *.zip.sig, *.xbrl.sig, *.xtdd.sig** – файлы отсоединенных подписей для дополнительных файлов вложения (подпись формируется для незашифрованного файла), количество файлов должно соответствовать количеству дополнительных файлов. В случае несоответствия форматов прикрепляемых файлов или превышения квоты ЭС портал «Биврёст» запрещает прикрепление файлов и выводит сообщение об ошибке (Рисунок 359).



Рисунок 359 - Сообщение об ошибке

Для выбора зашифрованных файлов с расширением *.enc и файлов подписи с расширением *.sig в окне выбора файла необходимо в параметре «Тип файла» выбрать «Все файлы».

Поскольку наименование «form.xml» зарезервировано, как системное, то возможно только прикрепление файлов с расширением .xml и именем, отличным от «form». После добавления файлов необходимо для каждого файла выбрать тип. Файлу формы с расширением .xml необходимо указать тип «Форма». Подробнее типы добавляемых файлов описаны в пункте 4.5.13.

Пример структуры файла формы form.xml:

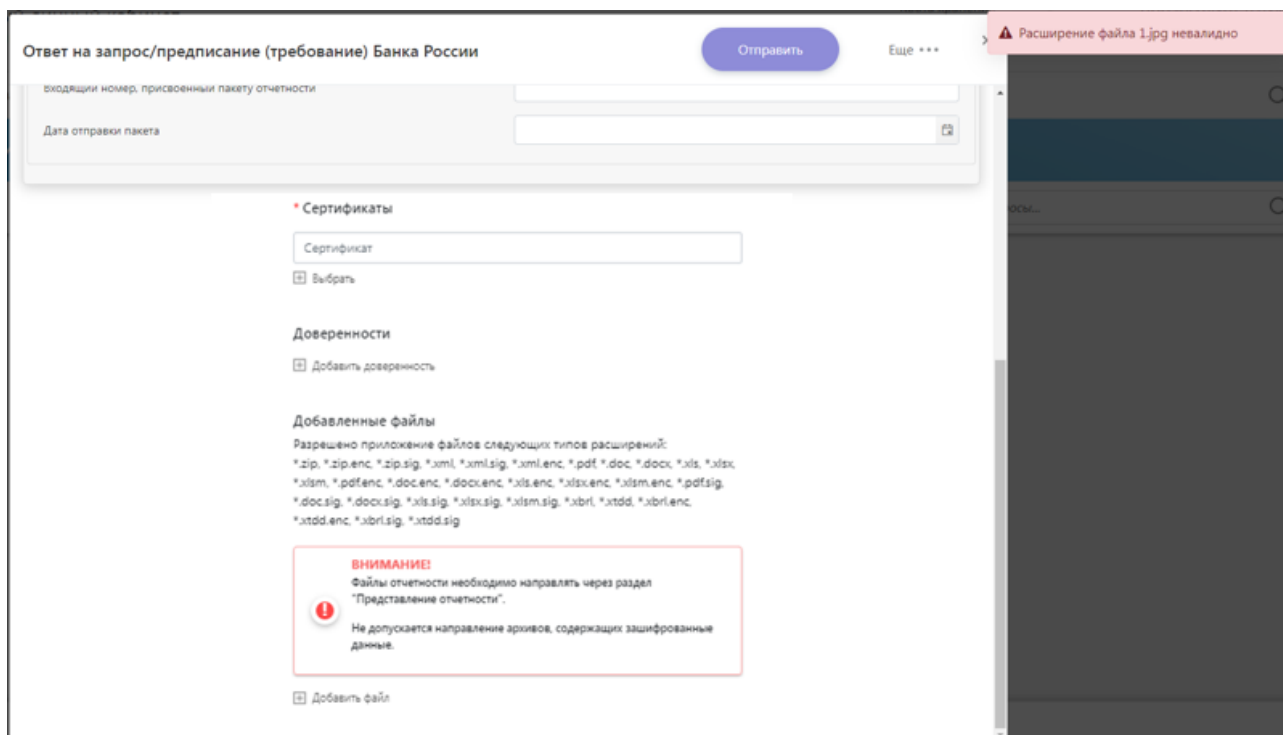
```
<?xml version="1.0" encoding="UTF-8"?>
<mf:Form_Response xmlns:xs="http://www.w3.org/2001/XMLSchema"
xmlns:mf="urn:cbr-ru:e-forms-mf-sadd-response:v0.4"
xmlns:mfb="urn:cbr-ru:e-forms-mf-sadd-base:v0.1"
xmlns:ai="urn:cbr-ru:e-forms-app-info:v1.0"
xmlns:xsi="http://www.w3.org/2001/XMLSchema-instance"
xsi:schemaLocation="urn:cbr-ru:e-forms-mf-sadd-response:v0.4
main.xsd" message_type="Ответ на предписание (требование) Банка
России">
  <mf:subject level_1="Банк России" level_2="Банк России"
Addressee="Выбор не требуется" organization="Банк России"
department="Административный департамент" folder="48_1k"/>
```

```

    <mf:subject level_1="Банк России" level_2="Департамент
управления данными" Addressee="Выбор не требуется"
organization="Банк России" department="Административный
департамент" folder="48_1k"/>
    <mf:subject level_1="Центральный аппарат" level_2="Тестовое
сообщение" Addressee="Выбор не требуется" organization="Банк
России" department="Тестовое сообщение" folder="48_1k"/>
    <mf:doc_flag>0</mf:doc_flag>
    <mf:doc_text>Сопроводительное письмо</mf:doc_text>
    <mf:org_official name="Подписант - ФИО" post=" Подписант -
Должность" replace="Нет"/>
    <mf:doc_writer name="Исполнитель - ФИО" post="Исполнитель -
Должность" phone="1111111"/>
    <mf:doc_out Number="123" Date="2019-01-31"/>
    <mf:reporting Number="456" Date="2019-01-31"/>
</mf:Form_Response>

```

Таблица 2. Описание правил заполнения полей формы

Наименование поля	Правило заполнения
subject level_1, level_2 level_3	Адресат 1-го, 2-го, 3-го уровня
Addressee	Адрес
organization	Организация
department	Департамент
folder	Папка
doc_flag	«0», если сообщение не ДСП (не содержит ИОД и ПД) «1», если сообщение ДСП (содержит ИОД и ПД)
doc_text	Сопроводительное письмо. Любой текст, который хочет написать пользователь
org_official	Подписант
name	Фамилия, имя, отчество (при наличии) Подписанта
post	Должность Подписанта
replace	Признак замещения: «Нет», если Подписант не является заместителем «Да», если Подписант является заместителем. В этом случае одним из прикладываемых файлов должен быть приказ об исполнении обязанностей.
doc_writer	Исполнитель
name	Фамилия, имя, отчество (при наличии) Исполнителя
post	Должность Исполнителя
phone	Контактный номер телефона Исполнителя
doc_out	Исходящий документ
Number	Номер исходящего документа
Date	Дата исходящего документа
reporting	Отчетность, направленная в соответствии с запросом / предписанием
Number	Входящий номер, присвоенный пакету отчетности
Date	Дата отправки пакета

Важно! При взаимодействии с САДД запрещено формировать ответ на несуществующий запрос. Поля формы «Номер входящего запроса» и «Дата поступления запроса» при ответе генерируются автоматически и не могут быть скорректированы.

Важно! При взаимодействии с САДД будут отбракованы ЭС размер приложения которых превышает 2 Гб.

4.6.1.3 ЭС из САДД по резолюции

Входящие сообщения из САДД, пересылаемые по резолюции, кроме регистрационного номера, даты регистрации и наименования содержат дополнительную информацию, отображаемую на плитке ЭС (Рисунок 340):

- Текст резолюции;
- Регистрационный номер первичного корреспондента;
- Дата регистрации первичного корреспондента;
- Исполнитель;
- Автор резолюции;
- Состав ЭС (перечень файлов сообщения);
- Параметры конфиденциальности.



Рисунок 360 – Сообщение по резолюции

Также дополнительная информация отображается в ЭС по резолюции при просмотре страницы сообщения в разделе «История взаимодействия» (Рисунок 361).

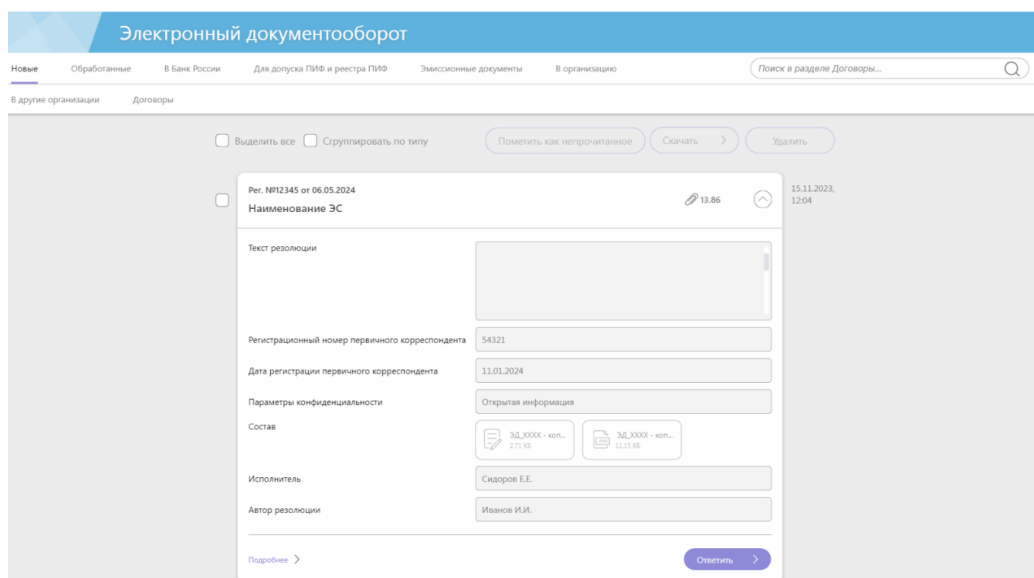

Рисунок 361 – Просмотр ЭС по резолюции в разделе «История взаимодействия»

Для направления ответа на полученный по резолюции документ необходимо нажать на кнопку «Ответить» на развернутой плитке ЭС в разделе «Электронный документооборот» или при просмотре страницы сообщения в разделе «История взаимодействия». Процесс формирования ответа аналогичен отправке ответа на запрос САДД (описание приведено в п.4.6.1.2).

4.6.1.4 Работа с запросами АСВ

Для ответа на входящее ЭС «Запрос по потоку Агентства страхования вкладов (АСВ)» запрос необходимо нажать кнопку «Ответить» на раскрытой плитке ЭС.

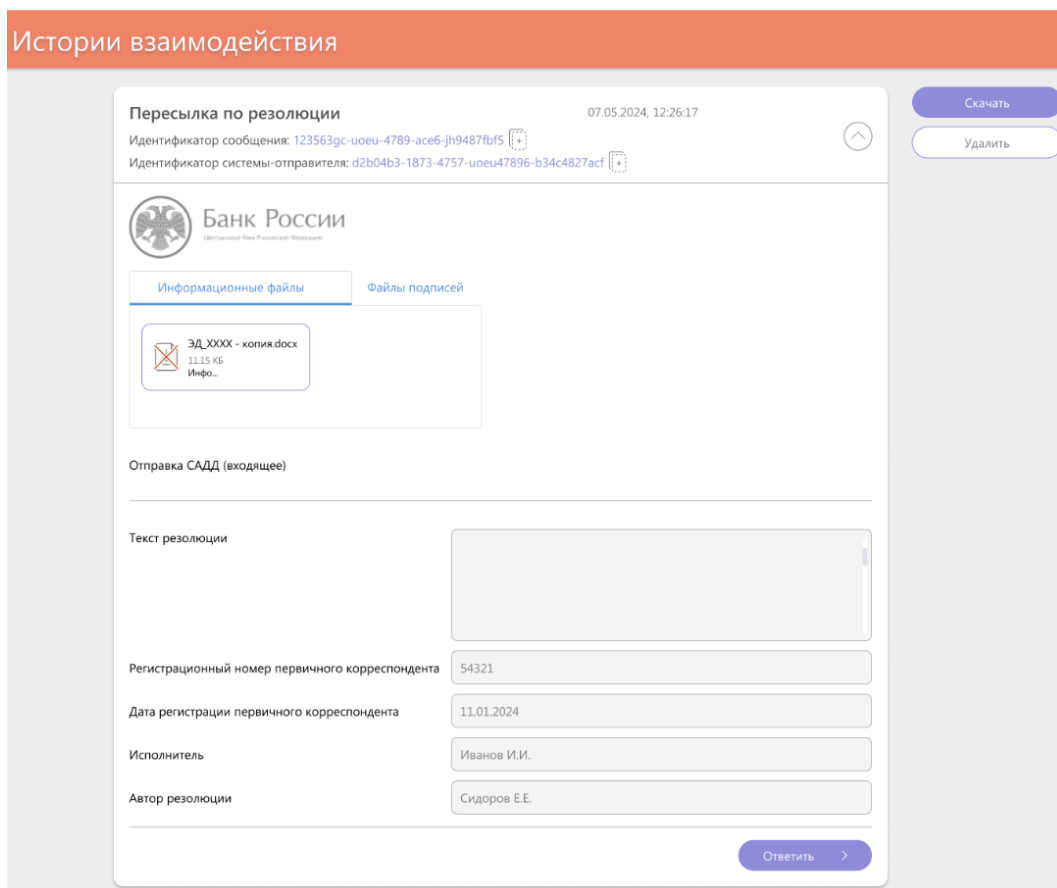

Рисунок 362 - Кнопка ответа на запрос АСВ

По нажатию на кнопку «Ответить» открывается форма с возможностью указания текста сопроводительного письма (необязательно) и приложением заранее подготовленного файла данных формата *.xml с подписью *.xml.sig (Рисунок 363).

Рисунок 363 - Форма ответа на запрос

Для отправки ответа обязательно добавление на форму хотя бы одного файла с расширением *.xml и выбор сертификата для подписания файла или приложение подготовленной УКЭП sig.

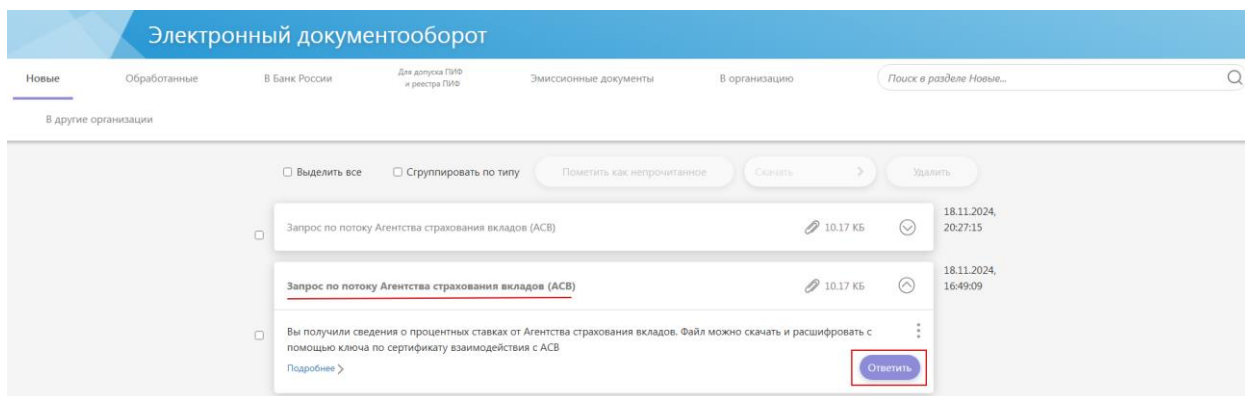
Режим формирования электронной подписи должен отвечать двум обязательным требованиям:

- УКЭП на файл обмена формируется в виде отдельного от подписываемого файла («отсоединенная» подпись);
- подпись формируется только в кодировке DER, кодирование в Base64 НЕ ДОПУСКАЕТСЯ.

После добавления файла на форму ответа УИО необходимо нажать кнопку «Отправить». После направления ответного ЭС входящее сообщение «Запрос» будет перемещено из подраздела «Новые» в подраздел «Обработанные».

4.6.2 Работа с обработанными запросами / предписаниями

В подразделе «Обработанные» сгруппированы ЭС, на которые уже отправлен ответ. Просмотреть ответ и квитанции пользователь может по ссылке «Подробнее» (Рисунок 364). Если в пункте «Ограничение доступа к пакету документов» было выбрано значение «Шифрование пакета» все отправленные незашифрованные файлы будут зашифрованы и к исходному расширению будет добавлено расширение *.enc, а также добавлен файл отсоединенной подписи с расширением *.sig.



Рисунок 364 - Ссылка «Подробнее»

Страница с ответом на запрос / предписание отображает цепочку из истории взаимодействия, начиная от запроса, на который был дан ответ (Рисунок 365). Запрос помимо текста сообщения содержит дату и регистрационный номер документа, фамилия, имя, отчество (при наличии) и должность работника Банка России, подписавшего документ.

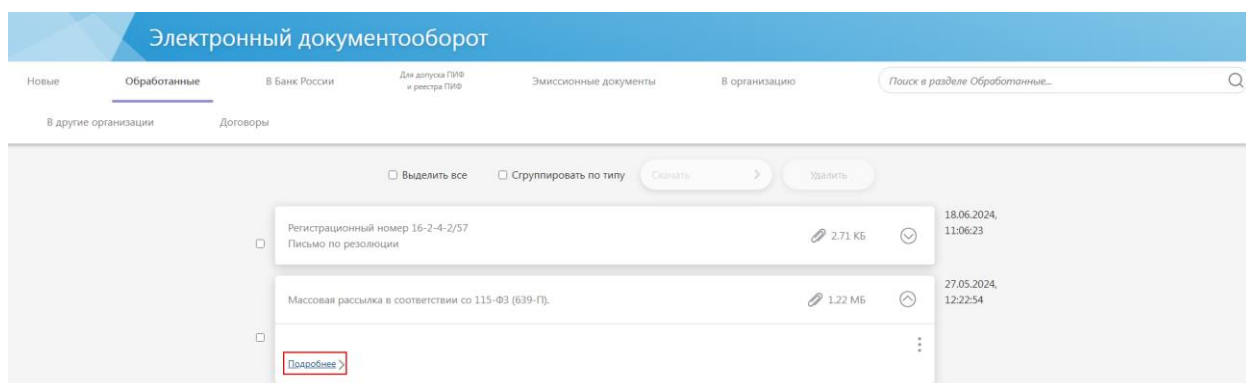

Рисунок 365 - Отображение цепочки сообщений в разделе «История взаимодействия»

Ответ содержит текст ответа, дату, время отправки, вложенный файл и квитанции, информирующие о ходе рассмотрения ответа на запрос / предписание.

У пользователя есть возможность:

- скачать / удалить всю цепочку сообщений;
- скачать / удалить входящее сообщение / ответ на входящее сообщение;
- скачать / удалить полученные квитанции.

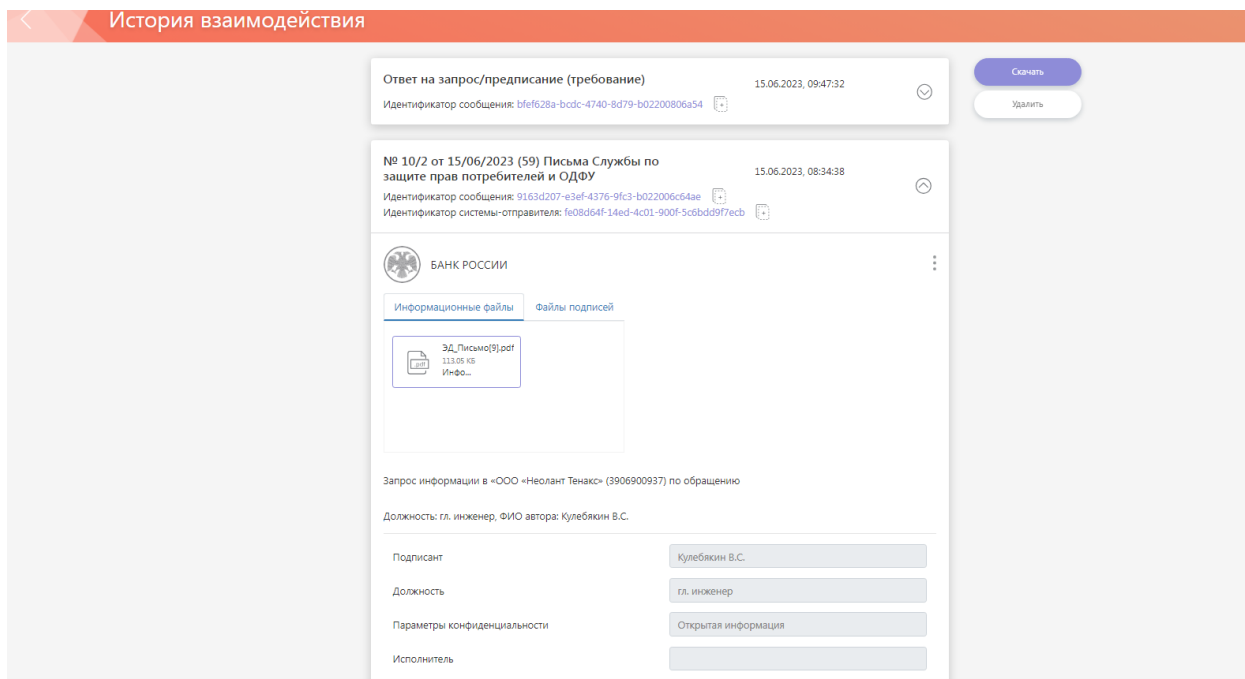
Скачать / удалить всю цепочку сообщений можно либо с главной страницы (Рисунок 366), либо на странице подробного просмотра запроса/предписания (Рисунок 367).



Рисунок 366 - Скачивание / удаление цепочки ЭС (Главная страница)



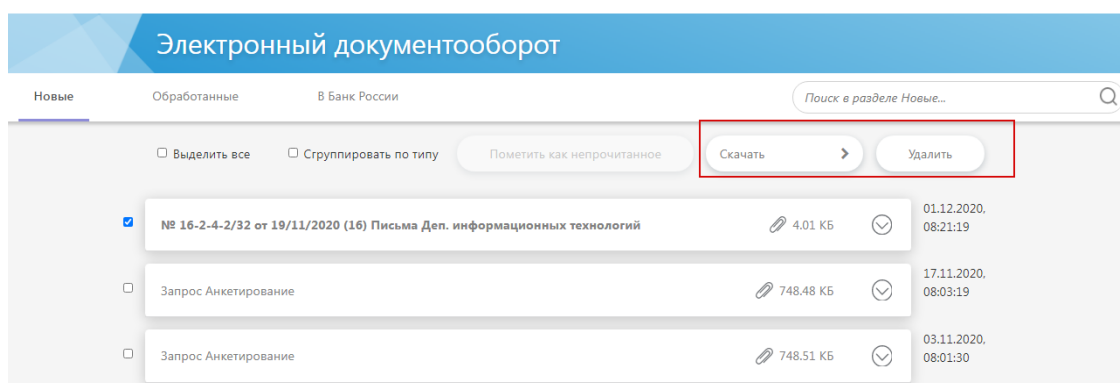

Рисунок 367 - Скачивание / удаление цепочки ЭС (форма просмотра выбранного ЭС)

Для скачивания / удаления входящего сообщения, ответа на входящее сообщение, квитанций необходимо щелкнуть по кнопке , после чего откроется группа дополнительных кнопок, с помощью которых можно выполнить указанные выше действия (Рисунок 368). Скачивание / удаление сообщения осуществляется в соответствии с правилами, описанными в разделе 4.7.

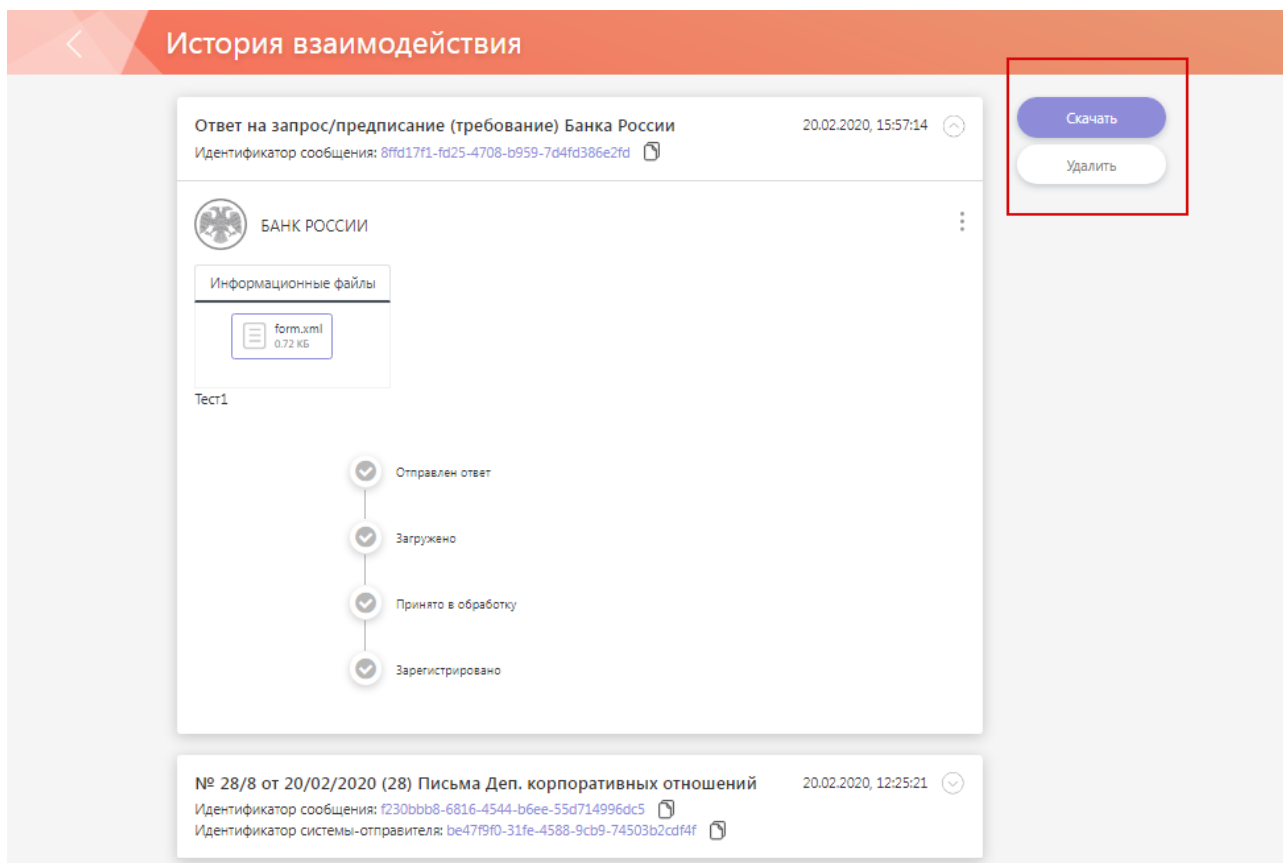

Рисунок 368 - Дополнительные функциональные кнопки

4.6.3 Формирование запроса от УИО в Банк России

Для формирования запроса в Банк России необходимо нажать кнопку «Отправить запрос», расположенную в подразделе «В Банк России» модуля «Электронный документооборот» (Рисунок 369).

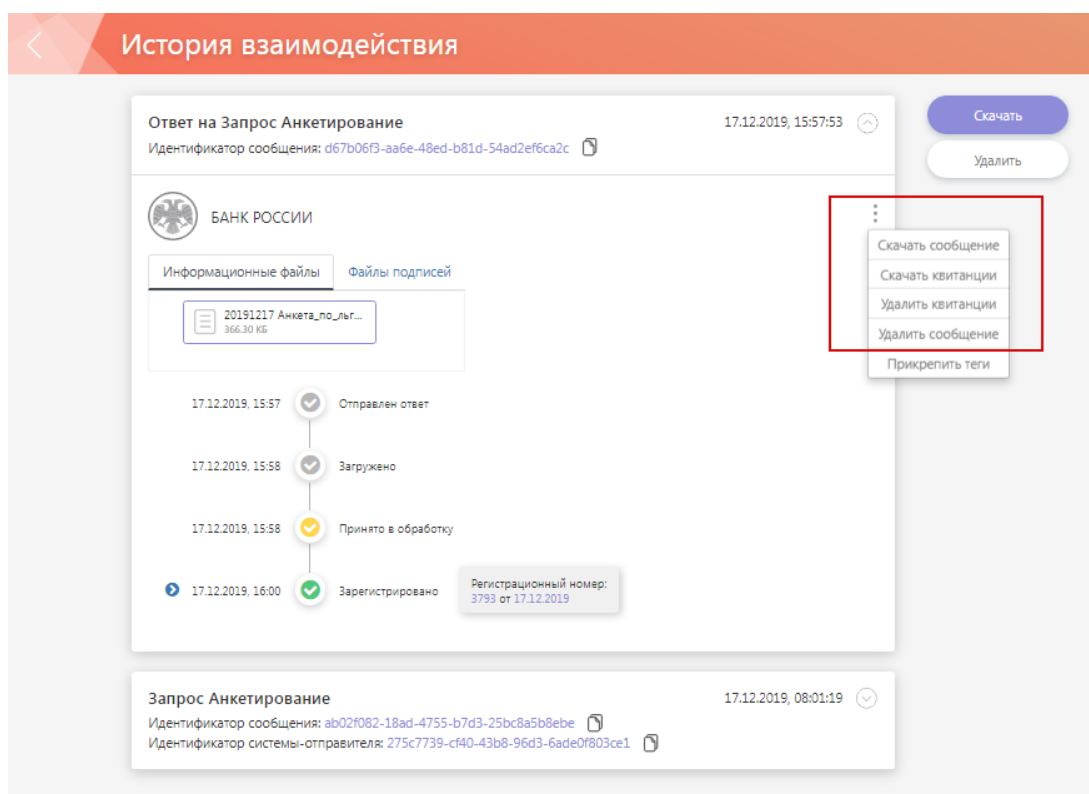

Рисунок 369 - Кнопка «Отправить запрос»

После нажатия на кнопку «Отправить запрос» откроется электронная форма для формирования запроса от УИО в Банк России (Рисунок 370).

Обращение (запрос) в Банк России Отправить Еще ... ✕

Тип сообщения: Обращение (запрос)

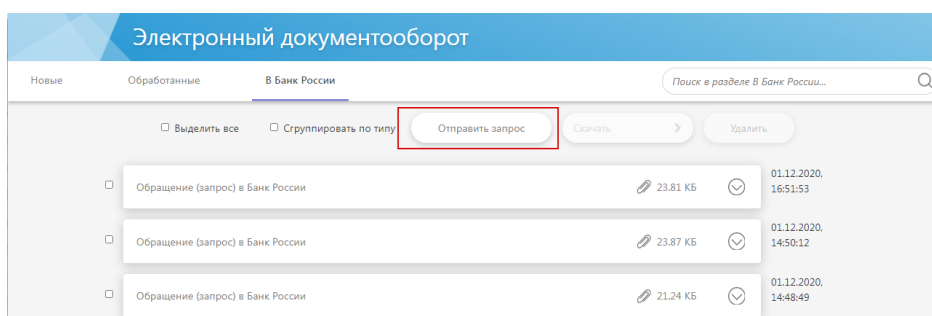
Адресат
 Адресат первого уровня: -- выберите нужный вариант --
 Адресат второго уровня: Выберите значение для Уровня 1
 Адресат третьего уровня: Выберите значение для Уровня 2

Ограничение доступа к пакету документов: -- выберите нужный вариант --

Сопроводительное письмо:

Подписант
 ФИО:
 Должность:
 Замещение:

Рисунок 370 - Электронная форма запроса от УИО в Банк России (часть)

При инициативном обращении (запросе) пользователем заполняются следующие поля формы:

- «Адресат первого уровня», «Адресат второго уровня», «Адресат третьего уровня» раздела Адресат - выбирается из предложенных вариантов;
- «Ограничение доступа к пакету документов» - выбирается из предложенных вариантов;
- «Название рубрики» – в случае, если заявителями (эмитентами) предоставляются эмиссионные документы в Департамент корпоративных отношений и уполномоченные территориальные учреждения Банка России необходимо выбрать из выпадающего списка соответствующую рубрику «РВЭЦБ». В случае направления материалов на контроль за применением кредитными организациями методик и моделей количественной оценки кредитного риска, применяемых в рамках подхода на основе внутренних рейтингов, необходимо выбрать из выпадающего списка соответствующую рубрику «ПВР-надзор». В иных случаях раздел не заполняется;
- «Сопроводительное письмо» - заполняется текстовый комментарий (не имеет ограничений по количеству символов);

- «ФИО» разделов Подписант и Исполнитель – указывается фамилия, имя и отчество (при наличии) ответственного лица в текстовом формате (имеет ограничение в 64 символа);
- «Должность» разделов Подписант и Исполнитель - указывается должность ответственного лица в текстовом формате (имеет ограничение в 255 символов);
- «Замещение» раздела Подписант – выбирается в случае замещения ответственного лица;
- «Контактный номер телефона» раздела Исполнитель – указывается контактный номер телефона ответственного лица в цифровом формате, помимо цифр допускаются символы: «-», «(», «)» и «+» (имеет ограничение в 32 символа);
- «Номер» раздела Исходящий документ – заполняется номер документа в текстовом формате (имеет ограничение в 64 символа);
- «Дата» раздела Исходящий документ – заполняется соответствующая дата в формате дд/мм/гггг.

Форма позволяет пользователю самостоятельно задать адресат обращения, выбрав из доступных структурных подразделений Банка России в блоке «Адресат».

Для определения адресата необходимо последовательно выбрать значения в блоках «Адресат первого уровня», «Адресат второго уровня», «Адресат третьего уровня». В случае, если выбранные значения в блоках первого и второго уровня уже однозначно определяют адресата обращения, в блоке «Адресат третьего уровня» отображается сообщение «Выбор не требуется».

Правила прикрепления файлов на данной форме соответствует правилам для остальных форм, описанных в предыдущих разделах.

Важно! При взаимодействии с САДД будут отбракованы ЭС размер приложения которых превышает 2 Гб.

4.6.4 Обработка информации по «Массовой рассылке»

В соответствии с Положением Банка России № 764-П Банк России обеспечивает направление ЭС, подписанного УКЭП Банка России и зашифрованного на сертификат получателя, в НФО не позднее рабочего дня, следующего за днем получения от уполномоченного органа включенной в него информации, путем размещения в ЛК.

Эти зашифрованные ЭС (вместе с отдельным для каждого ЭС файлом УКЭП Банка России) размещаются в ЛК НФО как запрос / предписание с наименованием «Массовая рассылка №764-П».



Рисунок 371 – Направление в НФО ЭС в соответствии с Положением Банка России № 764-П

В соответствии с Положением Банка России № 764-П по результатам контроля полученного ЭС НФО с помощью собственных программных средств (либо с помощью Программы-анкеты) формирует уведомление о принятии ЭС, либо уведомление о непринятии ЭС.

Уведомления о принятии (непринятии) электронного сообщения и файлы УКЭП размещаются в ЛК НФО через опцию ЛК «Запрос и предписания / Новые / Массовая рассылка № 764-П / Ответить» либо «История взаимодействия / Массовая рассылка № 764-П / Ответить» не позднее рабочего дня, следующего за днем получения ЭС. При размещении в ЛК НФО уведомления о принятии (непринятии) ЭС подписываются УКЭП (Рисунок 372).

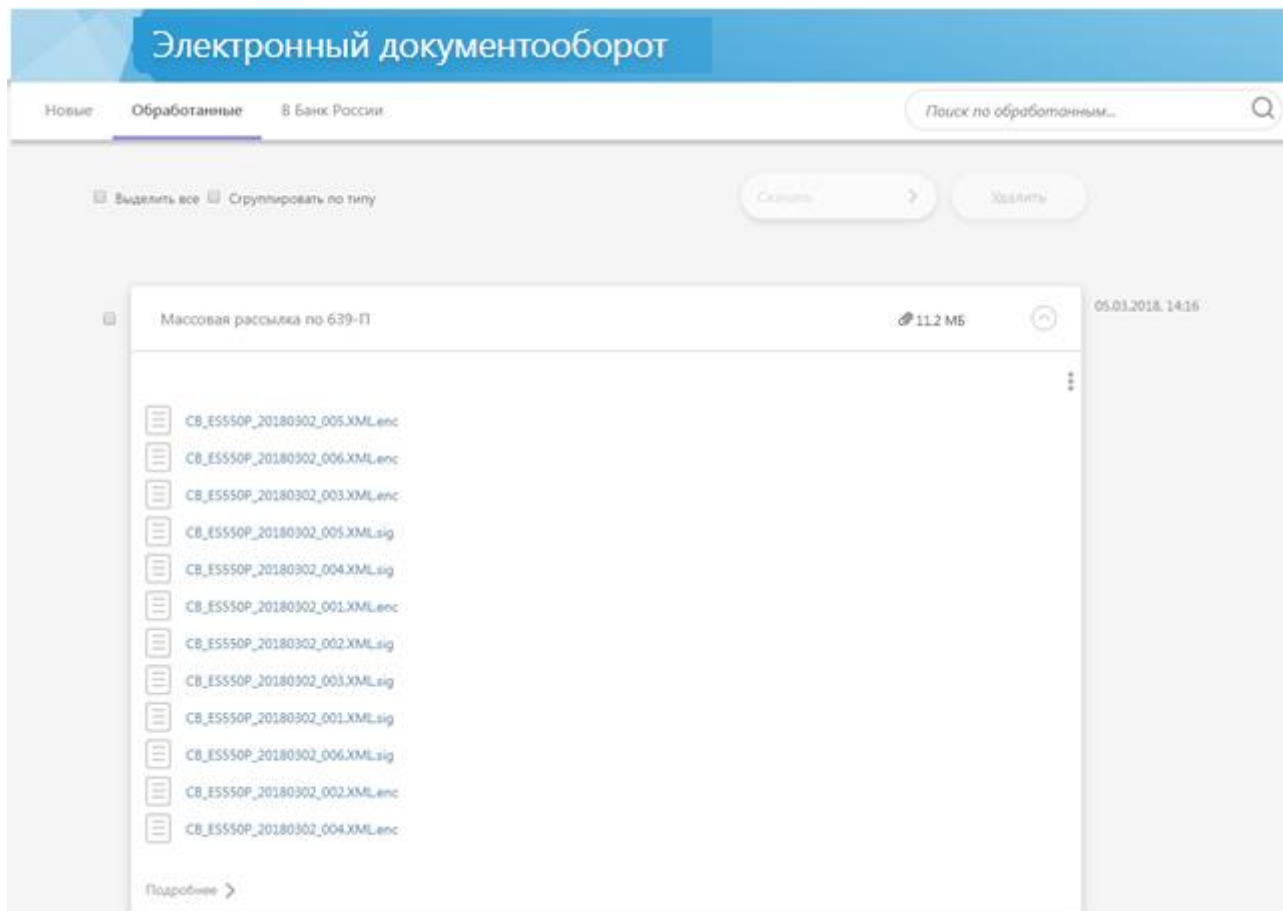

Рисунок 372 – Форма ответа на сообщение массовой рассылки

Конечный статус обработки ответа на запрос / предписание с наименованием «Массовая рассылка по № 764-П», содержащего уведомления о принятии (непринятии) электронных сообщений, должен быть - «Принято в обработку».

Отправленный ответ пользователь может просмотреть в разделе «Истории взаимодействия» во вкладке «Исходящие». Заголовок такого ЭС будет «Ответ на Массовая рассылка № 764-П».

Вопросы по порядку обработки информации, направляемой в НФО в соответствии с Положением Банка России № 764-П, можно направлять на адрес электронной почты SVC_550P@CBR.RU.

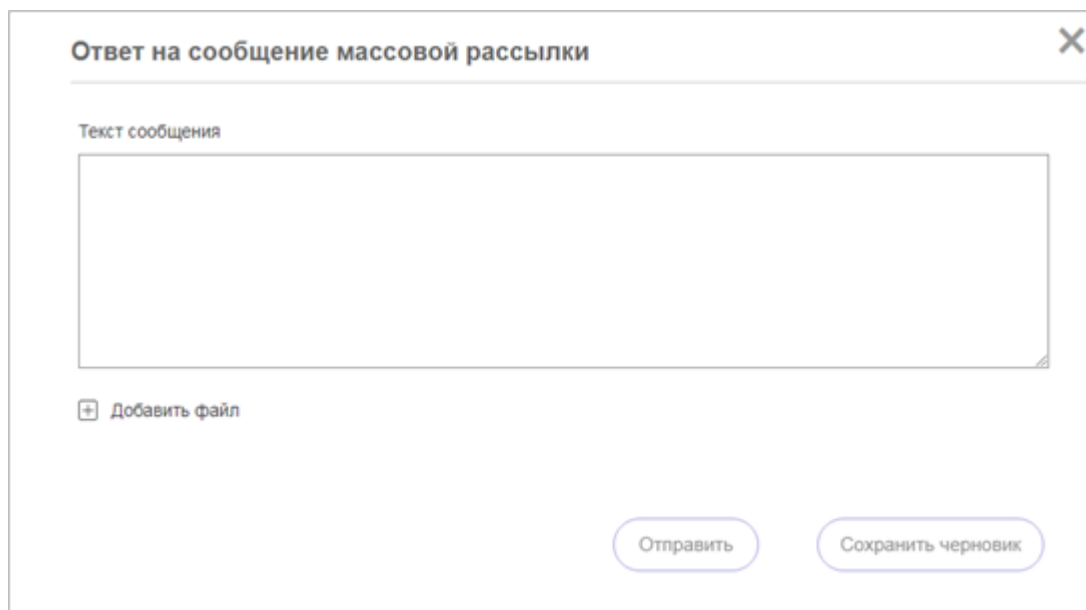
По вопросам, связанным с работой ЛК УИО, использованию средств криптозащиты, а также ошибкам и проблемам, возникающим при работе ЛК УИФ, необходимо обращаться в ЕСПП (по номеру телефона 8-800-250-59-54, на адрес электронной почты espp@cbr.ru).

4.6.5 Направление эмиссионных документов

Подраздел «Эмиссионные документы» предназначен для отправки обращения (запроса) в Банк России эмитентами.

В данном подразделе отображается список ЭС, отправленных по задаче «Передача документов в САДД (РВЭЦБ)» (Рисунок 373):

- Тип ЭС;
- Рег. номер/исходящий номер;

- Размер прикрепленного файла;
- Дата и время отправки.



Рисунок 373 – Отображение сообщений на вкладке «Эмиссионные документы»

Для просмотра сообщения необходимо развернуть его и нажать на кнопку «Подробнее» (Рисунок 374).

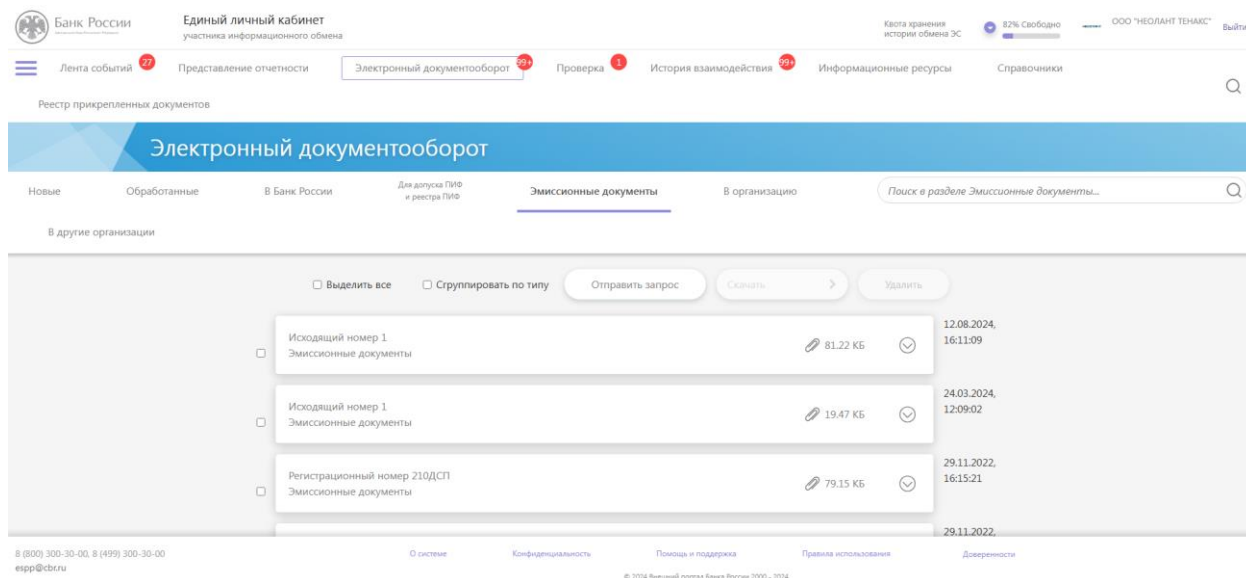

Рисунок 374 – Кнопка «Подробнее» при просмотре ЭС

После чего будет выполнен переход в «Историю взаимодействия», сообщение будет открыто для просмотра. Подробное описание функций при просмотре ЭС представлено в разделе 4.7.

Для отправки обращения (запроса) необходимо нажать на кнопку «Отправить запрос» (Рисунок 375).

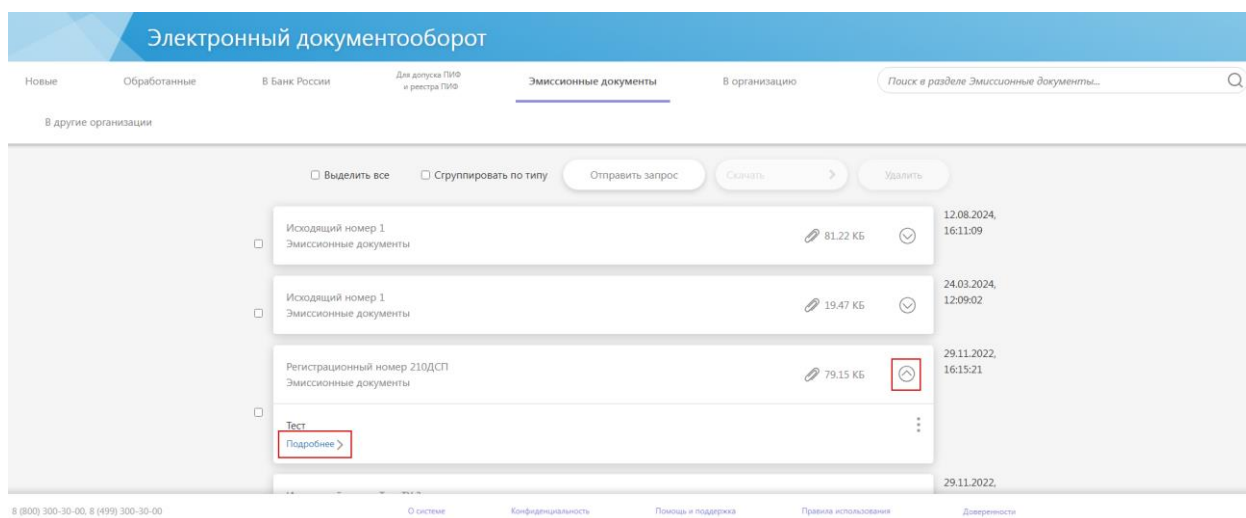

Рисунок 375 – Кнопка «Отправить запрос» на вкладке «Эмиссионные документы»

После чего откроется форма «Обращение (запрос) в Банк России эмитента». Окно формы приведено на рисунке ниже (Рисунок 376).

Рисунок 376 – Отображение формы «Обращение (запрос) в Банк России эмитента»

Правила заполнения полей формы описаны в разделе 4.6.3 настоящего документа.

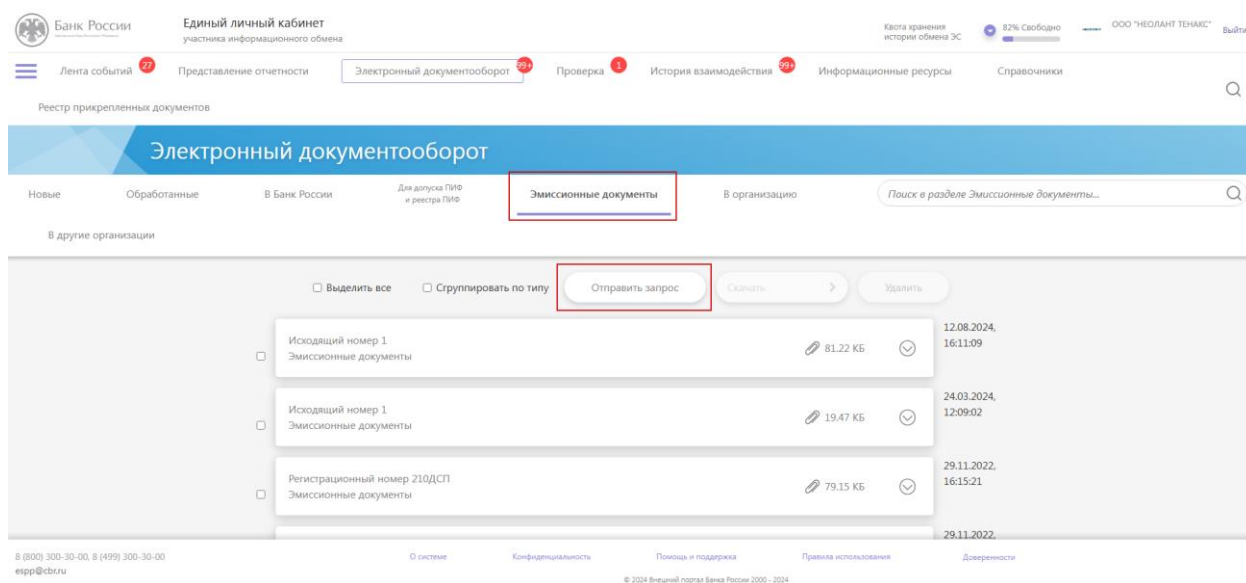
Пользователю необходимо прикрепить сертификат УКЭП (Рисунок 376) (более подробно о процессе прикрепления сертификата УКЭП для подписи см. раздел - 4.5.10).

После нажатия кнопки «Отправить» ЭС появится в списке сообщений на вкладке «Эмиссионные документы» и в «Истории взаимодействия». Подробное описание просмотра сообщения и его статусов представлено в разделе 4.7.

4.6.6 Отправка ЭС в другие организации

Подраздел «В другие организации» предназначен для отправки ЭС из своего ЛК в ЛК других УИО. Данный подраздел отображается только для тех пользователей, у которых настроен список ЛК для взаимодействия. Данный список настраивается на стороне Банка России.

В данном подразделе отображается список отправленных в другие ЛК / полученных из других ЛК ЭС. ЭС имеют следующие атрибуты (Рисунок 377):

- Тип ЭС (информационное сообщение / запрос);

- Размер прикрепленного файла;
- Дата и время отправки.



Рисунок 377 – Отображение сообщений на вкладке «В другие организации»

Пользователь может отправить информационное сообщение / запрос в другие ЛК, а также ответить на входящее ЭС, поступившее в его ЛК.

Для просмотра сообщения необходимо развернуть его и нажать на кнопку «Подробнее» (Рисунок 378).

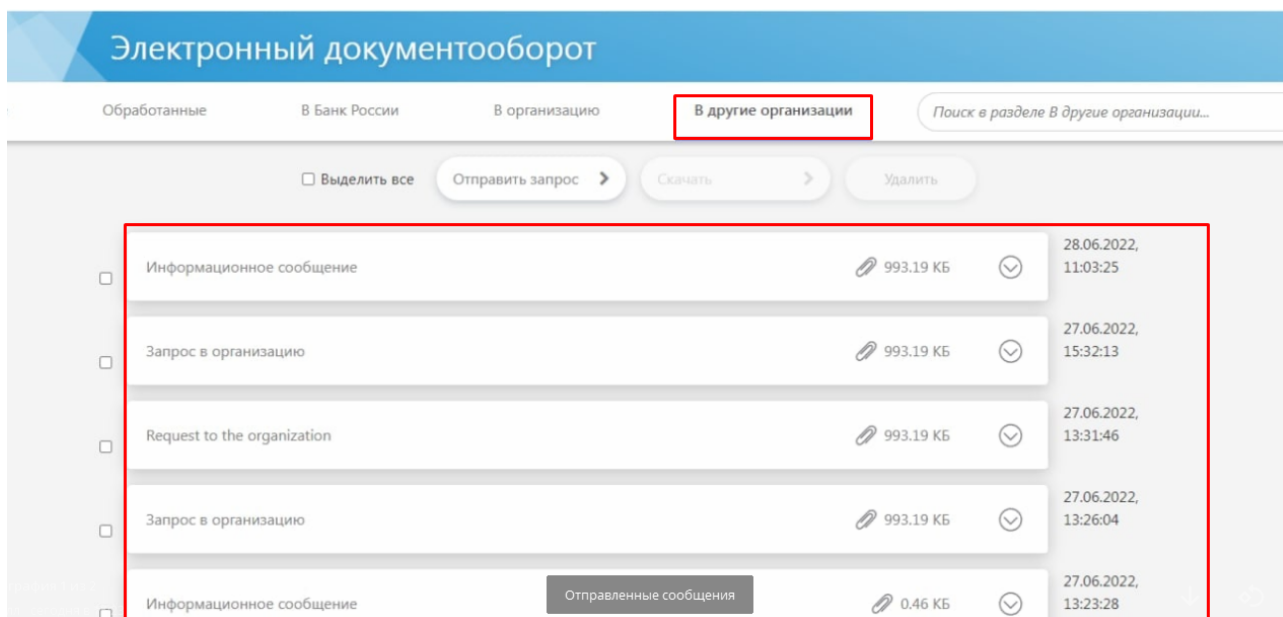

Рисунок 378 – Кнопка «Подробнее» при просмотре ЭС

После чего будет выполнен переход в «Историю взаимодействия», сообщение будет открыто для просмотра. Подробное описание функций при просмотре ЭС представлено в разделе 4.7.

Для отправки информационного сообщения / запроса в другие ЛК необходимо нажать на кнопку «Отправить запрос» и выбрать тип запроса (Рисунок 379):

- Информационное сообщение (не предусматривает ответа);
- Запрос (предусматривает ответ).

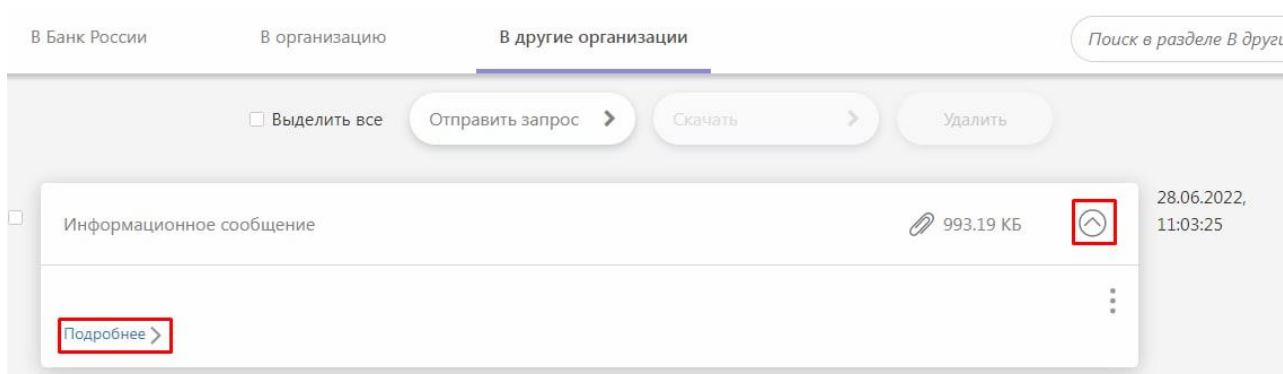

Рисунок 379 – Кнопка «Отправить запрос» на вкладке «В другие организации»

После нажатия на кнопку «Отправить информационное сообщение» / «Отправить запрос» будет отображена соответствующая форма направления информационного сообщения / запроса.

На форме необходимо указать способ выбора получателя (Рисунок 380):

- По виду деятельности (для отправки сообщений во все ЛК с выбранным видом деятельности);
- По ИНН (для отправки сообщений в конкретные ЛК).

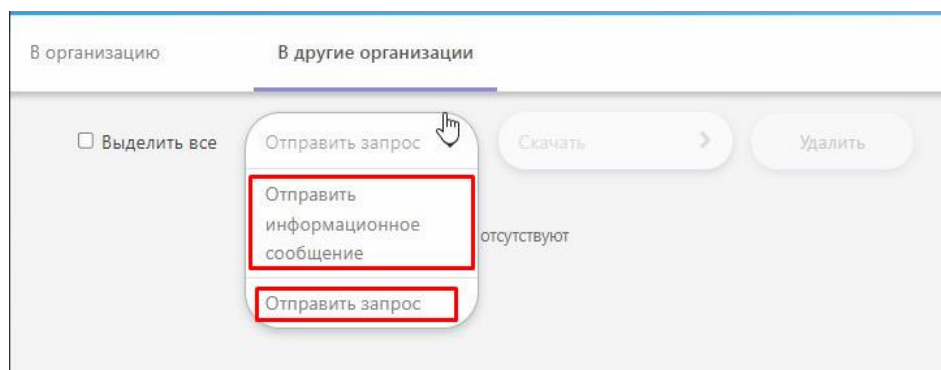
Запрос в организацию

Выбор получателя по: виду деятельности ИНН

Рисунок 380 – Выбор получателя на форме отправки ЭС в другие организации

На форме выбора получателя по ИНН отображается таблица всех получателей, доступных для взаимодействия. В таблице предусмотрена функция фильтрации и сортировки по полям «ИНН», «ОГРН», «Полное наименование организации».

Таблица позволяет выбрать сразу всех либо только конкретных УИО. Для выбора получателей необходимо установить соответствующие чек-боксы (Рисунок 381)

Выбор получателя по:

 виду деятельности ИНН

<input type="checkbox"/>	ИНН	ОГРН	Полное наименование организации	Виды деятельности	Порядковый номер филиала КО по КГРКО	Регистрационный номер КО по КГРКО
<input checked="" type="checkbox"/>	0996732021	1090213570214	АСВ	Агенство по страхованию вкладов		
<input type="checkbox"/>	0996732021	1094263021214	АСВ	Агенство по страхованию вкладов		
<input type="checkbox"/>	0996732021	1090213570214	АСВ	Агенство по страхованию вкладов		
<input type="checkbox"/>	0996732021	1094263021214	АСВ	Агенство по страхованию вкладов		

Добавленные файлы

Разрешено приложение файлов следующих типов расширений:

**

Рисунок 381 – Выбор получателей по ИНН

Также на форме необходимо указать признак конфиденциальности (Открытая информация / Конфиденциальная) и прикрепить файлы. Признак конфиденциальности информации доступен только для формы Запроса (Рисунок 382). При отправке Информационного сообщения может передаваться только открытая информация.

Выбор получателя по: виду деятельности ИНН

<input type="checkbox"/>	ИНН	ОГРН	Полное наименование организации	Виды деятельности	Порядковый номер филиала КО по КГРКО	Регистрационный номер КО по КГРКО
<input type="checkbox"/>	0996732021	1094263570214	АСВ	Агентство по страхованию вкладов		

 элементов на странице

Отображены записи 1 - 1 из 1

 Конфиденциальная информация**Добавленные файлы**Разрешено приложение файлов следующих типов расширений:
**

Рисунок 382 – Установка признака конфиденциальности и добавление файлов на форме отправки ЭС в другие организации

В случае, если передается конфиденциальная информация, необходимо осуществить предварительное шифрование на сертификат получателя ЭС. Подробное описание процесса предоставления сертификатов УИО – получателей ЭС описано в п.4.3.3.6.

При отправке информационного сообщения/запроса в другую организацию необходимо для каждого направляемого документа создать и приложить файл электронной подписи. Например, для создания файла подписи можно использовать программу КриптоАРМ ГОСТ.

После нажатия кнопки «Отправить» ЭС появится в списке сообщений на вкладке «В другие организации» и в «Истории взаимодействия». Подробное описание просмотра сообщения и его статусов представлено в разделе 4.7.

В случае, если сообщение доставлено не всем получателям, оно будет иметь статус «Доставлено (частично)» (Рисунок 383).



Рисунок 383 – Отображение статуса «Доставлено (частично)»

В случае частичной доставки доступна возможность просмотра списка получателей и статусов доставки для каждого из них. Для просмотра статусов доставки необходимо нажать на кнопку «Подробнее». После чего будет выполнен переход на форму просмотра (Рисунок 384).

Статусы доставки сообщений получателям ×

ИНН	ОГРН	Полное наименование	Порядковый номер филиала КО по КГРКО	Регистрационный номер КО по КГРКО	Статус
7702235133	1037700013020	Служба эксплуатации ЕСОД (тестовый ЛК Банк России)	0000	8888	Не доставлено
7716032944	1027700452108	ООО "Фактор-ТС"	0000	9897	Доставлено

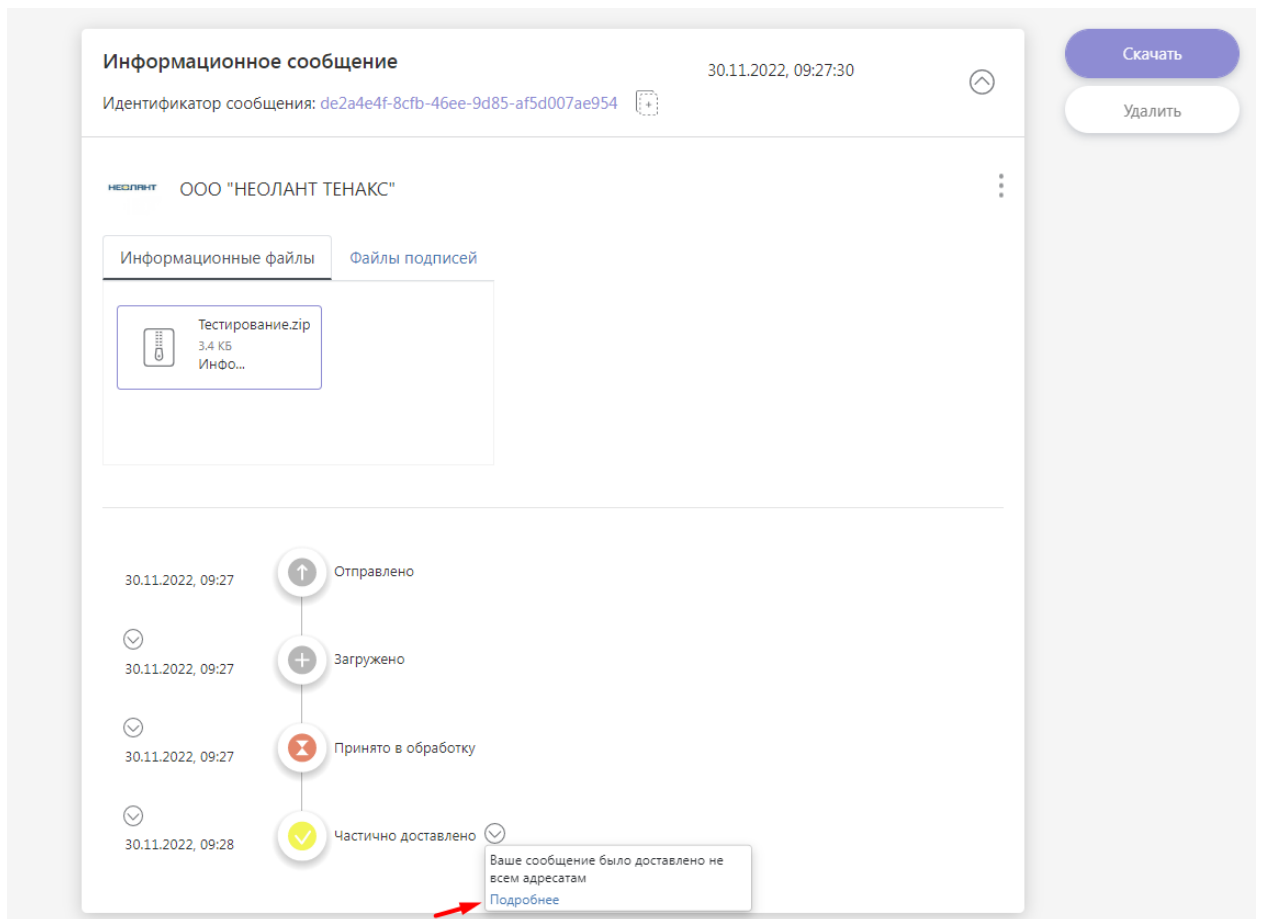
< 1 > 5 элементов на странице Отображены записи 1 - 2 из 2

Рисунок 384 – Просмотр статусов доставки сообщений

4.6.7 Заключение договоров между Банком России и поставщиками (подрядчиками, исполнителями) (вкладка «Договоры»)

Вкладка «Договоры» предназначена исключительно для взаимодействия Банка России с поставщиками (подрядчиками, исполнителями)⁴⁵ по потоку «Заключение договоров между Банком России и поставщиками (подрядчиками, исполнителями)». Пользователю доступны следующие функции:

- Получение проекта договора, направленного по инициативе Банка России;
- Направление подписанного проекта договора в Банк России;
- Направление в Банк России отказа от заключения договора;
- Получение зарегистрированного договора от Банка России;
- Инициативное направление в Банк России проекта договора;
- Получение отказа от заключения договора (в ответ на направленный по инициативе пользователя проект договора).

На вкладке «Договоры» предусмотрена фильтрация по статусу договора с помощью переключателей сверху страницы: «Шаблоны договоров» (по умолчанию) / «Заключенные договоры» / «Проекты договоров» (Рисунок 385).

Для заключенных договоров и проектов договоров предусмотрена дополнительная фильтрация по инициатору договора с помощью выбора значения из списка: «Без фильтрации» (по умолчанию) / «По инициативе Банка России» / «По инициативе УИО» (Рисунок 386).



Рисунок 385 – Основная фильтрация на вкладке «Договоры»

⁴⁵ Регламент информационного взаимодействия Банка России с поставщиками (подрядчиками, исполнителями) в целях заключения договоров и соглашений к ним в электронной форме по результатам проведения закупок Банка России размещен на сайте Банка России в разделе «О Банке России / Закупки Банка России» https://cbr.ru/about_br/purchase/.

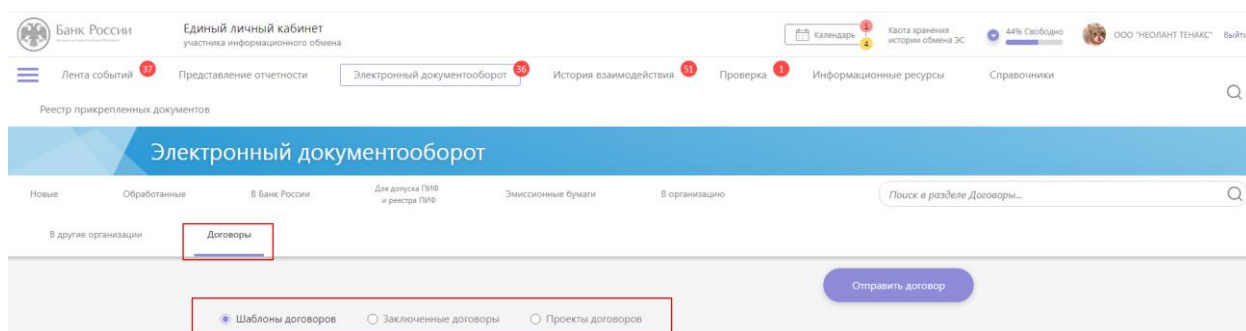

Рисунок 386 – Дополнительная фильтрация по инициатору договора

Важно: для исходящих ЭС потока обязательна настройка метки доверенного времени в ЛК. Перед отправкой проекта договора в Банк России пользователю необходимо выполнить настройку штампа (метки) времени в разделе ЛК «Профиль» – «Настройки». Подробнее настройка штампа времени в ЛК описана в п. 4.3.4.

4.6.7.1 Выбор и заполнение шаблона договора

В случае инициативного направления УИО проекта договора в Банк России необходимо заранее сформировать файл проекта договора. Для этого пользователь может воспользоваться структурированным файлом проекта договора с помощью шаблона формы в ЛК либо подготовить неструктурированный проект договора (подготовка неструктурированного файла проекта договора описана в п. 4.6.7.6).

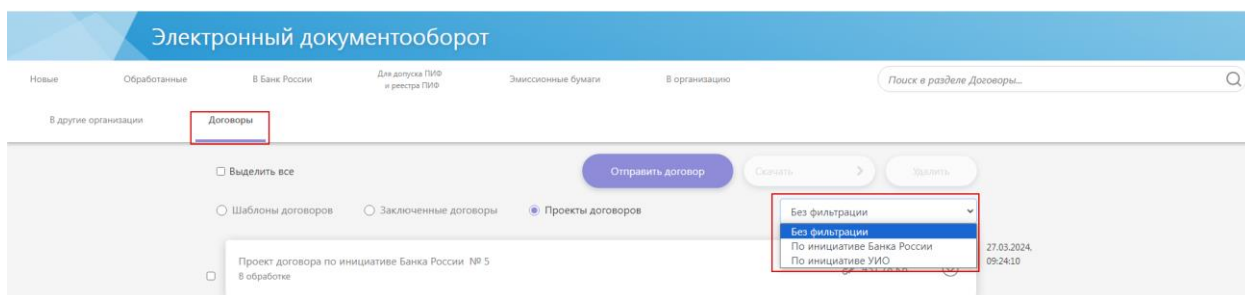
В разделе «Электронный документооборот» на вкладке «Договоры» в подразделе «Шаблоны договоров» отображается перечень форм договоров в виде плиток с наименованием, версией и датой публикации шаблона. На каждой плитке имеется кнопка «Заполнить форму» (Рисунок 387).



Рисунок 387 – Список шаблонов договоров

Для подготовки структурированного файла договора по наименованию шаблона необходимо выбрать из списка форму и нажать на плитке кнопку «Заполнить форму», после чего откроется форма шаблона для заполнения (Рисунок 388).

Рисунок 388 – Форма договора для заполнения

Для любой формы шаблона договора доступно сохранение черновика и загрузка черновика для продолжения заполнения формы, также возможно без проверки выгрузить форму в формате XML, распечатать или сохранить ее в формате pdf. Перечисленные

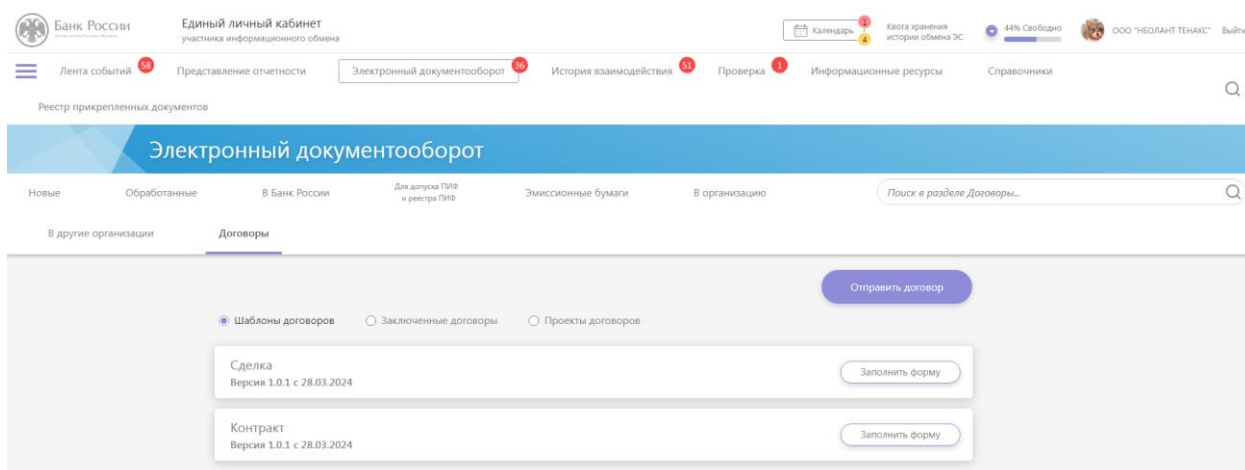
функции доступны в списке дополнительных кнопок, для раскрытия списка необходимо нажать на кнопку «Еще» (Рисунок 389).

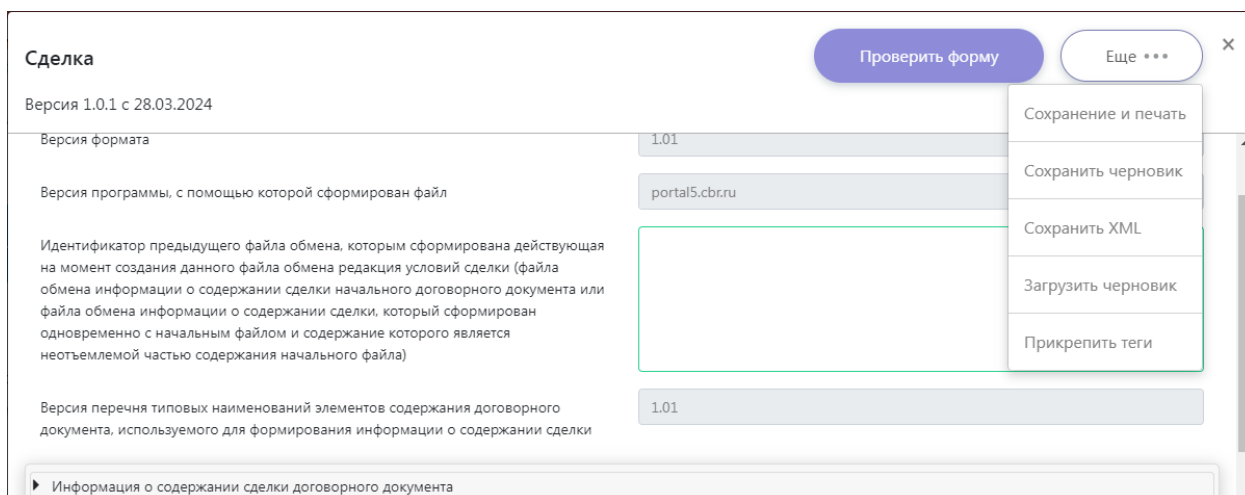

The screenshot shows a web application window titled "Сделка" (Deal). At the top right, there are two buttons: "Проверить форму" (Check form) and "Еще ..." (More). The "Еще ..." button is open, showing a dropdown menu with the following options: "Сохранение и печать" (Save and print), "Сохранить черновик" (Save draft), "Сохранить XML" (Save XML), "Загрузить черновик" (Load draft), and "Прикрепить теги" (Attach tags). The form itself contains several fields: "Версия формата" (Format version) with value "1.01", "Версия программы, с помощью которой сформирован файл" (Program version used to create the file) with value "portal5.cbr.ru", a large empty text area, and "Версия перечня типовых наименований элементов содержания договорного документа, используемого для формирования информации о содержании сделки" (Version of the list of typical names of elements of the content of the contractual document used for forming information about the content of the deal) with value "1.01". At the bottom, there is a section titled "Информация о содержании сделки договорного документа" (Information about the content of the deal contractual document).

Рисунок 389 – Дополнительные кнопки формы

После заполнения всех обязательных полей формы следует нажать в верхней части формы кнопку «Проверить форму» (Рисунок 388).

Если поля формы заполнены некорректно или имеются незаполненные обязательные поля, система выделит поля формы с ошибками и отобразит окно с количеством ошибок (Рисунок 390).



Рисунок 390 – Окно с количеством ошибок формы

В случае корректного заполнения формы появится окно с кнопкой «Сохранить XML» (Рисунок 391).

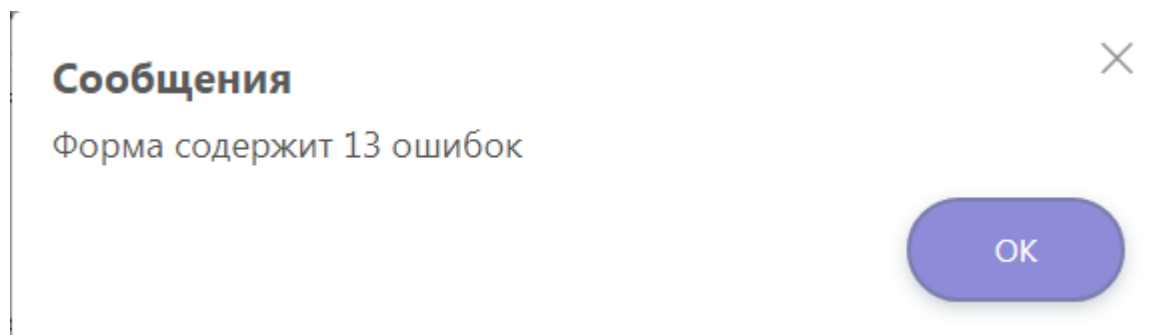

Рисунок 391 – Окно с функцией сохранения формы с подписью

При нажатии кнопки «Сохранить XML» структурированный файл договора будет сохранен на ПК в формате XML. Далее проект договора можно направлять в Банк России (подробнее процесс отправки проекта договора по инициативе УИО описан в п. 4.6.7.4).

4.6.7.2 Получение проекта договора, направленного по инициативе Банка России

При поступлении в ЛК УИО ЭС с проектом договора, направленным по инициативе Банка России, в разделе «Электронный документооборот» на вкладке «Договоры» отображается плитка проекта договора. Для каждого ЭС с проектом договора, направленным по инициативе Банка России, отображаются следующие данные:

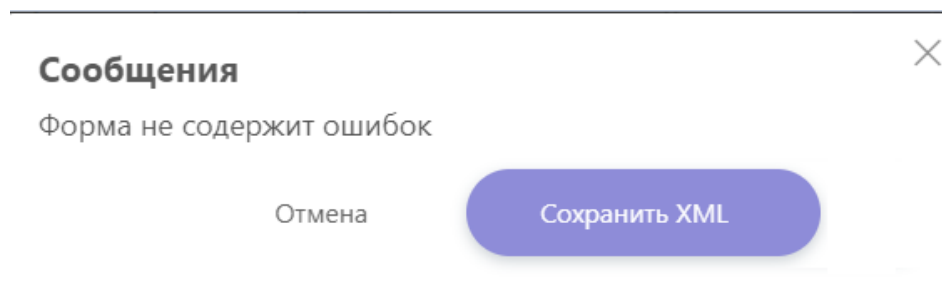
- Наименование «Проект договора по инициативе Банка России»;
- Номер договора;
- Размер сообщения;
- Версия проекта договора;
- Перечень вложенных файлов (с указанием имени файла и размера) и возможностью скачивания файлов;
- Дата получения ЭС;
- Статус проекта договора: Ожидает подписания / Договор подписан / Направлен отказ.

Непрочитанные входящие ЭС выделяются жирным шрифтом. На развернутой плитке проекта договора отображается кнопка «Подробнее» для перехода в «Историю взаимодействия» и просмотра страницы ЭС.

На плитке проекта договора со статусом «Ожидает подписания» отображаются кнопки «Направить отказ» и «Подписать» (Рисунок 392).



Рисунок 392 – Кнопки на плитке проекта договора

Пользователь может выбрать только одно действие: подписать договор или направить отказ. Подробнее процесс подписания договора описан в п. 4.6.7.3, направления отказа – в п. 4.6.7.4.

На развернутой плитке проекта договора в перечне файлов первыми будут отображаться файлы визуализации договора и реквизитов договора в формате pdf. Файлы визуализации возможно скачать на ПК либо открыть для просмотра в браузере. Если нажать правой кнопкой мыши на файл визуализации, то в контекстном меню появятся кнопки «Скачать» и «Просмотреть». При выборе пункта «Просмотреть» откроется файл визуализации в новой вкладке браузера для просмотра. При выборе пункта «Скачать» на ПК будет выгружен файл визуализации. Процесс скачивания всего ЭС проекта договора с приложениями описан в п. 4.6.7.9.

4.6.7.3 Направление подписанного проекта договора в Банк России

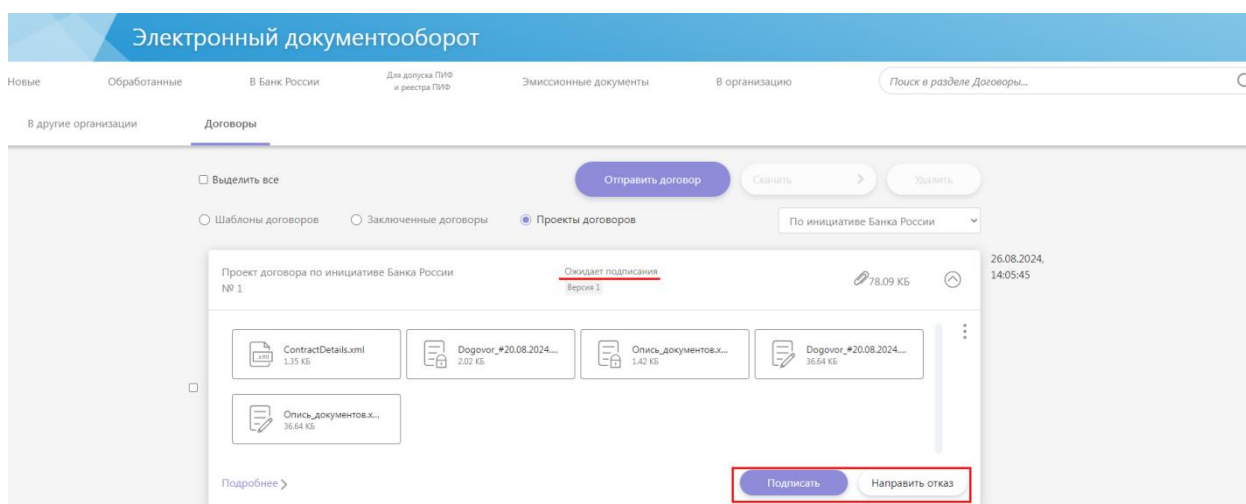
При согласии пользователя заключить договор необходимо нажать на плитке полученного проекта договора кнопку «Подписать» (Рисунок 393).



Рисунок 393 – Кнопка для подписания проекта договора

Откроется форма «Заключение договора» с возможностью прикрепления файлов по типам (см. рисунок 384), добавления сертификата и при необходимости добавления МЧД (подробное описание процесса прикрепления сертификата УКЭП представлено в разделе 4.5.10).

Если пользователь не является лицом, уполномоченным на действия от имени УИО без доверенности, то необходимо прикрепить МЧД (цепочку МЧД), подписанную УКЭП лица, уполномоченного на действия от имени УИО без доверенности. Подробное описание процесса прикрепления МЧД (цепочки МЧД) описано в разделе 4.5.11.

Форму «Заключение договора» возможно заполнить двумя способами (Рисунок 394):

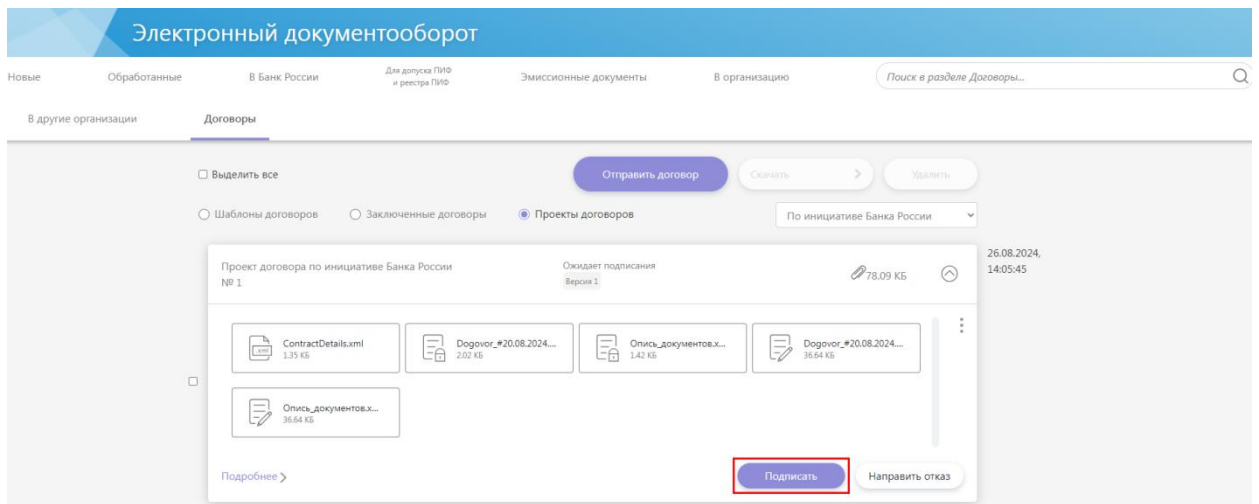
- прикрепить файл договора, файл описи, файлы приложений при наличии, добавить в форму сертификат. При отправке формы все добавленные в форму файлы будут подписаны и зашифрованы;
- прикрепить файл договора, файлы приложений, файл описи в заранее зашифрованном виде с подготовленными вне портала подписями к файлам (локальное шифрование). В таком случае для отправки файлов в Банк России добавление сертификата в форму не требуется.

Полученные во входящем ЭС с проектом договора файл реквизитов договора и файлы визуализации подписывать и направлять в Банк России не требуется.

Рисунок 394 – Форма заключения договора

В форму допустимо прикреплять незашифрованные файлы без подписей или с заранее подготовленными файлами подписей. Допускается загрузка файлов с расширениями *.xml, *.docx, *.pdf, *.xml.sig, *.docx.sig, *.pdf.sig.

После нажатия в форме кнопки «Отправить» будет сформировано и направлено в Банк России ЭС с подписанным договором. В этом случае статус на плитке поменяется на «Договор подписан», кнопки на плитке будут скрыты (Рисунок 395).



Рисунок 395 – Плитка проекта договора после ответа

Статус направленного ЭС с подписанным проектом договора возможно просмотреть, нажав на кнопку «Подробнее» на этой же плитке проекта договора (ссылка «Подробнее» ведет на цепочку связанных ЭС по договору с этим номером и версией (Рисунок 396). Также статус направленного ЭС с подписанным проектом договора можно проверить непосредственно в разделе «История взаимодействия» - «Исходящие», выбрав отправленное ЭС с наименованием «Передача в Банк России заключенного договора, полученного от внешнего абонента».

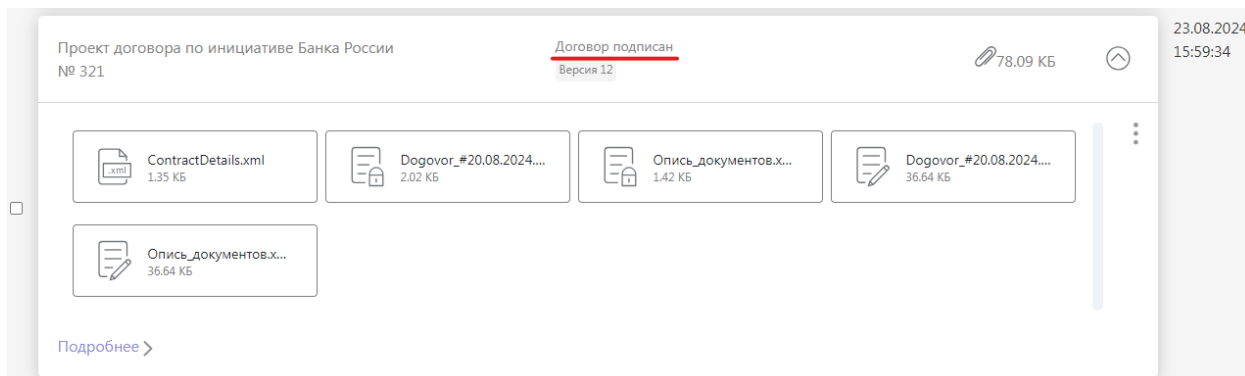

Рисунок 396 – Страница исходящего ЭС

Если по направленному ЭС с подписанным договором в ЛК будет получена квитанция «Ошибка» или «Отклонено» проекту договора будет возвращен статус «Ожидает подписания». В этом случае необходимо ознакомиться с текстом ошибки на странице ЭС в разделе «История взаимодействия», исправить ошибку и повторно отправить подписанный проект договора, нажав на кнопку «Подписать» на плитке проекта договора (плитка будет та же).

Договор будет считаться заключенным, если по направленному ЭС с подписанным договором в ЛК будет получена квитанция «Зарегистрировано». При этом плитка договора автоматически будет перенесена в блок «Заключенные договоры» и статус договора на плитке изменится на «Заключен» (Рисунок 397).

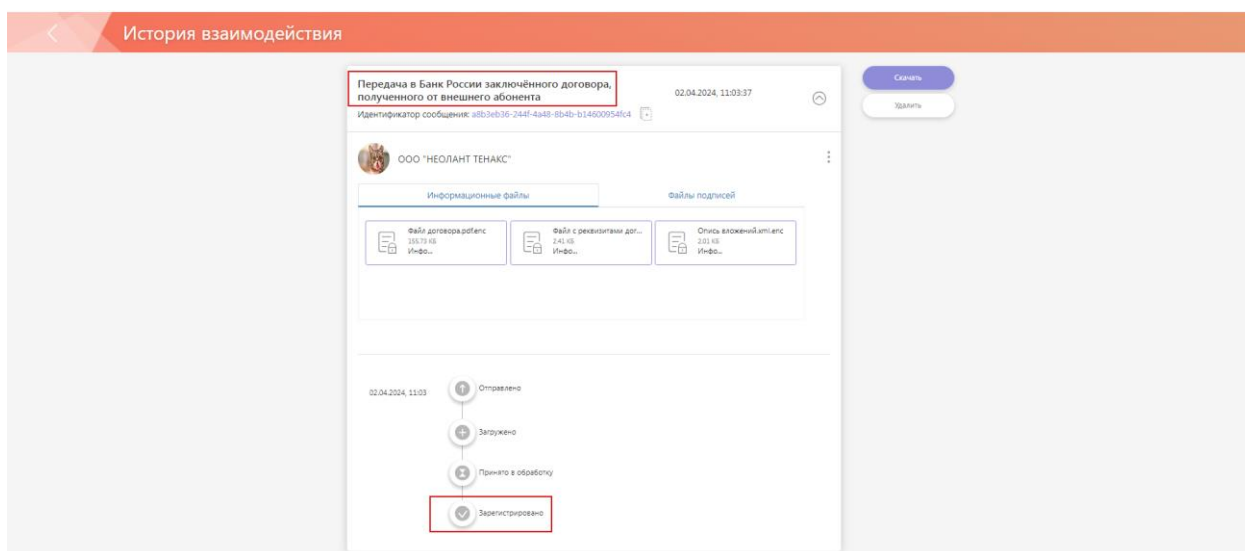

Рисунок 397 – Плитка заключенного договора

4.6.7.4 Направление в Банк России отказа от заключения договора

Направить отказ от заключения договора возможно только для проекта договора со статусом «Ожидает подписания». Отозвать направленное ЭС с отказом невозможно.

В случае отказа от заключения договора необходимо на плитке проекта договора нажать кнопку «Направить отказ» (Рисунок 398).

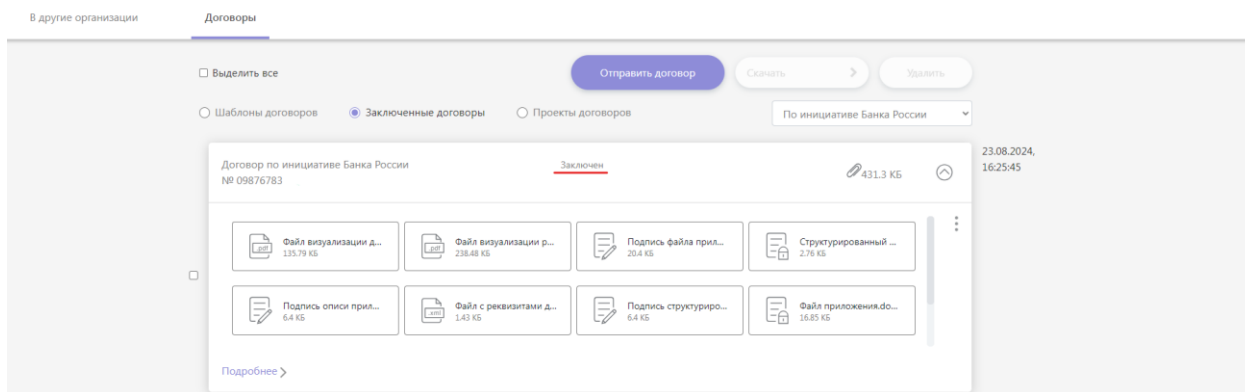

Рисунок 398 – Кнопка для направления отказа

После нажатия кнопки «Направить отказ» откроется форма с возможностью прикрепления сертификата (подробное описание процесса прикрепления сертификата УКЭП представлено в разделе 4.5.10).

Если пользователь не является лицом, уполномоченным на действия от имени УИО без доверенности, то необходимо прикрепить МЧД (цепочку МЧД), подписанную УКЭП лица, уполномоченного на действия от имени УИО без доверенности. Подробное описание процесса прикрепления МЧД (цепочки МЧД) представлено в разделе 4.5.11.

Отказ от подписания договора Отправить

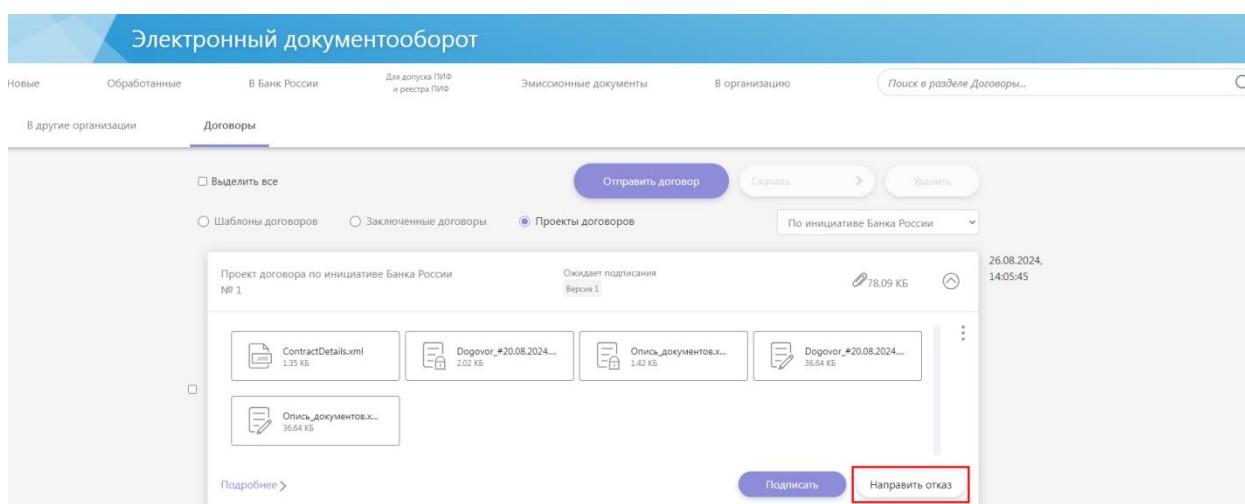
Номер договора: 1 Версия проекта: 1

Текст отказа

Сертификат: Сертификат

Доверенности ⌵

Добавленные файлы

Файлы отчетности

Разрешено приложение файлов следующих типов расширений:
*.doc, *.doc.enc, *.doc.sig, *.docx, *.docx.enc, *.docx.sig, *.pdf, *.pdf.enc, *.pdf.sig,
*.txt, *.xls, *.txt.enc, *.txt.sig, *.xls.enc, *.xls.sig

Перетащите файл для добавления или

Рисунок 399 – Форма отказа от подписания договора

В форме отказа от подписания договора возможно указать причину отказа, заполнив поле «Текст отказа» либо прикрепить подготовленный файл (заранее подписанный и зашифрованный, либо заполнить поле «Сертификат») (Рисунок 399).

После заполнения формы и нажатия кнопки «Отправить» в Банк России будет сформировано и направлено ЭС с отказом от заключения договора. После отправки статус на плитке будет изменен на «Направлен отказ», кнопки обработки будут скрыты.

В случае направления отказа без указания причины отказа (в поле «Текст отказа») выбирать сертификат для формы не требуется, достаточно нажать кнопку «Отправить». Отозвать ЭС с отказом, т.е. изменить решение УИО невозможно.

4.6.7.5 Получение зарегистрированного договора

После подписания пользователем проекта договора данный договор регистрируется в Банке России, и в ЛК УИО направляется зарегистрированный договор.

При получении ЭС зарегистрированного договора на плитке ЭС с таким же номером договора со статусом «Заключен» добавится признак в виде иконки о регистрации договора, а также регистрационный номер и дата регистрации (Рисунок 400). Справа от плитки будет отображена дата и время получения ЭС зарегистрированного договора. На плитке с признаком регистрации будут отображаться файлы ЭС зарегистрированного договора. Пользователь может скачать все файлы ЭС с зарегистрированным договором, выделив чек-бокс и нажав кнопку «Скачать» сверху страницы.



Рисунок 400 – Плитка заключенного договора с регистрационной информацией

4.6.7.6 Инициативное направление в Банк России проекта договора

Для направления проекта договора в Банк России по инициативе УИО необходимо на вкладке «Договоры» нажать кнопку «Отправить договор» (Рисунок 401).

Важно: Перед отправкой необходимо заранее подготовить неструктурированный файл проекта договора в формате docx/pdf или структурированный файл в формате xml.

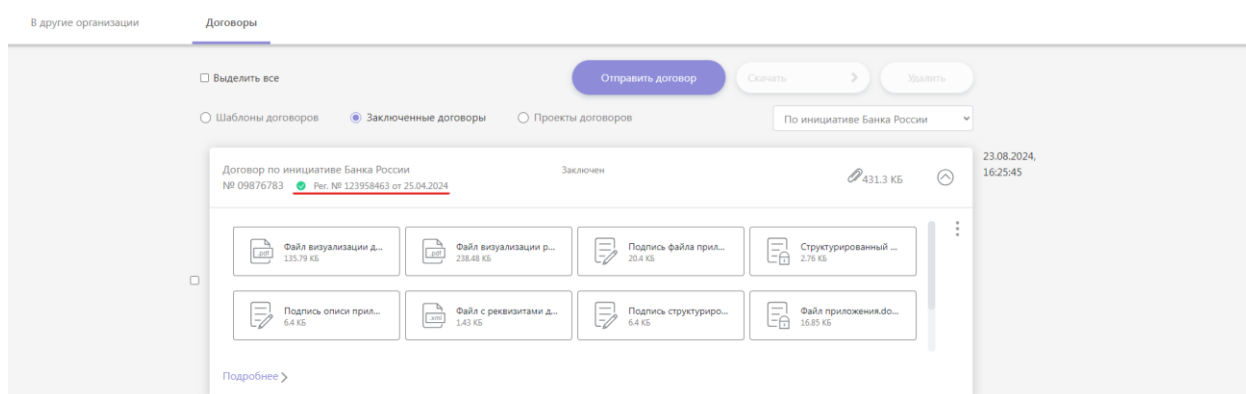

Рисунок 401 – Кнопка «Отправить договор»

При нажатии кнопки «Отправить договор» откроется форма «Реквизиты договора» (Рисунок 402).

Рисунок 402 – Форма «Реквизиты договора»

Данная форма содержит следующие поля:

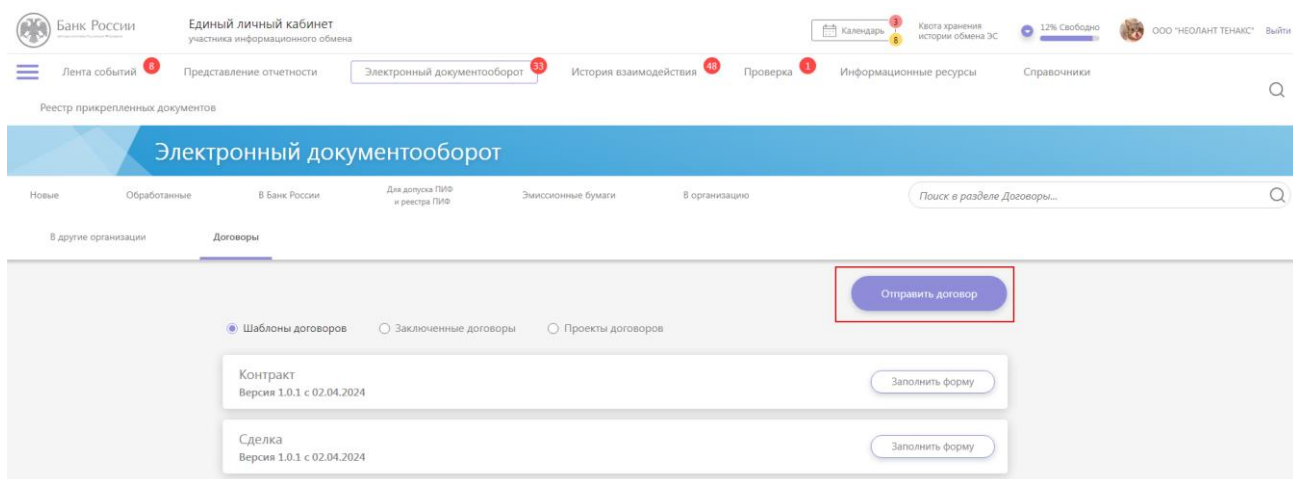
- Вид договора (список выбора, редактируемое, обязательное поле, по умолчанию не заполнено);

- Номер договора (редактируемое, обязательное поле, длина строки не более 20 символов);
- Срок хранения пакета в днях (заполняется автоматически на основе выбранного значения в поле «Вид договора», не редактируемое);
- Версия проекта (редактируемое, обязательное поле ввода, допустимо вводить только целые положительные числа от 1 до 99);
- Наименование подразделения (заполняется автоматически на основе выбранного значения в поле «Вид договора», не редактируемое);
- Префикс (заполняется автоматически на основе выбранного значения в поле «Вид договора», не редактируемое);
- Сторона договора №1 (реквизиты стороны, иницирующей заключение договора):
- Наименование стороны договора (нередатируемое, заполняется автоматически из Профиля ЛК);
- ИНН стороны договора (нередатируемое, заполняется автоматически из Профиля ЛК);
- ОГРН стороны договора (редактируемое, может быть заполнено автоматически из Профиля ЛК, если в Профиле заполнено поле ОГРН);
- Сторона договора №2:
- Наименование стороны договора (редактируемое, заполняется автоматически, обязательное);
- ИНН стороны договора (редактируемое, заполняется автоматически, обязательное);
- ОГРН стороны договора (редактируемое, заполняется автоматически, не обязательное);
- Блок для выбора сертификата (обязательное),
- Блок «Доверенности» (необязательное),
- Блок «Добавленные файлы» (обязательное).

В форме «Реквизиты договора» необходимо выбрать вид направляемого договора, заполнить реквизиты договора, прикрепить сертификат (подробное описание процесса прикрепления сертификата УКЭП представлено в разделе 4.5.10).

Если пользователь не является лицом, уполномоченным на действия от имени УИО без доверенности, необходимо прикрепить МЧД (цепочку МЧД), подписанную УКЭП лица, уполномоченного на действия от имени УИО без доверенности. Подробное описание процесса прикрепления МЧД (цепочки МЧД) представлено в разделе 4.5.11.

В блоке «Добавленные файлы» с помощью области для перетаскивания файлов или кнопки «Выберите файл для добавления» необходимо приложить заранее подготовленные файлы (Рисунок 403):

- Обязательно добавление одного файла проекта договора в формате docx/pdf или в формате xml;
- Опционально добавление одного или нескольких файлов приложений к договору;
- Опционально добавление файла описи приложений. Файл описи приложений в случае добавления обязательно должен иметь название «Опись_документов.xml»;
- Опционально добавление файлов подписей для прикрепленных файлов (УКЭП файлов пакета документов и УКЭП МЧД должны быть с меткой доверенного времени).

Допустимо прикреплять незашифрованные файлы без подписей или с заранее подготовленными файлами подписей. В форму «Реквизиты договора» допускается загрузка файлов с расширениями *.xml, *.docx, *.pdf, *.xml.sig, *.docx.sig, *.pdf.sig.

Реквизиты договора Отправить

*** Сертификаты**

Сертификат

Выбрать

Доверенности

Добавленные файлы

Файлы договора

Разрешено приложение файлов следующих типов расширений:
*.xml, *.xml.sig, *.docx, *.pdf, *.docx.sig, *.pdf.sig

ВНИМАНИЕ!
Файлы отчетности необходимо направлять через раздел "Представление отчетности".
Не допускается направление архивов, содержащих зашифрованные данные.

Перетащите файл для добавления или

Выберите файл для добавления

Рисунок 403 – Блок прикрепления файлов на форме «Реквизиты договора»

После прикрепления файлов требуется проверить и назначить типы файлов для всех прикрепленных к форме файлов (Рисунок 404):

- Файлам приложений к договору должен быть назначен тип «Документ» (по умолчанию для форматов docx и pdf автоматически назначается тип «Документ»);
- Для файла договора в формате docx или pdf необходимо выбрать из списка тип «Неструктурированный договор»;
- В случае направления файла договора в формате xml необходимо выбрать из списка тип «Структурированный договор»;
- В случае добавления файла «Опись_документов.xml» необходимо выбрать из списка тип «Опись приложений»;
- Файлам подписей в формате sig автоматически назначается тип «УКЭП» без возможности редактирования.



Рисунок 404 – Назначение типов добавленным файлам на форме «Реквизиты договора»

При нажатии на кнопку «Отправить» формы «Реквизиты договора» проверяется заполнение формы и, если заполнены обязательные поля и добавлен файл договора, то файлы будут отправлены в Банк России, а также добавлена плитка на вкладке «Договоры» в блоке «Проекты договоров».

Плитка проекта договора по инициативе пользователя отображается со следующей информацией (Рисунок 405):

- Наименование («Проект договора по инициативе внешнего абонента ВП ЕПВВ»);
- Номер договора;
- Версия проекта договора;
- Статус договора «Отправлен»;
- Дата, время отправки проекта договора из ЛК УИО;

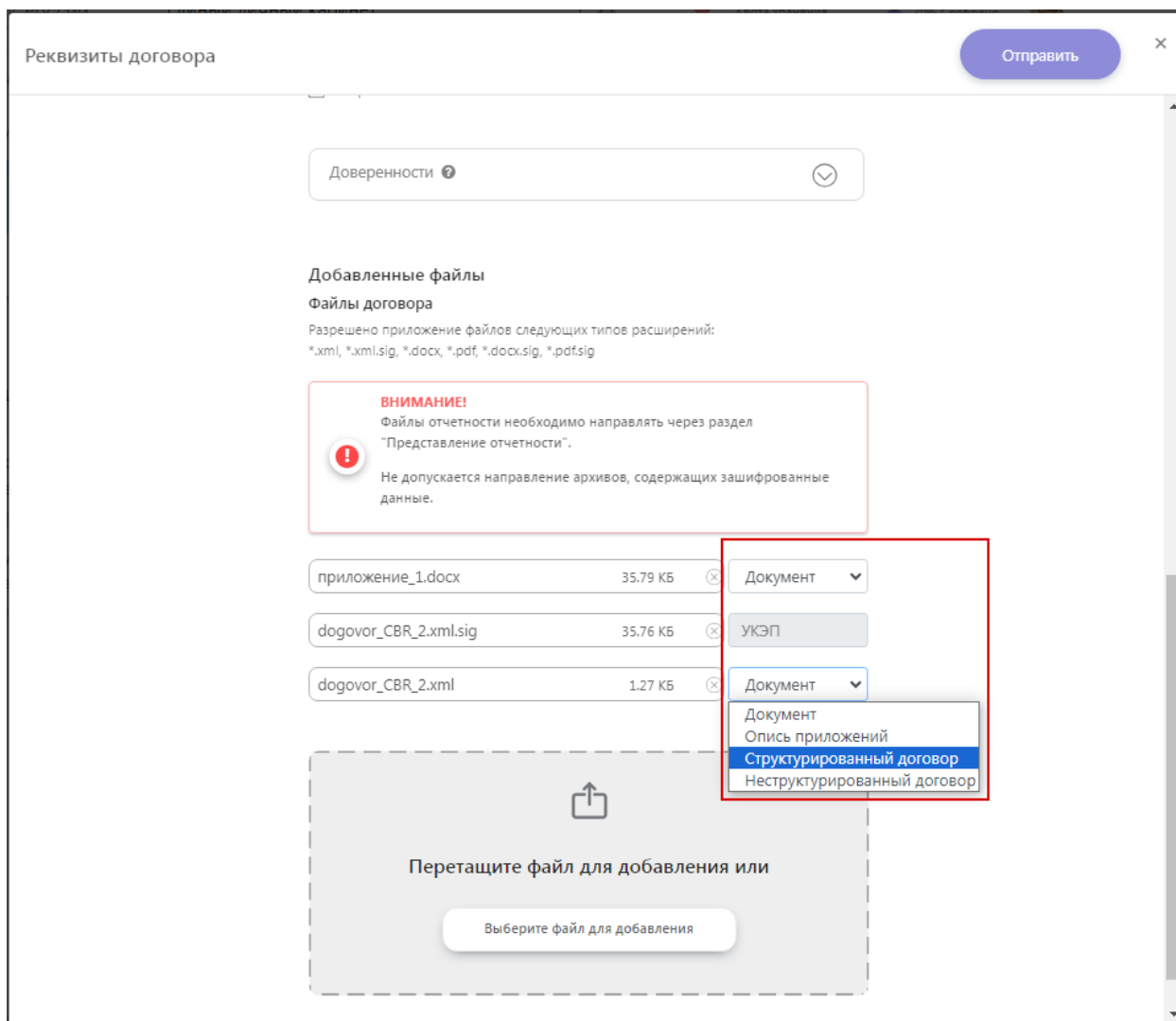
- Размер файлов вложений ЭС;
- Перечень файлов вложений ЭС;
- Кнопка «Подробнее» для перехода в «Историю взаимодействия».



Рисунок 405 – Плитка отправленного по инициативе УИО проекта договора

Статус направленного ЭС с проектом договора возможно просмотреть, нажав на кнопку «Подробнее» на плитке или в разделе «История взаимодействия» - «Исходящие», выбрав отправленное ЭС.

В случае поступления в ЛК квитанции «Ошибка» или «Отклонено» для отправленного ЭС статус договора изменится на «Ошибка» или «Отклонено» (соответственно квитанции). В данном случае необходимо ознакомиться с ошибкой и направить в Банк России новую версию проекта договора.

После поступления в ЛК квитанции «Зарегистрировано» для отправленного ЭС статус договора на плитке с проектом меняется с «Отправлено» на «В обработке». В данном случае после рассмотрения проекта договора в Банке России в ЛК будет направлен ответ (подробнее в п. 4.6.7.7 и 4.6.7.8).

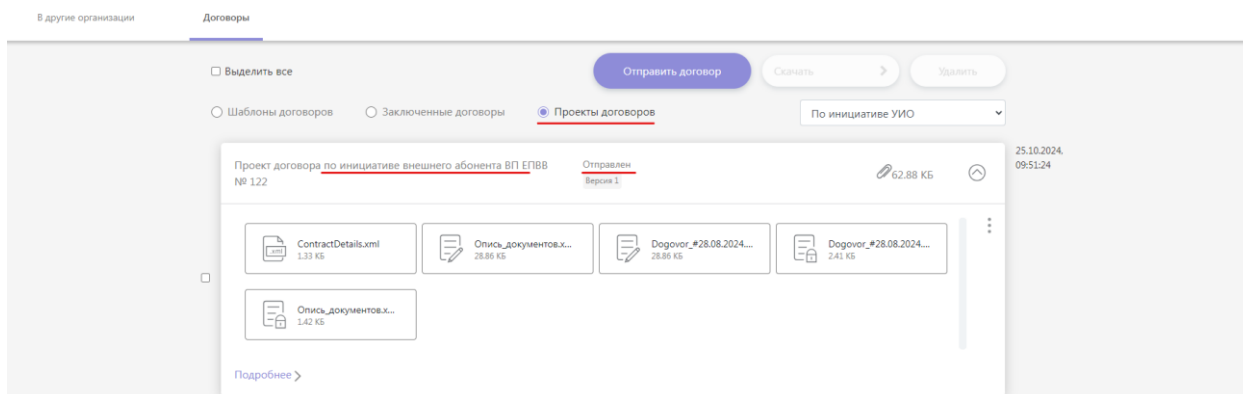
4.6.7.7 Получение зарегистрированного договора, подписанного со стороны Банка России

В случае подписания проекта договора должностным лицом Банка России в ЛК направляется заключенный договор, зарегистрированный в Банке России.

ЭС с зарегистрированным договором, полученным от Банка России, отображается на вкладке «Договоры» в блоке «Заклученные договоры» в виде отдельной плитки со следующей информацией (Рисунок 406):

- Наименование («Договор по инициативе внешнего абонента ВП ЕПВВ»);
- Номер договора;

- Статус «Заключен»;
- Признак регистрации договора, регистрационный номер и дата регистрации;
- Дата, время получения ЭС;
- Размер файлов вложений ЭС;
- Перечень файлов вложений ЭС;
- Кнопка «Подробнее».

Важно: плитка проекта договора, направленного в Банк России, при получении ЭС с зарегистрированным договором из Банка России скрывается в связи с изменением статуса договора (переходит из блока «Проекты договоров» в блок «Заключенные договоры»).



Рисунок 406 – Статус договора в случае подписания должностным лицом Банка России

4.6.7.8 Получение отказа от заключения договора (в ответ на направленный проект договора по инициативе пользователя)

После рассмотрения проекта договора в Банке России УИО может получить ЭС с отказом от заключения договора и файлом с замечаниями. При получении такого ЭС на вкладке «Договоры» на плитке отправленного проекта договора статус изменится на «Получен отказ», плитка останется в блоке «Проекты договоров» (Рисунок 407).

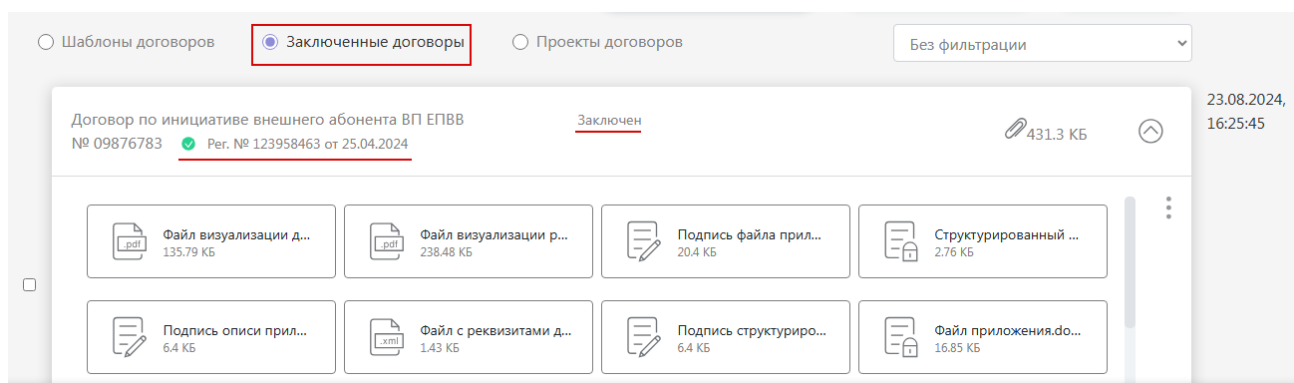

Рисунок 407 – Статус договора после поступления в ЛК УИО ЭС с отказом

Для ознакомления с файлами отказа необходимо нажать на развернутой плитке проекта договора кнопку «Подробнее», в открывшейся цепочке ЭС сверху будет входящее сообщение с заголовком «Передача несогласия от должностного лица Банка России».

При получении отказа от заключения договора необходимо ознакомиться с полученными в ЭС документами с причиной отказа, внести исправления в проект договора и отправить в Банк России новое ЭС с исправленным проектом договора с указанием следующей версии проекта (подробнее отправка проекта договора по инициативе УИО описана в п.4.6.7.4).

4.6.7.9 Скачивание и удаление ЭС на вкладке «Договоры»

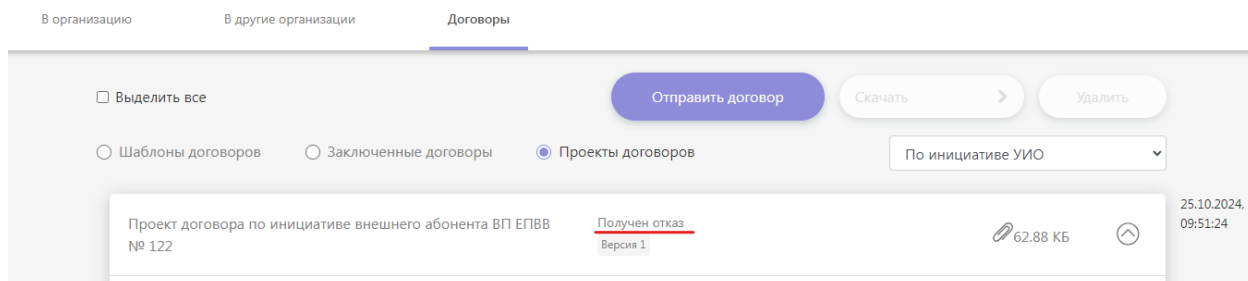
Для скачивания ЭС необходимо выделить нужную плитку на вкладке «Договоры» и нажать кнопку «Скачать» в верхней части страницы, далее выбрать в выпадающем списке «Сообщение» для выгрузки на ПК только выбранного ЭС или «Цепочку сообщений» для выгрузки всех связанных ЭС с данным номером договора и версией проекта договора (Рисунок 408).



Рисунок 408 – Скачивание ЭС договора

Кроме скачивания ЭС, содержащего все файлы договора, возможно скачивание отдельно выбранного файла на раскрытой плитке договора. Для этого следует развернуть плитку ЭС и нажать левой кнопкой мыши на определенный файл. В контекстном меню нажать на кнопку «Скачать», после чего файл будет сохранен в предустановленную на ПК папку для загрузок.

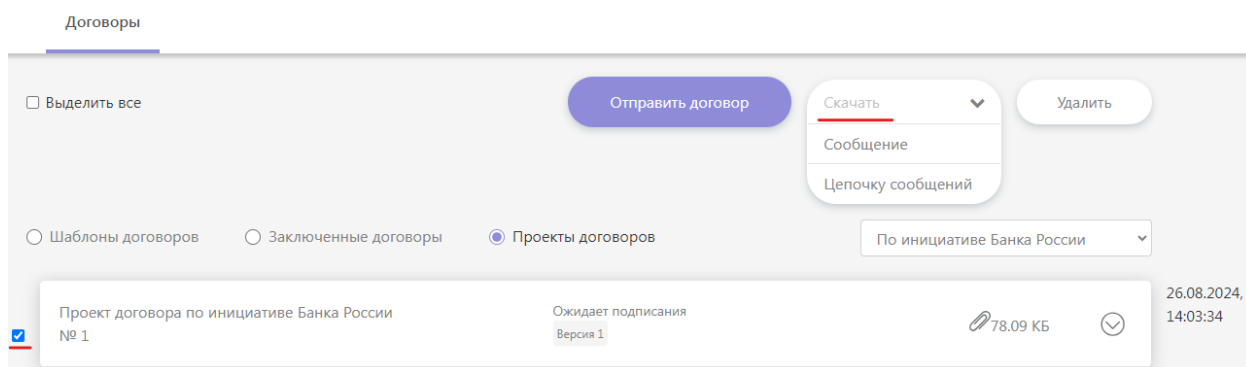

Рисунок 409 – Скачивание определённого файла ЭС

Для удаления ЭС пользователю необходимо выделить нужную плитку на вкладке «Договоры» и нажать кнопку «Удалить» в верхней части страницы. Удалить возможно только ЭС с проектом договора в статусе «Направлен отказ» / «Договор подписан» и ЭС заключенного договора. Запрещено удалять:

- ЭС с проектом договора, отправленные в Банк России, со статусом «Отправлен» / «В обработке»;
- ЭС с проектом договора, полученные от Банка России, со статусом «Ожидает подписания» / «Договор подписан».

4.7 История взаимодействия

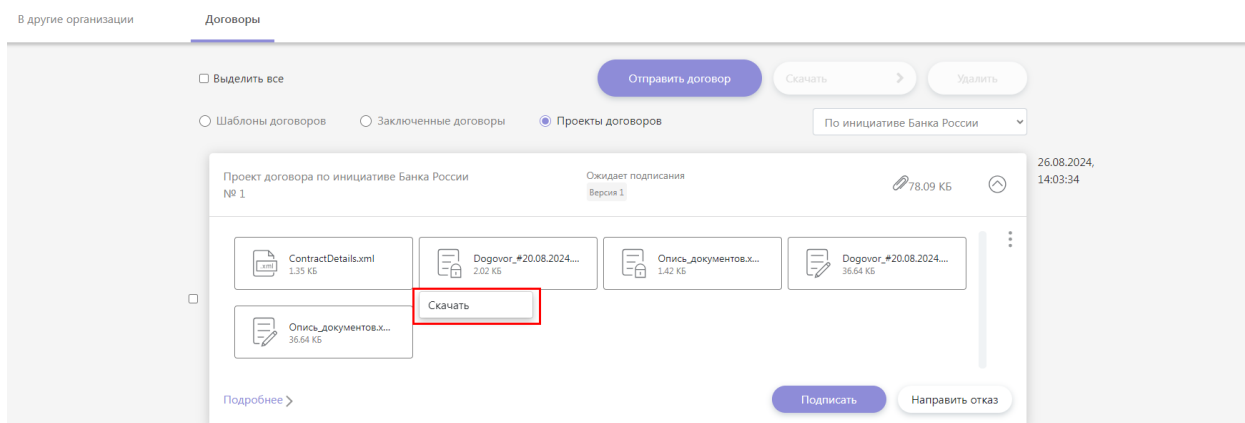
Раздел «История взаимодействия» предназначен для просмотра и управления историей взаимодействия пользователя с Банком России и другими УИО. История взаимодействия отображается в виде Журнала обмена ЭС. Журнал обмена ЭС содержит данные из модулей:

- Электронный документооборот;
- Представление отчетности (в части направленной в Банк России отчетности);
- ЭС, направляемые из ПП «Дельта» посредством осуществления массовой рассылки.

Возможности, предоставляемые пользователю в модуле «Электронный документооборот», продублированы в модуле «История взаимодействия».

Журнал обмена разделен на подразделы «Все», «Входящие», «Исходящие» ЭС, Переключение между разделами осуществляется в верхней области экрана (Рисунок 410).

Список ЭС в подразделах отсортирован по дате и времени получения / отправки ЭС.

Тема сообщения	Текст сообщения	Регистрационный номер	Исходящий номер	Дата исходящего документа	Дата получения регистрационного номера	Дата последнего сообщения	Дата создания	Размер/Примечание вложения файла	Статус	Статус последнего сообщения	Преждевечность	Шифр формы
Отправка на стороне Отправителя ЭС	в 20 бай МЧД Платова	-	-	-	Не указано	-	27.01.2025, 18:08	28.37 КБ	Отклонено	-	-	-
Отправка на стороне Отправителя ЭС	в 20 бай МЧД Руничева	-	-	-	27.01.2025	-	27.01.2025, 18:05	28.38 КБ	Отклонено	-	-	-
Отправка на стороне Отправителя ЭС	в 20	-	-	-	Не указано	-	27.01.2025, 18:00	28.03 КБ	Отклонено	-	-	-
Обращение (запрос) в Банк России	27.01.2025 апр 2.2	-	98967	27.01.2025	27.01.2025	-	27.01.2025, 17:28	109.3 КБ	Отклонено	-	-	-
Обращение (запрос) в Банк России	Обращение по 2-1 в 3Т	-	2025-1	27.01.2025	Не указано	-	27.01.2025, 17:23	99.52 КБ	Принято в обработку	-	-	-
Обращение (запрос) в Банк России	27.01.2025 апр 1	-	2346129	27.01.2025	27.01.2025	-	27.01.2025, 17:23	109.2 КБ	Отклонено	-	-	-
Обращение (запрос) в Банк России	27.01.2025 апр 1	-	2284687	27.01.2025	27.01.2025	-	27.01.2025, 16:57	109.2 КБ	Отклонено	-	-	-
Для доступа ПИО и реестра ПИО	-	-	27012025	27.01.2025	27.01.2025	-	27.01.2025, 16:29	103.43 КБ	Отклонено	-	-	-
Для доступа ПИО и реестра ПИО	-	-	27012025	27.01.2025	27.01.2025	-	27.01.2025, 16:28	103.43 КБ	Отклонено	-	-	-
Запрос на визуализацию МЧД	-	-	-	-	27.01.2025	-	27.01.2025, 16:22	5.21 КБ	Зарегистрировано	-	-	-

Рисунок 410 - Страница модуля «История взаимодействия»

4.7.1 Подраздел «Все»

В подразделе «Все» отображаются входящие и исходящие ЭС в виде связанных цепочек сообщений:

- Предписания, полученные из Банка России / ответы на них;
- Запросы, полученные из Банка России / ответы на них;
- Отчетность, направленная УИО в Банк России;
- Обмен информацией об активах;
- Запросы от УИО в Банк России и ответы на них;
- ЭС, полученные по потоку «Массовая рассылка»;
- ЭС, полученные из других ЛК.

ЭС в подразделе «Все» имеют следующие атрибуты:

- Тема сообщения (тип ЭС запрос / предписание с уникальным номером, для потоков ЭДО ДКО и ЭДО Активы – наименование и код электронной формы);
- Текст сообщения (для входящего сообщения – текст краткого описания документа, для исходящего сообщения – текст комментария пользователя);
- Регистрационный номер (указывается после получения квитанции с регистрационным номером на ответ, отправленный по запросу / предписанию);
- Исходящий номер;

- Дата исходящего документа;
- Дата, время получения регистрационного номера;
- Дата последнего сообщения;
- Дата создания;
- Размер / признак вложения файла;
- Статус;
- Статус последнего сообщения;
- Периодичность;
- Шифр формы.
- Количество связанных сообщений.

Для скачивания ЭС пользователю необходимо выделить необходимое(-ые) сообщение(-я) и нажать кнопку «Скачать». При нажатии на кнопку пользователю доступен выбор скачать отдельное сообщение или скачать цепочку сообщений, связанных с выбранным ЭС (в случае наличия таковых отображается иконка цепочки) (Рисунок 411).



Рисунок 411 – Кнопка «Скачать»

Для удаления ЭС пользователю необходимо отметить необходимое сообщение и нажать кнопку «Удалить» (Рисунок 412).

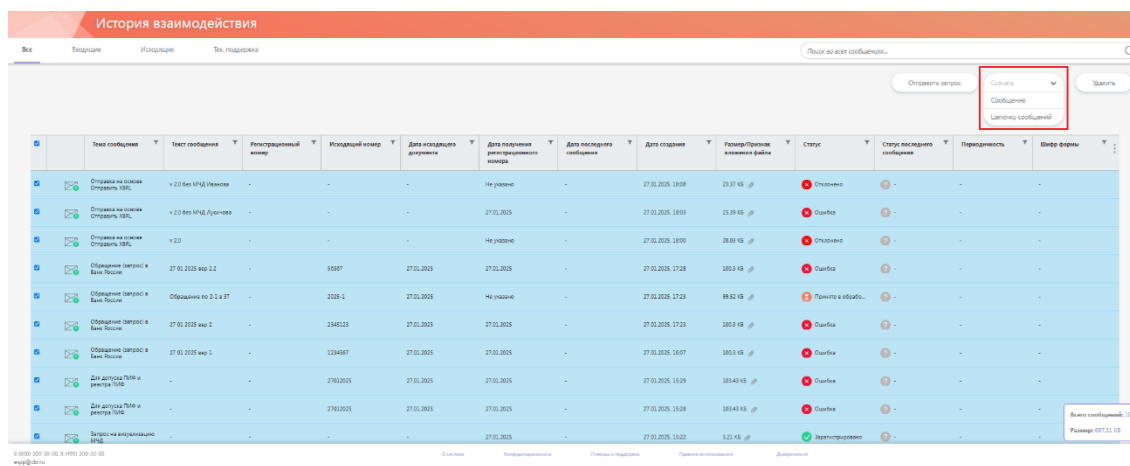

Рисунок 412 – Кнопка «Удалить»

В портале «Биврёст» установлены следующие правила на удаление ЭС:

- пользователь имеет возможность удалить прочитанные сообщения из числа входящих сообщений;
- удаление непрочитанных сообщений из числа входящих разрешено по истечении срока, указанного в конфигурации соответствующей задачи;
- пользователь имеет возможность удалить отправленные сообщения в статусе «Черновик», «Ошибка», «Зарегистрировано», «Отклонено», «Доставлено» или другом статусе, разрешающем удаление ЭС. Настройка параметра «Разрешение удаления ЭС» для новых статусов выполняется на стороне Банка России. Во всех остальных статусах ЭС могут быть удалены только по истечении срока, указанного в конфигурации соответствующей задачи.

При удалении ЭС отображается сообщение о необходимости сохранения файлов вне портала «Биврёст» (на внешнем носителе либо ПК).

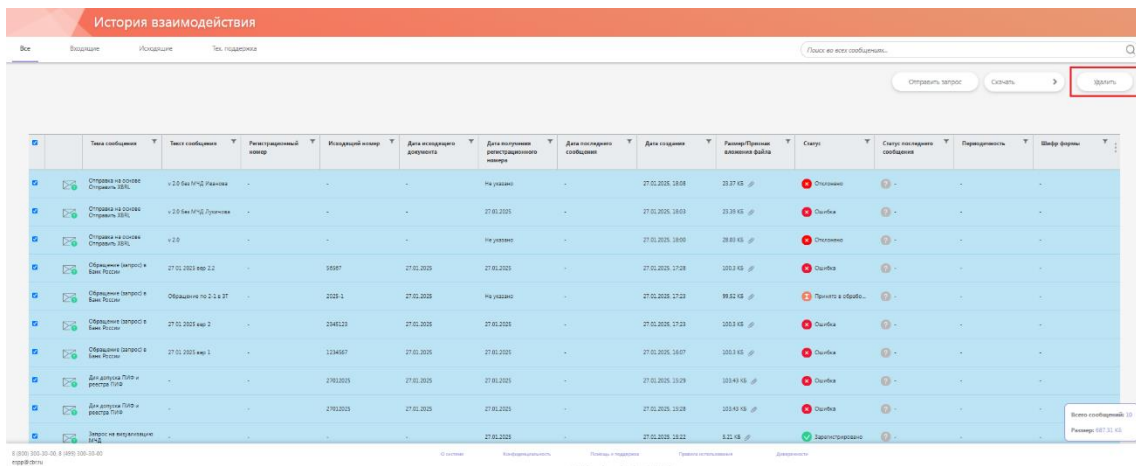
При нажатии на ЭС в разделе «Все» открывается окно с историей обмена между Банком России и пользователем, обмен информацией между УИО (с перечнем всех связанных сообщений и квитанций) в рамках выбранного ЭС (Рисунок 413).



Рисунок 413 - Связанные ЭС

На открывшейся странице просмотра связанных сообщений у пользователя есть возможность:

- просмотреть сообщение / ответ на сообщение / полученные квитанции;
- скачать / удалить всю цепочку сообщений;
- скачать / удалить сообщение / ответ на сообщение;
- скачать / удалить полученные квитанции;
- прикрепить теги к ЭС (см. раздел 4.12).

Входящие в сообщение файлы представлены в двух логических разделах в зависимости от их содержания: «Информационные файлы» и «Файлы подписей». Переключение между разделами осуществляется нажатием на соответствующее наименование раздела.

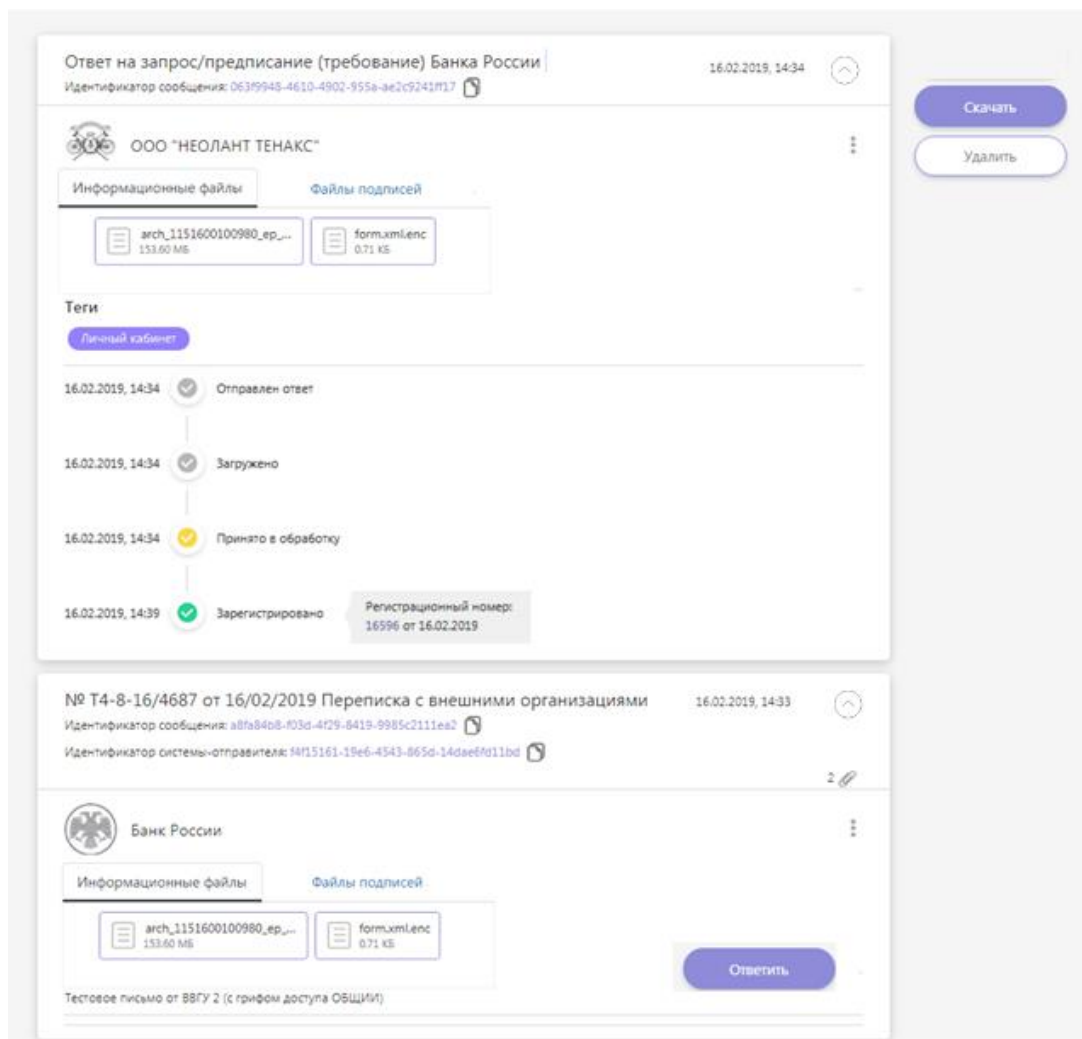
Для скачивания / удаления всей цепочки связанных сообщений необходимо воспользоваться кнопками «Скачать» / «Удалить», расположенными в верхней части страницы справа.

Ограничения на удаление ЭС в портале «Биврёст» описаны выше.

Для доступа к кнопкам для скачивания / удаления конкретного сообщения, ответа на сообщение или полученных квитанций необходимо открыть группу дополнительных кнопок, нажав на иконку  (Рисунок 414).



Рисунок 414 - Группа дополнительных кнопок

У каждого исходящего ЭС в нижней части сообщения в roadmap отображаются полученные статусы (Рисунок 413). Отображение статусов в roadmap зависит от параметров задачи, настроенных на стороне Банка России.

Важно: Если исходящее сообщение отправляется в режиме, при котором осуществляется скачивание МЧД из РР ФНС России, оно имеет особый первый статус отправки «Ожидается МЧД из РР ФНС России».

Стандартная последовательность статусов выглядит следующим образом (Рисунок 415). Если отчетность принята Банком России, будут отображаться статусы от «Отправлено» до «Зарегистрировано» / «Доставлено». Если же отчетность прошла проверку по структуре и подписи УКЭП, но не принята Банком России, в roadmap напротив статуса «Отклонено» указывается причина отказа в приеме отчетности.

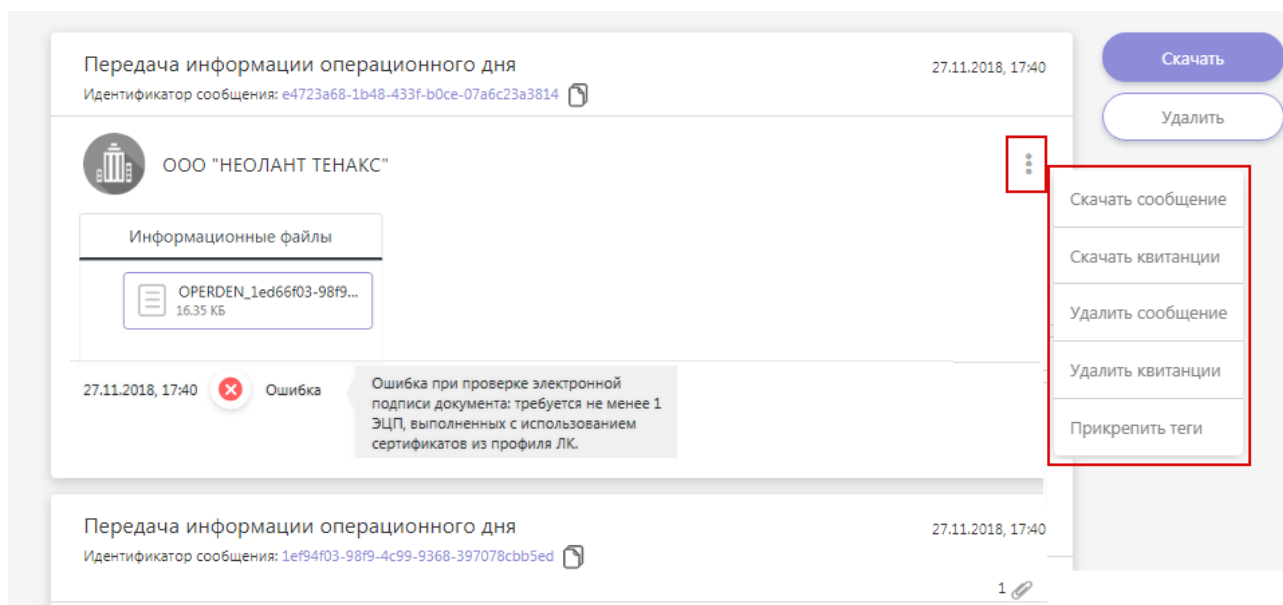
В зависимости от настроек задачи статусы исходящих ЭС могут отличаться от стандартных.



Рисунок 415 - Диаграмма статусов ЭС

4.7.2 Подраздел «Входящие»

В подразделе «Входящие» отображаются следующие ЭС:

- Предписания, полученные из Банка России;
- Запросы, полученные из Банка России;
- ЭС, направляемые посредством осуществления массовой рассылки;
- ЭС взаимодействия с другими УИО;
- Обмен информацией по потокам (входящие ЭС).

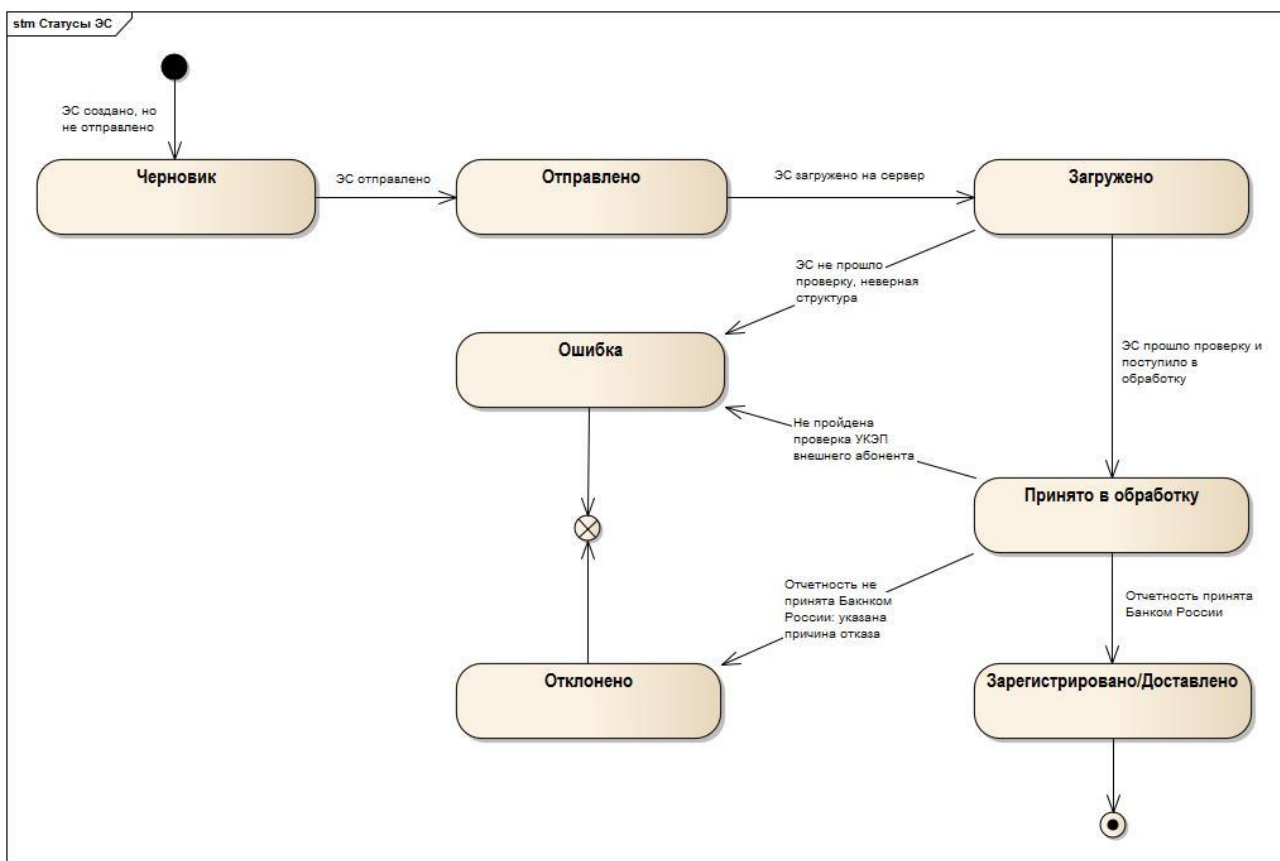
Непрочитанные входящие ЭС выделены жирным шрифтом. После того, как пользователь открыл ЭС либо в Журнале обмена, либо в модуле «Электронный документооборот», статус сообщения будет изменен на «Прочитано», выделение жирным шрифтом - снято.

У пользователя есть возможность пометить прочитанное сообщение, как непрочитанное. Для этого необходимо выделить нужное ЭС и нажать на кнопку «Пометить как непрочитанное».

ЭС в подразделе «Входящие» имеют следующие атрибуты:

- Тема сообщения (тип ЭС запрос / предписание с уникальным номером, для потоков ЭДО ДКО и ЭДО Активы – наименование и код электронной формы);
- Текст сообщения (текст краткого описания полученного документа);
- Регистрационный номер (указывается после получения квитанции с регистрационным номером на ответ, отправленный по запросу / предписанию);
- Дата получения регистрационного номера;
- Дата, время получения;
- Размер / признак вложения файла;
- Статус.

Иконка # указывает на наличие тегов, прикрепленных внешним абонентом к определенному ЭС. Иконка  указывает на наличие связанных с этим документом ранее полученных / отправленных документов и квитанций.

Для скачивания ЭС пользователю необходимо выделить необходимое(-ые) сообщение и нажать кнопку «Скачать». При нажатии на кнопку пользователю доступен выбор скачать отдельное сообщение или скачать цепочку сообщений, связанных с выбранным ЭС (в случае наличия таковых отображается иконка цепочки) (Рисунок 422).



Рисунок 416 – Кнопка «Скачать»

Для удаления отдельных ЭС пользователю надо отметить необходимые сообщения и нажать кнопку «Удалить» или «Удалить все».

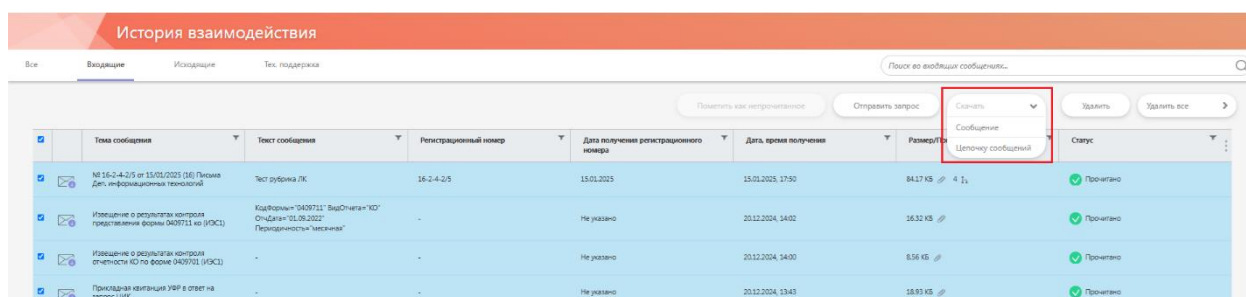

Рисунок 417 – Кнопки «Удалить» и «Удалить все»

В портале «Биврёст» установлены следующие правила на удаление входящих ЭС:

- пользователь имеет возможность удалить прочитанные сообщения из числа входящих сообщений;

- удаление непочитанных сообщений из числа входящих разрешено по истечении срока, указанного в конфигурации соответствующей задачи

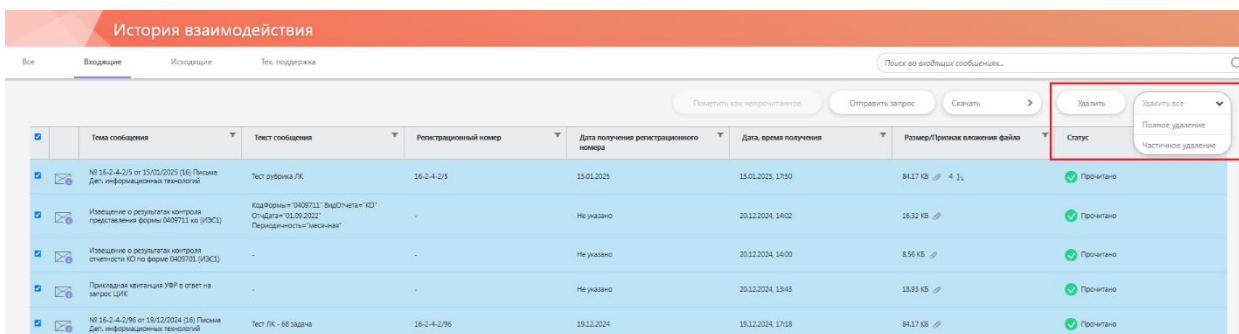
Удаление сообщений, не соответствующих данным правилам, запрещено.

При удалении ЭС отображается сообщение о необходимости сохранения файлов вне портала «Биврёст» (на внешнем носителе либо ПК).

По нажатию на ЭС в Журнале обмена ЭС открывается окно для просмотра ЭС (Рисунок 418). На открывшейся странице у пользователя есть возможность:

- просмотреть входящее сообщение;
- скачать / удалить входящее сообщение;
- прикрепить теги (см. раздел 4.12);
- ответить на ЭС.



Рисунок 418 - Страница просмотра выбранного входящего ЭС

Подробное описание данных возможностей представлено в п. 4.6.1 настоящего документа.

4.7.3 Подраздел «Исходящие»

В подразделе «Исходящие» отображаются следующие группы ЭС:

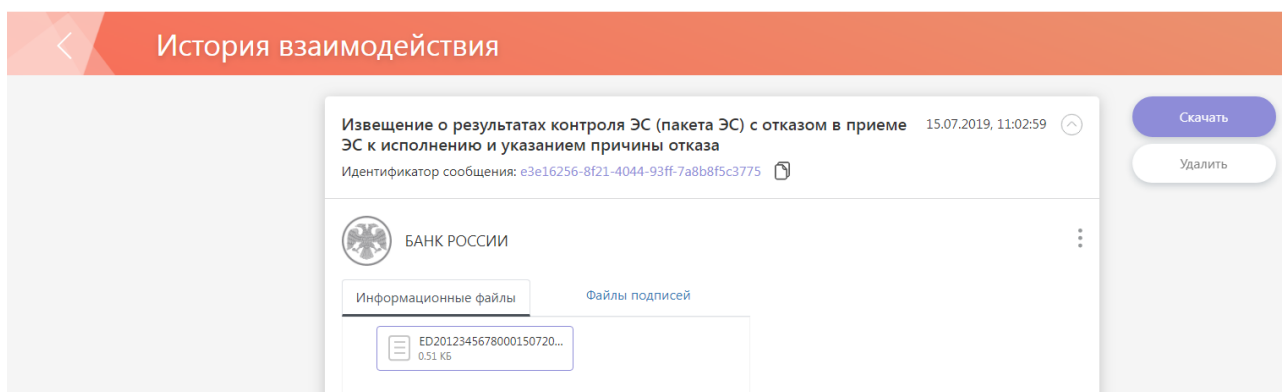
- Отчетность, направленная УИО в Банк России;
- Обмен информацией об активах;
- Запросы от УИО в Банк России;
- Ответы на запросы / предписания УИО.

Исходящие ЭС располагаются в обратном хронологическом порядке с пагинацией (

Тема сообщения	Текст сообщения	Регистрационный номер	Исходящий номер	Дата исходящего документа	Дата получения регистрационного номера	Дата, время отправки	Дата, время загрузки	Размер/Признак вложения файла	Статус	Периодичность	Шифр формы
Объяснение запросов в Банк России	Сопроводительное письмо 3	-	2024-12-06	06.12.2024	Не указано	14.01.2025, 16:23	-	27.91 KB	Черновик	-	-
Отправка на основе Предписание отчетности КО по форме 0409703 в Банк России	Отправка ф701.22 ноября 2024г №1	-	-	-	Не указано	22.11.2024, 13:00	-	3.55 MB	Черновик	-	-
Отправка на основе Предписание отчетности КО по форме 0409703 в Банк России	Отправка ф701.22 ноября 2024г №1	-	-	-	Не указано	22.11.2024, 13:04	-	3.55 MB	Черновик	-	-
Отправка на основе Предписание отчетности КО по форме 0409703 в Банк России	-	-	-	-	Не указано	17.02.2025, 13:42	-	2.5 KB	Черновик	-	-
Отправка на основе Предписание отчетности КО по форме 0409703 в Банк России	-	-	-	-	Не указано	05.11.2024, 8:09	-	4.32 KB	Черновик	-	-
Отправка на основе Предписание отчетности КО по форме 0409703 в Банк России	Отправка ф701.22 ноября 2024г №1	-	-	-	Не указано	22.11.2024, 13:03	-	3.55 MB	Черновик	-	-

Рисунок 419). Для исходящих ЭС указаны следующие атрибуты:

- Тема сообщения;
- Текст сообщения (текст комментария пользователя);
- Регистрационный номер;
- Исходящий номер;
- Дата исходящего документа;
- Дата получения регистрационного номера;
- Дата, время отправки;
- Дата, время загрузки;
- Размер / признак вложения файла;
- Статус (соответствует последней полученной квитанции);
- Периодичность;
- Шифр формы.

Тема сообщения	Текст сообщения	Регистрационный номер	Исходящий номер	Дата исходящего документа	Дата получения регистрационного номера	Дата, время отправки	Дата, время загрузки	Размер/Признак вложения файла	Статус	Периодичность	Шифр формы
Обращение (запрос) в Банк России	Сопроводительное письмо 3	-	2024-12-06	06.12.2024	Не указано	14.01.2025, 16:23	-	27,91 КБ	Черновик	-	-
Отправка на основе Представление отчетности КО по форме 0409701 в Банк России	Отправка ф701.22 ноября 2024г №8	-	-	-	Не указано	22.11.2024, 13:00	-	3,55 МБ	Черновик	-	-
Отправка на основе Представление отчетности КО по форме 0409701 в Банк России	Отправка ф701.22 ноября 2024г №8	-	-	-	Не указано	22.11.2024, 13:04	-	3,55 МБ	Черновик	-	-
Отправка на основе Представление отчетности КО по форме 0409701 в Банк России	-	-	-	-	Не указано	17.01.2025, 13:42	-	2,5 КБ	Черновик	-	-
Отправка на основе Представление отчетности КО по форме 0409701 в Банк России	-	-	-	-	Не указано	05.11.2024, 8:09	-	4,32 КБ	Черновик	-	-
Отправка на основе Представление отчетности КО по форме 0409701 в Банк России	Отправка ф701.22 ноября 2024г №8	-	-	-	Не указано	22.11.2024, 13:03	-	3,55 МБ	Черновик	-	-

Рисунок 419 - Подраздел «Исходящие»

Для скачивания ЭС пользователю необходимо выделить необходимое сообщение и нажать кнопку «Скачать». При нажатии на кнопку пользователю доступен выбор скачать отдельное сообщение или скачать цепочку сообщений, связанных с выбранным ЭС (в случае наличия таковых отображается иконка цепочки) (Рисунок 420).

Тема сообщения	Текст сообщения	Регистрационный номер	Исходящий номер	Дата исходящего документа	Дата получения регистрационного номера	Дата, время отправки	Дата, время загрузки	Размер/Признак вложения файла	Статус	Периодичность	Шифр формы
Обращение (запрос) в Банк России	Сопроводительное письмо 3	-	2024-12-06	06.12.2024	Не указано	14.01.2025, 16:23	-	27,91 КБ	Черновик	-	-
Отправка на основе Представление отчетности КО по форме 0409701 в Банк России	Отправка ф701.22 ноября 2024г №8	-	-	-	Не указано	22.11.2024, 13:00	-	3,55 МБ	Черновик	-	-
Отправка на основе Представление отчетности КО по форме 0409701 в Банк России	Отправка ф701.22 ноября 2024г №8	-	-	-	Не указано	22.11.2024, 13:04	-	3,55 МБ	Черновик	-	-

Рисунок 420 – Кнопка «Скачать»

Для удаления отдельных ЭС пользователю необходимо отметить необходимые сообщения и нажать кнопку «Удалить» или «Удалить все» (Рисунок 421).

Тема сообщения	Текст сообщения	Регистрационный номер	Исходящий номер	Дата исходящего документа	Дата получения регистрационного номера	Дата, время отправки	Дата, время загрузки	Размер/Признак вложения файла	Статус	Периодичность	Шифр формы
Обращение (запрос) в Банк России	Сопроводительное письмо 3	-	2024-12-06	06.12.2024	Не указано	14.01.2025, 16:23	-	27,91 КБ	Черновик	-	-
Отправка на основе Представление отчетности КО по форме 0409701 в Банк России	Отправка ф701.22 ноября 2024г №8	-	-	-	Не указано	22.11.2024, 13:00	-	3,55 МБ	Черновик	-	-
Отправка на основе Представление отчетности КО по форме 0409701 в Банк России	Отправка ф701.22 ноября 2024г №8	-	-	-	Не указано	22.11.2024, 13:04	-	3,55 МБ	Черновик	-	-
Отправка на основе Представление отчетности КО по форме 0409701 в Банк России	-	-	-	-	Не указано	17.01.2025, 13:42	-	2,5 КБ	Черновик	-	-

Рисунок 421 – Кнопки «Удалить» и «Удалить все»

В портале «Биврёст» установлены следующие правила на удаление исходящих ЭС:

- пользователь имеет возможность удалить отправленные сообщения в статусе «Черновик», «Ошибка», «Зарегистрировано», «Отклонено», «Доставлено» или другом статусе, разрешающем удаление ЭС. Настройка параметра «Разрешение удаления ЭС» для новых статусов выполняется Администратором ВП ЕПВВ. Во всех остальных статусах электронные сообщения могут быть удалены только по истечении срока, указанного в конфигурации соответствующей задачи.

Удаление сообщений, не соответствующих данным правилам, запрещено.

При удалении ЭС отображается сообщение о необходимости сохранения файлов вне портала «Биврёст» (на внешнем носителе либо ПК).

При нажатии на строку с ЭС подраздела «Исходящие», откроется страница с ЭС и полученными квитанциями (Рисунок 422).



Рисунок 422 - Страница просмотра исходящего ЭС

Входящие в сообщение файлы представлены в двух логических разделах в зависимости от их содержания: «Информационные файлы» и «Файлы подписей». Переключение между разделами осуществляется нажатием на соответствующее наименование раздела.

Каждое исходящее ЭС сопровождается квитанциями со статусами обработки направленного ЭС. Квитанции, формируемые в портале «Биврёст», содержат информацию

о результатах контроля и причинах прекращения обработки ЭС в портале «Биврёст» в случае отрицательного результата контроля.

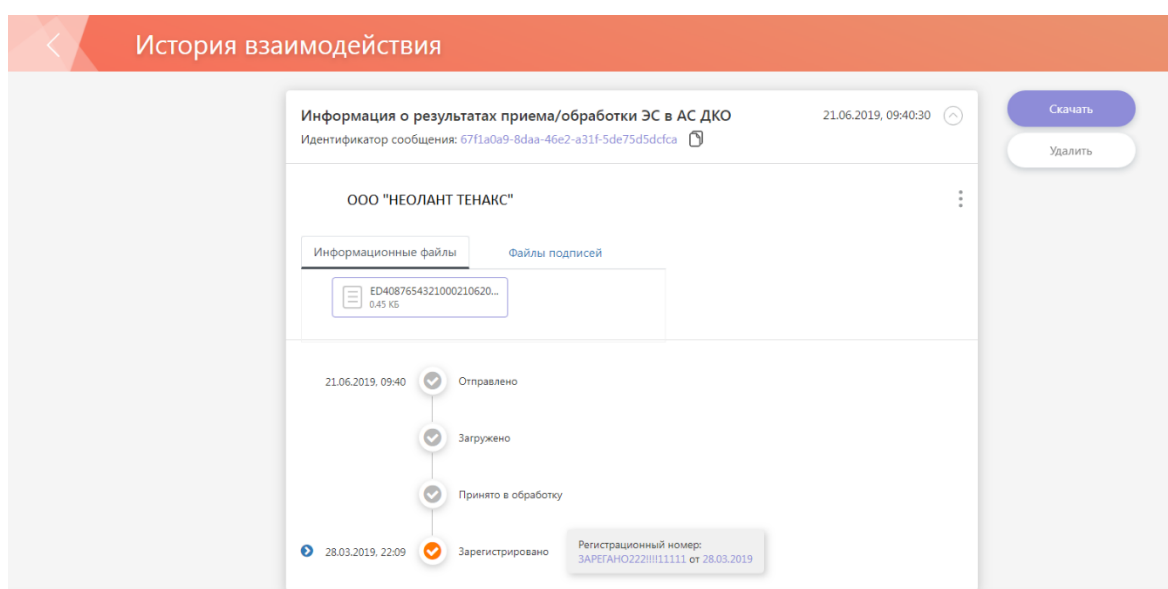
4.8 Раздел «Проверка»

Раздел «Проверка» предназначен для автоматизации электронного взаимодействия в ходе инспекционных проверок в части:

- получения ПЛ ДЭФ Банка России;
- направления из ЛК УИО в адрес РГ подписанных УКЭП УИО ДЭФ, в том числе подготовленных проверяемыми ПЛ в соответствии с заявками на предоставление информации;
- направления в составе ДЭФ ПЛ созданных автоматически квитанций, описей, реквизитов для идентификации отправителей и получателей информации, а также регистрационной информации (реквизитов документов) при взаимодействии УИО и Банка России;
- предоставления проверяемым ПЛ необходимых квот хранения информации на время проверок, интерфейсов, отчетов и сообщений для обеспечения автоматизированного взаимодействия и предоставления возможности исторического отслеживания произведенных действий в ходе проверок.

Взаимодействие в рамках инспекционных проверок осуществляется по отдельному потоку с отдельно выделенной квотой и не влияет на возможность взаимодействия УИО и Банка России посредством ЛК по иным вопросам (потокам).

4.8.1 Отображение раздела «Проверка» и инспекционных проверок раздела «Проверка»

Наличие раздела «Проверка» в ЛК УИО зависит от настроек ролевой модели и наличия инспекционных проверок раздела «Проверка», активированных для данного ЛК УИО. После активации инспекционной проверки раздел «Проверка» доступен всем пользователям ЛК УИО.

Для настройки ролевой модели необходимо в разделе «Настройка ролей» на вкладке «Настройка разделов» установить чек-бокс для раздела «Проверка» для выбранной роли (Администратор, Оператор либо другая созданная роль). После чего пользователям, которые должны иметь возможность работать с разделом «Проверка», необходимо установить роль с соответствующими правами. Описание настроек ролевой модели и изменения ролей пользователей приведено в пункте 4.3.6, если иное не определено правилами обмена по соответствующей задаче (потоку).

Если в ЛК УИО ранее не было ни одной инспекционной проверки, то при активации инспекционной проверки в ЛК УИО будет добавлен раздел «Проверка», в разделе «Проверка» будет отображаться активированная инспекционная проверка.

Если в ЛК УИО уже есть активированные инспекционные проверки, то новая инспекционная проверка после активации добавляется в раздел «Проверка» в список инспекционных проверок (Рисунок 423).

При деактивации инспекционной проверки соответствующий интерфейс будет удален из раздела «Проверка». Если в разделе «Проверка» отсутствуют другие инспекционные проверки, раздел «Проверка» будет скрыт в ЛК УИО.

События активации / деактивации инспекционных проверок раздела «Проверка» отображаются в разделе «Лента событий». Описание уведомлений, направляемых в «Ленту событий», представлено в разделе 4.8.6.

Активированные инспекционные проверки в разделе «Проверка» отображаются в виде плиток, в которых указано текстовое описание идентификатора проверки, время последнего события по проверке. Для заблокированной инспекционной проверки дополнительно отображается статус инспекционной проверки. Плитки отсортированы по времени события от позднего к раннему.

На плитке инспекционной проверки раздела «Проверка» отображается счетчик количества непрочитанных заявок. Общее количество непрочитанных заявок по всем инспекционным проверкам отображается в счетчике над пунктом меню «Проверка» (Рисунок 423).



Рисунок 423 - Отображение интерфейсов в разделе «Проверка»

Для перехода в конкретный интерфейс инспекционной проверки необходимо выбрать соответствующую плитку и нажать на нее. Интерфейс инспекционной проверки в

разделе «Проверка» содержит вкладки: «Заявки рабочей группы», «Пакеты ДЭФ», «Настройка».

Вкладка «Заявки рабочей группы» содержит перечень заявок и уведомлений от РГ, поступивших в адрес ПЛ. Вкладка «Пакеты ДЭФ» отображает перечень пакетов ДЭФ, созданных и направленных ПЛ в адрес РГ. На вкладке «Настройка» предоставляется возможность выбора адресата САДД для регистрации пакетов ДЭФ при инициативной отправке.

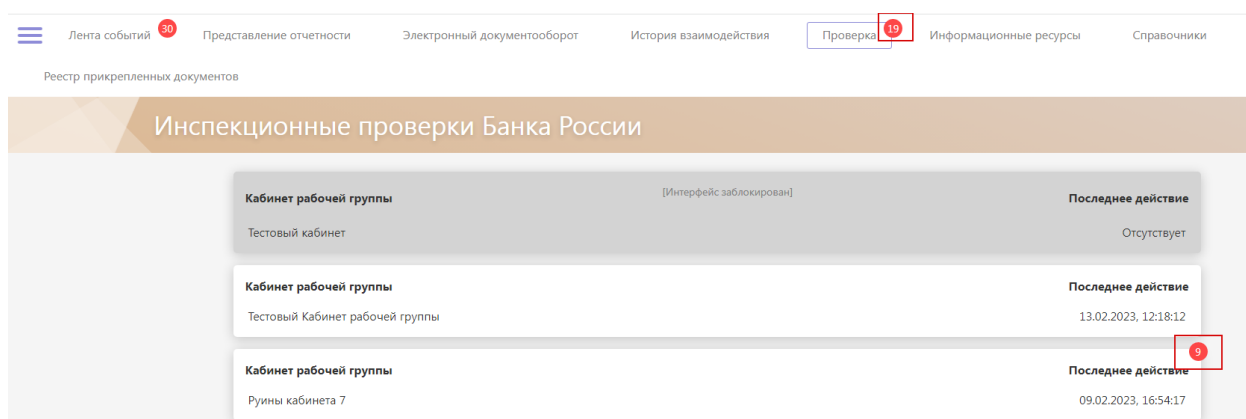
Заблокированные инспекционные проверки в разделе «Проверка» отображаются следующим образом (Рисунок 424).



Рисунок 424 – Отображение заблокированных проверок

В заблокированной инспекционной проверке любые операции по изменению содержимого не доступны. Пользователь может просматривать и скачивать информацию.

Статус заблокированной инспекционной проверки отображается в правом верхнем углу внутри интерфейса (Рисунок 425).

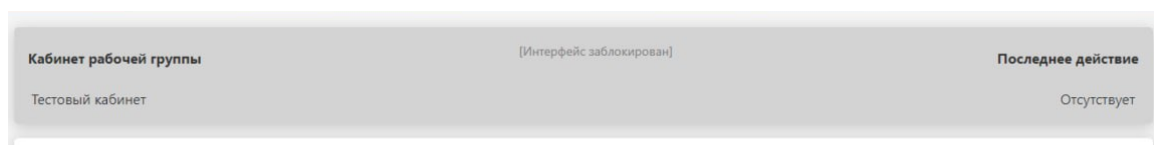

Рисунок 425 – Статус заблокированной проверки

4.8.2 Заявки РГ

4.8.2.1 Просмотр заявок РГ

На вкладке «Заявки рабочей группы» отображается перечень сообщений, поступивших от РГ. Перечень содержит элементы двух типов: заявки и уведомления (Рисунок 426).

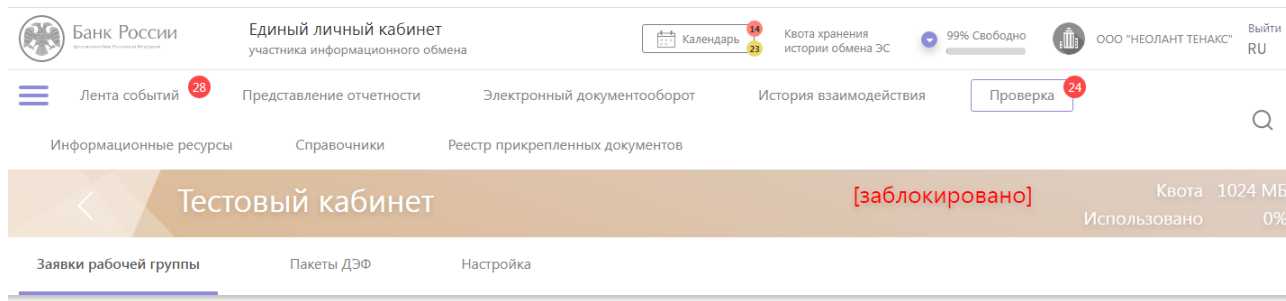

Рисунок 426 – Вкладка «Заявки рабочей группы»

Заявки РГ отображаются в виде плиток, отсортированных по дате регистрации – сверху новые. Каждая плитка содержит следующие данные:

- индикатор вида сообщения: заявка/уведомление;
- номер заявки / уведомления;
- тема (при наличии);
- регистрационные данные заявки/уведомления от РГ («Регистрационный номер» и «Дата/время регистрации»);
- информация в табличном виде об отправленных ответах по заявке (номер пакета, идентификатор пакета, тема ответа, статус пакета ДЭФ, регистрационный номер, дата / время регистрации пакета);
- вложенные файлы заявки РГ (Рисунок 427).

У неотвеченных заявок / уведомлений выделены жирным шрифтом все надписи на свернутой плитке.

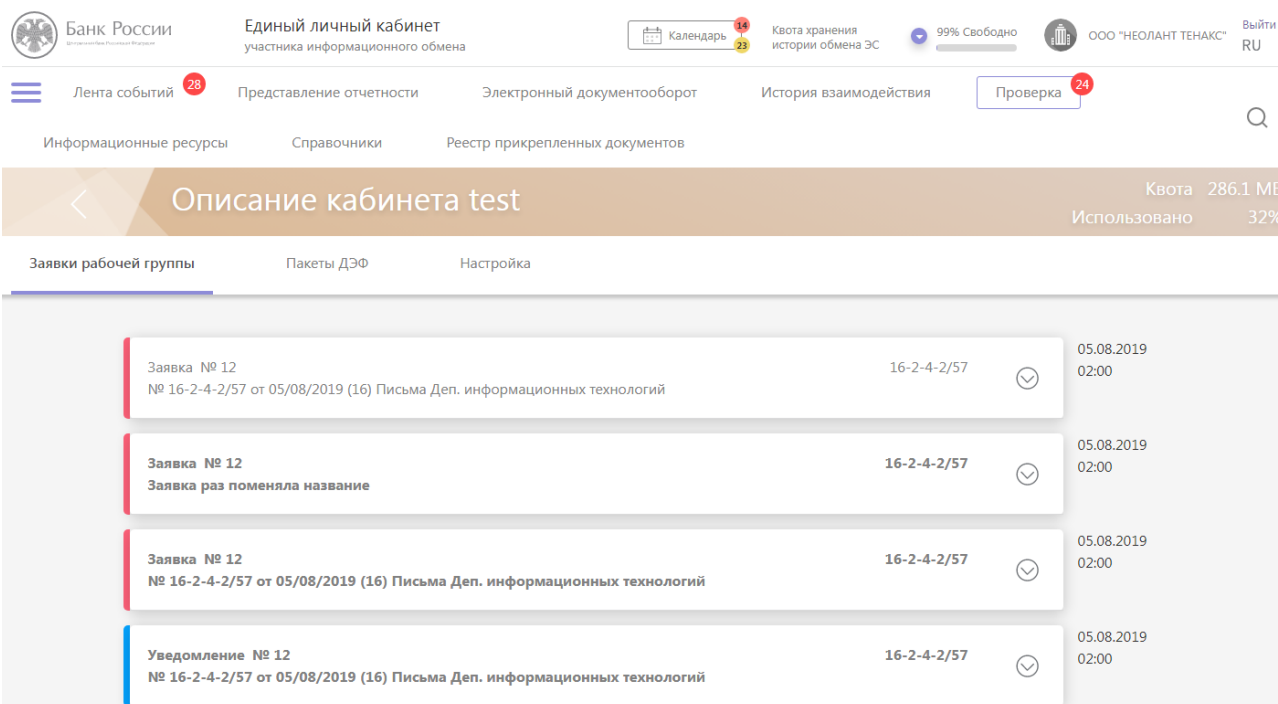
Если по заявке РГ не создано / не отправлено ни одного ответа, то на плитке в таблице ответов отображается текст «Записи отсутствуют» (Рисунок 427).



Рисунок 427 – Отображение заявки РГ без ответов

В раскрытом виде на плитке заявки РГ отображаются кнопки «Пункты заявки», «Ответить», «Скачать все» (Рисунок 428).

Номер пакета ДЭФ в таблице ответов на плитке заявки РГ является ссылкой. По щелчку левой кнопки мыши можно перейти к просмотру пакета ДЭФ.

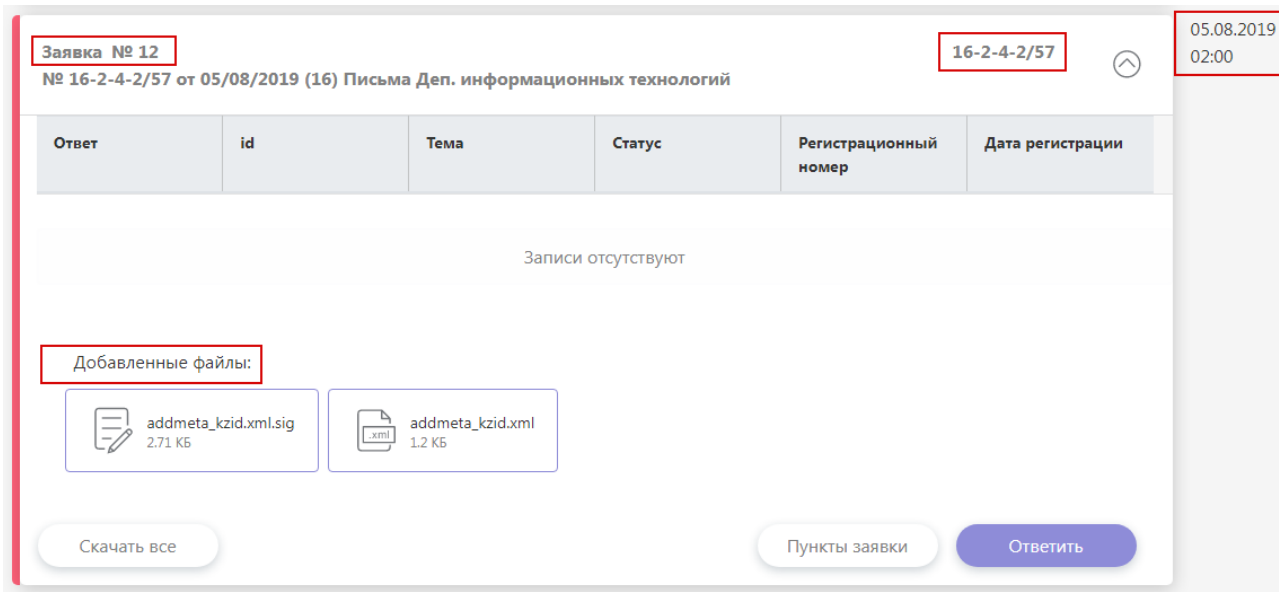

Рисунок 428 – Отображение раскрытой заявки РГ с ответами

По нажатию кнопки «Ответить» откроется форма создания пакета ДЭФ в ответ на заявку РГ (см. п. 4.2.3.2.1).

Кнопка «Скачать все» скачивает на ПК все файлы заявки РГ одним архивом. Для скачивания файлов заявки по отдельности, необходимо щелкнуть кнопкой мыши по изображению файла на плитке.

По нажатию кнопки «Пункты заявки» откроется модальное окно с информацией по пунктам заявки РГ (см. п. 4.8.2.2)

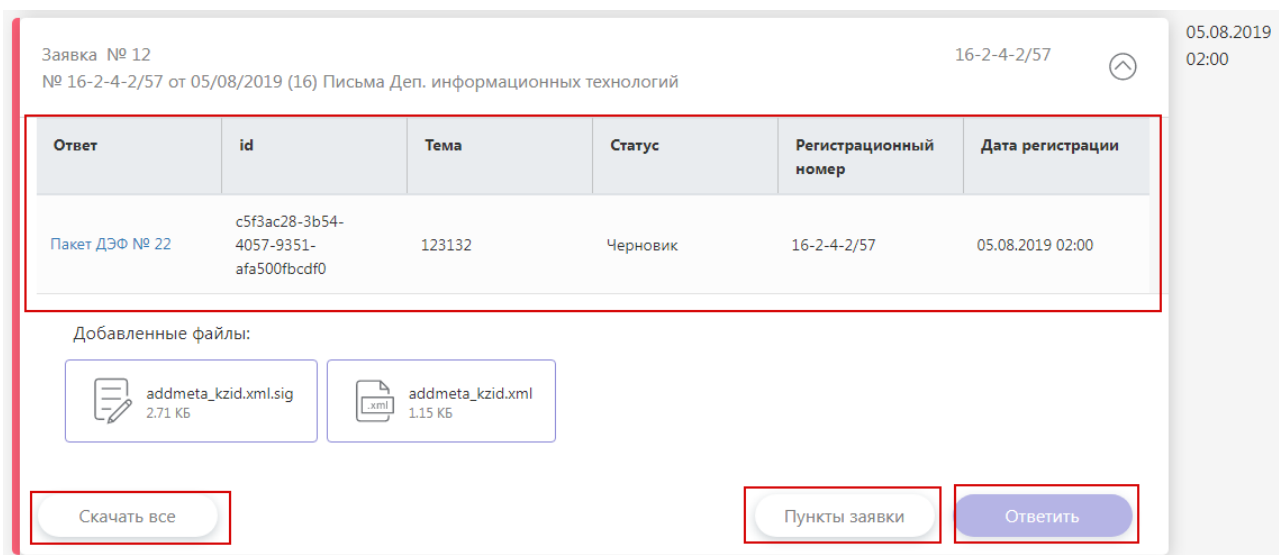
4.8.2.2 Просмотр пунктов заявки РГ

В модальном окне «Пункты заявки» отображается информация по пунктам просматриваемой заявки РГ:

- номер пункта заявки;
- типы файлов;
- комментарий;
- количество отправленных ответов по пункту заявки (Рисунок 429).



Рисунок 429 – Окно пунктов заявки РГ

В окне «Пункты заявки» также есть кнопка «Ответить», по нажатию на которую откроется форма создания пакета ДЭФ в ответ на заявку РГ (см. п. 4.2.3.2.1).

4.8.3 Пакеты ДЭФ

На вкладке «Пакеты ДЭФ» отображается перечень пакетов ДЭФ, подготовленных ПЛ для отправки и отправленных в адрес РГ (Рисунок 430).

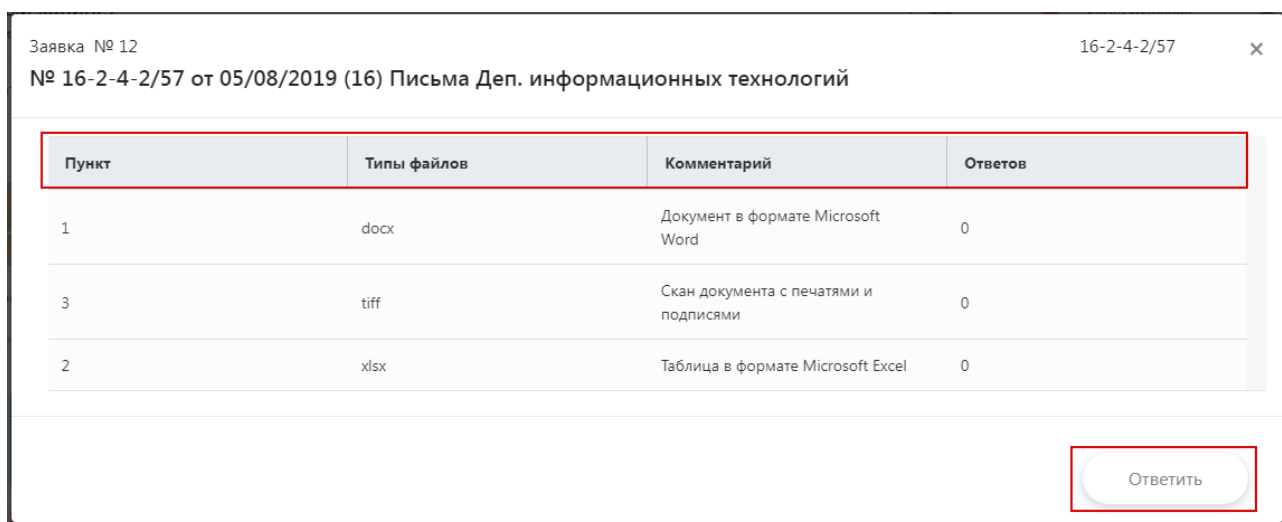

Рисунок 430 – Вкладка «Пакеты ДЭФ»

Элементы отображаются в виде плиток, отсортированных по номеру пакета. Каждая плитка содержит следующие данные:

- идентификатор пакета;
- номер пакета;
- тема пакета;
- таблица с номером заявки, темой, регистрационным номером, датой и временем заявки РГ, на которую отвечает данный пакет;
- статус пакета;
- количество подписанных ДЭФ в составе пакета;
- реквизиты регистрации в Банке России (после отправки пакета ДЭФ отображается номер и дата регистрации заявки, затем дата / время регистрации и регистрационный номер пакета в САДД, если пакет был зарегистрирован в САДД, после финальной обработки пакета ДЭФ в КЗ ИД отображаются номер регистрации пакета в САДД и дата/время регистрации пакета в КЗ ИД).

В развернутом виде плитка содержит кнопки «Удалить», «Добавить ДЭФ», «Реквизиты» и «Отправить» (Рисунок 431).

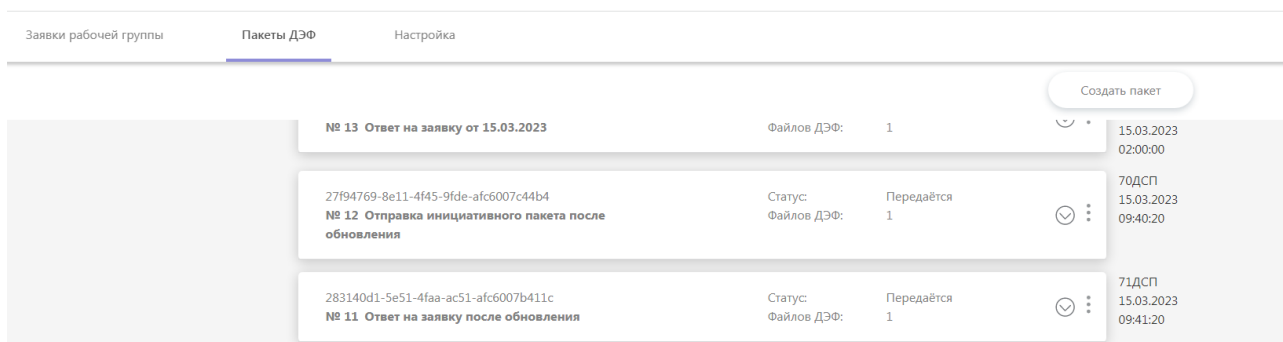

Рисунок 431 – Отображение пакетов ДЭФ

В правом верхнем углу отображается общая квота для раздела «Проверка» и процент ее использования (Рисунок 432).

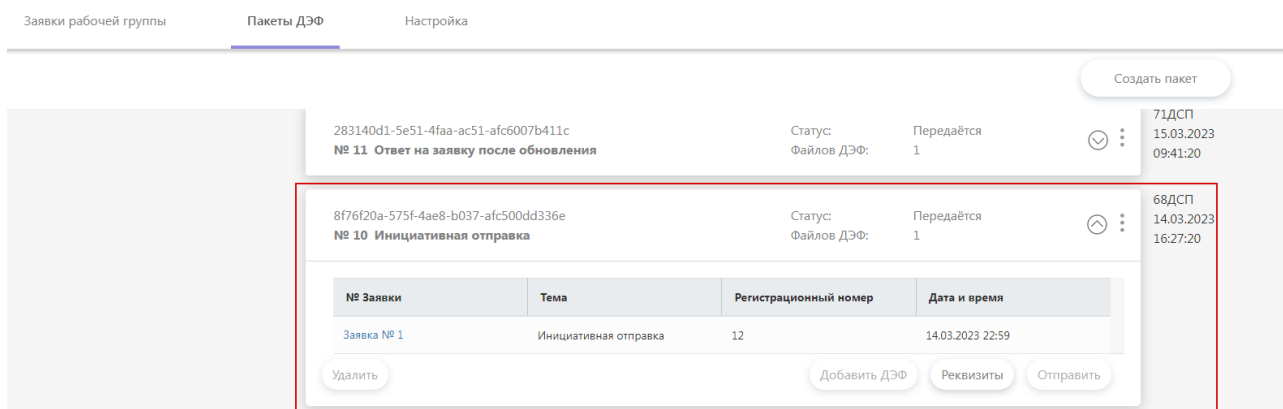

Рисунок 432 – Отображение квоты

4.8.3.1 Просмотр пакета ДЭФ

Для просмотра пакета ДЭФ необходимо нажать на соответствующей плитке на тему пакета. После чего данный пакет ДЭФ откроется для просмотра, будет отображен список файлов ДЭФ, включенных в пакет. Список упорядочен по номеру файла ДЭФ (Рисунок 433).

Если в пакете ДЭФ нет файлов, то на странице просмотра пакета ДЭФ Система отобразит «Записи отсутствуют».

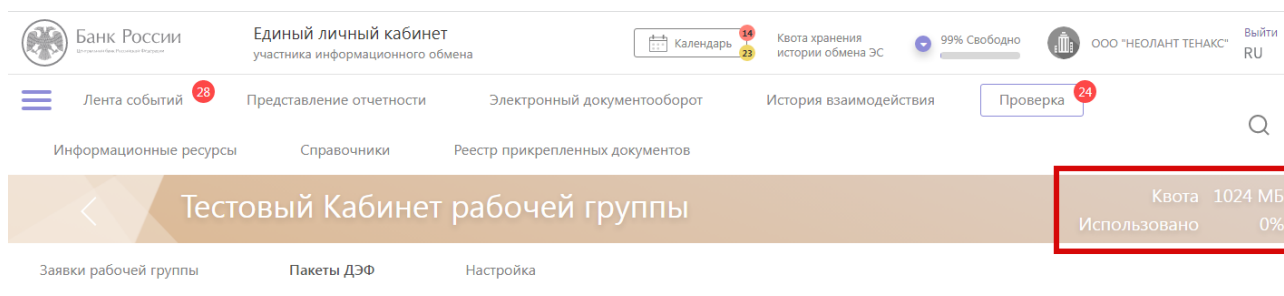
Каждая плитка содержит краткую информацию по файлу ДЭФ:

- номер;
- имя файла;
- статус;
- признак «Основной файл» (если включен);
- пункт заявки РГ.

В развернутом виде дополнительно отображается состав подписанного ДЭФ:

- файл ДЭФ;
- файл УКЭП ДЭФ;
- файлы МЧД и УКЭП МЧД (при наличии);
- таблица с номером заявки, темой, регистрационным номером, датой и временем заявки РГ, пунктом заявки РГ, на который отвечает данный пакет.

Также отображаются кнопки «Удалить», «Реквизиты» и «Проверить».



Рисунок 433 – Просмотр пакета ДЭФ

На странице просмотра пакета ДЭФ отображаются кнопки «Добавить файл», «Проверить все». По кнопке «Добавить файл» возможно добавить в пакет файл ДЭФ (подробнее описано в п.4.8.3.4). По кнопке «Проверить все» возможно запустить проверку всех файлов ДЭФ пакета (описание приведено в п.4.8.3.6).

Строка состояния содержит информацию о статусе пакета и квоте данного интерфейса раздела «Проверка» ЛК (Рисунок 434).

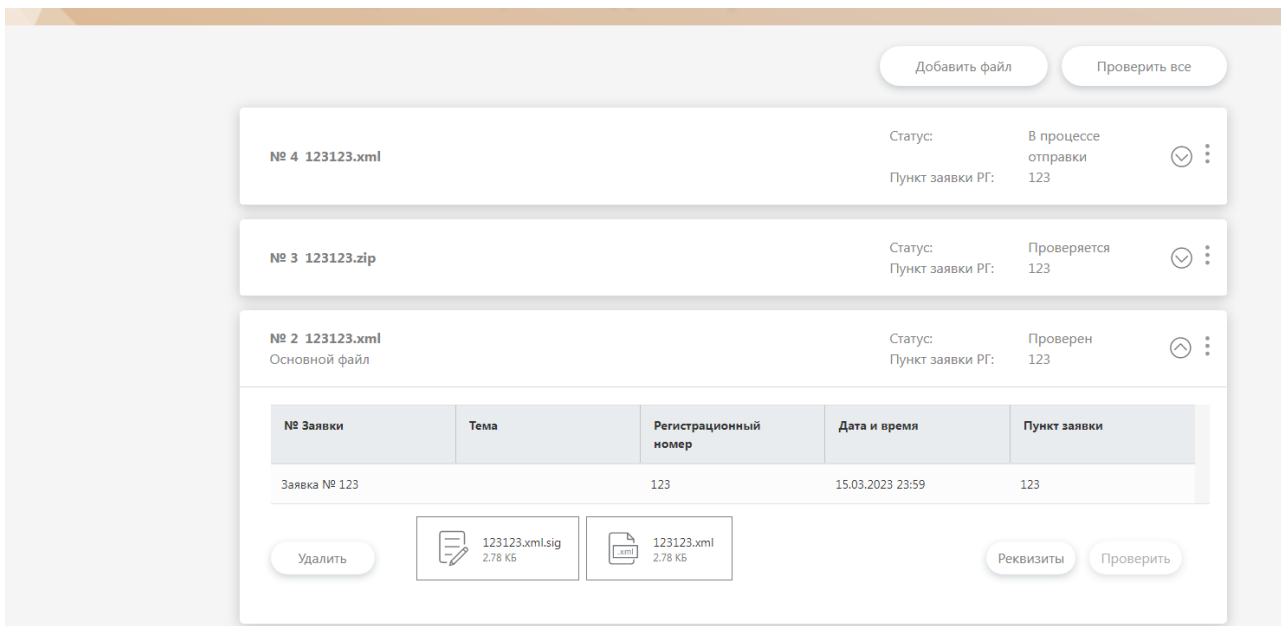

Рисунок 434 – Отображение статуса пакета ДЭФ

4.8.3.2 Создание пакета ДЭФ

Создание пакета ДЭФ может осуществляться двумя способами: посредством ответа на заявку РГ либо в инициативном порядке посредством создания отдельного пакета, не связанного с полученной заявкой РГ.

4.8.3.2.1 Ответ на заявку РГ

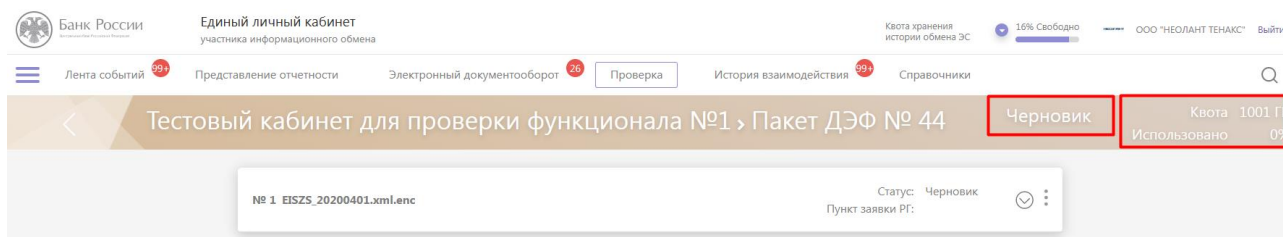
Для создания пакета ДЭФ посредством ответа на заявку РГ необходимо перейти на вкладку «Заявки рабочей группы», выбрать заявку и нажать кнопку «Ответить» на соответствующей плитке (Рисунок 435). Кнопка «Ответить» доступна только для интерфейса раздела «Проверка» в статусе «Разблокирован».

В случае использования кнопки «Ответить» сформированный пакет будет являться ответом только на входящую заявку (Рисунок 435).

Для создания пакетов ДЭФ, которые будут являться ответом на произвольное количество заявок, а также ответом на заявки, не отображающиеся в портале, необходимо воспользоваться функцией инициативной отправки пакета ДЭФ. Подробное описание представлено в разделе 4.8.3.2.2.



Рисунок 435 – Кнопка «Ответить» на заявку РГ

После этого откроется форма для заполнения реквизитов пакета ДЭФ (Рисунок 436).

Рисунок 436 – Реквизиты пакета ДЭФ

Данная форма содержит следующие поля:

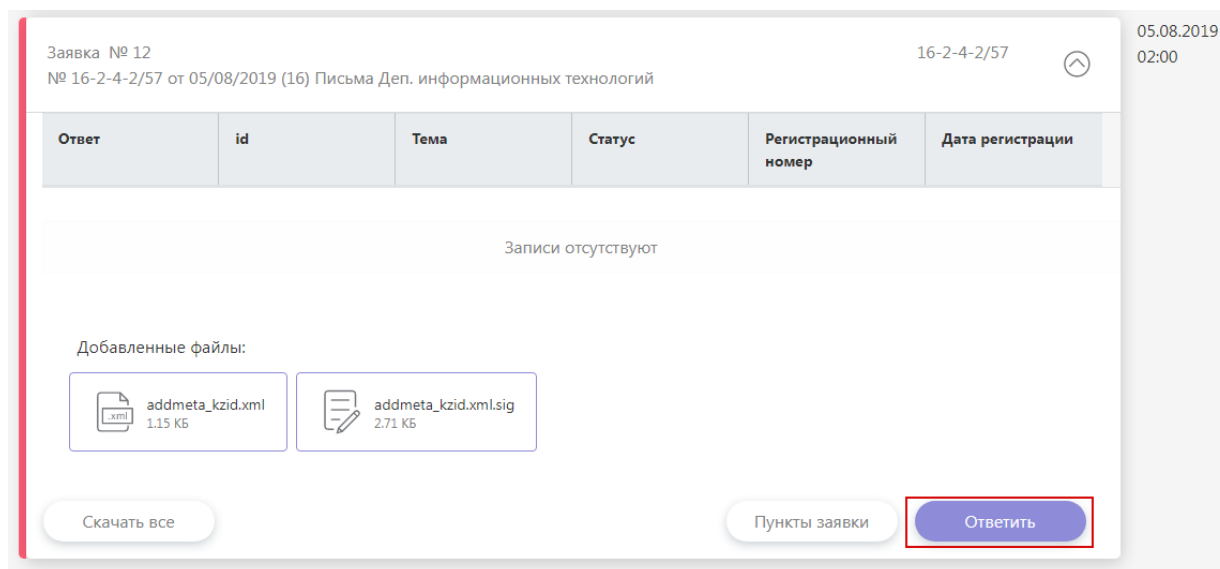
а) Данные заявки РГ:

- Номер заявки РГ (заполняется автоматически на основе данных Заявки РГ, нередактируемое);
- Регистрационный номер / Дата (заполняется автоматически на основе данных заявки РГ, нередактируемое);
- Тема (заполняется автоматически на основе данных заявки РГ, нередактируемое);

б) Регистрация пакета ДЭФ:

- Регистрационный номер / Дата (собств.) (заполняется пользователем);
- Тема (заполняется пользователем);
- Регистрационный номер / Дата САДД (заполняется автоматически после регистрации в САДД, нередактируемое);

в) Данные отправителя пакета ДЭФ:

- Фамилия, имя, отчество (при наличии) (заполняется автоматически данными из сертификата, нередактируемое);
 - Должность (заполняется автоматически данными из сертификата или МЧД, нередактируемое);
 - Адрес электронной почты (заполняется автоматически данными из сертификата, нередактируемое);
- г) Результаты проверки подписи:
- Дата / время подписания (заполняется автоматически после проверки подписи, нередактируемое);
 - Дата / время проверки (заполняется автоматически после проверки подписи, нередактируемое);
 - Срок действия сертификата (заполняется автоматически после проверки подписи, нередактируемое).

4.8.3.2.2 Инициативная отправка пакета ДЭФ

Для инициативной отправки Пакета ДЭФ необходимо перейти на вкладку пакеты ДЭФ и нажать на кнопку «Создать пакет» в правом верхнем углу (Рисунок 437).



Рисунок 437 – Кнопка «Создать пакет»

После этого откроется форма для заполнения реквизитов пакета ДЭФ.

Данная форма содержит следующие поля:

- а) Данные заявки РГ:
- Номер заявки (заполняются пользователем путем выбора значения из списка заявок, отображаемых в портале, доступна возможность выбора нескольких заявок и ввода произвольного значения);
 - Регистрационный номер / Дата (заполняется автоматически для заявок, выбранных из списка; заполняется пользователем для заявок, введенных вручную);

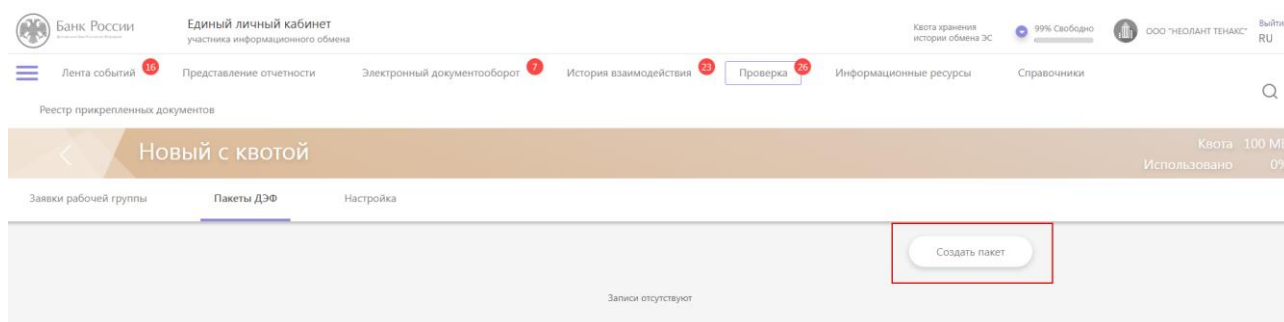
- Тема (заполняется автоматически для заявок, выбранных из списка; заполняется пользователем для заявок, введенных вручную);
- б) Регистрация пакета ДЭФ:
- Регистрационный номер / Дата (собств.) (заполняется пользователем);
 - Тема (заполняется пользователем);
 - Регистрационный номер / Дата САДД (заполняется автоматически после регистрации в САДД, нередатируемое);
- в) Данные отправителя пакета ДЭФ:
- ФИОФамилия, имя, отчество (при наличии) (заполняется автоматически данными из сертификата, нередатируемое);
 - Должность (заполняется автоматически данными из сертификата или МЧД, нередатируемое);
 - Адрес электронной почты (заполняется автоматически данными из сертификата, нередатируемое);
- г) Результаты проверки подписи:
- Дата / время подписания (заполняется автоматически после проверки подписи, нередатируемое);
 - Дата / время проверки (заполняется автоматически после проверки подписи, нередатируемое);
 - Срок действия сертификата (заполняется автоматически после проверки подписи, нередатируемое).

После нажатия кнопки «Записать» форма закрывается, на вкладке «Пакеты ДЭФ» появляется новый пакет со статусом «Черновик» (Рисунок 438).



Рисунок 438 – Отображение пакета со статусом «Черновик»

Для данного пакета доступны следующие действия:

- Редактировать реквизиты;

- Добавить файл ДЭФ;
- Удалить пакет ДЭФ.

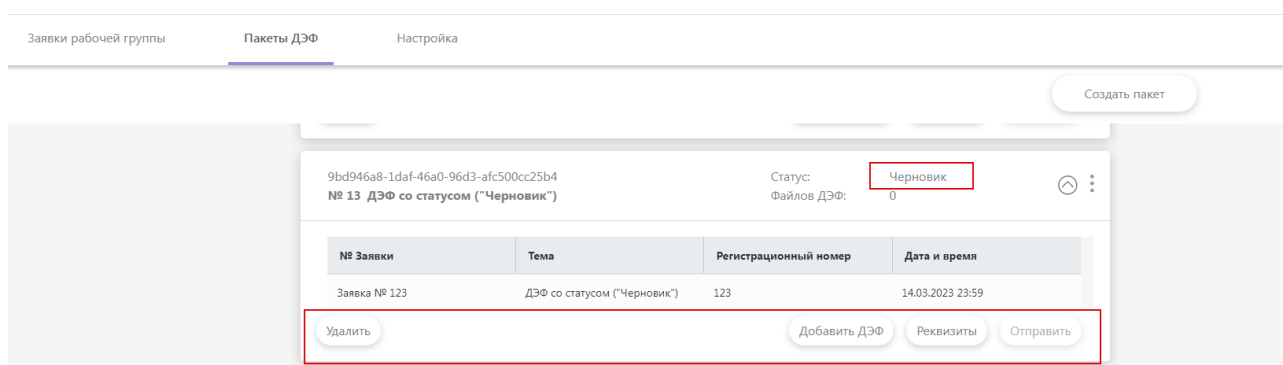
Важно! При создании инициативного пакета ДЭФ в пользовательском интерфейсе раздела «Проверка» Система проверяет наличие заполненных адресатов для отправки пакета. Обязательно перед созданием инициативного пакета ДЭФ требуется предварительное выполнение настройки адресатов САДД для регистрации пакета ДЭФ при инициативной отправке на вкладке «Настройка». Подробное описание настройки адресатов приведено в п. 4.8.4.

4.8.3.3 Редактирование реквизитов пакета ДЭФ

Для редактирования реквизитов пакета ДЭФ необходимо на вкладке «Пакеты ДЭФ» выбрать пакет и нажать кнопку «Реквизиты» (Рисунок 439). После чего откроется форма с заполненными из реквизитов пакета ДЭФ полями (Рисунок 436).



Рисунок 439 – Кнопка для редактирования/просмотра реквизитов пакета ДЭФ

Доступные для редактирования поля могут быть изменены. Описание полей представлено в п. 4.8.3.2. Редактировать реквизиты пакета ДЭФ возможно только до его отправки. После отправки пакета ДЭФ форма «Реквизиты пакета ДЭФ» открывается только для просмотра.

4.8.3.4 Добавление файла ДЭФ в пакет

Для добавления ДЭФ в пакет необходимо на вкладке «Пакеты ДЭФ» выбрать пакет, раскрыть плитку или внутри пакета нажать кнопку «Добавить ДЭФ». После чего откроется форма добавления файлов ДЭФ (Рисунок 440).

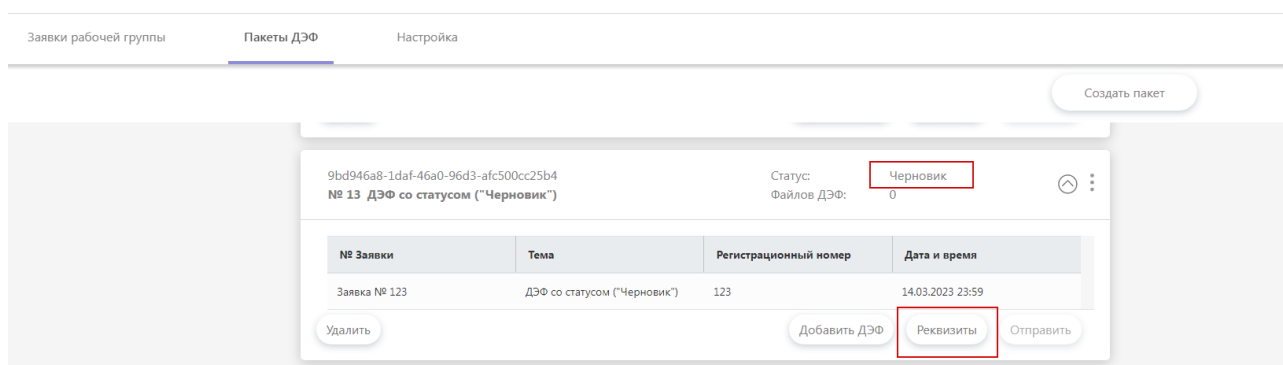
В случае если необходимо добавить несколько файлов ДЭФ, являющихся ответом на один и тот же пункт заявки РГ, нужно самостоятельно сформировать архив с файлами и добавить в качестве файла ДЭФ созданный архив.

Добавьте файл ДЭФ и файл УКЭП ДЭФ (.sig). Если Вы являетесь доверенным лицом добавьте файлы доверенности (.xml) и подписи доверенности (.sig)

Конфиденциальная информация

Доверенности

Рисунок 440 – Форма добавления файла ДЭФ

На форме для добавления доступны файлы:

- файл ДЭФ (один);
- файл УКЭП ДЭФ (файл ДЭФ должен иметь УКЭП, имя файла УКЭП должно совпадать с именем файла ДЭФ);
- файл МЧД и файл УКЭП МЧД в блоке «Доверенности» (не обязателен, необходим, если УКЭП ДЭФ сформирована доверенным лицом; подробное описание прикрепления МЧД (цепочки МЧД) представлено в разделе 4.5.11.).

Для добавления файлов необходимо нажать на значок добавления, выбрать файлы для загрузки и нажать кнопку «Добавить». После этого добавленные файлы будут отображены на форме (Рисунок 441).



Рисунок 441 – Отображение добавленных файлов на форме добавления файлов ДЭФ

Важно: Для основного файла ДЭФ необходимо всегда указывать на форме признак «Конфиденциальная информация» (по умолчанию выключен). В таком случае, допустимо приложить только файлы с расширением *.enc. При попытке приложить файл с другим расширением появляется ошибка с текстом «Ошибка: необходимо приложить файл с расширением .enc».

На форме добавления файлов ДЭФ возможно удалить из списка лишние выбранные файлы, щелкнув по иконке с крестиком, расположенной справа. По нажатию на кнопку «Отменить» Система закроет окно без сохранения информации по выбранным файлам.

По нажатию на кнопку «Добавить» на форме добавления файлов ДЭФ выполняется проверка размера доступной для данного интерфейса раздела «Проверка» квоты. В случае нехватки квоты появляется всплывающее уведомление, содержащее сообщение об ошибке: «Файл не может быть загружен. Будет превышен максимально допустимый размер квоты». В данном случае осуществляется отмена добавления файлов.

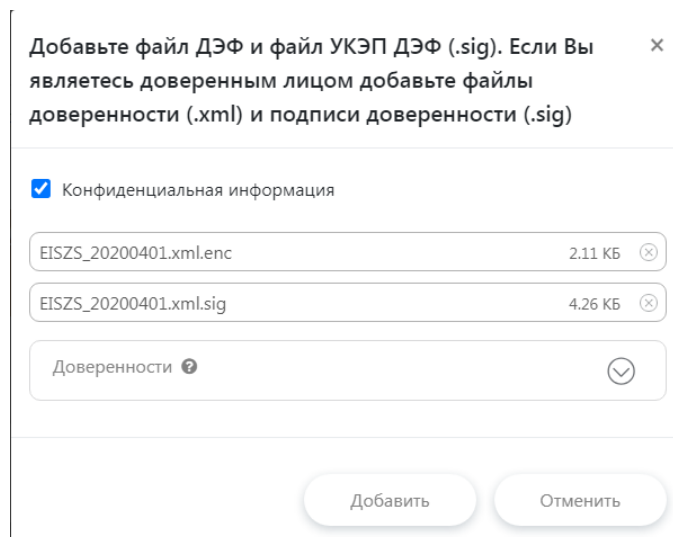
При превышении квоты по возможности рекомендуется удаление лишних файлов ДЭФ в текущем пользовательском интерфейсе раздела «Проверка» (п. 4.8.3.7).

Примечание: Для увеличения квоты хранения необходимо обратиться в Единую службу поддержки пользователей (ЕСПП). Правила обращения пользователя в ЕСПП, номер телефона и адрес электронной почты ЕСПП указаны в пунктах 5.1, 5.2. После увеличения квоты для интерфейса инспекционной проверки портал «Биврёст» автоматически формирует уведомление об изменении квоты (п. 4.8.6).

Если загрузка файла выполнена успешно, открывается форма «Реквизиты файла ДЭФ» (Рисунок 442).

Реквизиты файла ДЭФ

— Информация о файле —

Имя файла: arch_def.zip Формат: zip

Комментарий: [text area]

Основной файл:

— Данные заявки РГ —

Номер заявки: -- выберите нужный вариант --

Рег. № / Дата: [text box] / [text box]

Пункт заявки: [text box]

Формат файла: [text box]

Описание предоставляемых данных: [text box]

Добавить пункт заявки:

Добавить заявку:

— Данные лица, подписавшего файл ДЭФ —

Записать Отменить

Рисунок 442 – Форма заполнения реквизитов файла ДЭФ

Данная форма содержит следующие поля:

а) Информация о файле:

- Имя файла (заполняется автоматически из имени загруженного файла, может быть изменено пользователем);
- Формат (заполняется автоматически из расширения загруженного файла);
- Комментарий (заполняется пользователем вручную в случае несоответствия формата представленного файла ДЭФ требуемому в заявке РГ);
- Признак «Основной файл» (может быть установлен только для одного подписанного ДЭФ в пакете ДЭФ. Признак устанавливается пользователем вручную);

б) Данные заявки РГ:

- Номер заявки (не обязателен для заполнения, выбирается из выпадающего списка пользователем);
 - Регистрационный номер / Дата (не обязательны для заполнения, могут быть заполнены пользователем);
 - Пункт заявки (не обязателен для заполнения, может быть заполнен пользователем);
 - Формат файла (заполняется автоматически из заявки после указания пункта заявки, не редактируемое);
 - Описание предоставляемых данных (заполняется автоматически из заявки после указания пункта заявки, не редактируемое);
- в) Данные лица, подписавшего файл ДЭФ:
- ФИОФамилия, имя, отчество (при наличии) (заполняется автоматически данными из сертификата, не редактируемое);
 - Должность (заполняется автоматически данными из сертификата или МЧД, не редактируемое);
 - Адрес электронной почты (заполняется автоматически данными из сертификата, не редактируемое);
- г) Результаты проверки подписи:
- Дата / время подписания (заполняется автоматически после проверки подписи, не редактируемое);
 - Дата / время проверки (заполняется автоматически после проверки подписи, не редактируемое);
 - Описание результата (заполняется автоматически после проверки подписи, не редактируемое).

При необходимости на форме заполнения реквизитов файла ДЭФ возможно указать несколько заявок РГ или несколько пунктов одной заявки. Для добавления полей заявки на форме нажмите кнопку «Добавить Заявку», в таком случае Система отобразит на форме поля «Номер заявки», «Пункт заявки», «Формат файла» и «Описание предоставляемых данных» для дополнительной заявки.

По кнопке «Добавить пункт заявки» Система отобразит на форме поля «Пункт заявки», «Формат файла» и «Описание предоставляемых данных» для дополнительного пункта заявки.

После нажатия кнопки «Записать» введенные реквизиты записываются в атрибуты подписанного ДЭФ. Выполнится проверка достаточности и непротиворечивости метаданных пакета ДЭФ и его состава, после чего статус пакета меняется на «Черновик».

4.8.3.5 Редактирование реквизитов файла ДЭФ

Для редактирования реквизитов файла ДЭФ необходимо внутри пакета ДЭФ раскрыть плитку нужного файла ДЭФ и нажать кнопку «Реквизиты» (Рисунок 443).



Рисунок 443 – Редактирование реквизитов файла ДЭФ

После этого откроется форма редактирования реквизитов файла ДЭФ с заполненными полями из реквизитов записи выбранного файла. Форма аналогична форме заполнения реквизитов файла ДЭФ (Рисунок 442).

После изменения введенные данные будут записаны в атрибуты записи выбранного файла ДЭФ.

4.8.3.6 Проверка файла ДЭФ

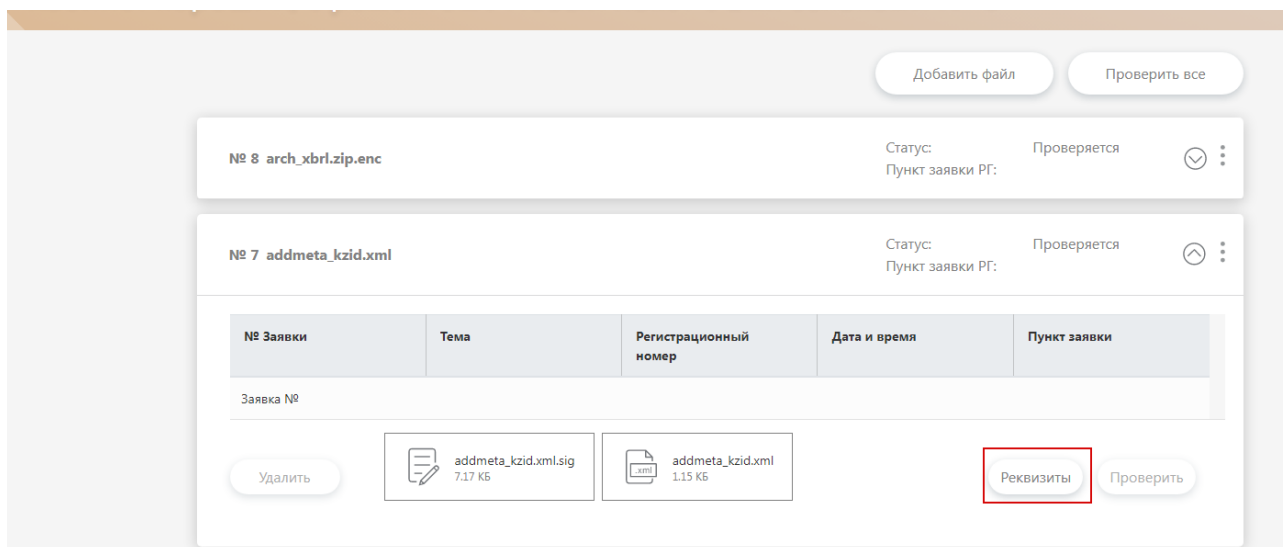
Для проверки подписанного ДЭФ необходимо внутри пакета ДЭФ выбрать нужный файл ДЭФ, развернуть плитку и нажать кнопку «Проверить» (Рисунок 444).



Рисунок 444 – Кнопка «Проверить»

После чего будет инициирована процедура проверки файла на отсутствие вредоносного кода, достоверность УКЭП, соответствие МЧД, и т.д. Статус файла ДЭФ будет изменен на «Проверяется».

После завершения проверки статус файла ДЭФ будет изменен на «Проверен» либо «Ошибка проверки». Статус «Проверен» устанавливается в случае, если файл ДЭФ успешно проверен. Статус «Ошибка проверки» – в случае отрицательного результата проверки. Информацию об ошибке можно просмотреть, скачав квитанции. Описание процесса скачивания квитанций представлено в п. 4.8.3.9.

Для проверки нескольких файлов ДЭФ пакета необходимо внутри пакета нажать кнопку «Проверить все» (Рисунок 444). После чего будет инициирована процедура проверки всех файлов пакета, кроме файлов ДЭФ в статусах «Проверяется», «Проверен». Если в пакете уже все файлы были проверены или в данный момент проверяются, то при нажатии возникает ошибка «Отсутствуют непроверенные файлы ДЭФ».

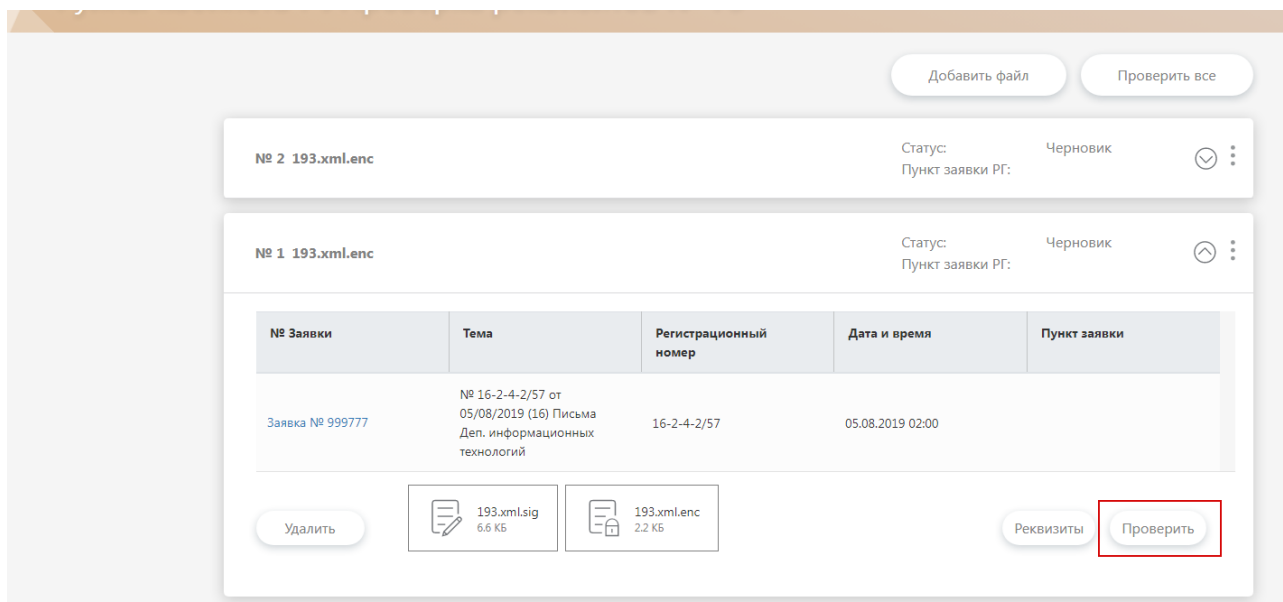
4.8.3.7 Удаление файла ДЭФ из пакета

Удаление файлов в пакете ДЭФ возможно только для пакета со статусом «Черновик», «Ошибка проверки», «Ошибка регистрации», «Ошибка передачи», «Отказ» и статус файла ДЭФ отличен от «Проверяется». В пакете ДЭФ с другим статусом и для файла ДЭФ в статусе «Проверяется» кнопка «Удалить» для файла неактивна.

Для удаления подписанного файла ДЭФ из пакета необходимо внутри пакета ДЭФ выбрать файл ДЭФ и нажать кнопку «Удалить» (Рисунок 445). После чего откроется форма «Подтверждение удаления файла ДЭФ» (Рисунок 446).



Рисунок 445 – Кнопка «Удалить» файл ДЭФ из пакета



Рисунок 446 – Форма «Подтверждение удаления файла ДЭФ»

После нажатия кнопки «Да» будет инициирована процедура удаления выбранного файла ДЭФ (включая связанные с ним файлы УКЭП ДЭФ, МЧД и УКЭП МЧД) из пакета.

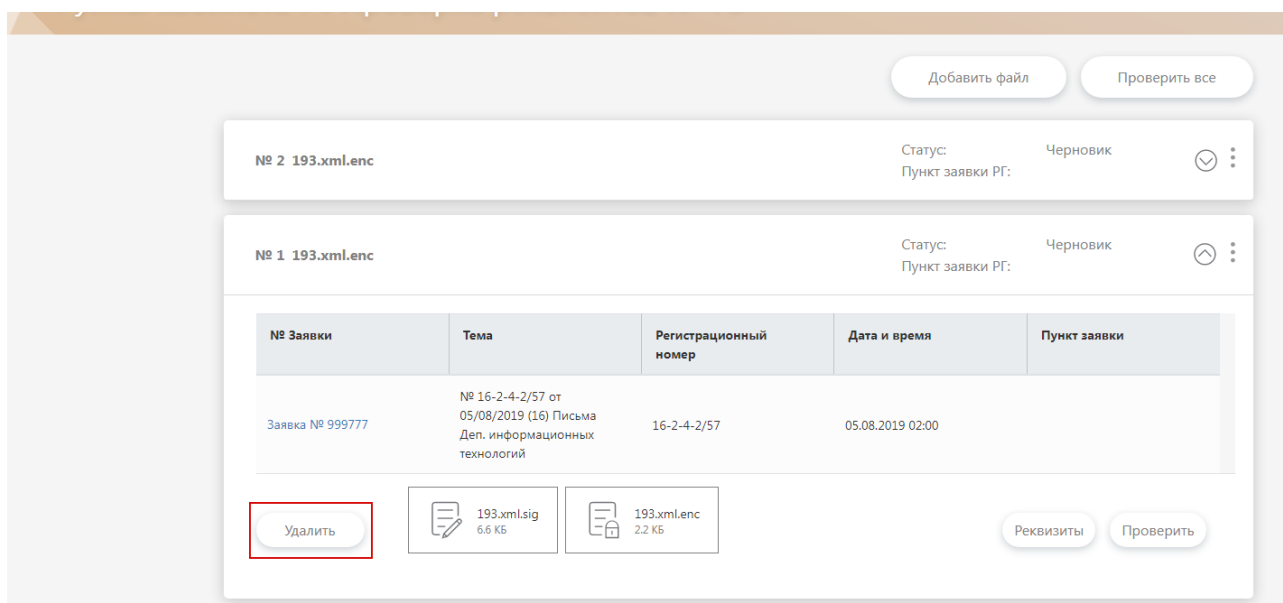
4.8.3.8 Удаление пакета ДЭФ

Для удаления доступны Пакеты ДЭФ, находящиеся в статусе «Черновик», «Ошибка проверки», «Ошибка регистрации», «Ошибка передачи» «Отказ». Для удаления пакета

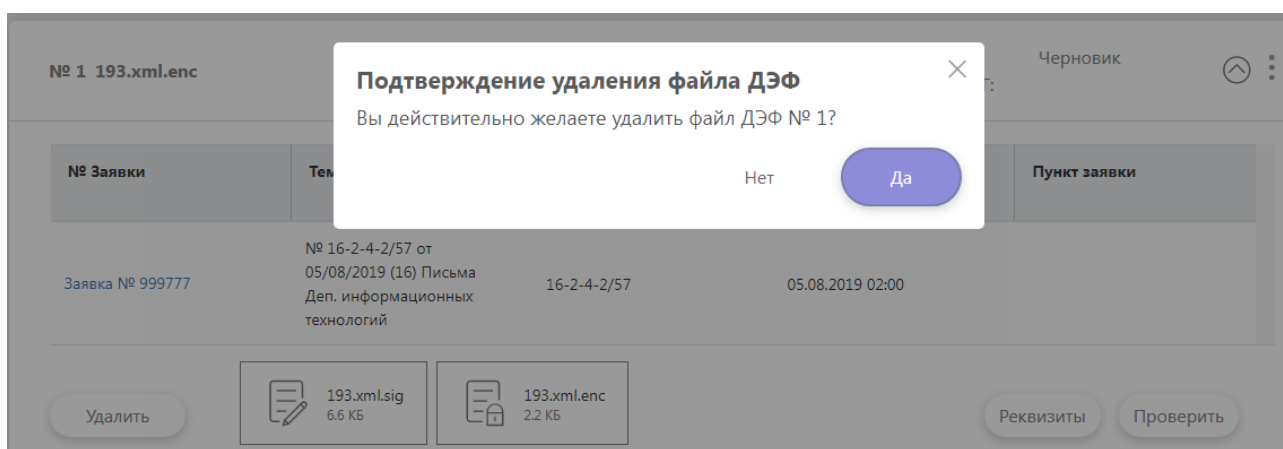
ДЭФ необходимо на вкладке «Пакеты ДЭФ» выбрать соответствующий пакет ДЭФ и нажать кнопку «Удалить» (Рисунок 447). После чего появится форма «Подтверждение удаления пакета ДЭФ» (Рисунок 448).



Рисунок 447 – Кнопка «Удалить» на плитке пакета ДЭФ



Рисунок 448 - Форма «Подтверждение удаления пакета ДЭФ»

После нажатия кнопки «Да» будет инициирована процедура удаления выбранного пакета ДЭФ. После удаления данный пакет не будет отображаться на вкладке «Пакеты ДЭФ».

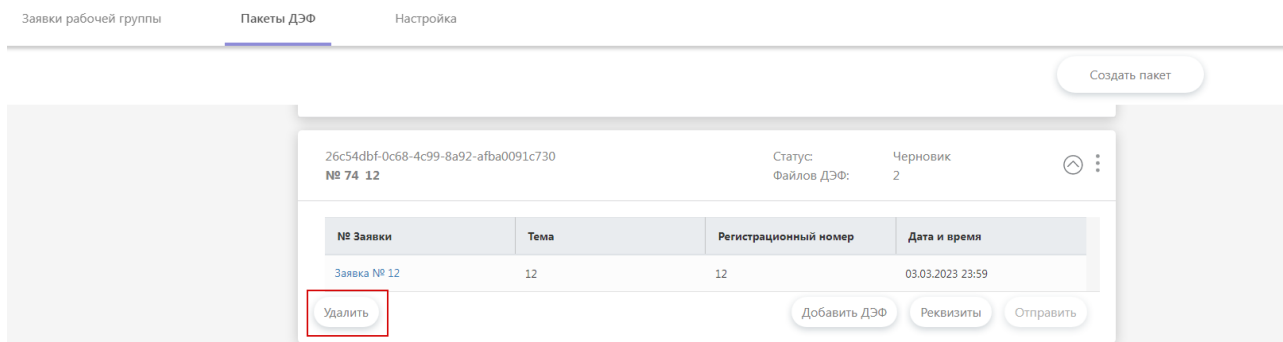
4.8.3.9 Отправка пакета ДЭФ

Для отправки пакета ДЭФ необходимо на вкладке «Пакеты ДЭФ» выбрать соответствующий пакет и нажать кнопку «Отправить» (Рисунок 449).

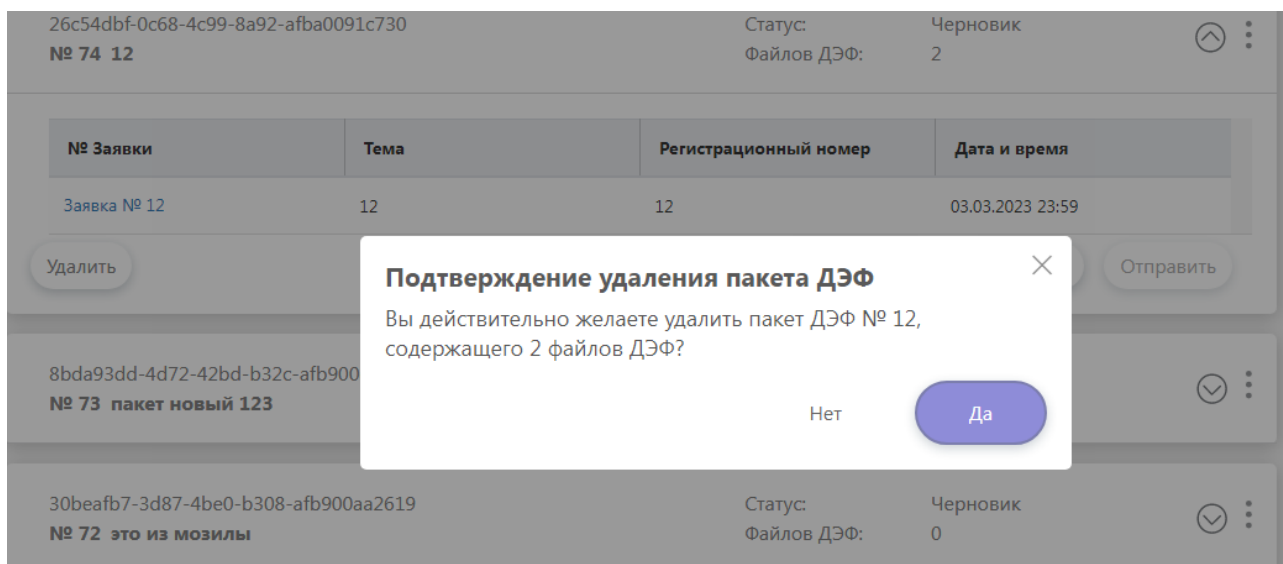
Функция отправки доступна, если:

- пакет содержит один и более файлов ДЭФ;
- пакет содержит ровно один «основной» файл ДЭФ;

- каждый ДЭФ в состоянии «Проверен»;
- все реквизиты пакета и файлов, необходимые для отправки, заполнены.



Рисунок 449 – Кнопка «Отправить» пакет ДЭФ

После нажатия кнопки «Отправить» откроется форма выбора сертификата и добавления МЧД, в которой при необходимости можно выбрать сертификат, добавить файл МЧД и УКЭП МЧД (Рисунок 450).

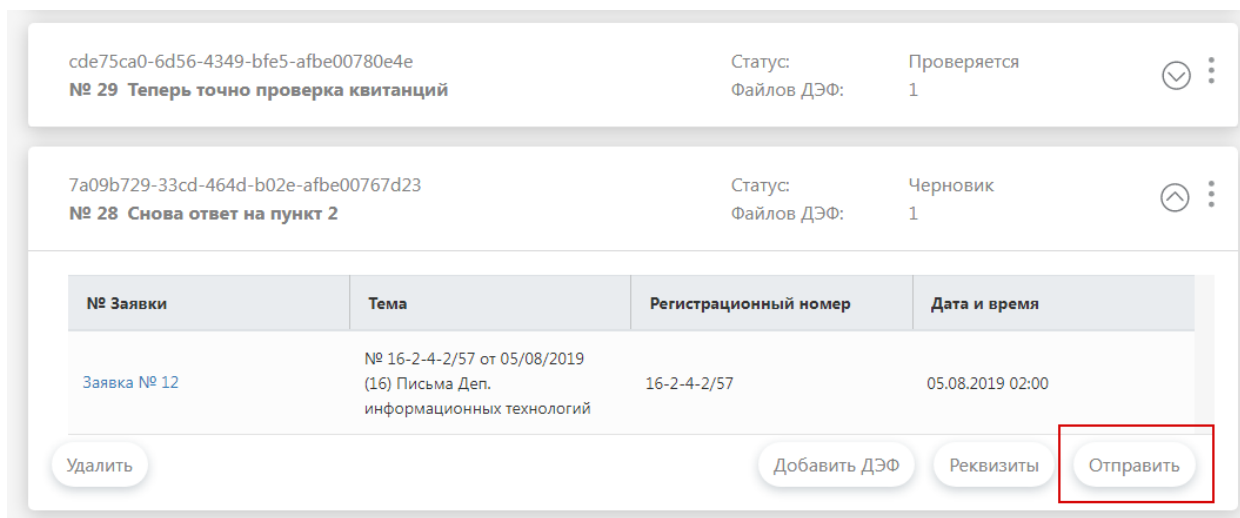

Рисунок 450 – Форма «Выбор сертификата и добавление МЧД»

После прикрепления файлов необходимо нажать кнопку «Добавить». Если добавление МЧД не требуется, нужно нажать кнопку «Пропустить».

После чего инициируется процедура отправки пакета ДЭФ в Банк России.

Справа от плитки пакета ДЭФ после отправки отображается номер и дата регистрации заявки, затем после регистрации пакета ДЭФ в САДД справа от плитки

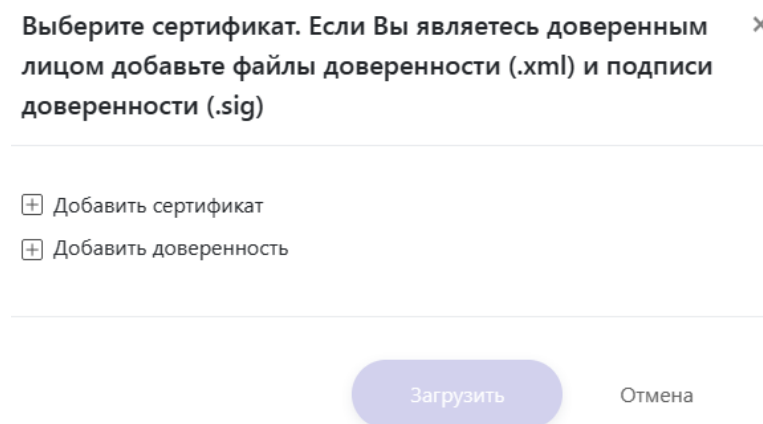
отображаются номер и дата регистрации пакета в САДД. После финальной обработки пакета ДЭФ в системе КЗ ИД справа от плитки пакета ДЭФ также отображается номер пакета в САДД и дата/время регистрации пакета в КЗ ИД (Рисунок 451).

По результатам отправки в портал «Биврёст» поступают квитанции об успешном/неуспешном прохождении этапов отправки. Статус пакета формируется в соответствии с полученной квитанцией. Для просмотра квитанций необходимо на плитке Пакета ДЭФ в группе дополнительных кнопок выбрать «Скачать квитанцию» (Рисунок 451). После чего квитанции будут сохранены в папку, предустановленную в настройках браузера.

В случае неуспешной отправки пакета ДЭФ (пакет в статусе «Ошибка проверки», «Ошибка регистрации», «Ошибка передачи») пользователь может ознакомиться с текстом ошибки на плитке пакета ДЭФ, внести изменения в пакет ДЭФ и выполнить повторную отправку (подробнее п.4.8.3.10).



Рисунок 451 – Кнопка «Скачать квитанцию» и номер/дата регистрации

В случае если включена функция автоматического удаления, то при успешном приеме пакета ДЭФ Банком России (статус пакета «Принят») выполняется удаление файлов из состава принятого пакета. При этом метаинформация об отправленном пакете доступна пользователю в его ЛК УИО до момента деактивации пользовательского интерфейса раздела «Проверка». Функция автоматического удаления содержимого пакета ДЭФ настраивается в АРМ Администратора портала «Биврёст».

Если функция автоматического удаления включена, то на странице просмотра файлов пакета ДЭФ отображается уведомление «Включено автоматическое удаление данных в пакете» (Рисунок 452).

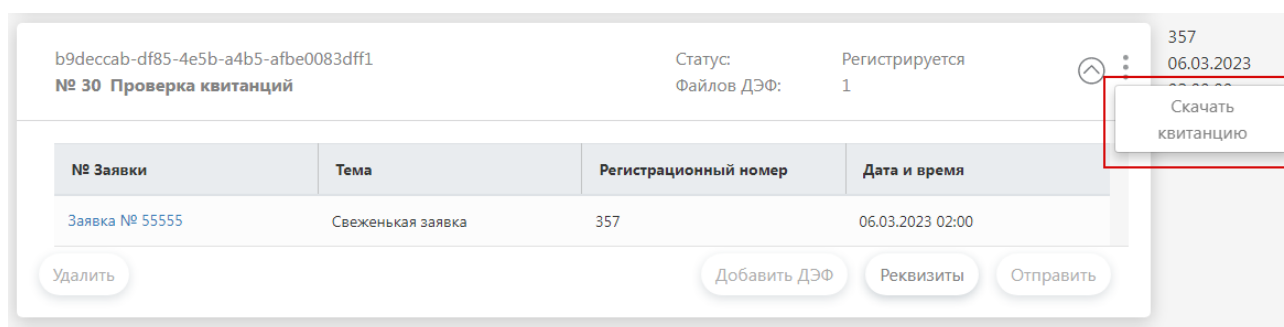

Рисунок 452 – Уведомление об автоматическом удалении данных пакета

4.8.3.10 Повторная отправка измененного пакета ДЭФ

Повторная отправка пакета ДЭФ возможна для пакетов в статусе «Ошибка проверки», «Ошибка регистрации», «Ошибка передачи», «Отказ». В пакете ДЭФ с таким статусом пользователю необходимо внести корректировки: исходя из текста ошибки, удалить ненужные и прикрепить обновленные файлы ДЭФ. В интерфейсе пользователю доступны кнопки удаления файлов пакета ДЭФ и добавления файлов ДЭФ в пакет.

После модификации пакета пользователем Система меняет статус пакета на «Черновик», и пакет ДЭФ может быть снова отправлен.

По результатам отправки пакета ДЭФ в портал поступят квитанции об успешном/неуспешном прохождении этапов отправки (см. п. 4.8.3.9).

4.8.4 Настройка адресатов САДД

На вкладке «Настройка» для определенной инспекционной проверки раздела «Проверка» пользователь имеет возможность настройки адресата САДД для регистрации пакета ДЭФ при инициативной отправке (Рисунок 453).

Поле «Адресат первого уровня» заполняется автоматически значением «Центральный аппарат», поле «Адресат второго уровня» заполняется автоматически значением «Главная инспекция Банка России». Поле «Адресат третьего уровня» пользователь выбирает из выпадающего списка.



Рисунок 453 – Вкладка «Настройка» в интерфейсе

4.8.5 Перечень состояний объектов интерфейса раздела «Проверка» ЛК УИО

В процессе загрузки, проверки и редактирования реквизитов подписанный ДЭФ может принимать статусы, приведенные в таблице ниже (Таблица 3).

Таблица 3. Статусы подписанного ДЭФ

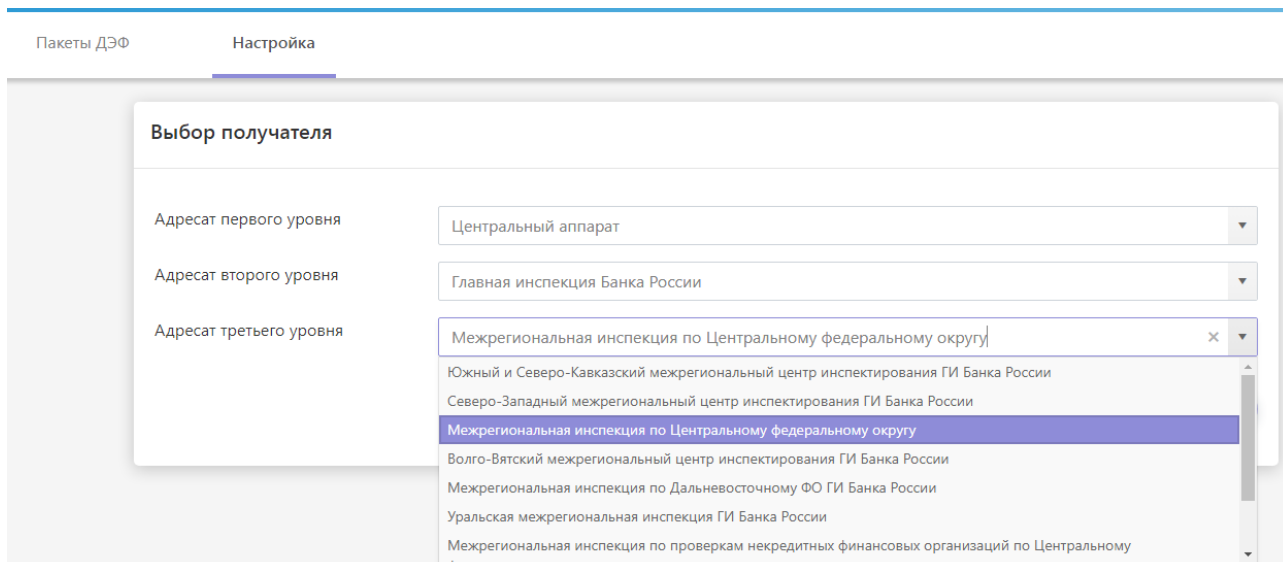
№	Статус	Описание
1	Черновик	Подписанный ДЭФ загружен
2	В процессе отправки	Отправка файла ДЭФ на проверку в фоновом режиме (при проблемах с Интернетом у пользователя)
3	Проверяется	Выполняется проверка подписанного ДЭФ
4	Проверен	Проверка подписанного ДЭФ завершена успешно
5	Ошибка проверки	Проверка подписанного ДЭФ завершена неуспешно
6	Ожидает удаления	Пользователь инициировал удаление файла ДЭФ

В процессе создания, редактирования реквизитов и отправки пакет ДЭФ может принимать статусы, приведенные в таблице 4.

Таблица 4. Статусы пакета ДЭФ

№	Состояние	Описание
1	Черновик	Пакет ДЭФ создан в интерфейсе раздела «Проверка» ЛК УИО
2	Проверяется	Выполняется процедура проверки пакета ДЭФ, подготовка отправки пакета в САДД
3	Ошибка проверки	Проверка пакета ДЭФ завершена неуспешно
4	Регистрируется	Пакет ДЭФ передан для регистрации в САДД
5	Ошибка регистрации	Регистрация пакета ДЭФ в САДД завершена неуспешно
6	Передается	Пакет ДЭФ находится в процессе передачи в Банк России
7	Ошибка передачи	Передача пакета ДЭФ в Банк России завершена неуспешно
8	Принят	Пакет ДЭФ успешно принят Банком России
9	Отказ	Банк России отказал в приёме пакета ДЭФ
10	Ожидает удаления	Пользователь инициировал удаление пакета ДЭФ

4.8.6 Уведомления по разделу «Проверка» в Ленте событий

В Ленте событий фиксируются следующие уведомления:

- Уведомление об активации КРГ;
- Уведомление о деактивации КРГ;
- Уведомление о блокировке КРГ;
- Уведомление о разблокировке КРГ;
- Изменение статуса отправленного пакета ДЭФ;
- Изменение статуса отправленного на проверку файла ДЭФ;
- Уведомление об изменении квоты;
- Уведомление об изменении текстового описания кабинета КРГ.

В тексте уведомлений об изменении статуса отправленного пакета ДЭФ/отправленного на проверку файла ДЭФ отображаются идентификаторы пакета ДЭФ/файла ДЭФ (Рисунок 454). В случае инцидентов идентификатор пакета ДЭФ/файла ДЭФ может быть запрошен ЦЭ для анализа ситуации.



Рисунок 454 – Уведомление об изменении статуса файла ДЭФ

4.9 Лента событий

В модуле «Лента событий» (Рисунок 455) отображается следующая информация:

- Системные уведомления, сформированные автоматически при наступлении определенных событий;
- Технические оповещения, созданные Администратором ВП ЕПВВ.

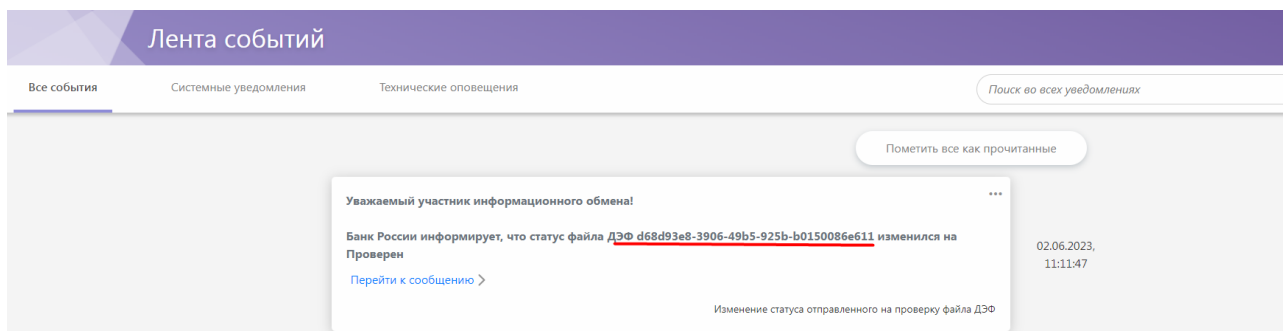

Рисунок 455 - Модуль «Лента событий»

Портал «Биврёст» сигнализирует о непрочитанных уведомлениях индикатором (с указанием количества) в области пункта меню «Лента событий». Индикатор изменяет отображаемое значение по мере прочтения уведомлений. Пользователь имеет возможность пометить все новые уведомления как прочитанные, нажав на кнопку «Пометить все как прочитанные» (Рисунок 456). Данная кнопка доступна во всех вкладках Ленты событий.

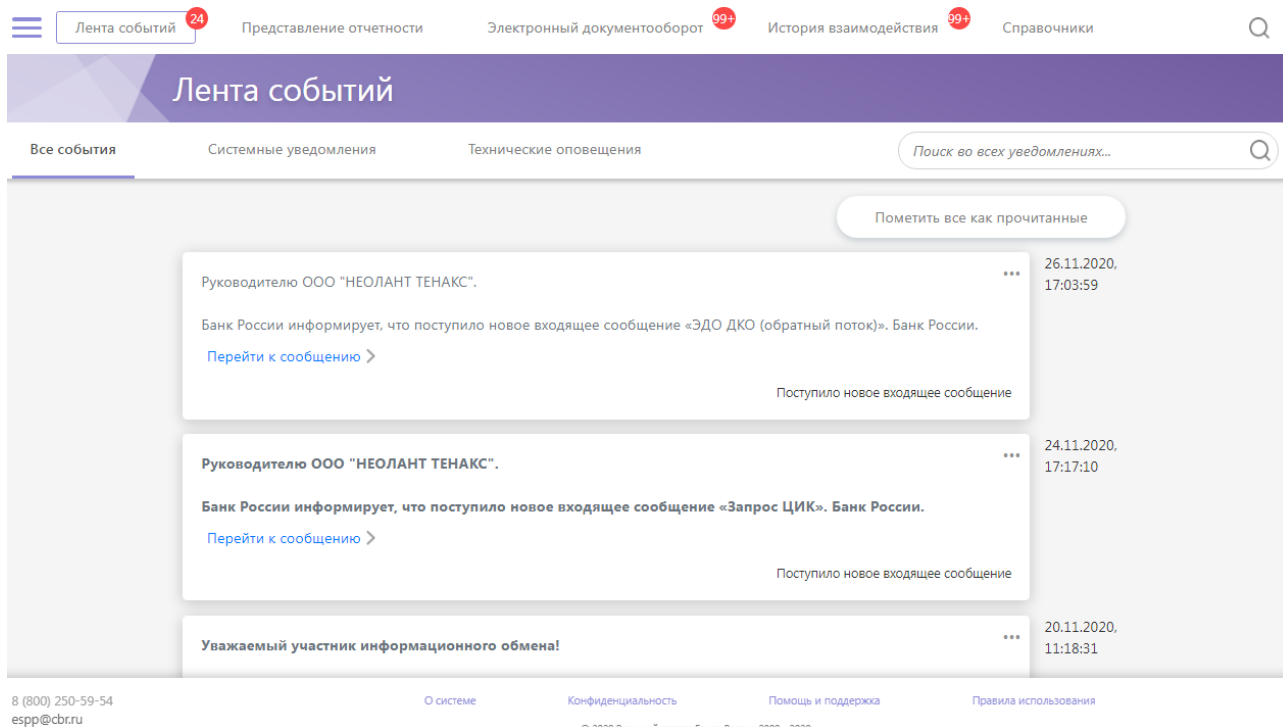

Рисунок 456 - Кнопка «Пометить все как прочитанные»

Также пользователь может пометить выбранное сообщение как непрочитанное. Для этого необходимо выбрать сообщение и в разделе дополнительных кнопок нажать «Отметить как непрочитанное» (Рисунок 457).

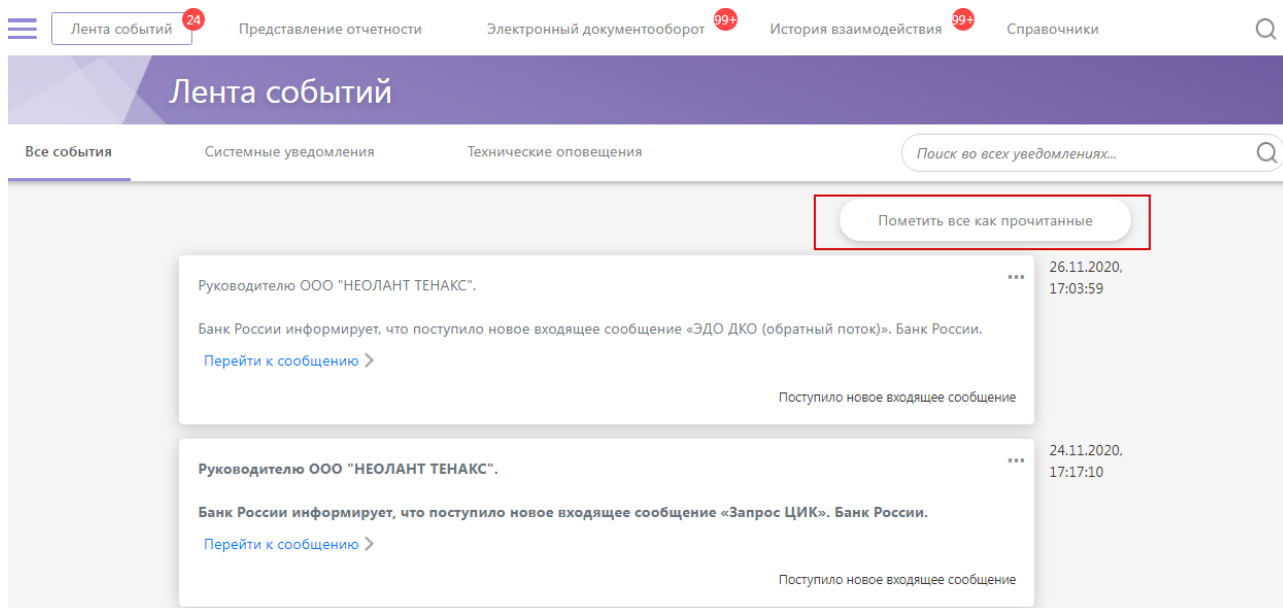

Рисунок 457 – Кнопка «Отметить как непрочитанное» для уведомления в Ленте событий

Пользователь может просмотреть либо все события, либо отдельно системные уведомления и технические уведомления.

К системным уведомлениям относятся уведомления, которые портал «Биврёст» формирует автоматически при наступлении следующих событий:

- Скорое превышение квоты хранения истории обмена ЭС в ЛК УИО;
- Превышение квоты хранения истории обмена ЭС в ЛК УИО;
- Превышение установленного размера ЭС;
- Скорое окончание срока действия сертификата ключа проверки УКЭП;
- Окончание срока действия сертификата ключа проверки УКЭП;
- Отсутствие действующего сертификата ключа проверки УКЭП;
- Изменение статуса отправленного сообщения;

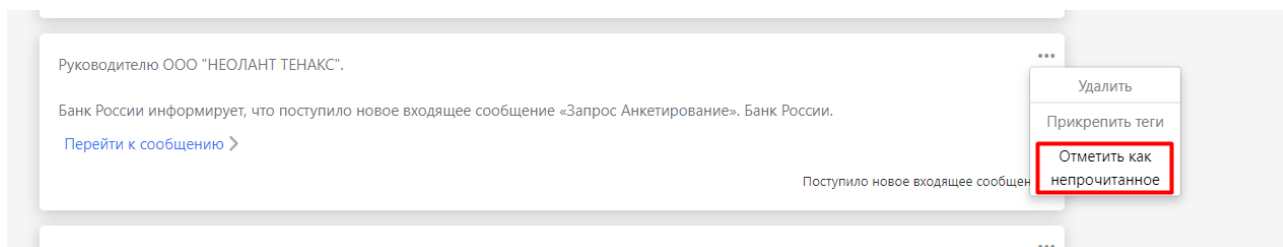
- Изменение квоты хранилища Администратором ВП ЕПВВ;
- Изменение допустимого размера ЭС Администратором ВП ЕПВВ;
- Изменение типа реестра УИО / вида деятельности;
- Изменение основной информации об УИО;
- Публикация нового шаблона отчетной формы;
- Скорое истечение срока действия пароля;
- Истечение срока действия пароля;
- Обновление информационного ресурса;
- Создан новый справочник / Создана новая версия справочника;
- Обновлен справочник (системный / глобальный);
- Создан новый / Обновлен пользовательский справочник;
- Изменено наименование справочника;
- Удаление справочника;
- Скорое истечение срока действия МЧД;
- Удаление МЧД в связи с истечением срока действия.

Системные уведомления о скором истечении срока действия МЧД:

- «Истечение срока действия МЧД (внутренний № МЧД, GUID МЧД) через 30 дней»;
- «Истечение срока действия МЧД (внутренний № МЧД, GUID МЧД) через 7 дней»;
- «МЧД (внутренний № МЧД, GUID МЧД) удалена в связи с истечением срока действия».

К техническим уведомлениям относятся сообщения о проведении технических работ, о появлении обновлений системы и т.д.

Уведомления на ленте располагаются в обратном хронологическом порядке (сверху отображаются последние поступившие). Важные ЭС отмечены значком .

Для каждого ЭС отображаются следующие данные:

- дата;
- тема;
- текст уведомления;
- признак наличия вложенных файлов.

У пользователей имеется возможность просматривать сообщения без возможности написания ответов и комментариев.

Пользователь может удалить сообщение из ленты событий, для этого необходимо нажать на кнопку «Удалить» (Рисунок 458).





Рисунок 458 - Кнопка «Удалить»

В портале «Биврёст» в разделе «Лента событий» реализован поиск по тегам (по теме сообщения, дате и типу сообщения). О наличии тегов у уведомления сигнализирует значок # . Для того, чтобы прикрепить теги к уведомлению, необходимо нажать на иконку  и выбрать в меню кнопку «Прикрепить теги» (Рисунок 459).

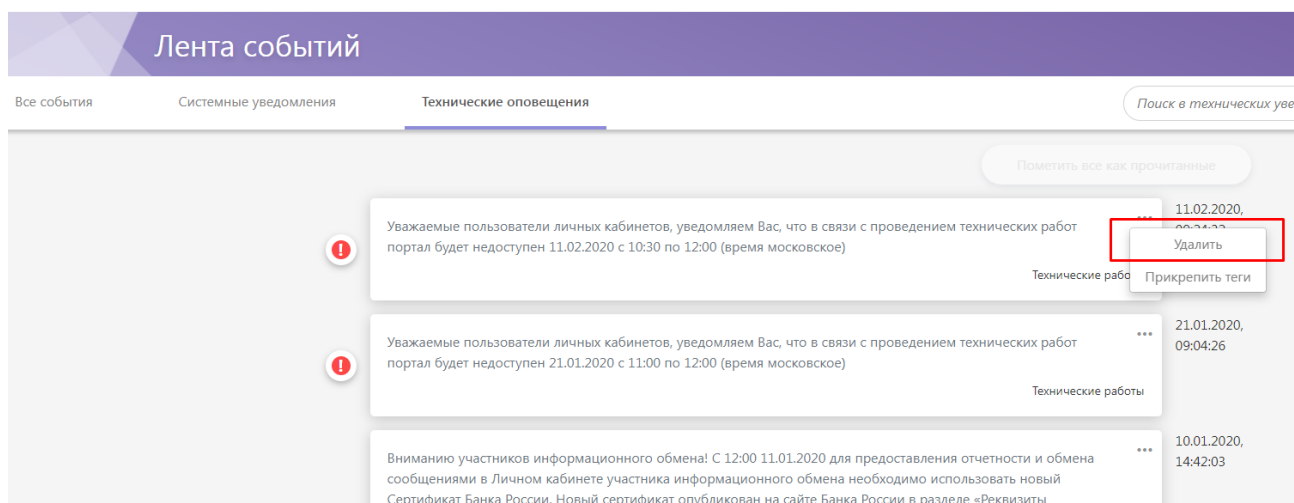

Рисунок 459 - Кнопка прикрепления тегов

Для уведомления с типом «Изменение статуса отправленной отчетности» имеется возможность перехода к просмотру самого ЭС с квитанциями, содержащими статусы отправленного ЭС. Для перехода нужно нажать ссылку «Перейти к сообщению» (Рисунок 460).

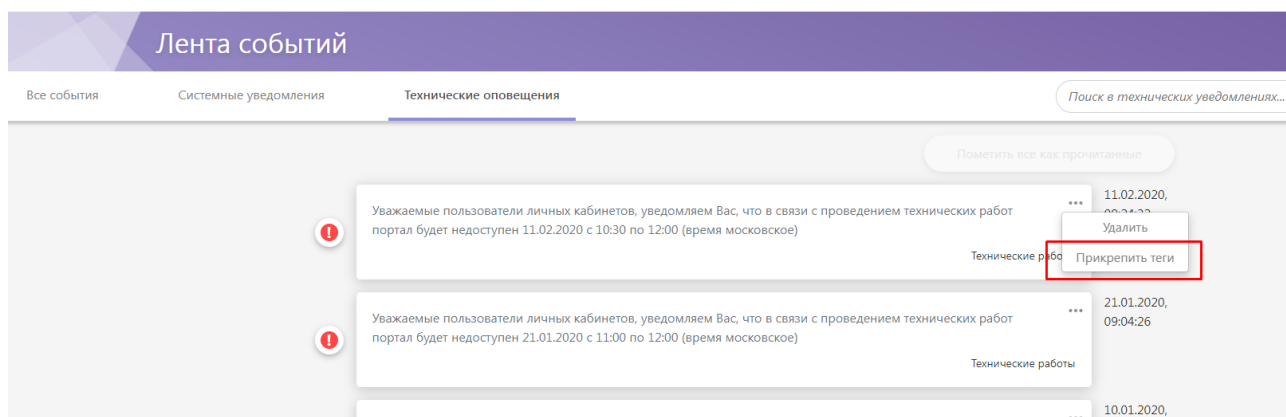

Рисунок 460 - Переход к просмотру квитанций

4.10 Раздел «Справочники»

Раздел состоит из подразделов «Глобальные справочники» и «Пользовательские справочники». Для переключения между вкладками необходимо воспользоваться меню в верхней области экрана (Рисунок 461).

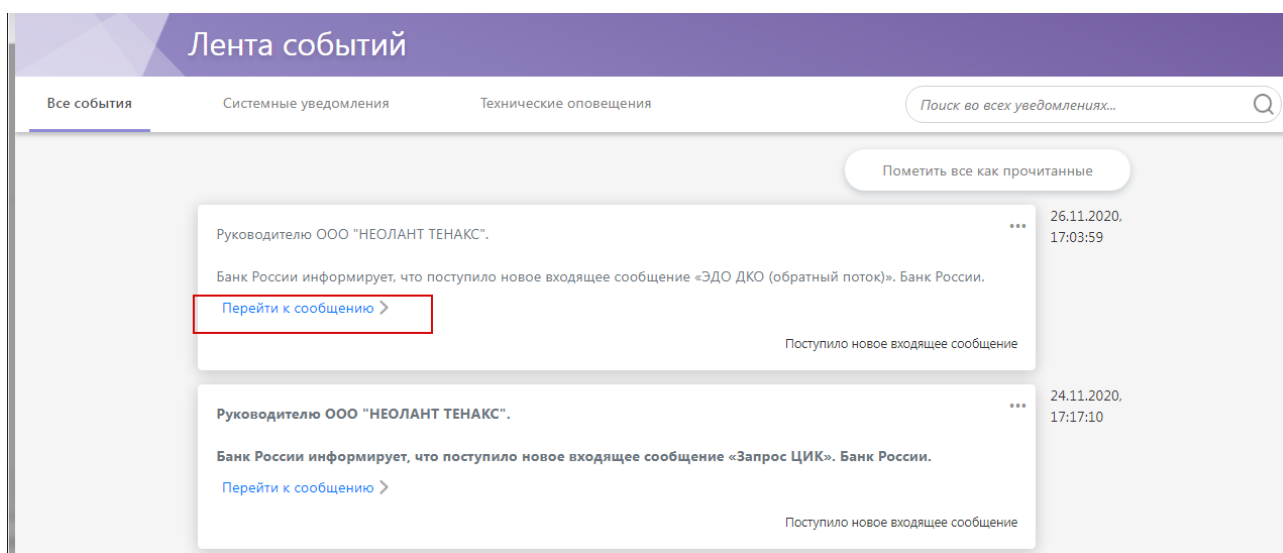

Рисунок 461 - Переключение между подразделами

В разделе «Справочники» пользователь может просматривать глобальные и пользовательские справочники, наполнять данными пользовательские справочники, осуществить поиск по разделу и по справочнику.

В каждом подразделе справочники выводятся в виде перечня, упорядоченного по названию в алфавитном порядке. Для просмотра справочника необходимо щелкнуть по плитке с названием справочника, после чего портал «Биврёст» откроет справочник на странице (Рисунок 462).

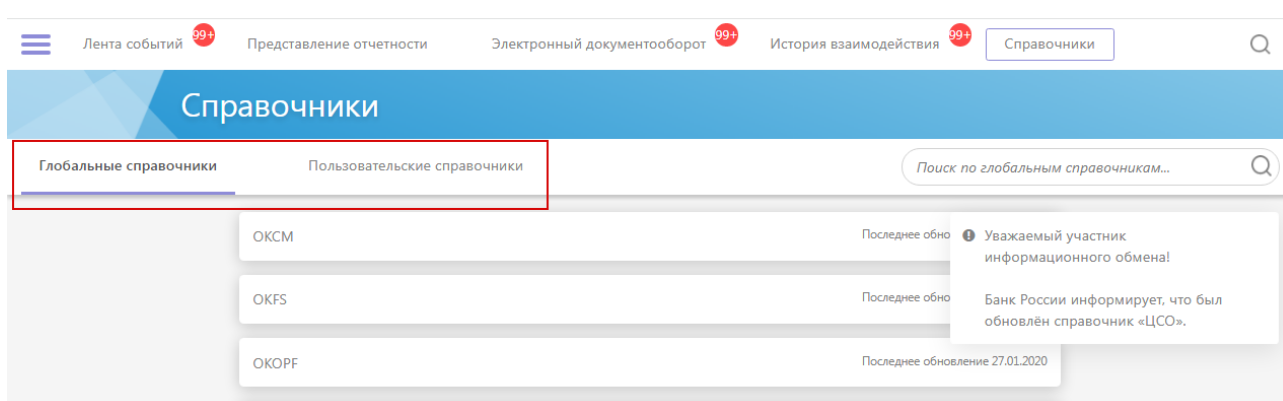

Рисунок 462 - Просмотр справочника

4.10.1 Подраздел «Глобальные справочники»

Для электронных форм применяются централизованно распространяемые на портале «Биврёст» глобальные справочники, отображаемые в подразделе «Глобальные справочники»:

1. Общероссийский классификатор стран мира (ОКСМ);
2. Общероссийский классификатор форм собственности (ОКФС);
3. Общероссийский классификатор организационно-правовых форм (ОКОПФ);
4. Общероссийский классификатор территорий муниципальных образований (ОКТМО);
5. Общероссийский классификатор валют (ОКВ);
6. Общероссийский классификатор экономической деятельности (ОКВЭД-2);
7. Централизованный справочник организаций (ЦСО).

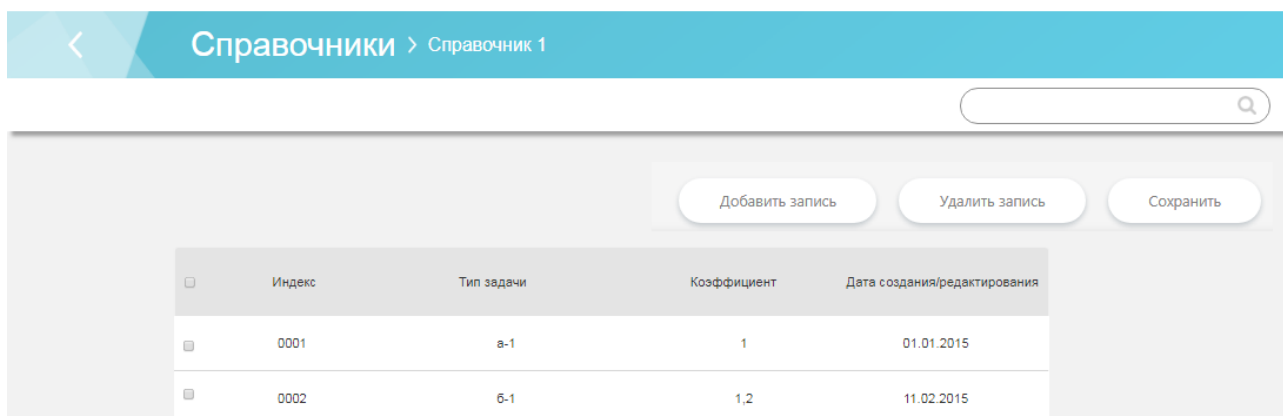
При обновлении глобального справочника на портале «Биврёст» пользователь получает уведомление о факте обновления на странице подраздела «Глобальные справочники» (Рисунок 463).

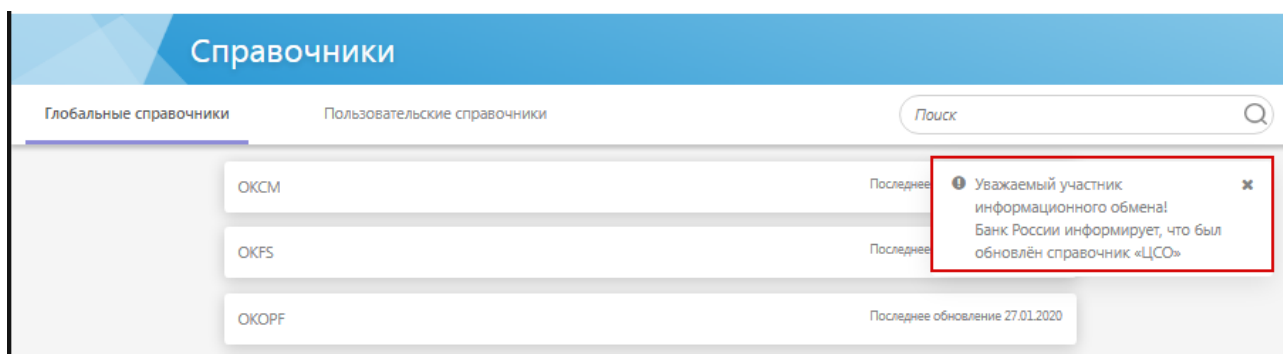

4.10.2 Подраздел «Пользовательские справочники»

Пользовательские справочники предназначены для ведения пользователем персональных справочников с возможностью использования их при работе с отчетными формами.

Структура пользовательских справочников (набор полей) создается на стороне Банка России. При этом наполнение справочника осуществляется пользователями ЛК. Пользователь наполняет и видит только свой справочник и не видит справочники других абонентов.

Для просмотра справочника необходимо щелкнуть по плитке с названием справочника, после чего портал «Биврёст» откроет справочник на отдельной странице (Рисунок 462). При этом каждый пользователь будет видеть только те данные, которые внесены в рамках данного ЛК УИО в справочник (т.е. данные, внесенные им, а также данные, внесенные другими сотрудниками УИО в рамках данного ЛК УИО), и не будет видеть данные, внесенные в ЛК других УИО.

В портале «Биврёст» предусмотрено информирование пользователей о создании или обновлении справочников. После создания или обновления версии справочника в ЛК УИО в разделе «Справочники» будет показано сообщение о необходимости наполнения справочника: «Создан / обновлен справочник #наименование. Требуется заполнить поля» (Рисунок 464). Данное уведомление будет продублировано в Ленту событий пользователя с темой «Новый справочник».



Рисунок 464 - Сообщение о необходимости наполнения справочника

После создания справочника у пользователя есть возможность наполнить справочник значениями. Заполнение справочника осуществляется путем ручного наполнения таблицы данными.

Заполнить пользовательский справочник данными пользователь может с помощью кнопки «Добавить запись» (Рисунок 462).

По нажатию на кнопку «Добавить запись» портал «Биврёст» открывает форму добавления записи (Рисунок 465).

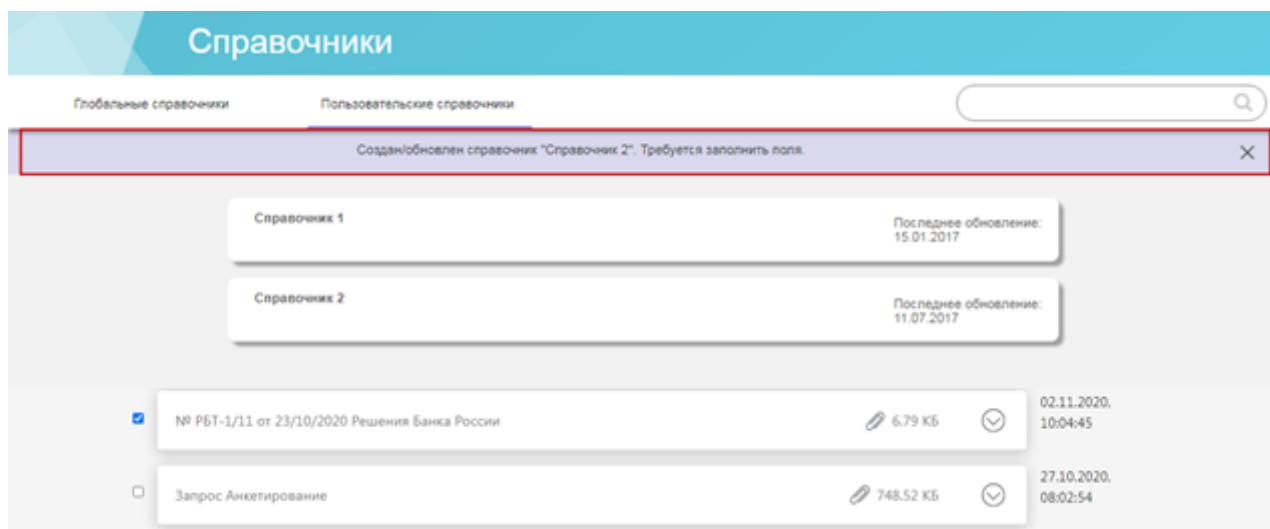
Для редактирования записи в справочнике пользователю необходимо щелкнуть левой кнопкой мыши по строке справочника, которую нужно изменить. Портал «Биврёст» откроет окно для внесения изменений в запись справочника.

Редактирование записи	
Дата заключения кредитного договора	26.09.2018
Номер кредитного договора	0485K006
Дата заключения депозитного соглашения	11.09.2019
Номер депозитного соглашения	Деро2
БИК подразделения БР	0442525000
Номер корр. счета	30101810400000000711

Отмена Сохранить

Рисунок 465 - Добавление записи пользовательского справочника

После добавления записи в справочник или изменения записи необходимо подтвердить внесенные изменения нажатием кнопки вверху окна редактирования справочника «Подтвердить» (Рисунок 466). До подтверждения вносимых изменений, пользовательскому справочнику присваивается статус «(ИЗМЕНЕН)», который отображается в окне справочника вверху рядом с названием справочника, а также на плитке в каталоге справочников в скобках рядом с наименованием.



Рисунок 466 – Подтверждение изменений в пользовательском справочнике

Для удаления одной или нескольких записей из справочника пользователю необходимо открыть справочник, выбрать с помощью чек боксов нужные записи справочника и нажать кнопку «Удалить запись» (Рисунок 467).

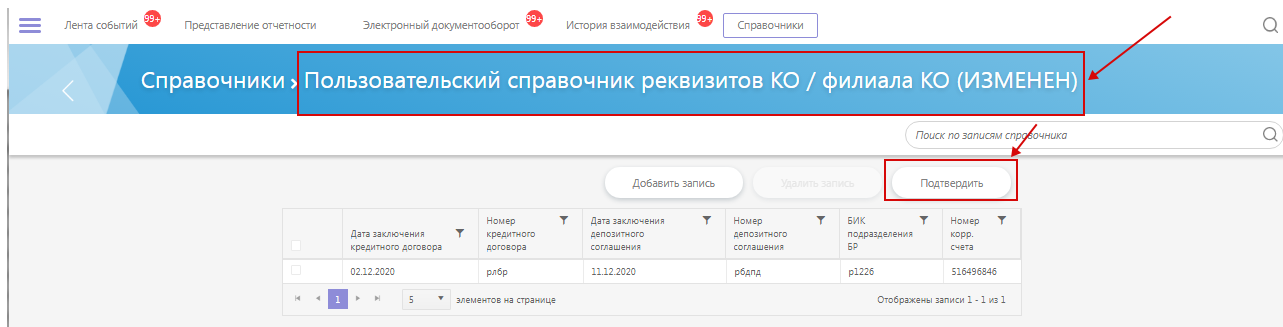

Рисунок 467 - Удаление нескольких записей пользовательского справочника

Прикрепленный к форме пользовательский справочник связан с версией заполняемой отчетности. Связь устанавливается посредством указания ID справочника при разработке версии соответствующей формы отчетности.

Данные из пользовательских справочников доступны пользователю при заполнении форм отчетности. При работе с формами пользователю доступна возможность непосредственно в поле (аналогично глобальному справочнику) выбрать значение из справочника для добавления на форму.

Если при заполнении формы значениями справочника тип данных в поле справочника и в соответствующем поле отчетности не совпадают, портал «Биврёст» выдаст пользователю сообщение об ошибке и причинах ее возникновения. В этом случае пользователю нужно перейти в раздел «Пользовательские справочники», отредактировать значение в соответствии с корректным типом данных и вернуться к заполнению отчетной формы.

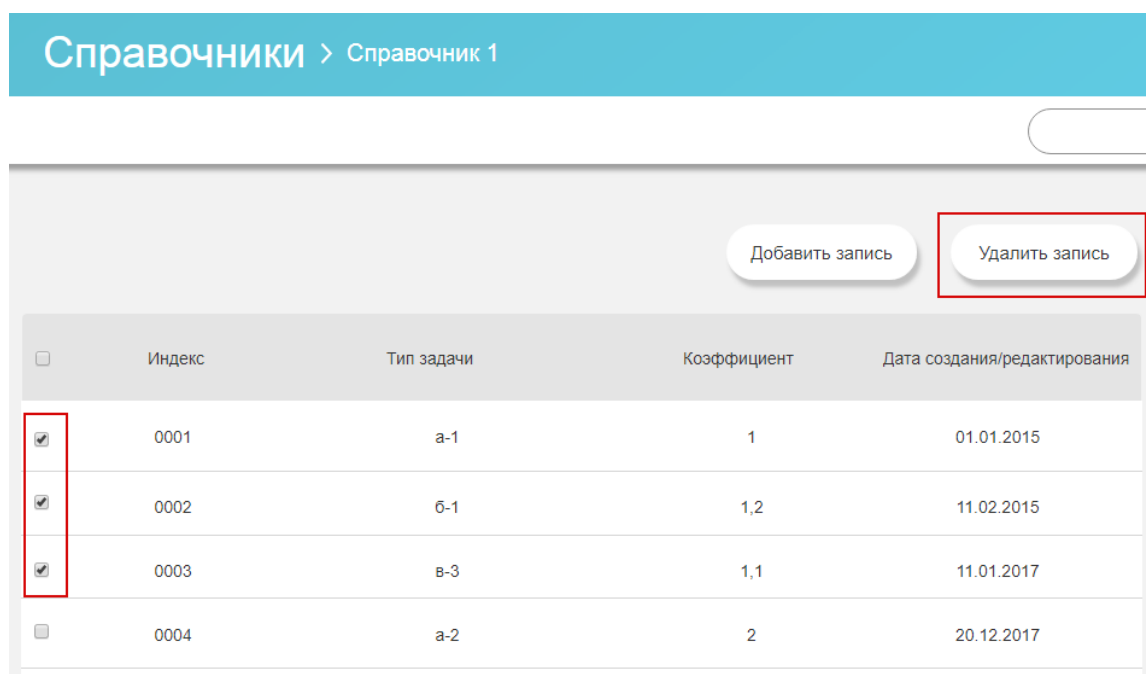
4.11 Реестр прикрепленных документов

Данный раздел портала «Биврёст» предназначен для скачивания файлов, содержащихся во входящих / исходящих сообщениях.

Отображение раздела «Реестр прикрепленных документов» представлено в виде таблицы следующей структуры (Рисунок 468):

- наименование пакета файла;
- размер файла;
- тип (входящее / исходящее);
- дата загрузки в ЛК (когда файл был загружен в ЛК).

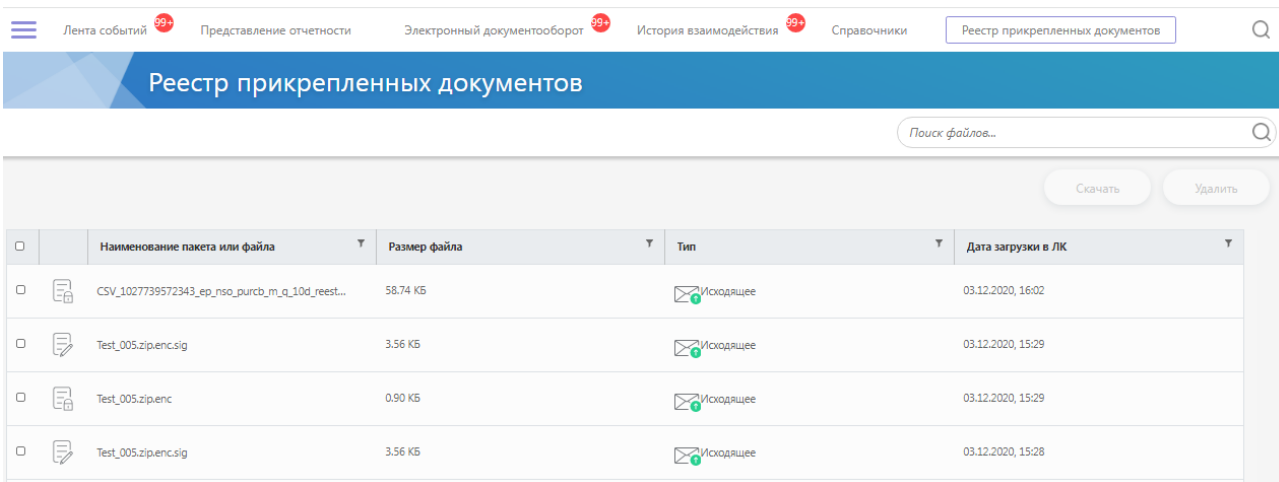

□	Наименование пакета или файла	Размер файла	Тип	Дата загрузки в ЛК
□	CSV_1027739572343_ep_nso_purcb_m_q_10d_reest...	58.74 КБ	Исходящее	03.12.2020, 16:02
□	Test_005.zip.enc.sig	3.56 КБ	Исходящее	03.12.2020, 15:29
□	Test_005.zip.enc	0.90 КБ	Исходящее	03.12.2020, 15:29
□	Test_005.zip.enc.sig	3.56 КБ	Исходящее	03.12.2020, 15:28

Рисунок 468 – Раздел «Реестр прикрепленных документов»

В данном разделе существует возможность:

- выбора нескольких файлов;
- скачивания выбранных файлов;
- удаления выбранных файлов;
- при выделении нескольких файлов ВП ЕПВВ автоматически рассчитывает и показывает, какой объем занимают выделенные файлы.



Рисунок 469 – Возможности раздела «Реестр прикрепленных документов»

ВНИМАНИЕ! При удалении файлов из раздела «Реестр прикрепленных документов», данные будут удалены из ВП ЕПВВ, и восстановление их будет невозможно (Рисунок 470).



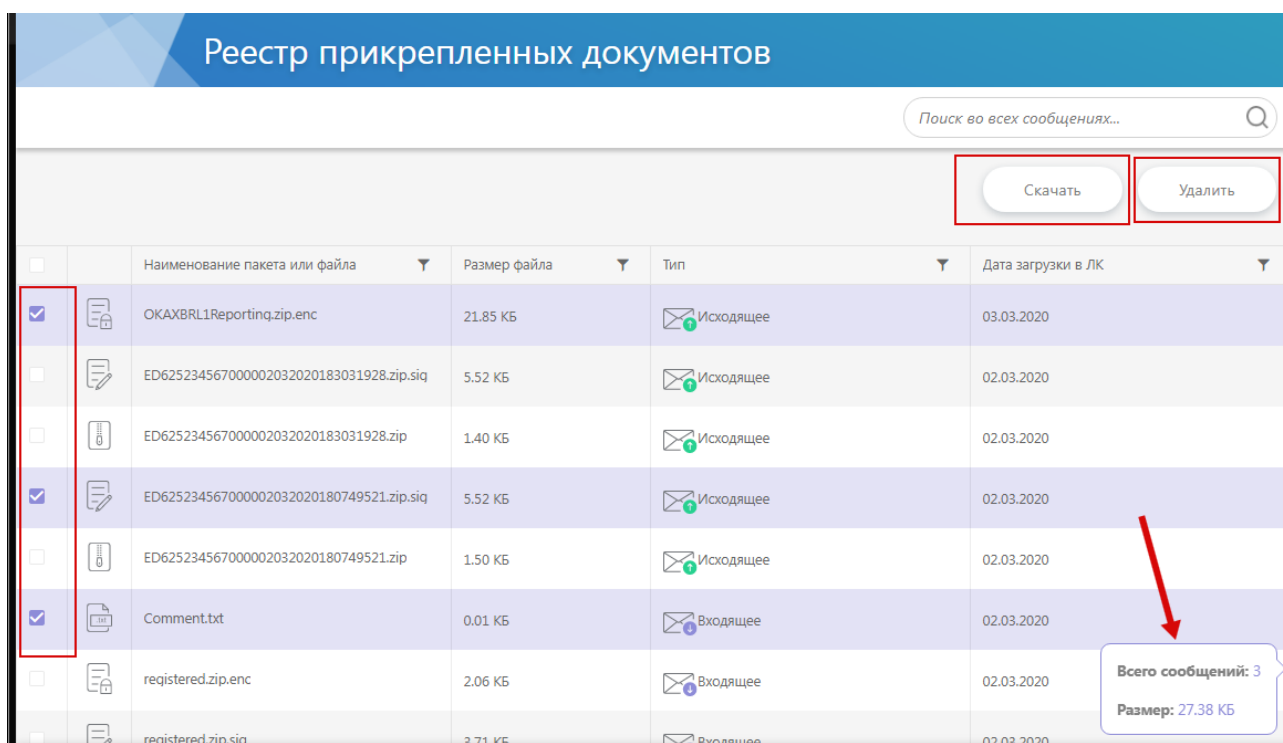

Рисунок 470 - Сообщение при удалении файла(ов) из раздела «Реестр прикрепленных документов»

В разделе «Реестр прикрепленных документов» можно осуществлять сортировку по возрастанию / убыванию значения (значок  возле каждого наименования столбца) и фильтрацию документов по полям наименования таблицы (Рисунок 471):

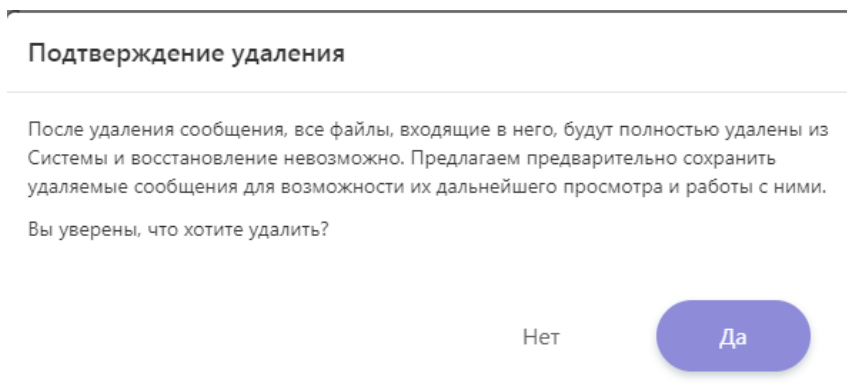

Рисунок 471 – Фильтрация документов раздела «Реестр прикрепленных документов»

4.12 Работа с тегами

Теги предназначены для облегчения поиска и навигации по portalу «Биврёст».

В качестве тегов используются ключевые слова, набор которых кратко характеризует элемент системы (электронное сообщение, информационный ресурс или уведомление). С помощью этих слов можно однозначно определить необходимый элемент. Теги в portalе «Биврёст». можно прикрепить ко всем сообщениям, информационным ресурсам или уведомлениям во всех модулях кроме профиля, а именно:

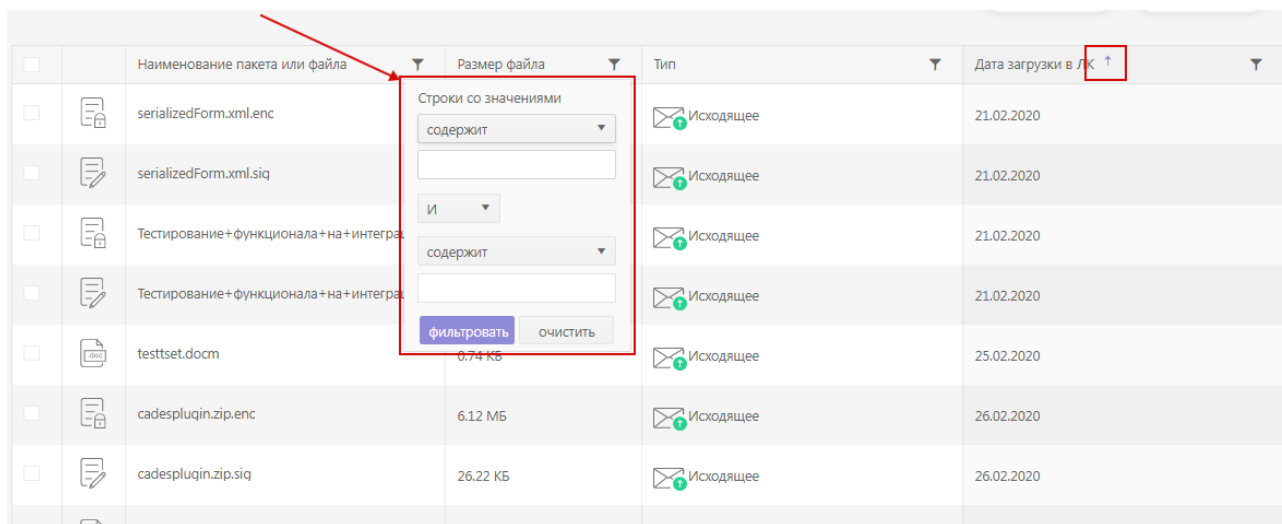
- «Лента событий»;
- «Предоставление отчетности»;
- «Электронный документооборот»;
- «История взаимодействия»;
- «Информационные ресурсы».

Теги могут быть системными или пользовательскими. Системные теги создаются автоматически в случае отправки через внешние сервисы взаимодействия (REST, SOAP). К ЭС отправленному в portal через внешний сервис автоматически привязывается соответствующий тег (при просмотре в разделе «Истории взаимодействия» в ЛК УИО будет отображаться ассоциированный тег у сообщения). Системные теги отображаются синим цветом.

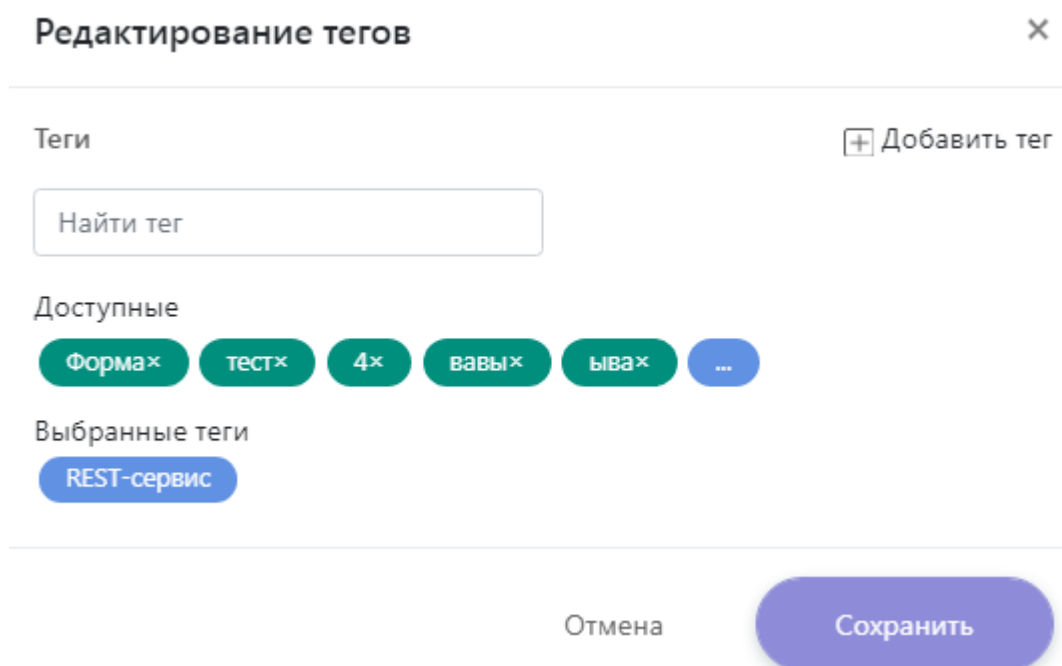

Пользовательские теги создаются пользователем через интерфейс «Редактирования тегов». Размер создаваемого тега не может превышать 200 символов (включая пробелы). Пользовательские теги должны быть уникальными в рамках тегов одного УИО.

Пользователи могут удалять ранее созданные пользовательские теги. Пользовательские теги отображаются зеленым цветом.



Ри

сунук 472 - Модальное окно «Редактирование тегов»

Модальное окно «Редактирование тегов» открывается либо посредством кнопки добавления условия («+») в поисковой строке раздела, либо посредством кнопки «Прикрепить теги» элемента системы (данная кнопка скрыта в блоке дополнительных кнопок «Еще» или  или ), к которому возможна ассоциация (Рисунок 368, Рисунок 414, Рисунок 459).

В данном модальном окне «Редактирование тегов» отображаются существующие в системе теги. Сначала отображаются системные теги, а следом пользовательские. По умолчанию отображаются первые 5 тегов, в случае если их число больше, то после пятого тега добавляется кнопка «Развернуть» (значок ) / «Скрыть».

Добавление тега к условию поиска или его ассоциация к элементу системы производится нажатием на существующий в системе тег, и при этом он переносится в поисковую строку или в область отображения выбранных тегов в элементе системы (Рисунок 473, Рисунок 474). Для удаления тега из поискового запроса или отмены

ассоциации его с элементом системы необходимо один раз кликнуть левой кнопкой мыши по тегу в поисковой строке или в области выбранных тегов.



Рисунок 473 – Добавление тегов в условие поиска



Рисунок 474 - Добавление тега к сообщению

Элементы системы, которым ассоциированы теги, отображаются с пиктограммой #, в подробном представлении ЭС добавляется блок «Теги» (Рисунок 475). Для

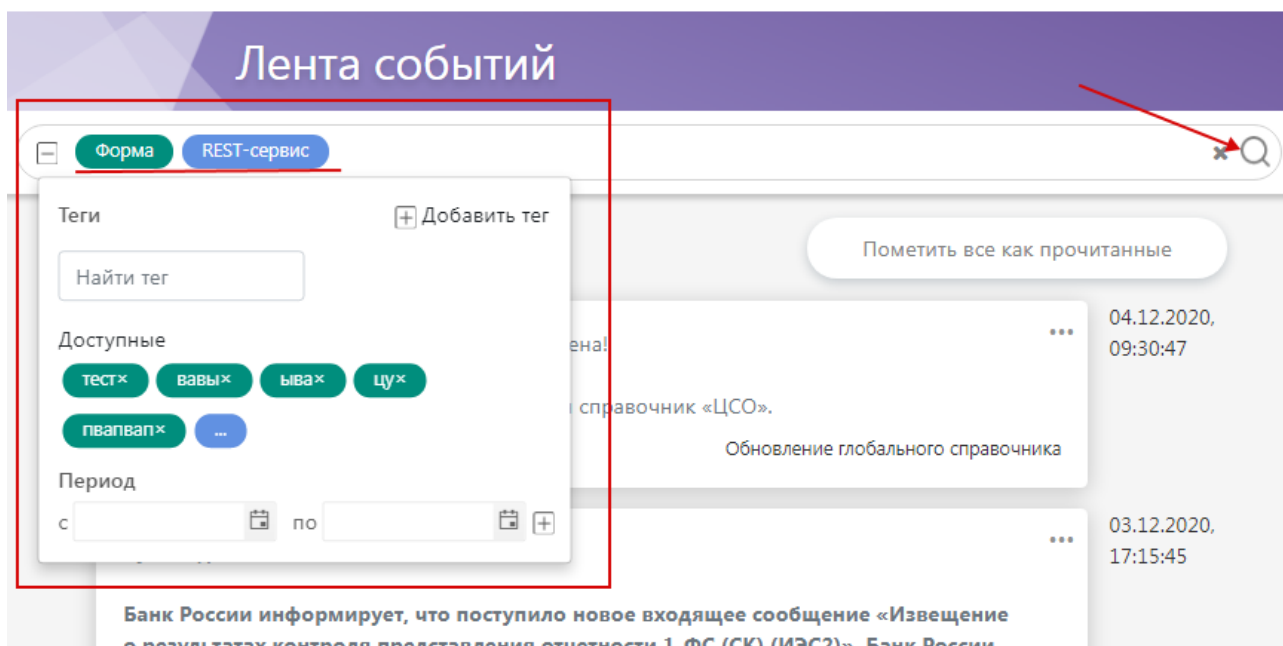
сохранения/удаления ассоциации с элементом системы выбранных УИО тегов необходимо в модальном окне «Редактирование тегов» нажать кнопку «Сохранить».



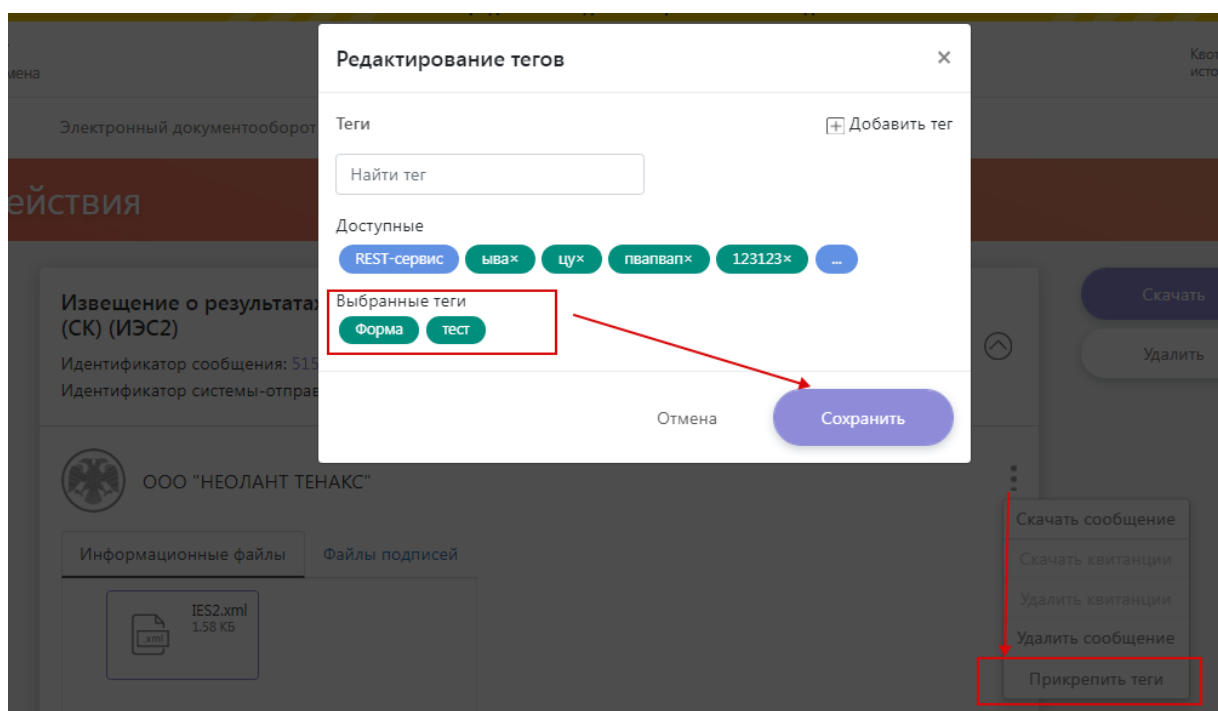

Рисунок 475 – Отображение ассоциированных с сообщением тегов в подробном представлении ЭС

Также в модальном окне «Редактирование тегов» пользователь может создавать теги. Добавление пользовательских тегов в систему осуществляется по кнопке «Добавить тег». При нажатии на кнопку появляется текстовое поле для ввода ключевого слова. Сохранение его в системе происходит по нажатию клавиши «Enter» или нажатию на галочку справа от введенного наименования. Для удаления уже созданного пользовательского тега необходимо нажать на кнопку  в правой части тега (Рисунок 476).

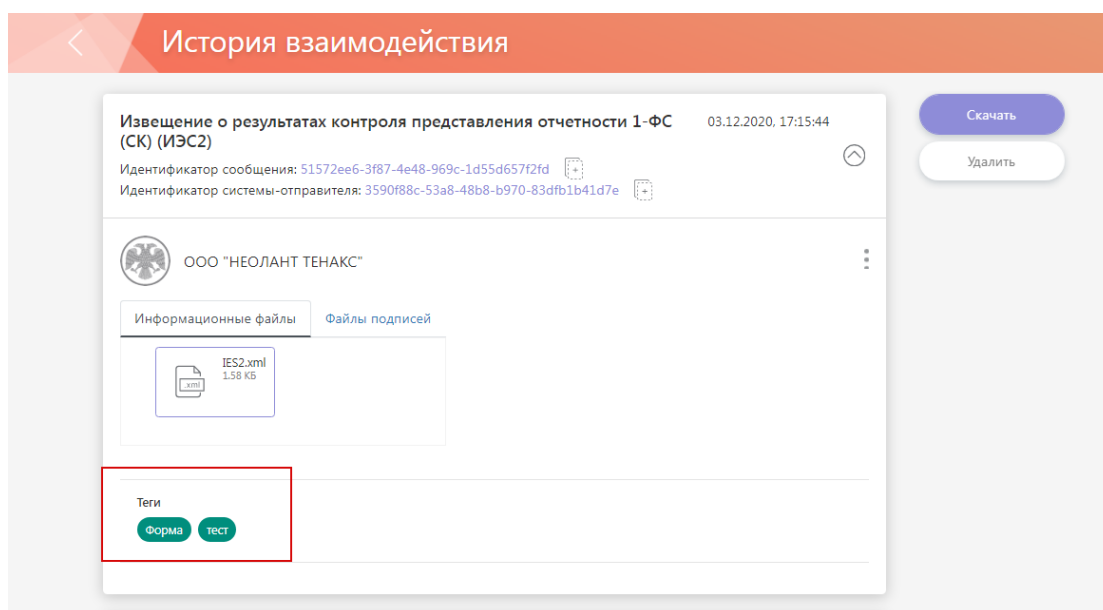

Рисунок 476 – Добавление нового тега

Для удобства пользователя в модальном окне ему доступен поиск по тегам. Для этого в текстовом поле «Найти тег» необходимо ввести текст тега. В процессе ввода текста система будет отображать отвечающие запросу существующие в системе теги. Для того, чтобы сбросить условие запроса поиска по тегам необходимо нажать кнопку **×** в правой части поля поиска.

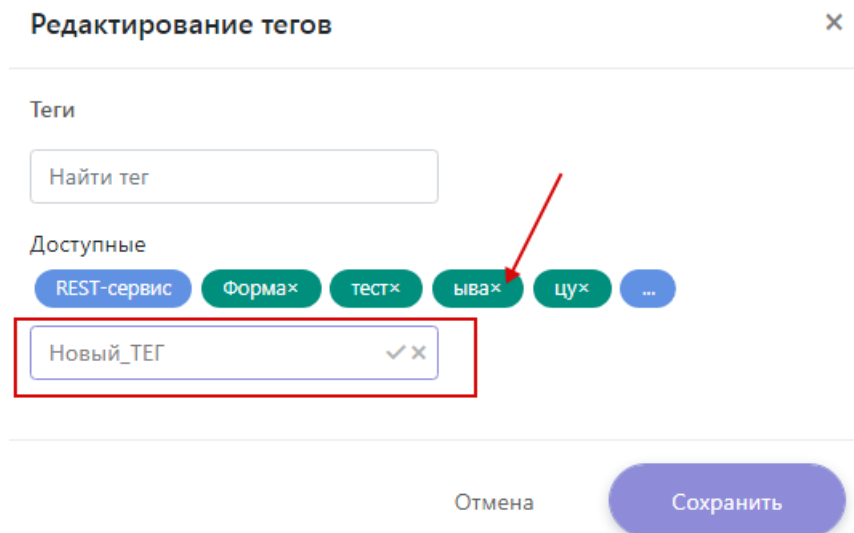

Рисунок 477 – Поиск доступного тега

4.13 Поиск

Модуль поиска предназначен для поиска информации и документов в рамках ЛК одного УИО.

Поиск позволяет по запросу найти в любом разделе ЛК пользователя портала «Биврёст» нужную информацию по содержанию, по наименованию, по дате создания, по тегам.

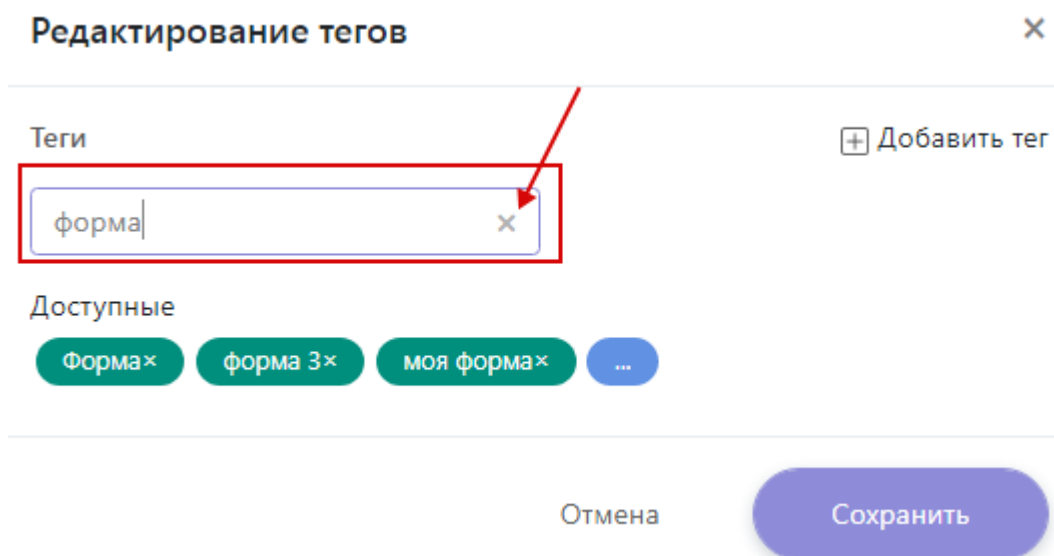
Кнопка поиска расположена в верхней области экрана в каждом разделе (Рисунок 478).



Рисунок 478 - Кнопка поиска

По нажатию на кнопку поиска появляется поле для ввода запроса. При нажатии на клавиатуре кнопки «Enter (Ввод)» после заполнения параметра поиска открывается страница модуля «Поиск» с результатами поиска и возможностью скорректировать поисковый запрос (Рисунок 479).

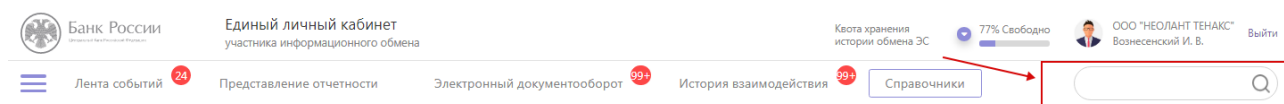

Рисунок 479 - Модуль поиска

При наличии результатов поиска портал «Биврёст» позволяет перейти на страницу с результатами (Рисунок 480).

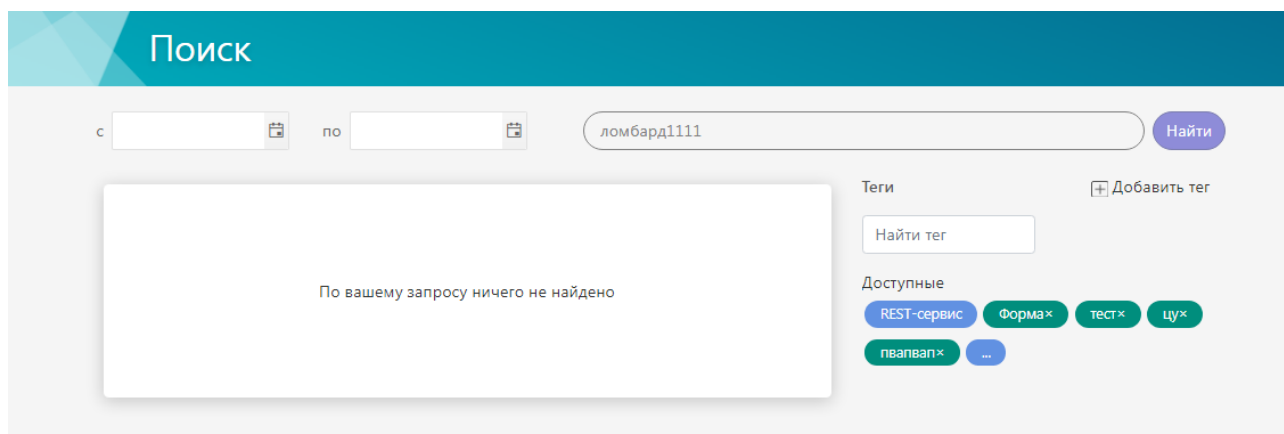

Рисунок 480 - Страница поиска с результатами

4.14 Выход

При завершении работы с ЛК необходимо прекратить все активности, нажатием кнопки «Выйти» (Рисунок 481).

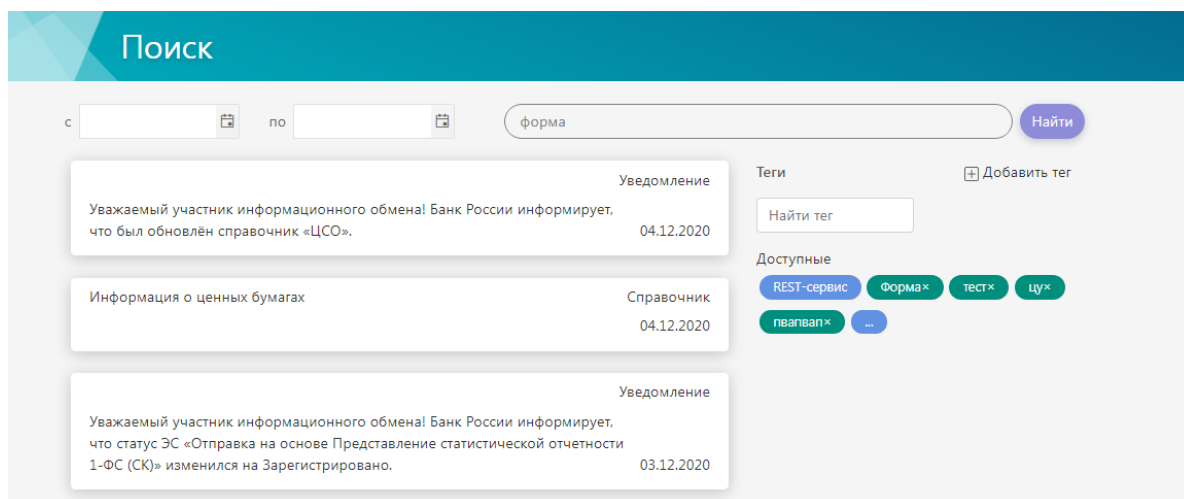

Рисунок 481 - Кнопка выхода

В случае не завершения работы с ЛК за любые действия, выполненные от имени пользователя ЛК и последующие за этим последствия до следующего события «Вход в систему», несет ответственность пользователь, учетная запись которого была зафиксирована в портале «Биврёст».

4.15 Специфические функции ЛК КО

4.15.1 Профиль ЛК КО

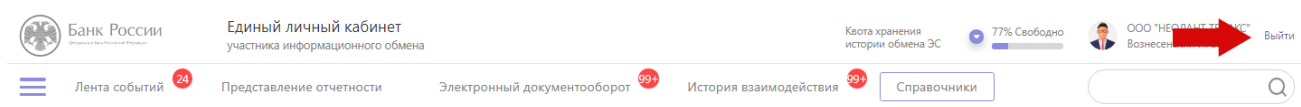
В подразделе «Общие сведения» раздела «Профиль» ЛК КО содержатся следующие атрибуты:

- Сокращенное наименование организации (нередатируемое);
- Полное наименование организации (нередатируемое);
- Вид деятельности (нередатируемое; может быть выбрано одновременно несколько значений);
- ИНН (нередатируемое);
- ОГРН (нередатируемое);

- Организационно-правовая форма (нередатируемое);
- Тип пользователя: юридическое либо физическое лицо (нередатируемое);
- Территориальное учреждение Банка России (нередатируемое, указывается наименование территориального учреждения Банка России, за которым закреплен пользователь);
- Адрес электронной почты (редактируемое);
- Адрес (место нахождения) (редактируемое);
- Контактный номер телефона (редактируемое);
- Номер выданного бланка свидетельства (нередатируемое, заполняется при наличии);
- Тип УИО (нередатируемое; доступные для выбора значения: КО / НФО / Не указано);
- Головное КО (нередатируемое);
- БИК КО (филиала КО) (нередатируемое, заполняется при наличии);
- Регистрационный номер КО по КГРКО (нередатируемое, заполняется при наличии);
- Порядковый номер филиала КО по КГРКО (нередатируемое, заполняется при наличии);
- Дата создания ЛК (нередатируемое, заполняется при наличии);
- Статус ЛК (нередатируемое);
- Статус УИО (нередатируемое).

4.15.2 Формирование отчетности в рамках задачи «Представление первичных документов»

Пользователь заходит в раздел «Представление отчетности» и выбирает отображение «В разрезе задач». В данном разделе пользователь выбирает задачу «Представление первичных документов» и нажимает на кнопку «Прикрепить файл» (Рисунок 482):



Рисунок 482 - Страница модуля «Представление отчетности»

Открывается окно приложения файлов (Рисунок 483).



Рисунок 483 - Окно приложения файлов

На втором этапе пользователь может прикрепить файлы.

Важно! «Требования к составу и именованию файлов при формировании отчетности в рамках задачи «Представление первичных документов» размещены на сайте Банка России в подразделе «Инструкции и иная информация о технологии подготовки и направления электронных документов в Банк России» раздела «Личный кабинет участника информационного обмена».

При загрузке каждого из файлов портал «Биврёст» проверяет не будет ли превышен максимальный размер ЭС (2 ГБ), установленный для данной задачи ЛК КО. В случае превышения установленного максимального размера портал «Биврёст» выводит соответствующее сообщение об ошибке и запрещает дальнейшее прикрепление файлов. Отправленные посредством задачи «Представление первичных документов» ЭС не учитываются в общей квоте хранения ЭС в ЛК и не доступны для скачивания в разделе «История взаимодействия».

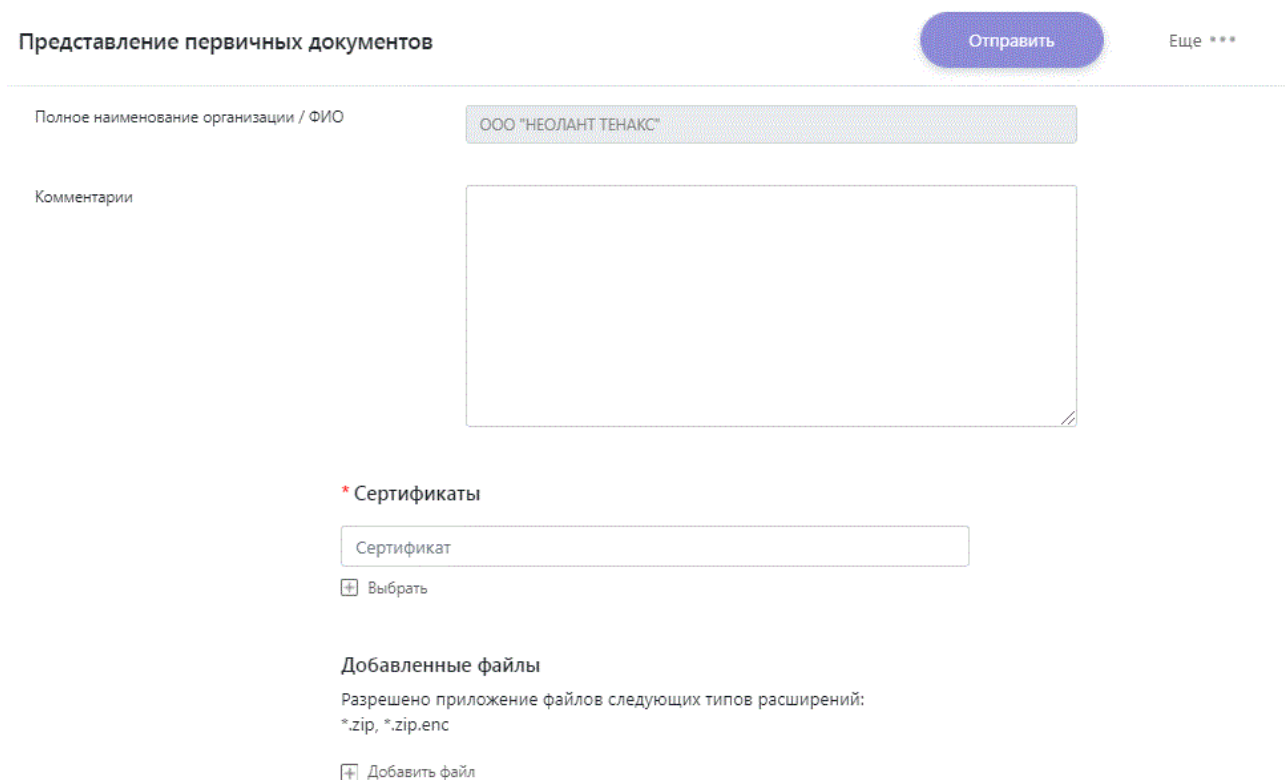
Отправить отчетность по задаче «Представление первичных документов» возможно только в заранее сформированном пакете. Шифрование пакета в плагине не допускается.

Для формирования пакета отчетности с помощью КриптоАРМ ГОСТ необходимо:

1. Поместить файлы в архив .zip (Рисунок 484);



Рисунок 484 - Архивирование файлов

2. Сформированный архив с расширением *.zip подписать с помощью КриптоАРМ ГОСТ своим УКЭП. Кодировку выбрать «DER» (см. п.п. 2.2.1), подпись сделать отсоединенной, указать, что штамп времени будет действовать на подпись, указать адрес службы штампов времени (Рисунок 485), получив файл с расширением *.zip.sig. Если пользователь, работающий с порталом, не является лицом, уполномоченным на действия от имени УИО без доверенности, то данный пользователь должен применить МЧД (цепочку МЧД), подписанную УКЭП лица, уполномоченного на действия от имени УИО без доверенности (подробное описание добавления МЧД (цепочки МЧД) представлено в разделе 4.5.12).

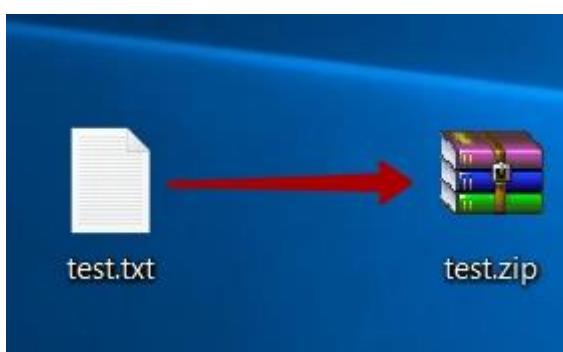

Рисунок 485 - Настройка подписи

3. Оригинальный архив и отсоединенную подпись поместить в другой архив (Рисунок 486):

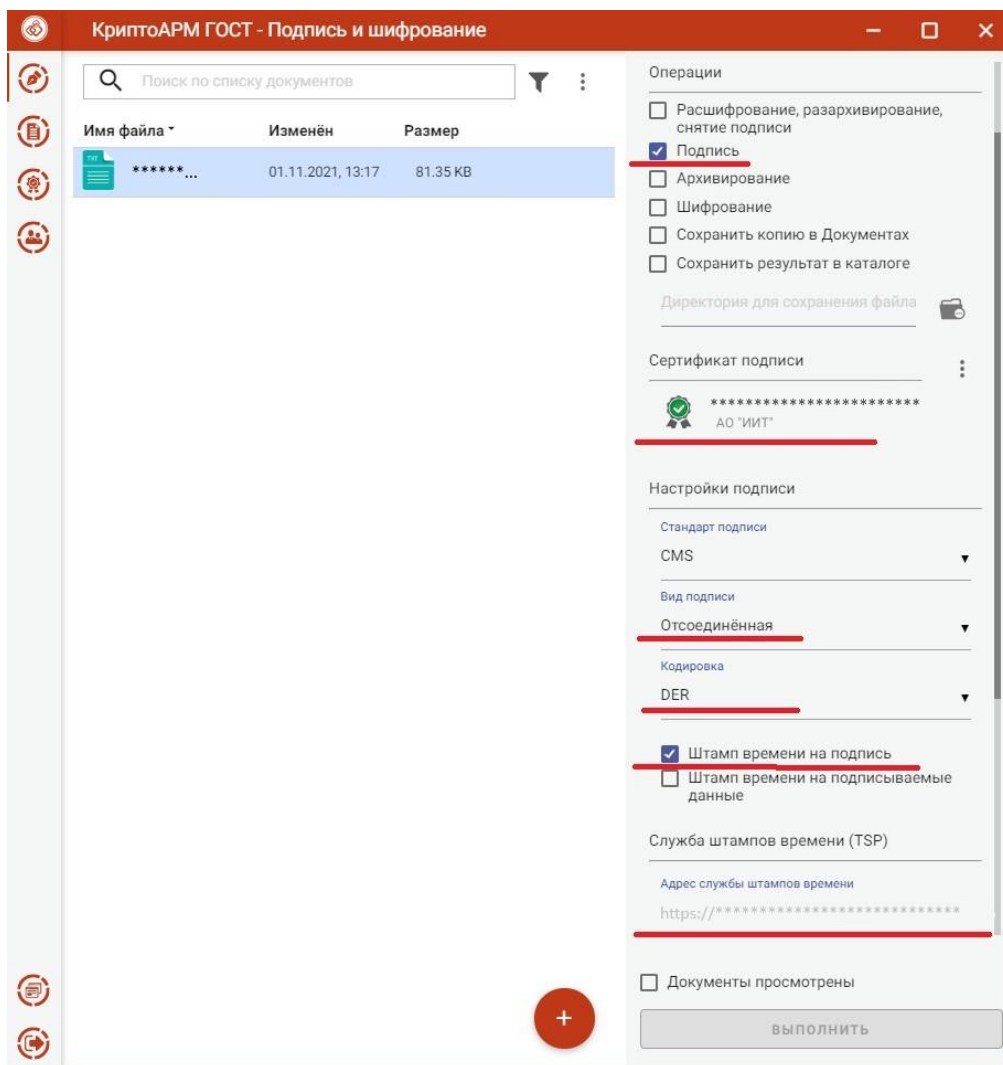

Рисунок 486 - Схема получения архива dbn.zip

3а) Полученный файл с расширением .zip приложить в форму «Представление первичных документов», выбрать сертификат и направить. После этого можно отследить статус отправки согласно п.4.7 Инструкции. Для отправки подготовленного зашифрованного файла перейти к пункту 4.

4. Новый архив с расширением .zip зашифровать с помощью КриптоАРМ ГОСТ. Кодировку выбрать «DER».

5. Выбрать соответствующий требованиям к ПО взаимодействия с ВП ЕПВВ алгоритм шифрования (см. п.п. 2.2.1)

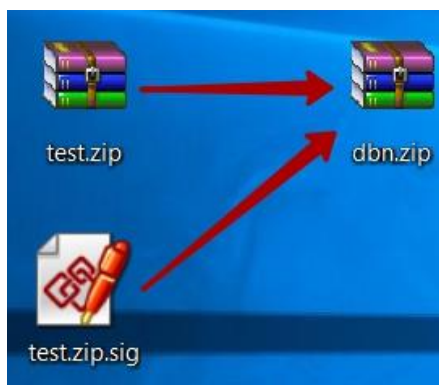
Сертификатами получателя выбрать 2 сертификата: сертификат организации (КО, от которой отправляются файлы) и сертификат Банка России (https://www.cbr.ru/lk_uio/requisites_certificates/ «Сертификат ключа проверки электронной подписи Банка России (портала «Биврёст»)).

6. Полученный файл с расширением zip.enc приложить в форму «Представление первичных документов» и направить. После этого можно отследить статус отправки согласно п.4.7 Инструкции.

7. После успешной отправки из ЛК (статус «Принято в обработку») загруженные файлы проходят автоматическую проверку на соответствие установленным требованиям по их формированию. В случае обнаружения ошибки в ЛК отображается сообщение об ошибке с указанием причины ее возникновения. Перечень возможных ошибок с их описанием приведен в приложении к настоящему документу (см. Приложение Г).

5 Аварийные ситуации

Портал «Биврёст» является сложной программной системой. Возможны следующие аварийные ситуации:

- Не заполнены обязательные для заполнения поля – для устранения данной ошибки необходимо заполнить указанные поля;
- Системные сообщения (список типовых ошибок приведен в приложении к настоящему документу (см. Приложение А) – для устранения данной ошибки необходимо проверить размер использования квоты хранения истории обмена ЭС или обратиться в ЕСПП по номеру телефона 8 (800) 250-59-54 или на адрес электронной почты espp@cbr.ru.

5.1 Оповещение пользователей внешнего портала «Биврёст»

В случае возникновения / устранения сбойной ситуации в процессе функционирования внешнего портала «Биврёст», которая приводит к нарушению / восстановлению выполнения пользователями действий по электронному обмену с Банком России через ЛК, а также в случае проведения плановых работ, в разделе «Лента событий» ЛК УИО Банк России размещает сообщение с указанием даты и времени предварительного восстановления сервиса.

В случае возникновения трудностей в процессе электронного обмена через ЛК внешнего портала «Биврёст» пользователь обязан первоначально ознакомиться с сообщением, размещенным в разделе «Лента событий» ЛК УИО. В случае отсутствия публикаций в разделе «Лента событий» пользователь обращается в ЕСПП любым удобным нижеуказанным способом.

Номер телефона ЕСПП: 8 (800) 250-59-54

Адрес алектронный почты ЕСПП: espp@cbr.ru

Режим работы ЕСПП: с 09:00 до 21:00 (МСК) по рабочим дням

5.2 Правила обращения пользователя в ЕСПП

1-ую линию поддержки пользователей в режиме «единого окна» обеспечивает ЕСПП.

При обращении в ЕСПП пользователю необходимо сообщить следующие данные:

а) **по номеру телефона:**

- Наименование организации, БИК/ИНН, поднадзорность (первые две цифры кода ОКАТО);

- Наименование соответствующей задачи: «**Отчетность в формате XBRL**»; «**Активы КО**» и т.д.
- Изложить суть обращения. Описать полную последовательность действий, приведших к появлению ошибки.

б) **на адрес электронной почты** в теме указывать портал «Биврёст» (или ЕПВВ), а в теле сообщения:

- наименование соответствующей задачи: «**Отчетность в формате XBRL**», «**Активы КО**» и т.д.;
- Наименование организации, БИК/ИНН, поднадзорность (первые две цифры кода ОКАТО);
- ОГРН;
- информацию о характере обращения. В случае получения сообщения об ошибке необходимо вложить скриншот ошибки в ЭС. Описать полную последовательность действий, приведших к появлению ошибки;
- фамилия, имя, отчество (при наличии) пользователя и контактный номер телефона (для обратной связи).

Все обращения пользователей ЕСПП регистрирует с присвоением номера запроса, а их закрытие производит после получения подтверждения от пользователя об удовлетворительном решении вопроса.

6 Рекомендации по освоению

Для успешной работы с Внешним порталом Банка России необходимо:

- получить навыки работы с операционной системой Windows;
- получить навыки работы с криптографической программой;
- ознакомиться с настоящим Руководством пользователя.

Приложение А

Коды протоколируемых событий

Протоколируемые события, регистрируемые при обработке ЭС указаны ниже.

№ п.п.	Код события	Название
1.	0000	Сообщение успешно обработано
2.	0XXX	Коды ошибок HTTP (Используются для потока АС ВХД <-> Диадок)
3.	1001	Сообщение не будет обработано, поскольку не соответствует требуемой структуре
4.	1003	Сообщение не будет обработано, поскольку его формат не поддерживается Транспортным шлюзом ЕПВВ
5.	1005	Сообщение не будет обработано, поскольку архив сформирован неверно
6.	1006	Сообщение не будет обработано, поскольку служебный конверт не соответствует требуемой структуре
7.	1007	Сообщение не будет обработано, поскольку служебный конверт заполнен некорректно
8.	3001	Сообщение не будет обработано, поскольку не соответствует регламенту
9.	3003	Сообщение не будет обработано, поскольку заражено вирусом
10.	3004	Сообщение не будет обработано, поскольку адресная информация указана некорректно
11.	3012	Не удалось доставить сообщение в Банк России по техническим причинам
12.	4001	Произошла ошибка при расшифровании сообщения
13.	4002	Произошла ошибка при проверке электронной подписи в сообщении
14.	4003	Произошла ошибка при шифровании сообщения
15.	4005	Произошла ошибка при наложении электронной подписи на сообщение
16.	4006	Произошла ошибка при импорте сертификата
17.	4010	Неизвестная задача
18.	9001	Общая ошибка обработки сообщения
19.	9002	Не удалось подготовить объект к отправке по назначению

Приложение Б

Б.1 Установка плагина для подписи

Плагин для подписи необходимо установить, скачав по ссылке <https://portal5.cbr.ru/Documents/cadesplugin.zip>

Дополнительных действий при установке не требуется.

Установка КриптоПро CSP

Необходимо зайти на сайт КриптоПро в раздел «Загрузка» <https://cryptopro.ru/Downloads>.

В этом разделе можно выбрать и скачать тестовые версии для необходимого ПО. Для загрузки предварительно необходимо зарегистрироваться.

В центре загрузки перейти по ссылке «КриптоПро CSP».



Рисунок Б.1 – Открытие ссылки

На появившейся странице перейти в раздел «КриптоПро CSP 5.0 R2 для Windows, UNIX и macOS» раздела «Сертифицированные версии».

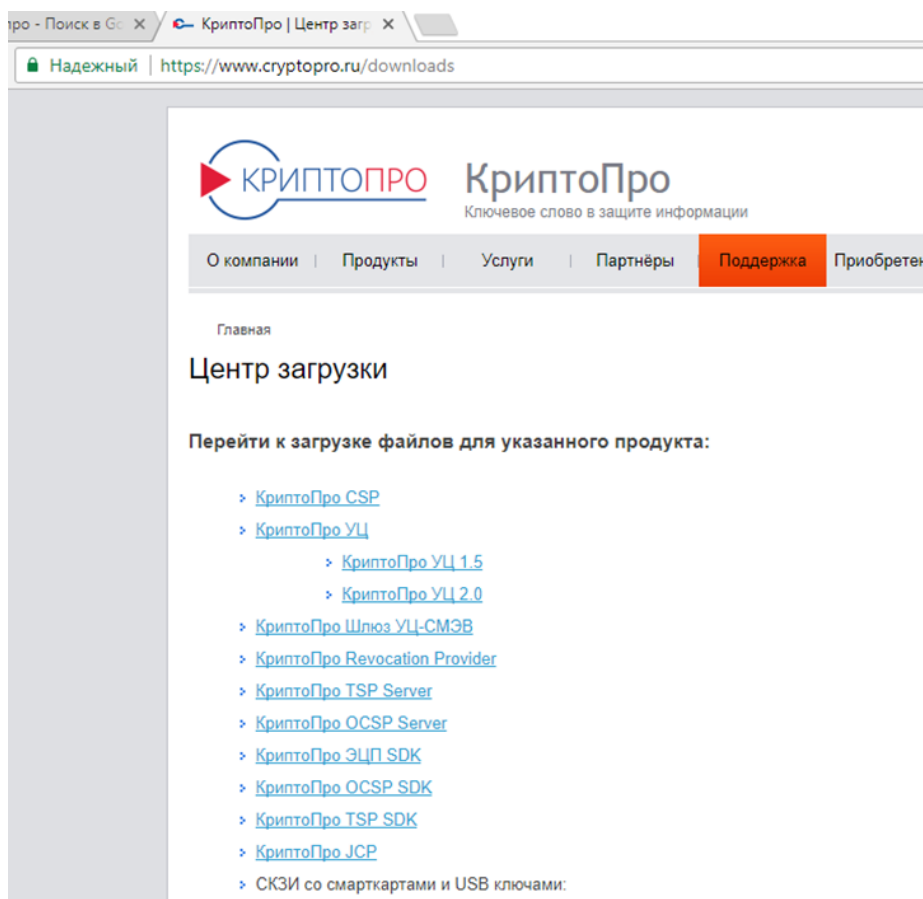

Рисунок Б.2 – Выбор версии

Далее скачать по ссылке дистрибутив в соответствии с выбранным провайдером.

Установка КриптоПро CSP потребует прав администратора компьютера, поэтому рекомендуется сразу запускать установщик через контекстное меню и пункт «Запуск от имени администратора»:

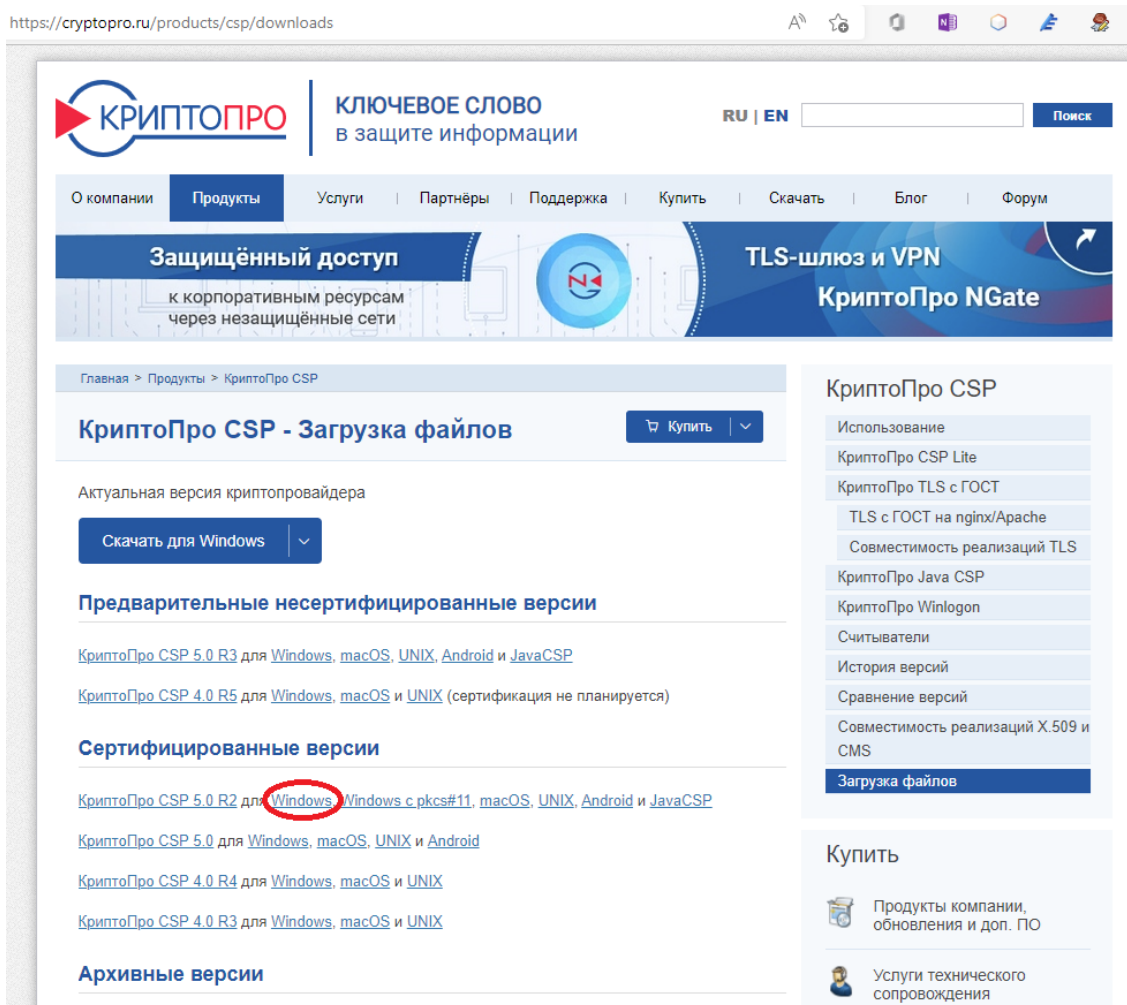

Рисунок Б.3 – Запуск провайдера

Установить ПО с настройками по умолчанию:

Благодарим за выбор КриптоПро CSP.

Продолжая установку, Вы принимаете условия Лицензионного соглашения.
Продукт будет установлен с временной лицензией на 3 месяца.

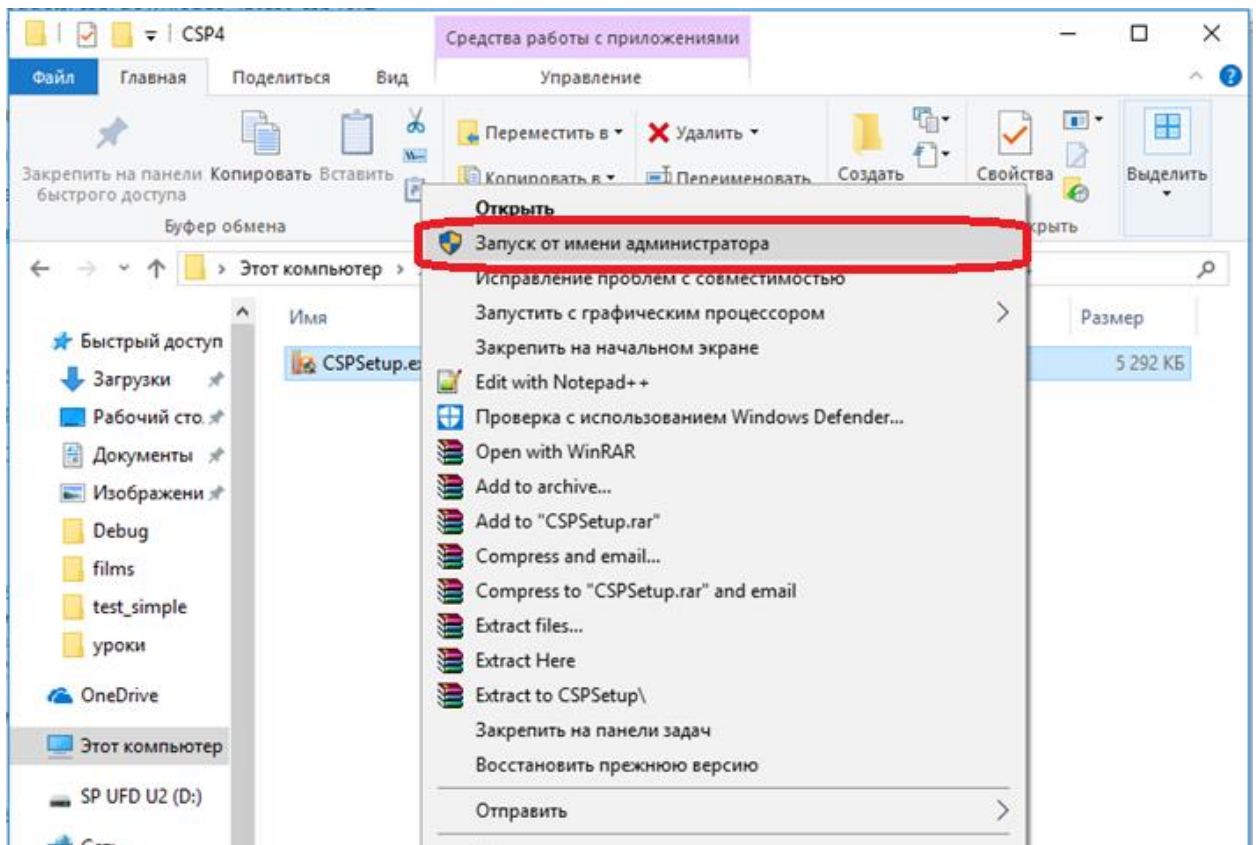
<http://www.cryptopro.ru>

→ Установить (рекомендуется)
Продукт будет установлен в конфигурации КС1 и языком операционной системы с настройками по-умолчанию.

→ Дополнительные опции
Позволяет выбрать конфигурацию КС и язык.

Рисунок Б.4 – Установка провайдера

После установки дистрибутива по ключевому слову «CSP» в меню «Пуск» можно найти панель управления КриптоПро CSP:



Рисунок Б.5 – Запуск провайдера

КриптоПро CSP позволяет изменять настройки криптопровайдера и работать с ключевыми носителями – просматривать и устанавливать их сертификаты, копировать ключевые контейнеры и т.п.

Если сертификат ключа пользователя еще не установлен в личное хранилище, утилита также позволяет это сделать. Для этого необходимо перейти во вкладку «Сервис»:

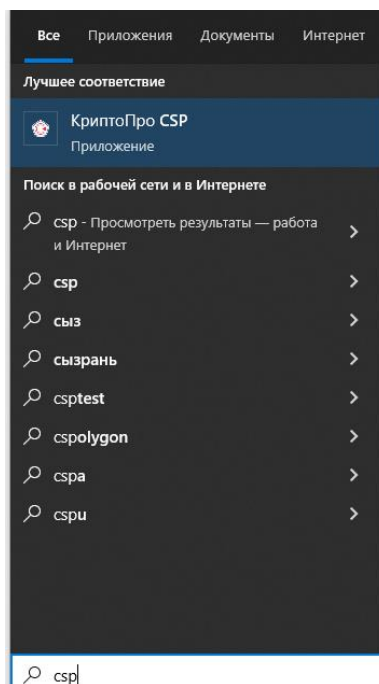

Рисунок Б.6 – Просмотр свойств

и нажать на кнопку «Просмотреть сертификаты в контейнере»:

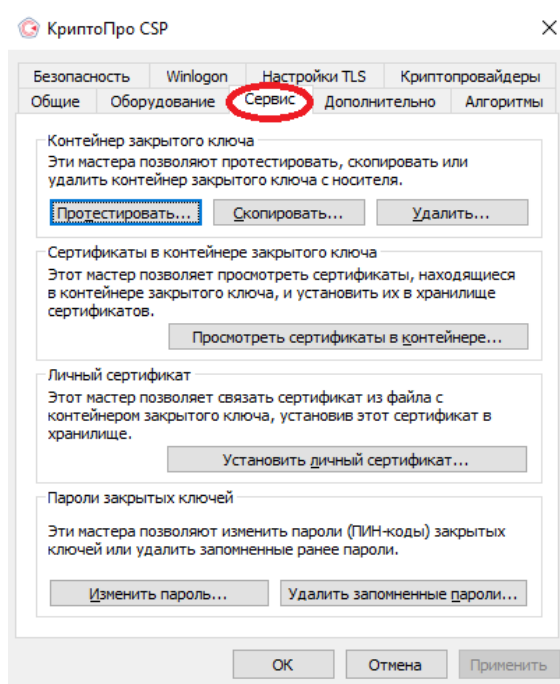

Рисунок Б.7 – Просмотр сертификата в контейнере

В появившемся окне через кнопку «Обзор» необходимо выбрать контейнер ключа:

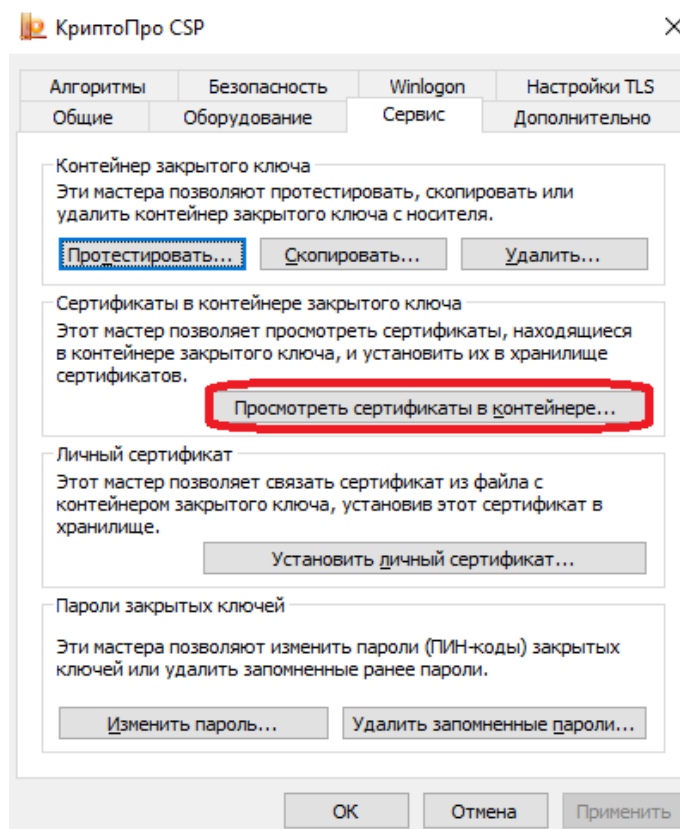

Рисунок Б.8 – Выбор ключа. Шаг 1

В появившемся окне выбрать ключ и нажать ОК:

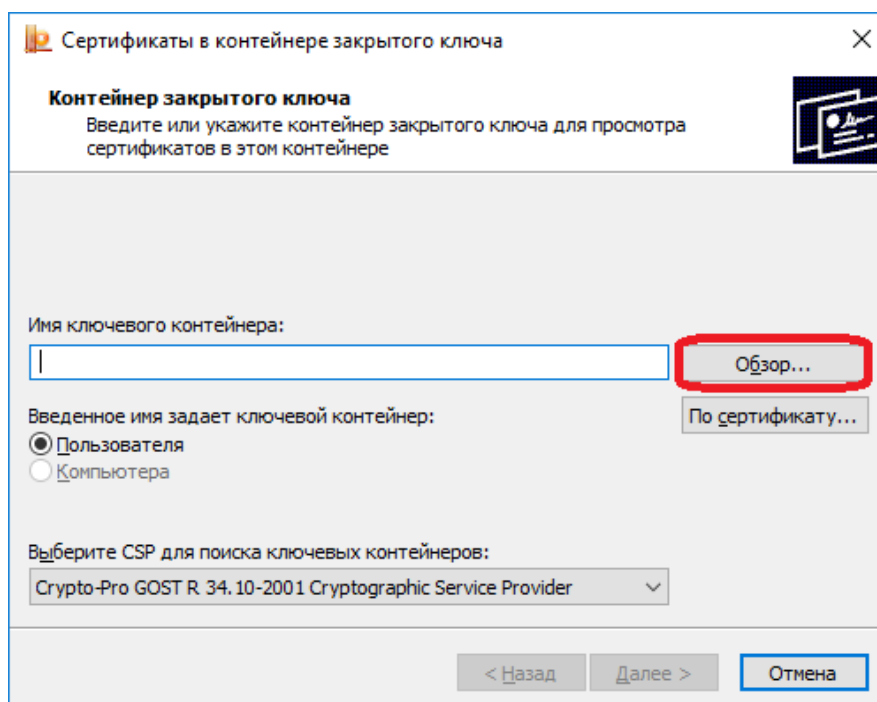

Рисунок Б.9 – Выбор ключа. Шаг 2

Отобразится информация о сертификате выбранного ключевого носителя:

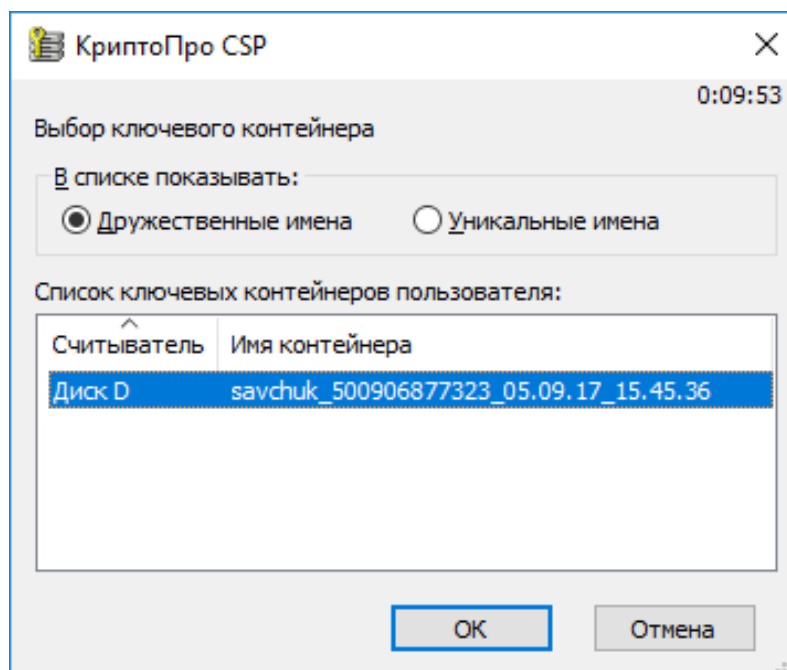

Рисунок Б.10 – Информация о ключе

С помощью кнопки «Установить» сертификат может быть перемещен в хранилище сертификатов «Личные» текущего пользователя:



Рисунок Б.11 – Установка ключа. Шаг 1

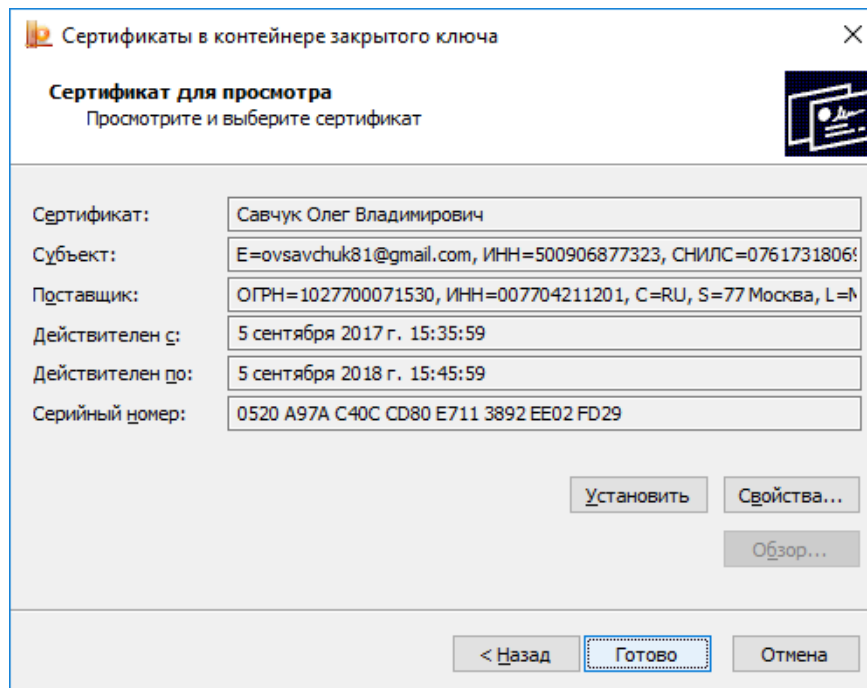

Рисунок Б.12 – Установка ключа. Шаг 2

КриптоПро CSP также может скопировать сам закрытый ключ на другой носитель. Для этого во вкладке «Сервис» можно воспользоваться кнопкой «Скопировать»:

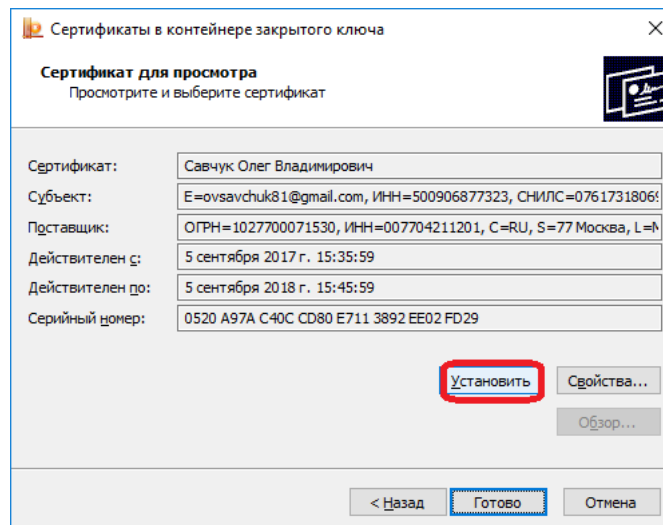

Рисунок Б.13 – Установка ключа. Шаг 3

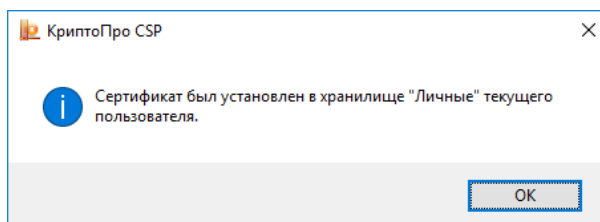
Далее при помощи мастера выбрать ключевой контейнер, который будет скопирован:

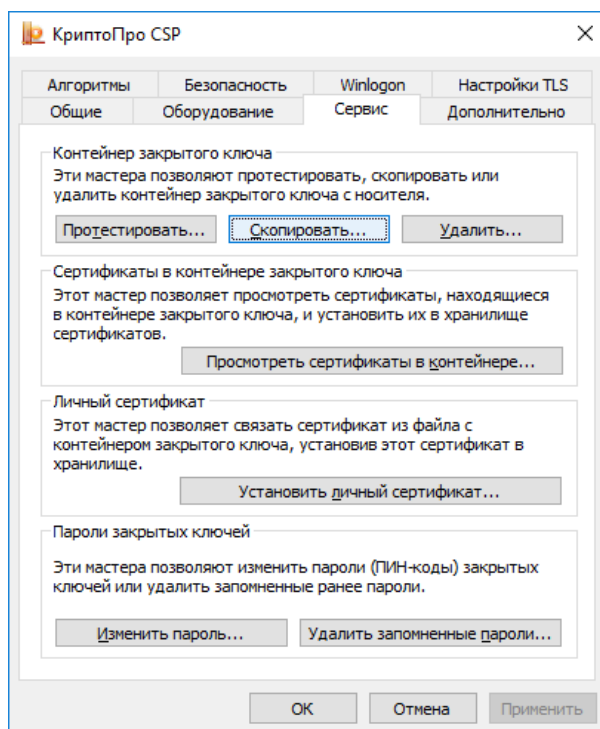

Рисунок Б.14 – Копирование закрытого ключа

После выбора контейнера мастер предложит ввести название для вновь создаваемого ключевого контейнера:

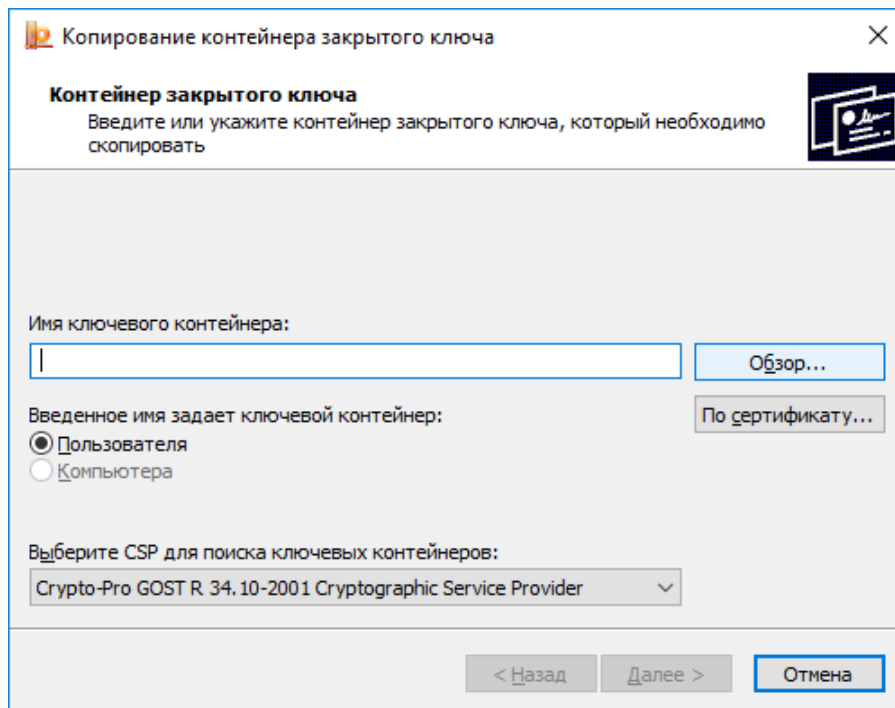

Рисунок Б.15 – Название контейнера ключа

После нажатия кнопки «Готово» мастер предложит выбрать расположение нового ключевого контейнера. Это может быть реестр Windows или какие-либо внешние носители:

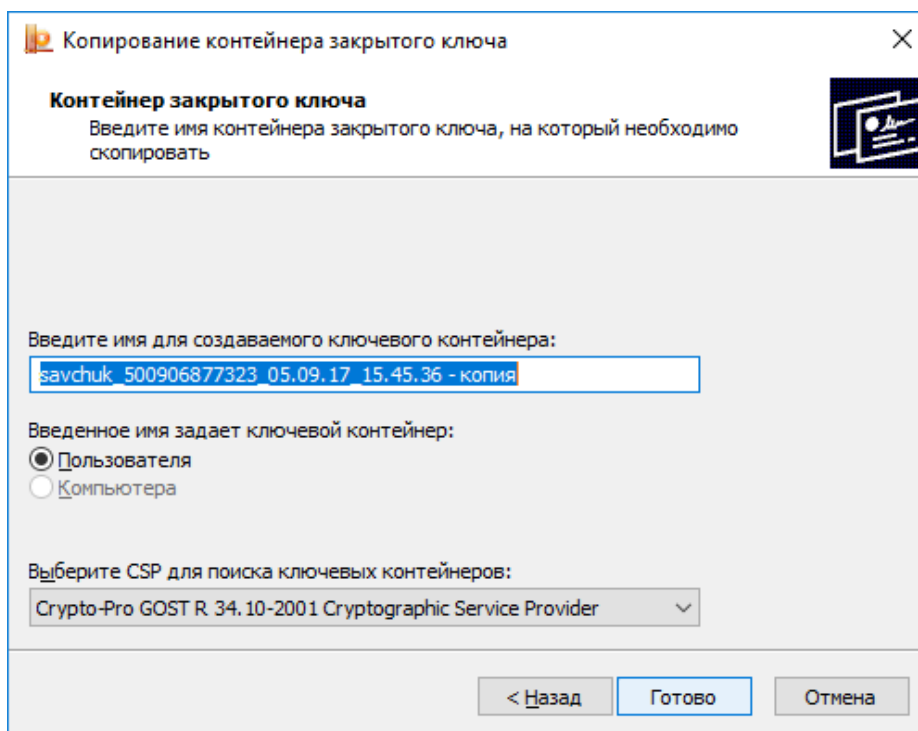

Рисунок Б.16 – Выбор контейнера

На контейнер может быть установлен пароль. Если подпись используется в автоматическом режиме, пароль на контейнер обычно остается пустым:

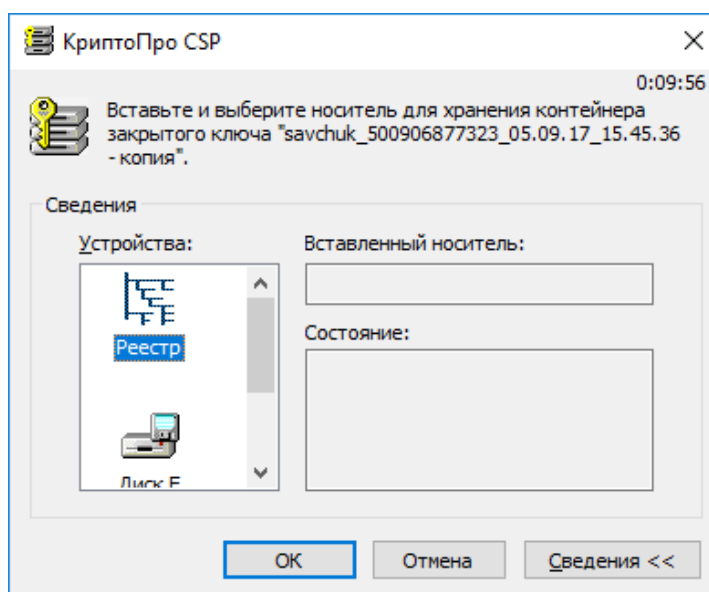

Рисунок Б.17 – Установка пароля на контейнер

После копирования контейнера можно через просмотр сертификатов в контейнере убедиться, что в списке контейнеров ключей появился новый контейнер с ранее указанным при копировании названием:



Рисунок Б.18 – Просмотр сертификата. Шаг 1

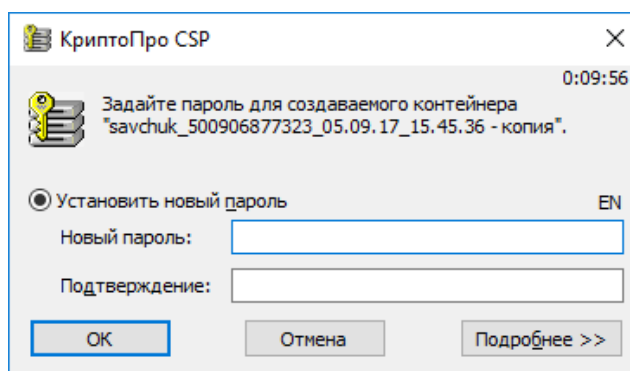

Рисунок Б.19 – Просмотр сертификата. Шаг 2

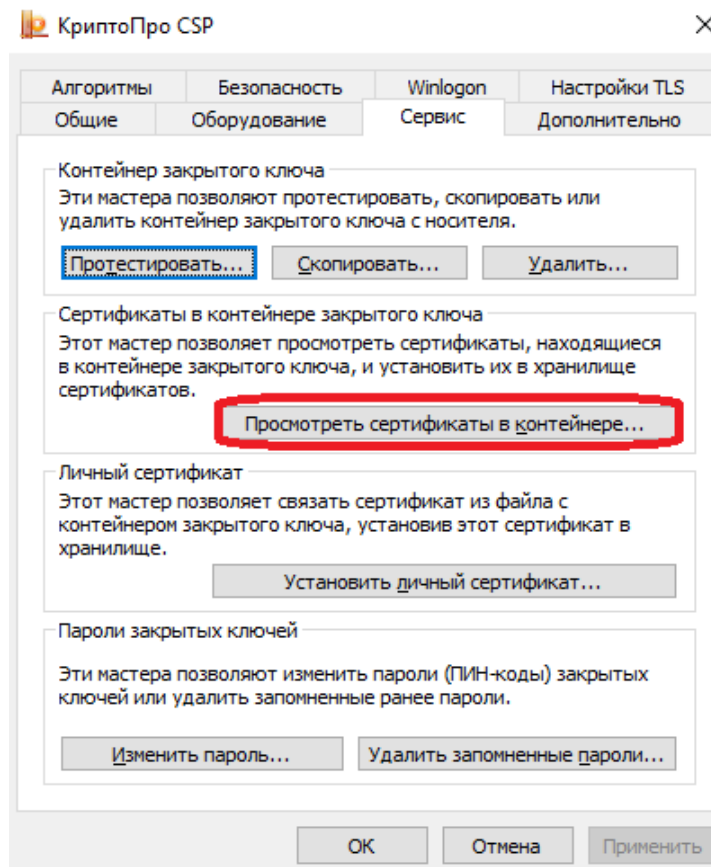

Рисунок Б.20 – Просмотр сертификата. Шаг 3

Б.2 Получение и установка КриптоАРМ ГОСТ

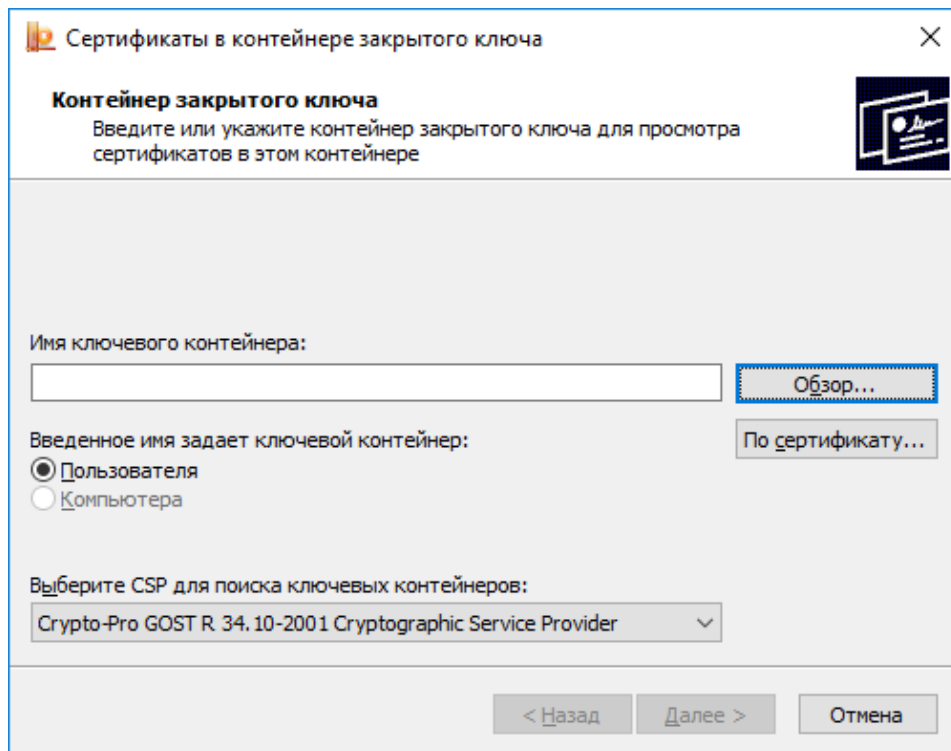
Для получения тестовой версии КриптоАРМ ГОСТ необходимо зайти на сайт https://cryptoarm.ru/#download_cert_version и скачать дистрибутив для вашей версии операционной системы

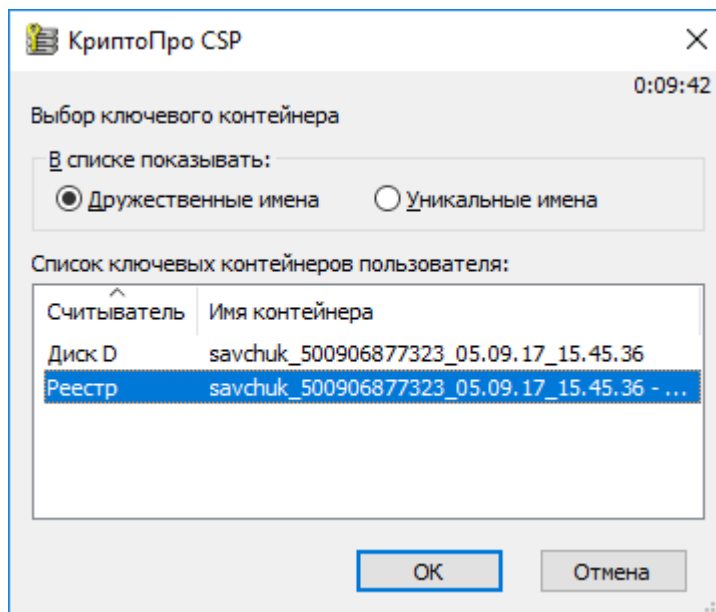

Рисунок Б.21 – Окно для скачивания КРИптоАРМ ГОСТ

Запустить установку скачанного установочного msi-файла и нажать «Далее».

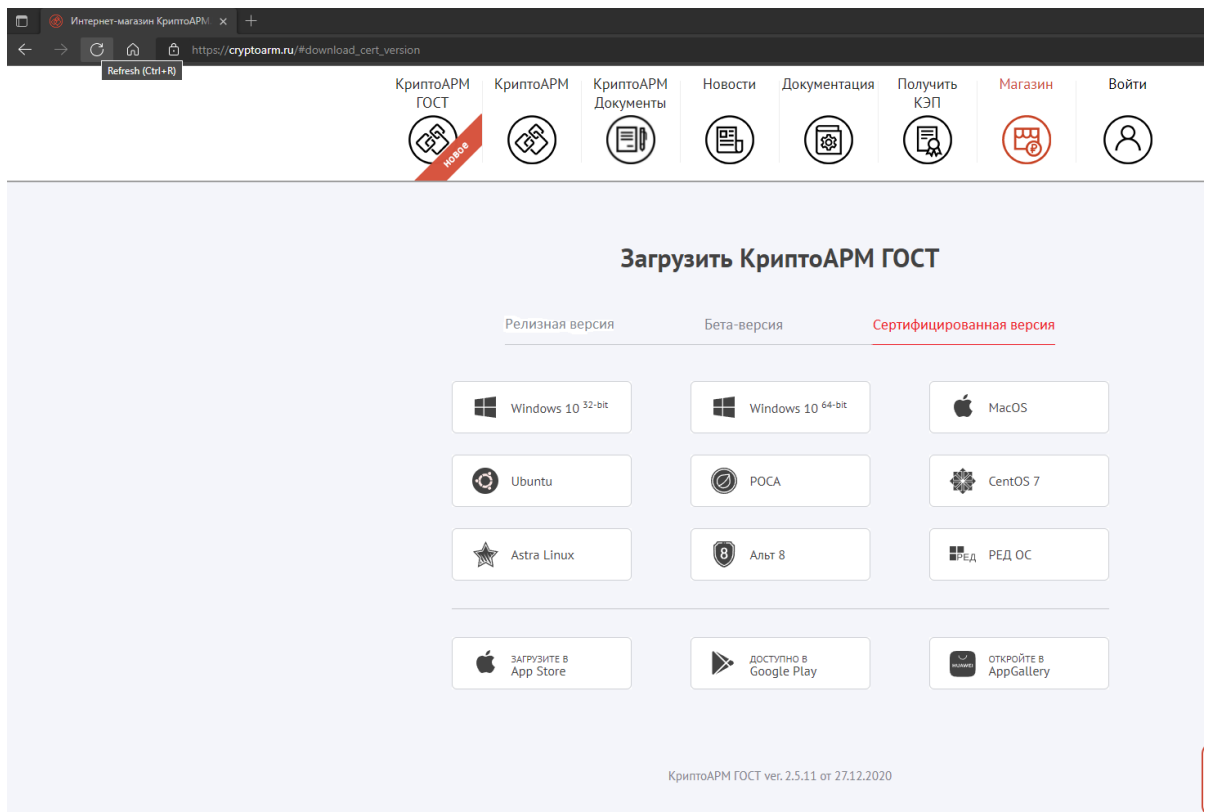

Рисунок Б.22 – Стартовое окно мастера-установки КРИптоАРМ ГОСТ. Шаг 1

Прочитать и принять лицензионное соглашение, нажать «Далее»

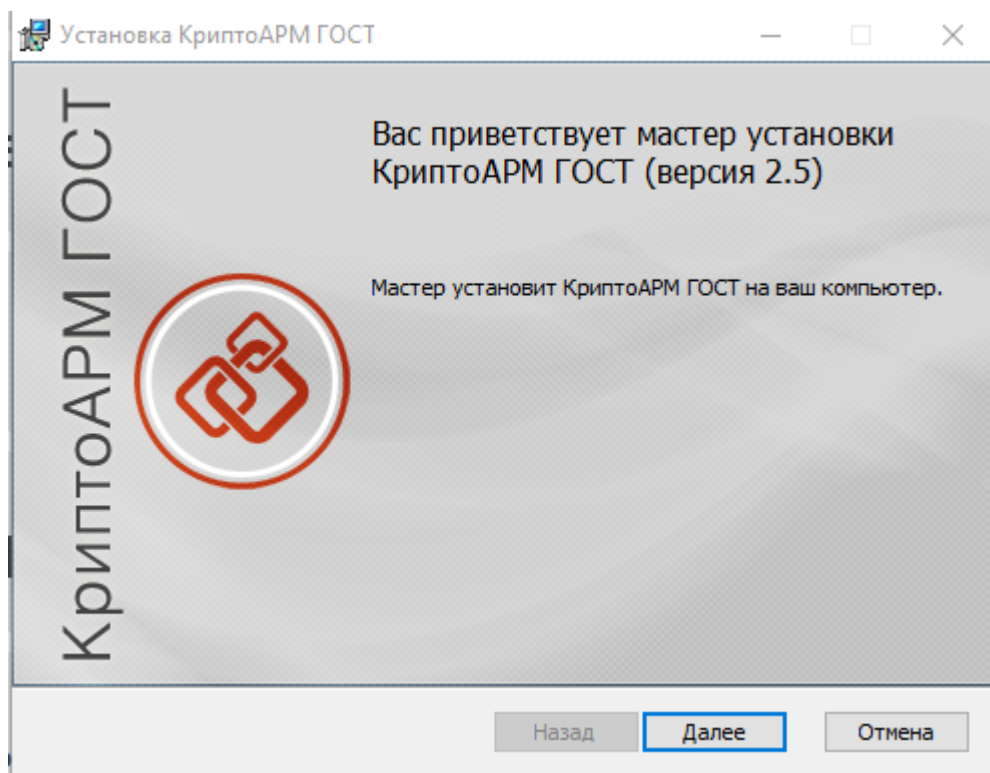

Рисунок Б.23 – Лицензионное соглашение КРиптоАРМ ГОСТ Шаг 2

Выбрать путь для установки (рекомендуется не изменять), нажать «Далее»

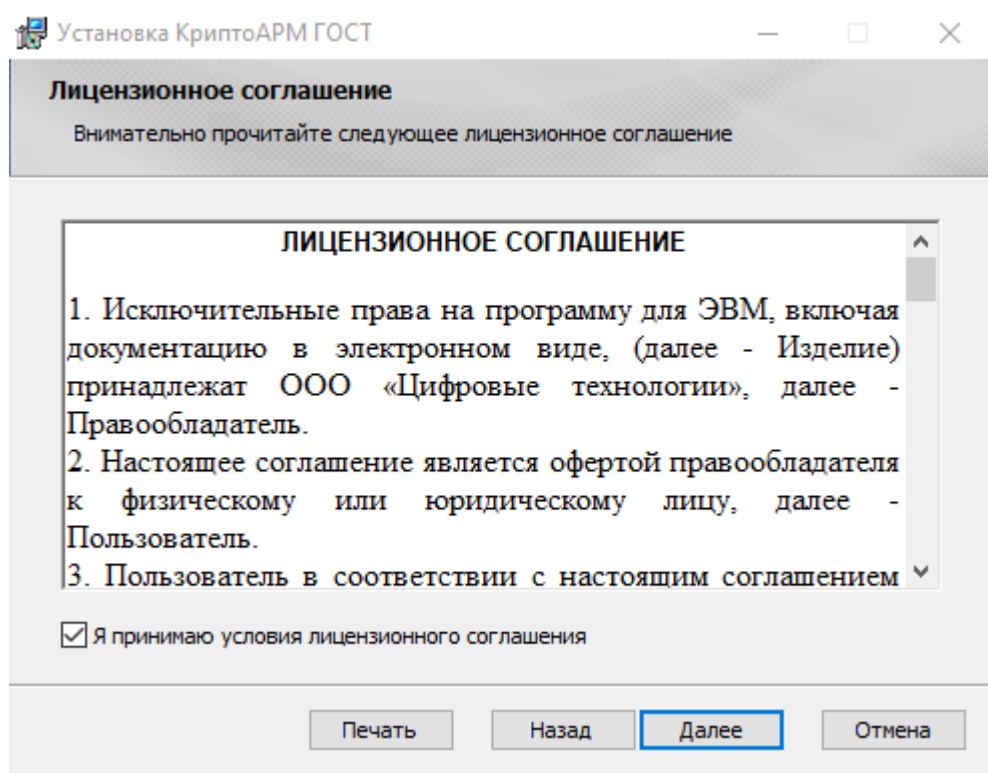

Рисунок Б.24 – Путь установки КриптоАРМ ГОСТ Шаг 3

Выбрать набор устанавливаемых компонентов (рекомендуется не изменять), нажать «Далее»

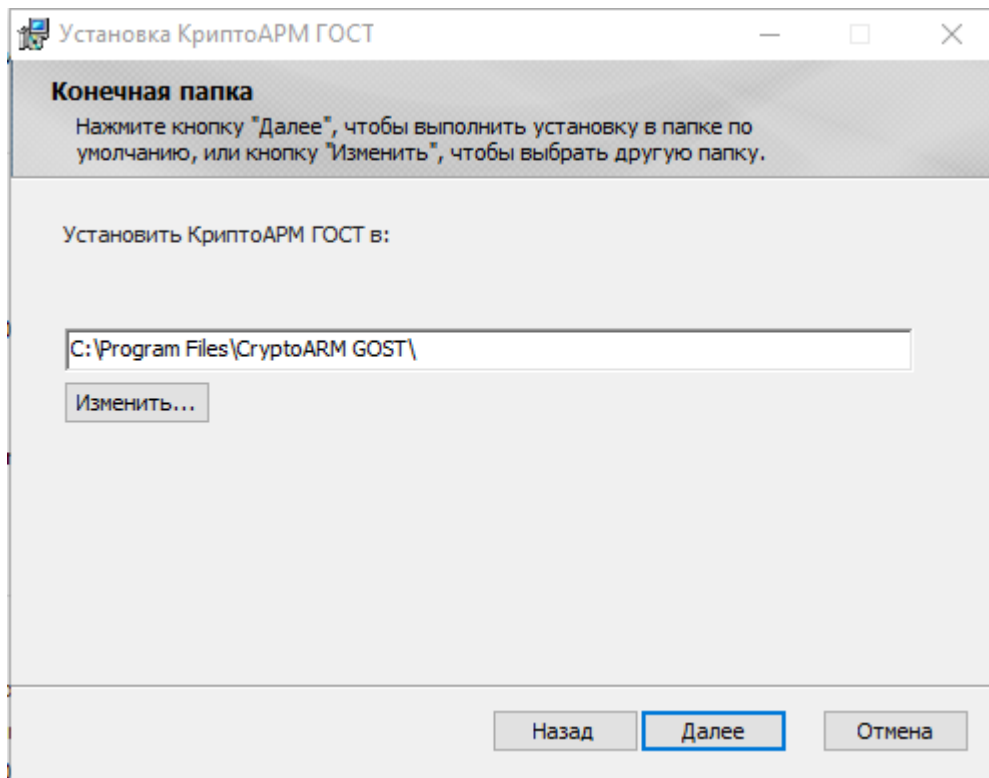

Рисунок Б.25 – Набор устанавливаемых компонент КриптоАРМ ГОСТ Шаг 4

Подтвердить запуск установки нажатием кнопки «Установить» или вернуться назад к шагам 3 и 4 для их корректировки.

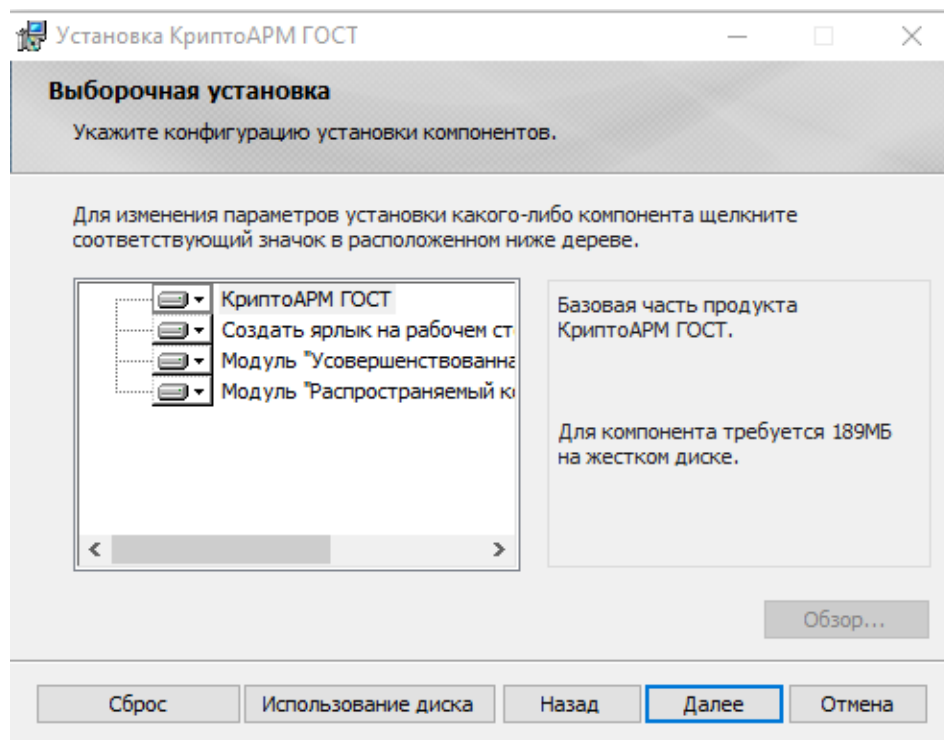

Рисунок Б.26 – Подтверждение готовности установки КриптоАРМ ГОСТ Шаг 5

Для систем на базе ОС Windows подтвердить внесение изменений в систему программой установки на запрос «Системы контроля учетных записей» (UAC – user access control).

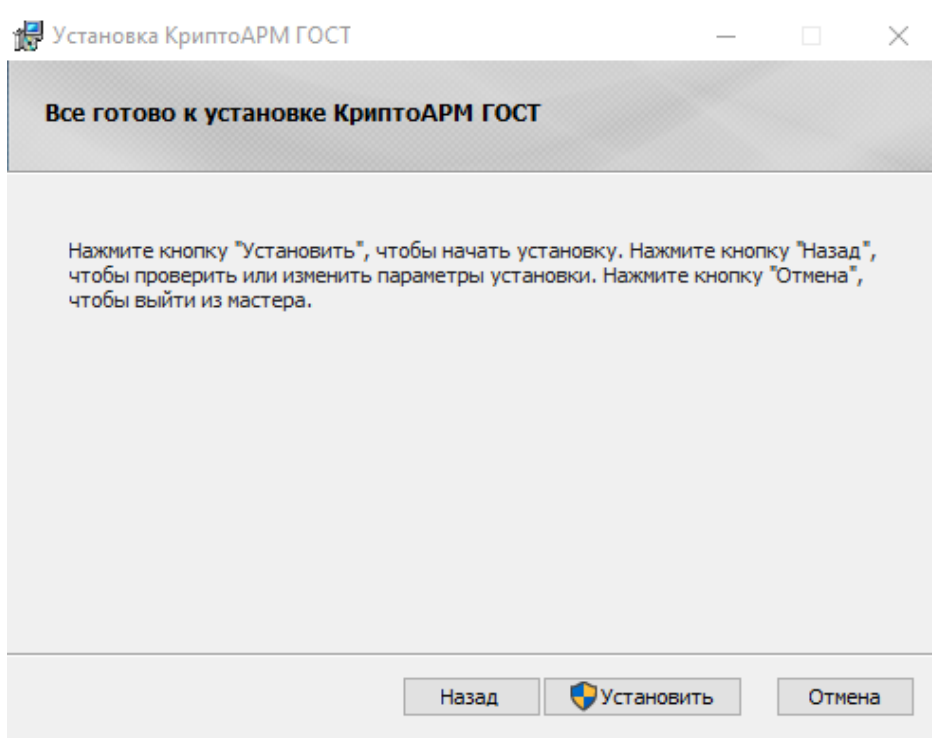

Рисунок Б.27 – Подтверждение изменений UAC. Шаг 6

Отображается ход процесса установки системы

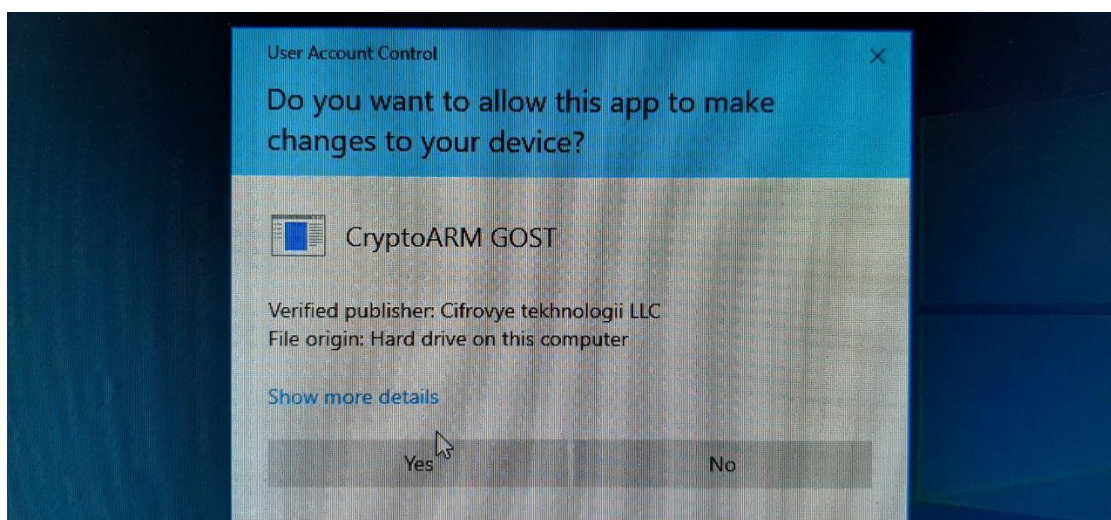

Рисунок Б.28 – Ход процесса установки КриптоАРМ ГОСТ Шаг 7

Дождаться окончания установки и нажать «Готово»

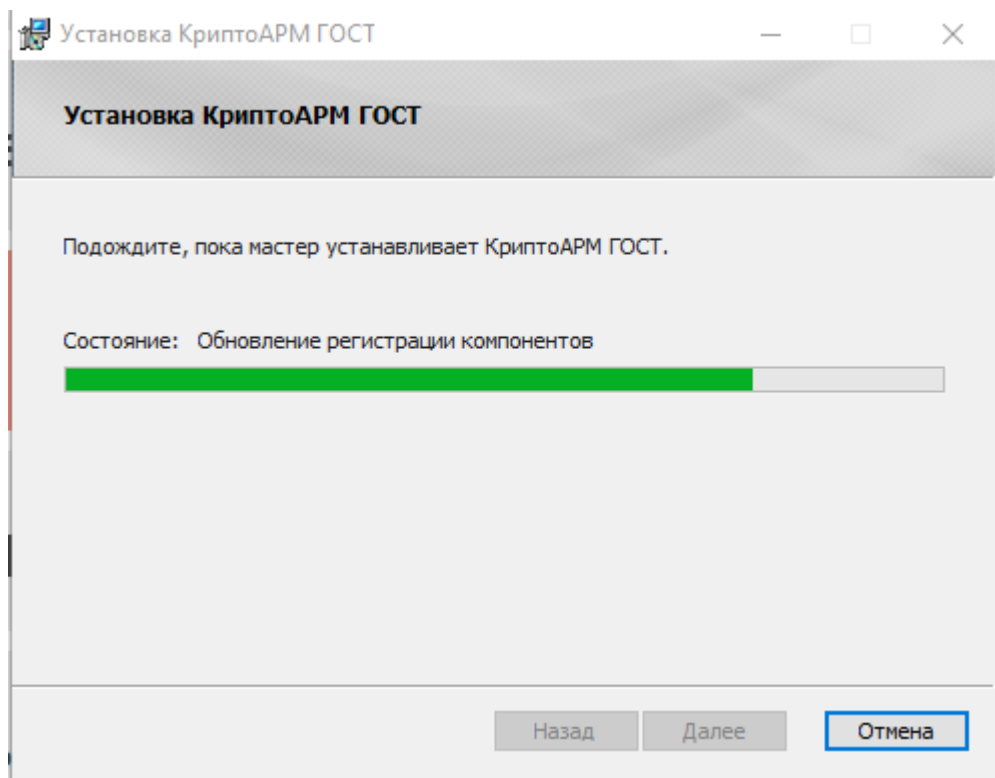

Рисунок Б.29 – Успешная установка КриптоАРМ ГОСТ Шаг 7

При первом запуске программы КристоАРМ ГОСТ будут загружены необходимые компоненты

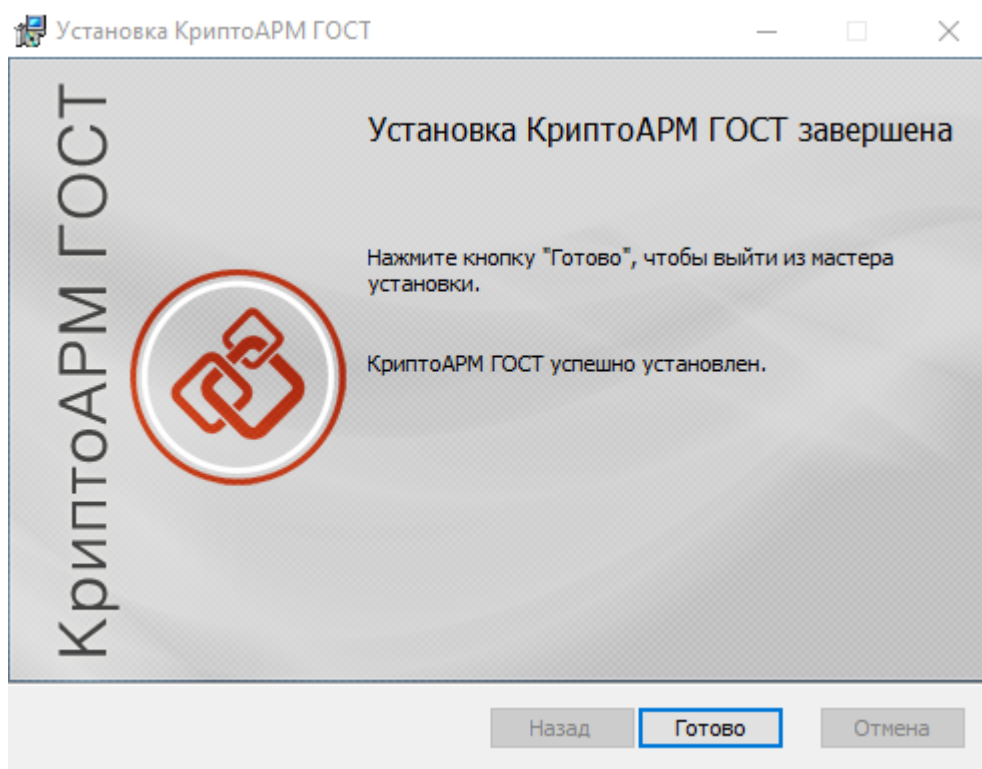

Рисунок Б.30 – Первый запуск программы КристоАРМ ГОСТ

Установка цепочки корневых сертификатов удостоверяющего центра

Если запустить КристоАРМ ГОСТ, найти свой сертификат в личном хранилище и просмотреть его свойства, то возможна ситуация, когда программа покажет, что на данный момент не может доверять этому сертификату

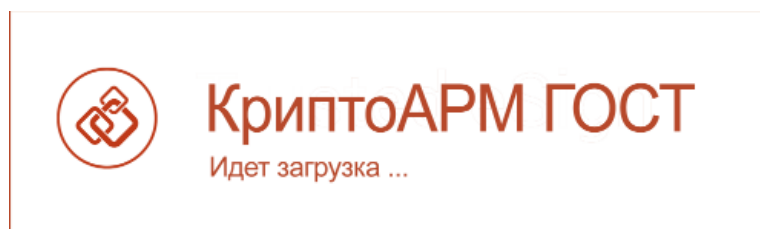

Рисунок Б.31 – Некорректная цепочка доверия сертификата УЦ. Шаг 1

Это происходит потому, что у локального компьютера нет информации об удостоверяющем центре, который выпустил этот сертификат (в данном примере это УЦ «Минкомсвязи России»).

Для доверия к этому сертификату, компьютеру необходимо указать, что УЦ, выпустивший сертификат, является доверенным. Для этого на сайте удостоверяющего центра, которым был выдан сертификат, публикуется корневой сертификат или цепочка корневых сертификатов. Например, <https://iitrust.ru/el-podpis/kornevoy-sos/> для УЦ Инфотекс ТРАСТ»

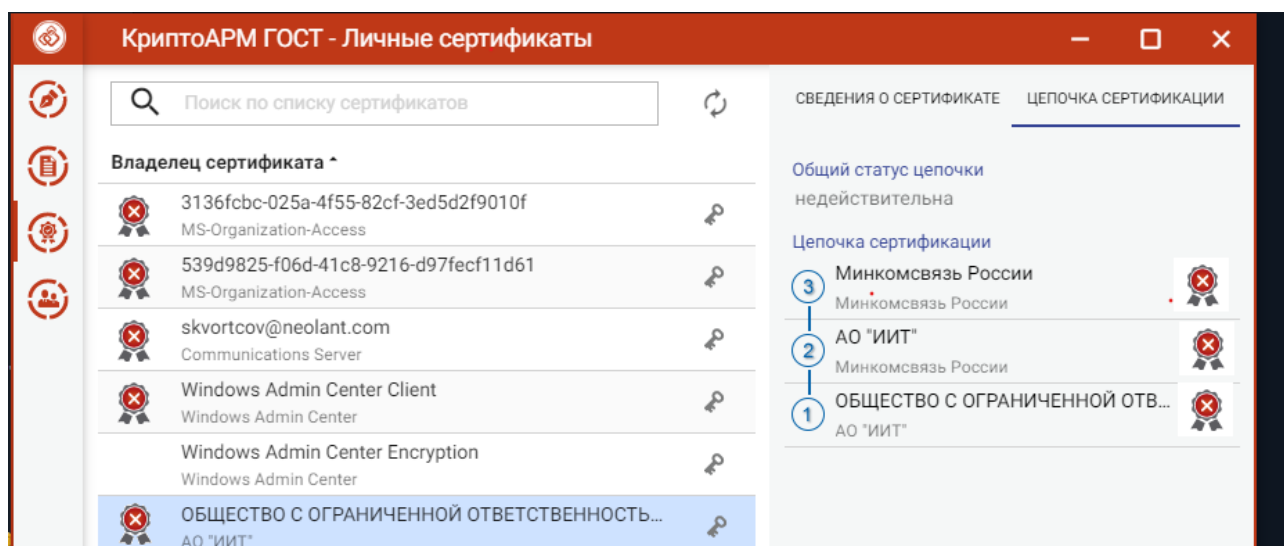

Рисунок Б.32 – Список доверенные корневых центров сертификации УЦ «Инфотекс ТРАСТ». Шаг 2

Для УЦ «Такском» - <https://taxcom.ru/tekhpodderzhka/elektronnaya-podpis/sertifikaty-otzyva/>),

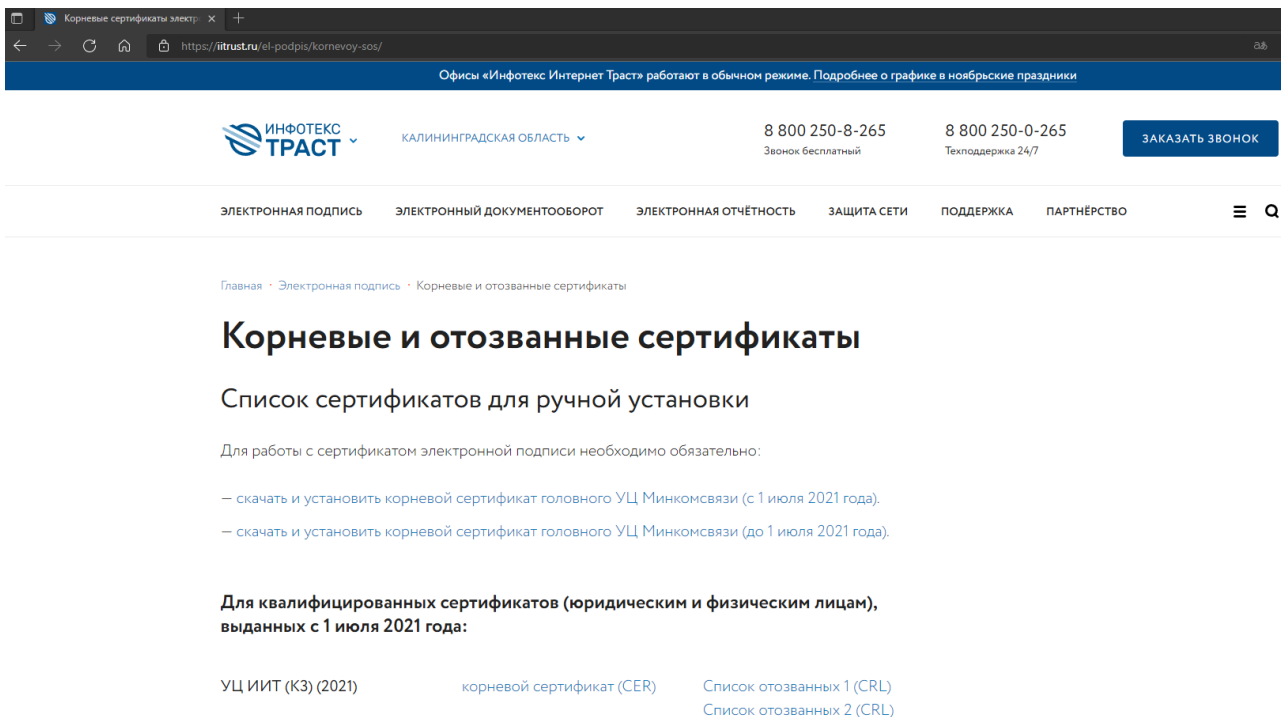

Рисунок Б.33 – Список доверенные корневых центров сертификации «Такском».

Корневой сертификат (цепочку сертификатов) необходимо скачать на компьютер в виде файла, нажав на соответствующую ссылку и установить.

Для установки необходимо дважды щелкнуть на скачанном файле сертификата и в открывшемся окне просмотра сертификата нажать «Установить сертификат...» (Install certificate...)

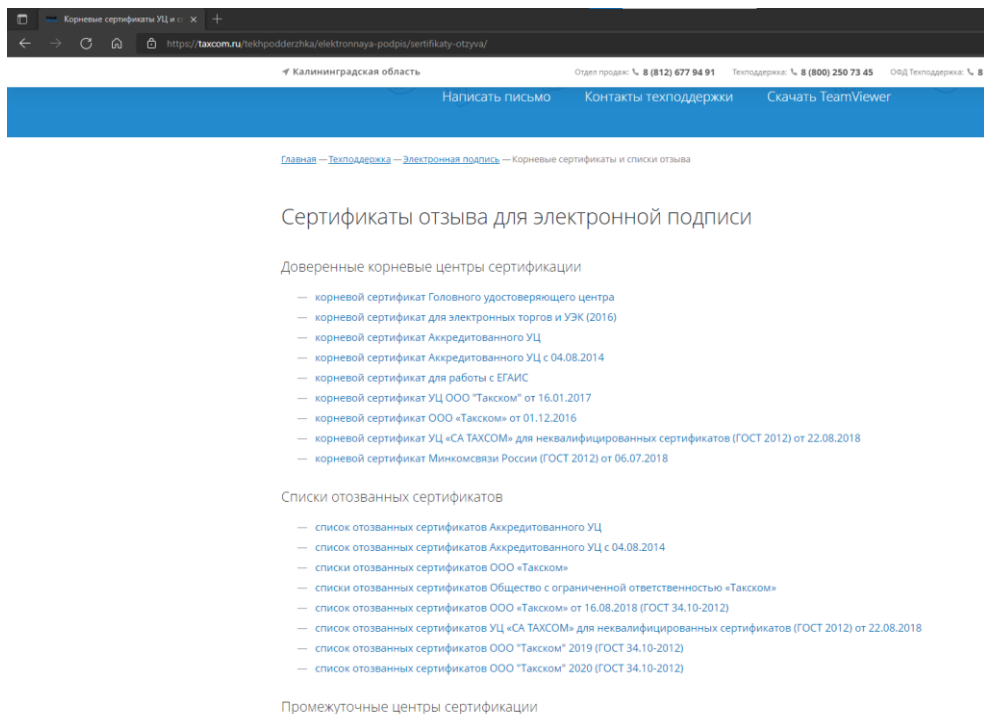

Рисунок Б.34 – Просмотр и установка сертификата УЦ. Шаг 3

Или через контекстное меню в «Проводнике» также выбрать пункт «Установить сертификат».

Мастер по импорту сертификатов попросит указать место установки сертификата. Рекомендуется устанавливать сертификат в доверенные корневые центры сертификации локального компьютера:

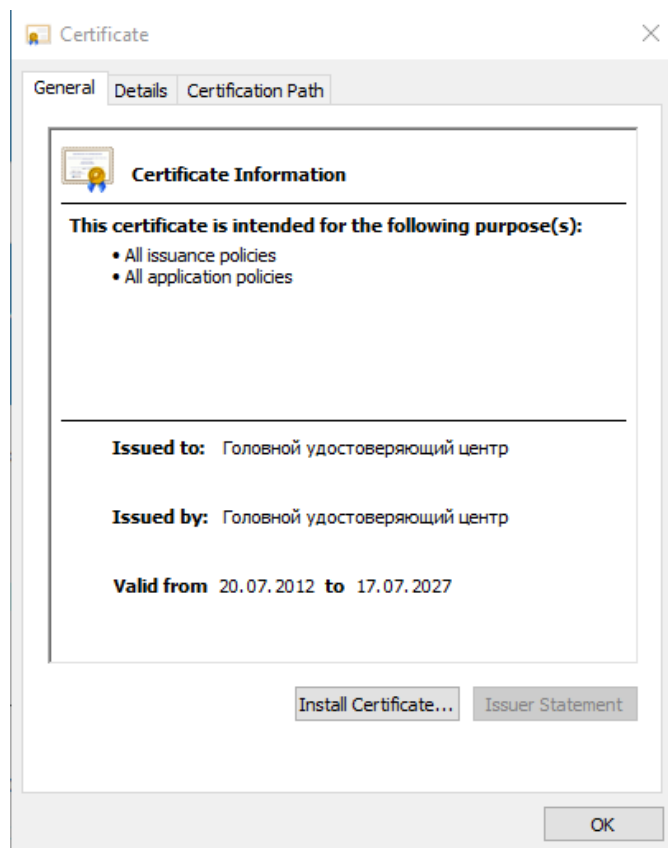

Рисунок Б.35 – Установка корневого сертификата УЦ. Шаг 4



Рисунок Б.36 – Установка корневого сертификата УЦ. Шаг 5

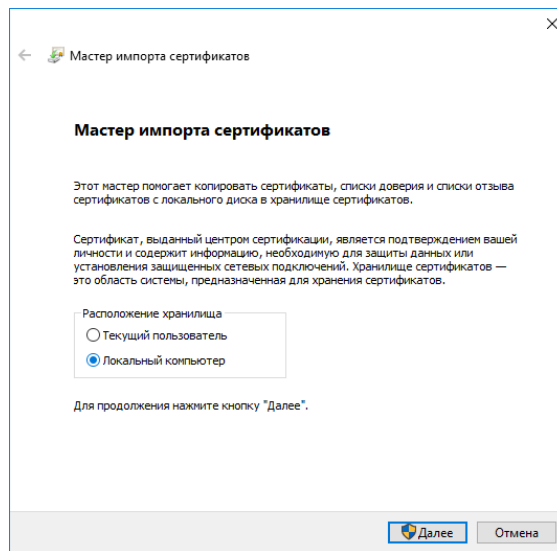

Рисунок Б.37 – Установка корневого сертификата УЦ. Шаг 6

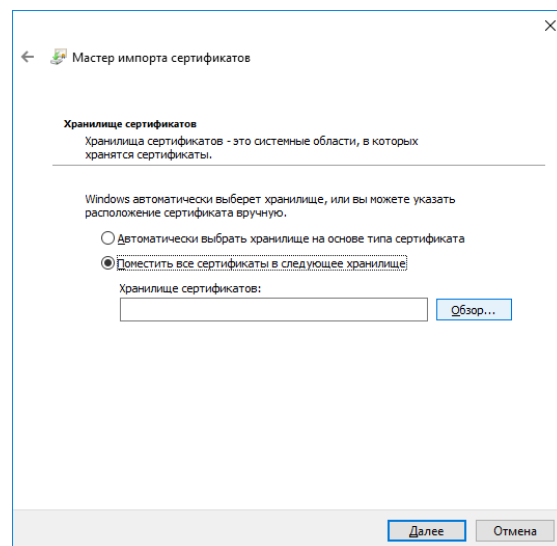

Рисунок Б.38 – Установка корневого сертификата УЦ. Шаг 7

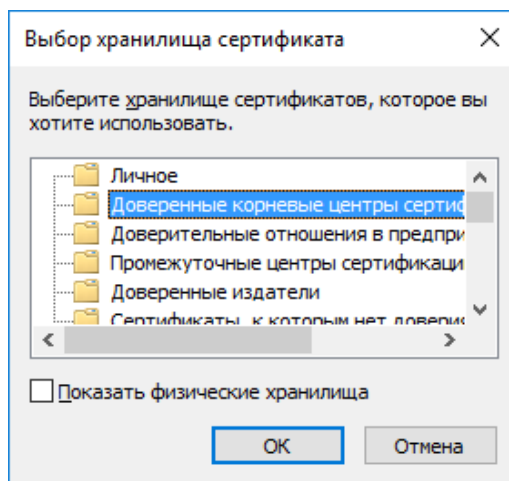

Рисунок Б.39 – Установка корневого сертификата УЦ. Шаг 8

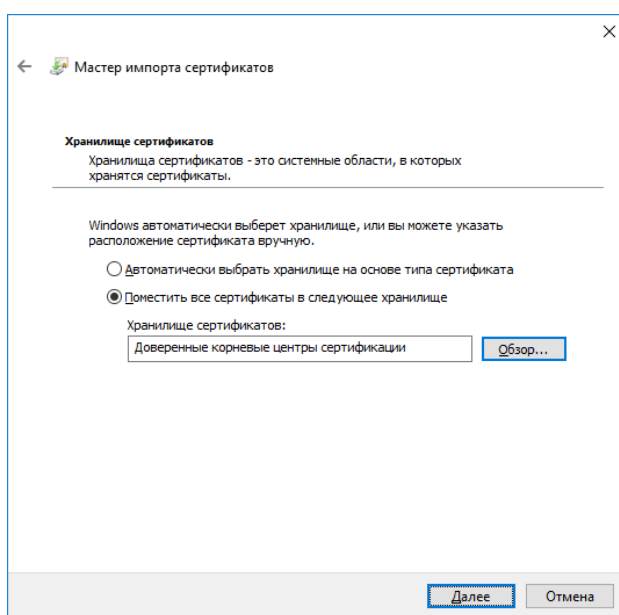

Рисунок Б.40 – Установка корневого сертификата УЦ. Шаг 9

После установки корневого сертификата УЦ в программе КриптоАРМ ГОСТ должны измениться «иконки» сертификатов и общий статус цепочки стать «действительна».

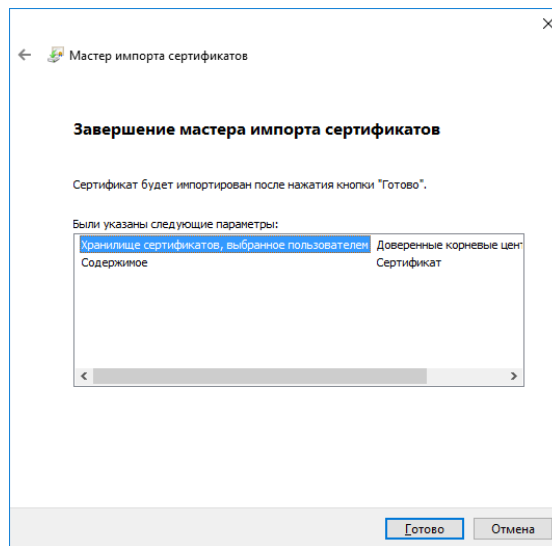

Рисунок Б.41 – Сведения о действительной цепочке сертификатов в КриптоАРМ ГОСТ

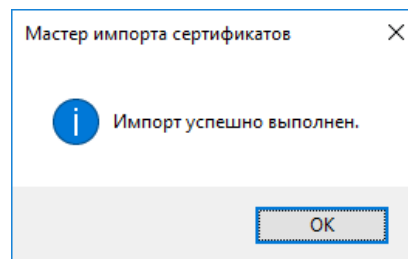
Б.3 Установка и настройка СКЗИ «Сигнатура»

Актуальные инструкции по получению, установке и настройке криптосервисов размещены на сайте Банка России в разделе «Ресурсы удостоверяющего центра Банка России» по ссылке:

http://www.cbr.ru/certification_center_br/resursy_udostoverayayuscheho_centra/.

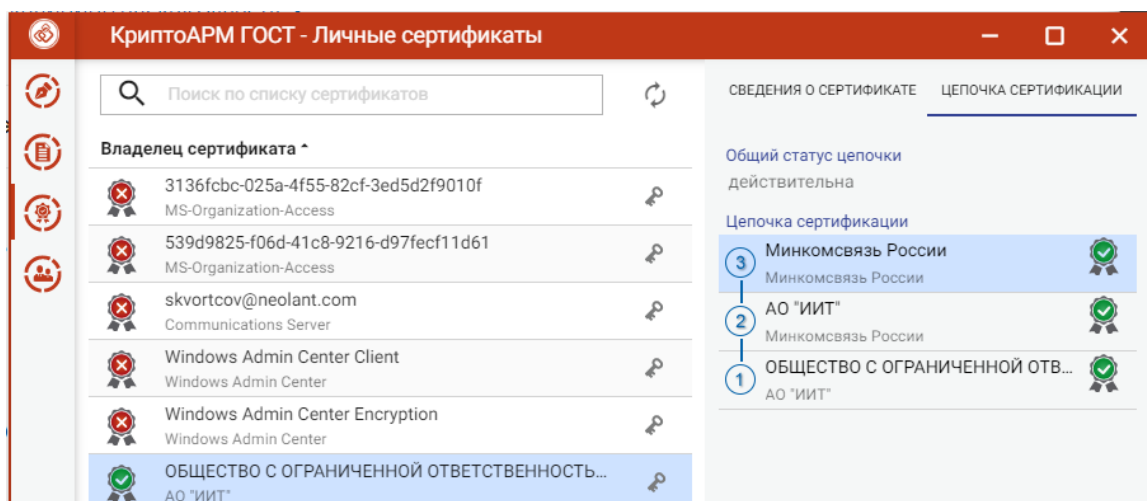
Б.4 Использование «Инструменты КриптоПРО» для расшифровки файлов

Приложение «Инструменты КриптоПРО» входит в состав КриптоПро CSP версии 5.0 и выше. С помощью «Инструменты КриптоПРО» возможно зашифровывать и расшифровывать файлы.

Для запуска приложения необходимо в главном меню на ПК выбрать пункт «КРИПТО-ПРО» ->приложение «Инструменты КриптоПРО».



Рисунок Б.42 – Запуск приложения «Инструменты КриптоПРО»

После запуска по умолчанию в приложении «Инструменты КриптоПРО» открывается раздел «Общее». Перед выполнением в приложении «Инструменты КриптоПРО» операций по шифрованию и расшифровке файлов требуется настроить сертификаты на вкладке «Сертификаты».

Для расшифровки файла необходимо выбрать слева в меню приложения пункт «Расшифровать файл». В открывшемся окне требуется нажать на кнопку «Выбрать файл для расшифрования».

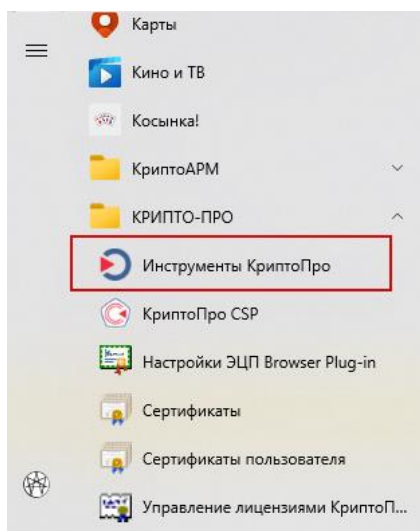

Рисунок Б.43 – Выбор пункта меню «Расшифровать файл»



Рисунок Б.44 – Кнопка для выбора файла

По умолчанию в приложении настроен выбор файлов с расширением «p7e». Поэтому для выбора файлов с расширением .enc необходимо выбрать папку с файлом для расшифровки и установить в выпадающем списке фильтрации файлов «Все файлы (*.*)». В окне отобразятся все файлы, находящиеся в выбранной папке, в том числе зашифрованные файлы с расширением .enc. Далее выбирается файл для расшифровки, нажимается кнопка «Открыть».

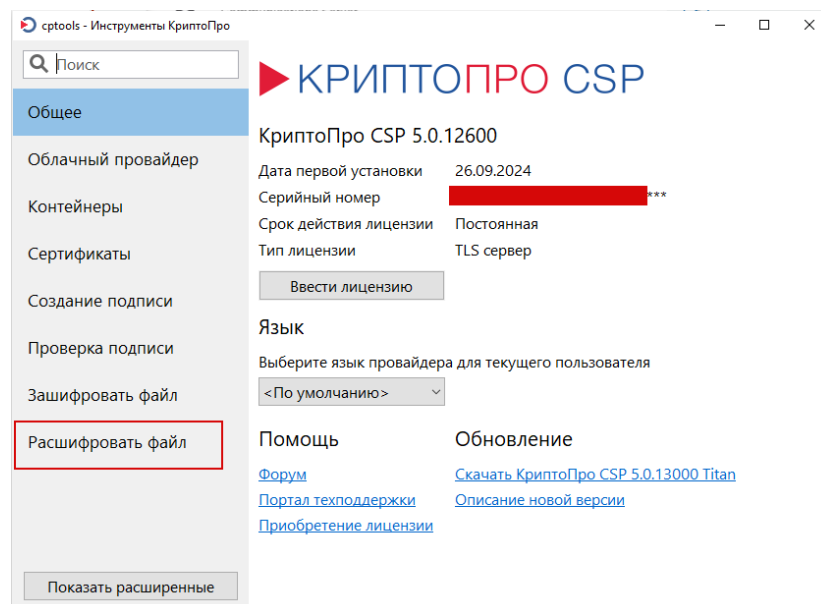

Рисунок Б.45 – Изменение выбираемого расширения файлов

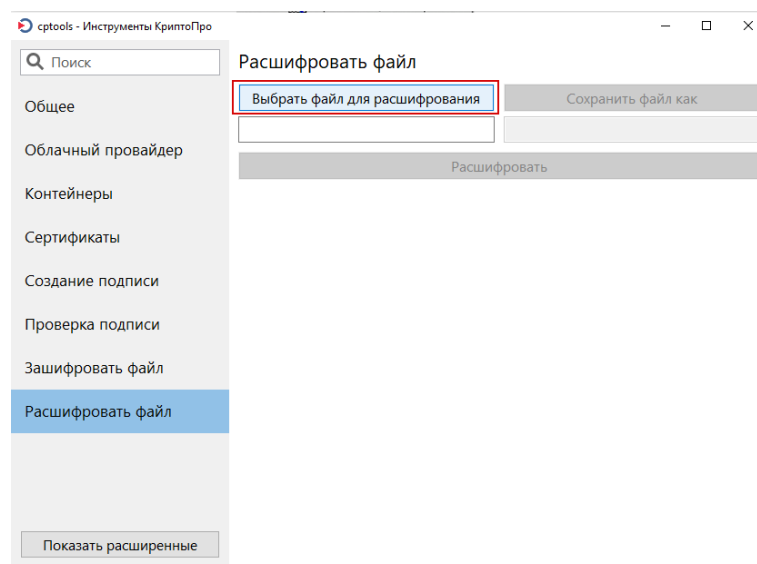

Рисунок Б.46 – Выбор файла для расшифрования

Приложение В

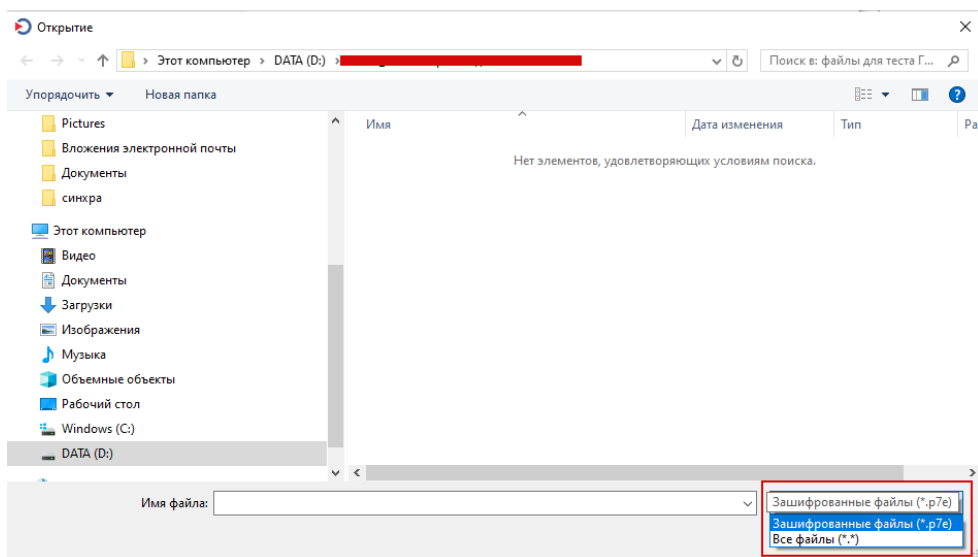
В.1 Проверка установленного ПО

— Кристо-плагин

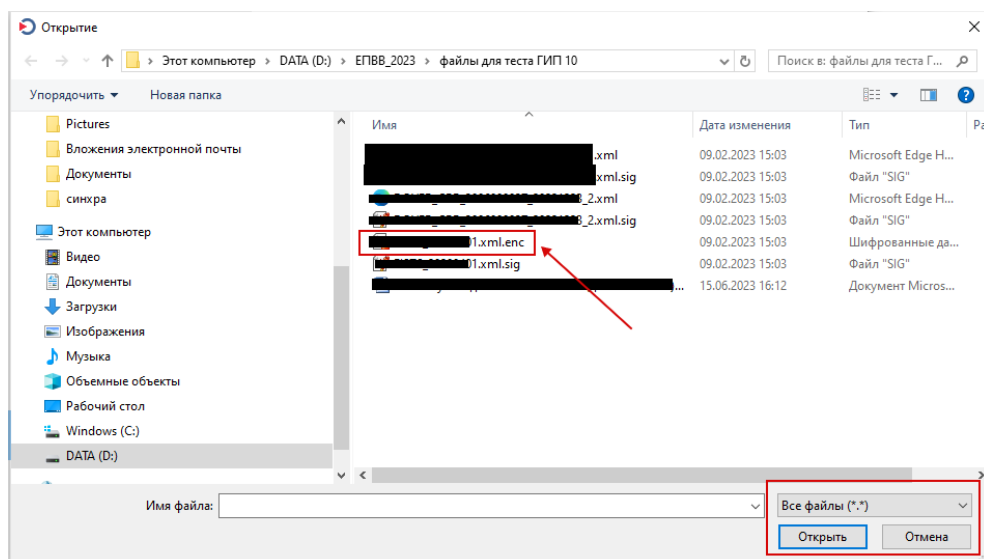
Открыть интернет браузер, зайти в «Управление надстройками». Убедиться, что сведения для WebClassFactory Class аналогичны скриншоту (Рисунок В. 1):



Рисунок В. 1– Проверка установленного ПО. Шаг 1

— Лицензии

Открыть «Управление лицензиями КристоПро РКІ». Убедиться, что лицензии не истекли (Рисунок В. 2):

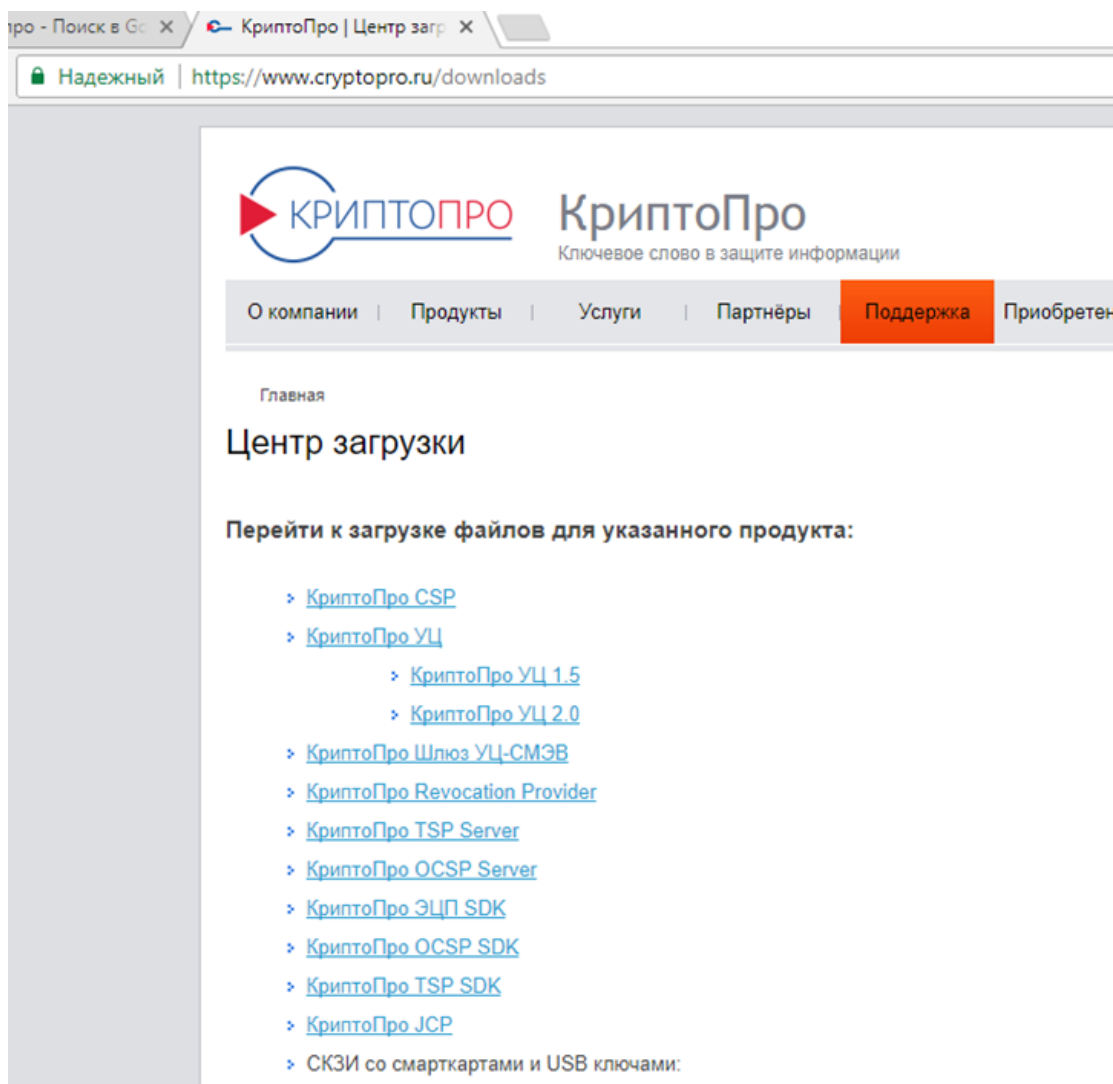

Рисунок В. 2 – Проверка установленного ПО. Шаг 2

Установка личного сертификата

Открыть «КриптоПРО CSP», на вкладке «Сервис» нажать кнопку «Установить личный сертификат...» (Рисунок В. 3):

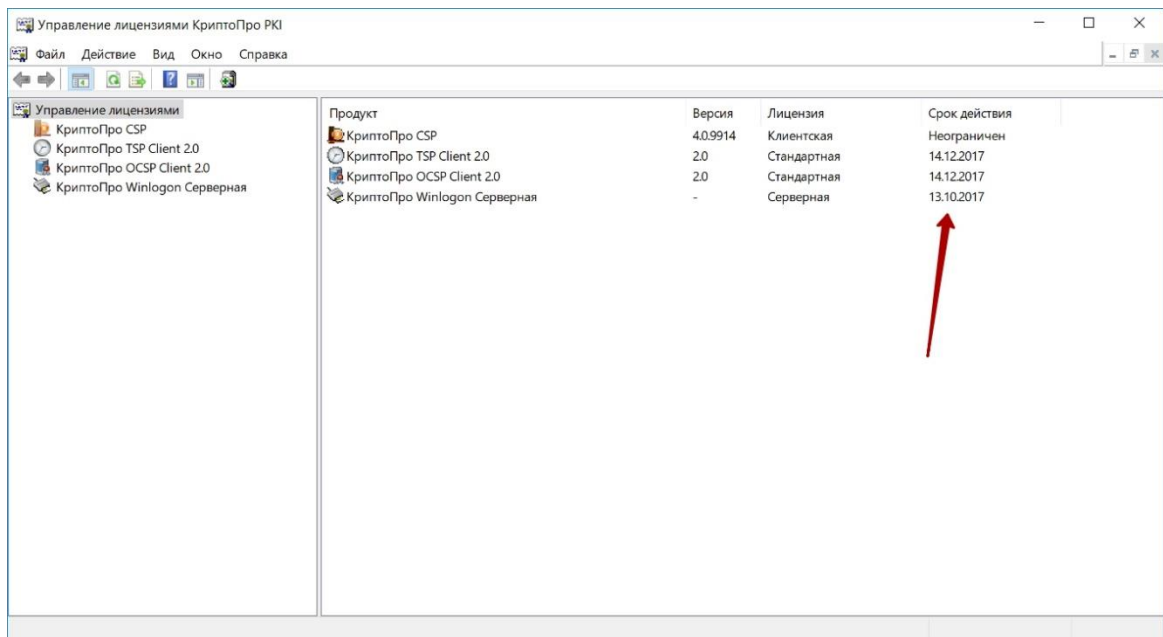

Рисунок В. 3 –Установленного личного сертификата. Шаг 1

Выбрать сертификат (Рисунок В. 4):

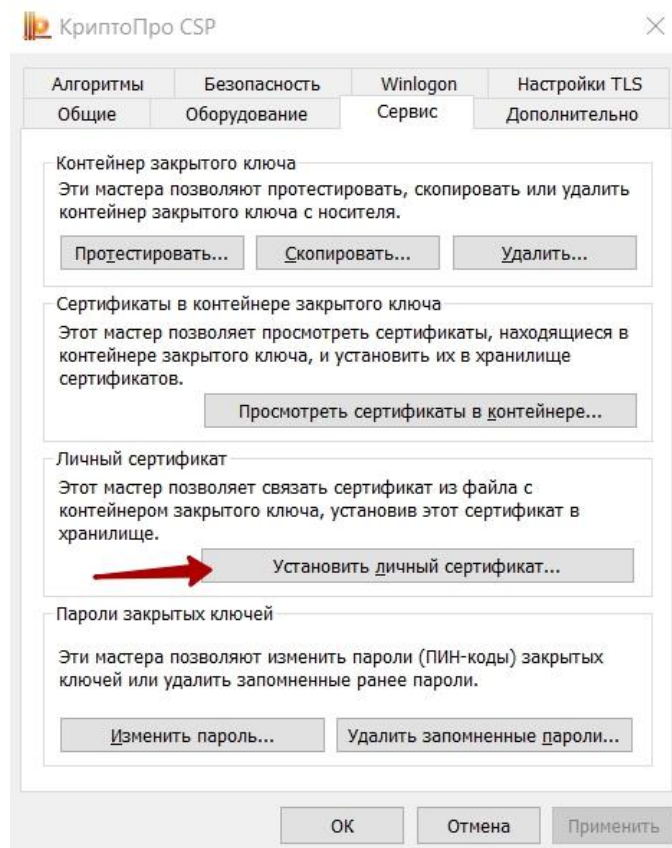

Рисунок В. 4 –Установленного личного сертификата. Шаг 2

Нажать «Далее», откроется информация про сертификат (Рисунок В. 5):

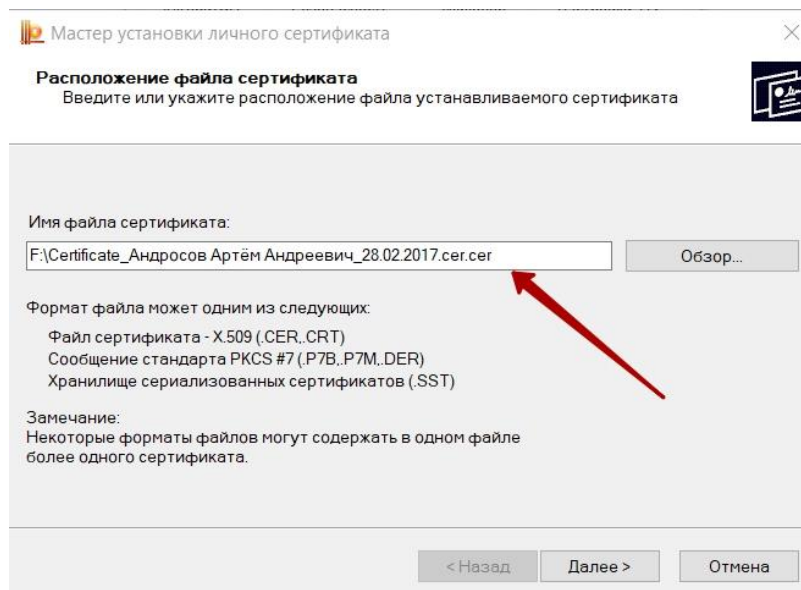

Рисунок В. 5 –Установленного личного сертификата. Шаг 3

Убедиться, что в поле «Субъект» присутствует информация про ИНН/ОГРН (для физического лица – только ИНН).

Пример :

T=ведущий специалист, SN=A [REDACTED] ов, STREET=«пл.Победы 10А, оф.508», S=39 Калининградская область, O=ООО «НЕОЛАНТ ТЕНАКС», OU=1, L=Калининград, СНИЛС=1 [REDACTED] 77, ОГРН=1153926000425, ИНН=003 [REDACTED] 7, G=Артём Андреевич, E=a.[REDACTED]ov@neolant.ru, C=RU, CN=ООО «НЕОЛАНТ ТЕНАКС»

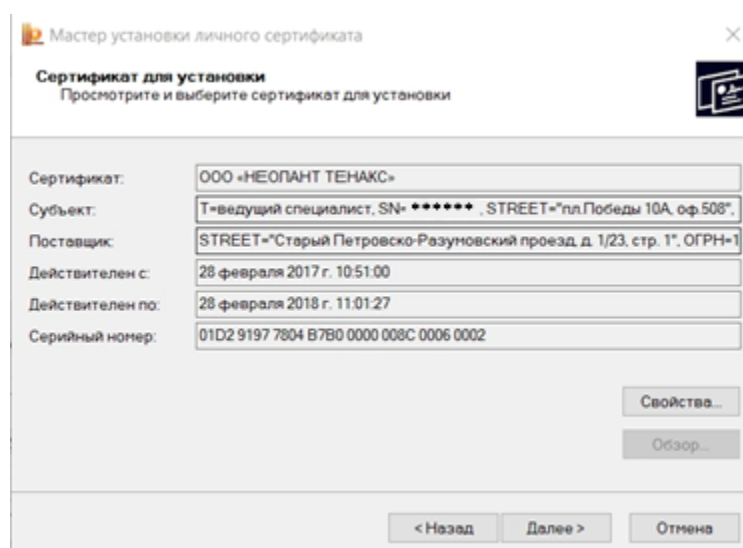
Нажать «Далее», отметить галочку (Рисунок В. 6):



Рисунок В. 6 –Установленного личного сертификата. Шаг 4

Нажать «Готово».

В.2 Проверка сертификата

Открыть КриптоПро CSP (Рисунок В. 7):

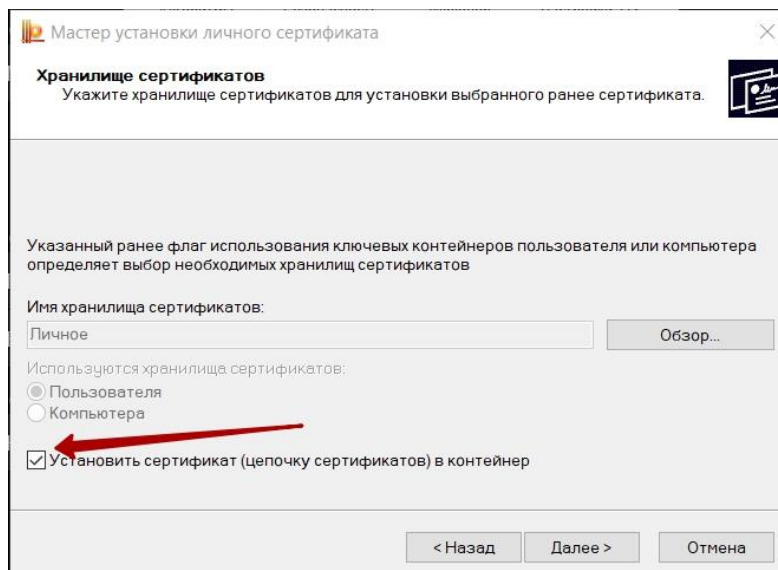

Рисунок В. 7 –Проверка личного сертификата. Шаг 1

Перейти в раздел «Сервис», нажать на кнопку «Просмотреть сертификаты в контейнере» (Рисунок В. 8):

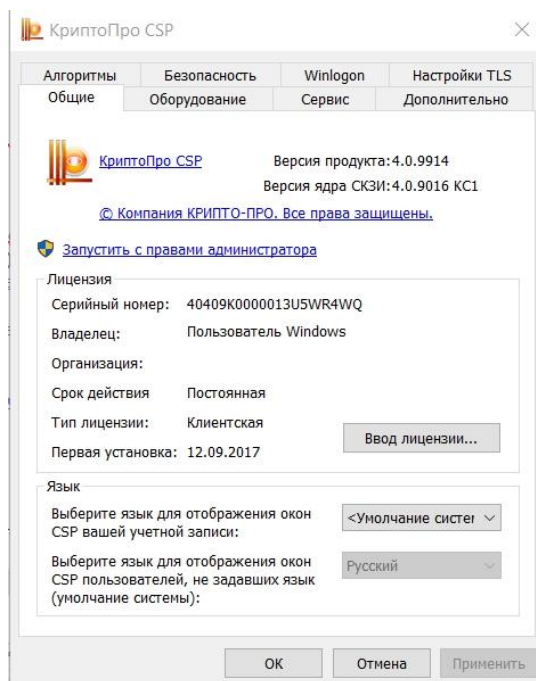

Рисунок В. 8 –Проверка личного сертификата. Шаг 2

Нажать «Обзор» (1). В появившемся окне выбрать контейнер (2) и нажать «ОК» (3) (Рисунок В. 9):

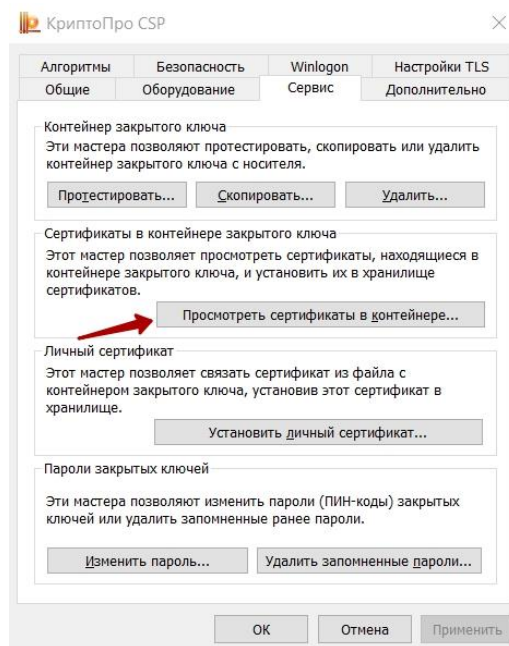

Рисунок В. 9 –Проверка личного сертификата. Шаг 3

Нажать «Далее». Откроется информация про сертификат (Рисунок В. 10):

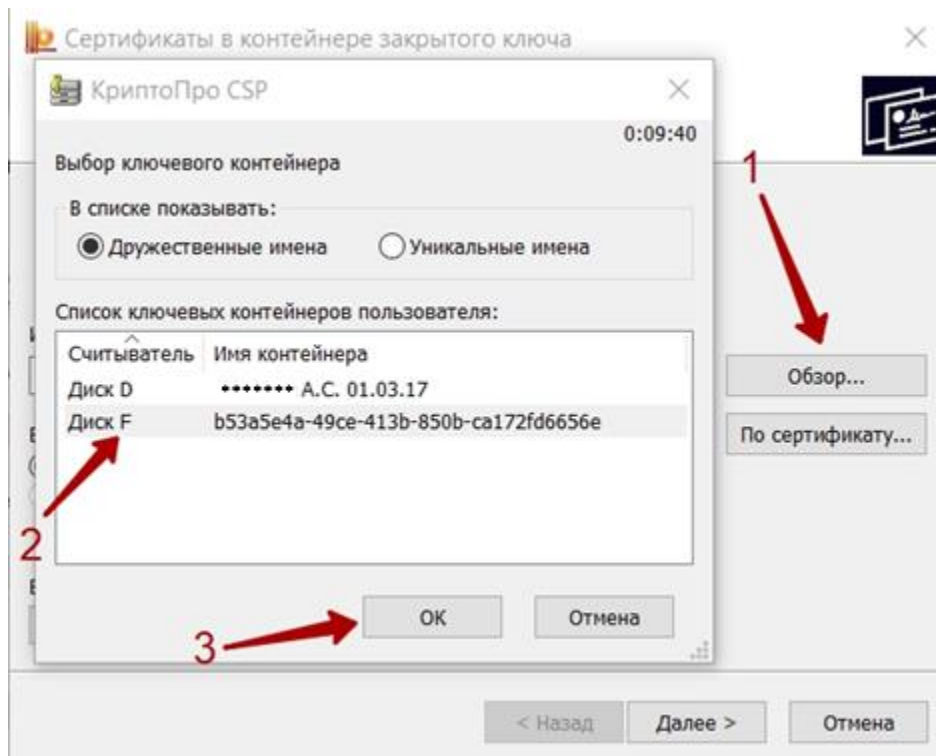

Рисунок В. 10 –Проверка личного сертификата. Шаг 4

Убедиться, что в поле «Субъект» присутствует информация про ИНН/ОГРН (для физических лиц – только ИНН).

Пример :

T=ведущий специалист, SN= [REDACTED] ов, STREET=«пл.Победы 10А, оф.508», S=39 Калининградская область, O=ООО «НЕОЛАНТ ТЕНАКС», OU=1, L=Калининград, СНИЛС=[REDACTED], ОГРН=1153926000425, ИНН=003 [REDACTED], G=Артём Андреевич, E=a.[REDACTED]ov@neolant.ru, C=RU, CN=ООО «НЕОЛАНТ ТЕНАКС»

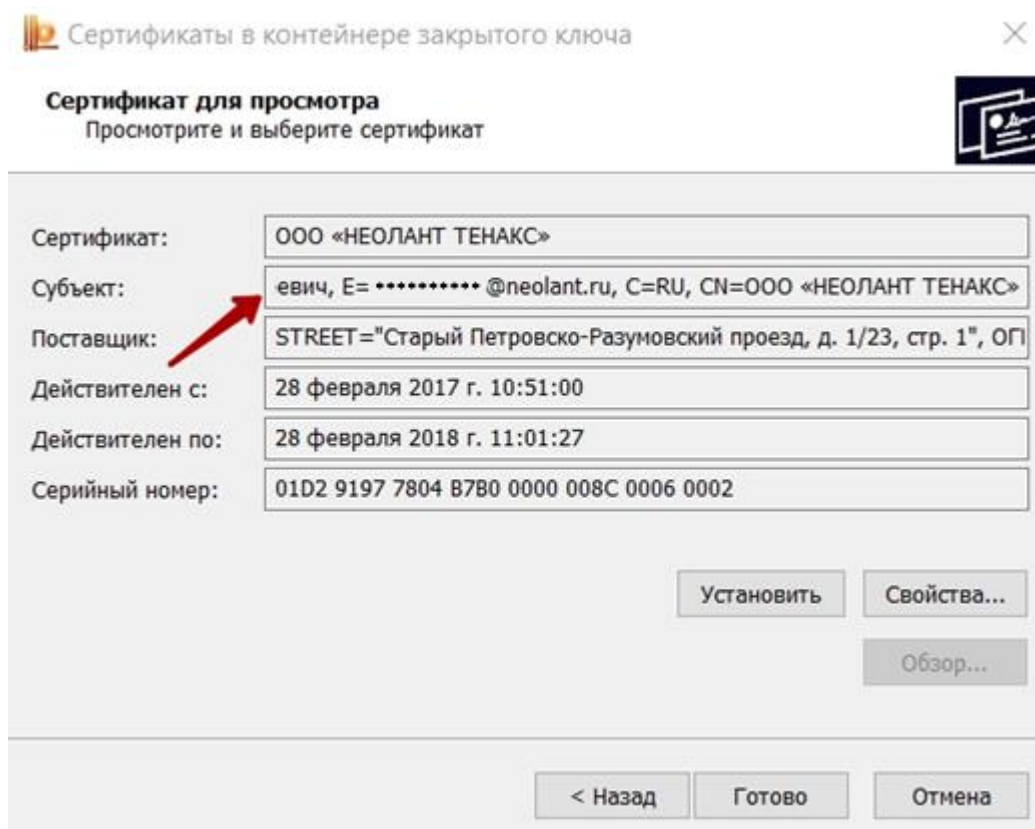
Нажать на кнопку «Свойства» (Рисунок В. 11):



Рисунок В. 11 –Проверка личного сертификата. Шаг 5

Убедиться, что на вкладке «Общая» есть строчка «Есть закрытый ключ для этого сертификата» (Рисунок В. 12):

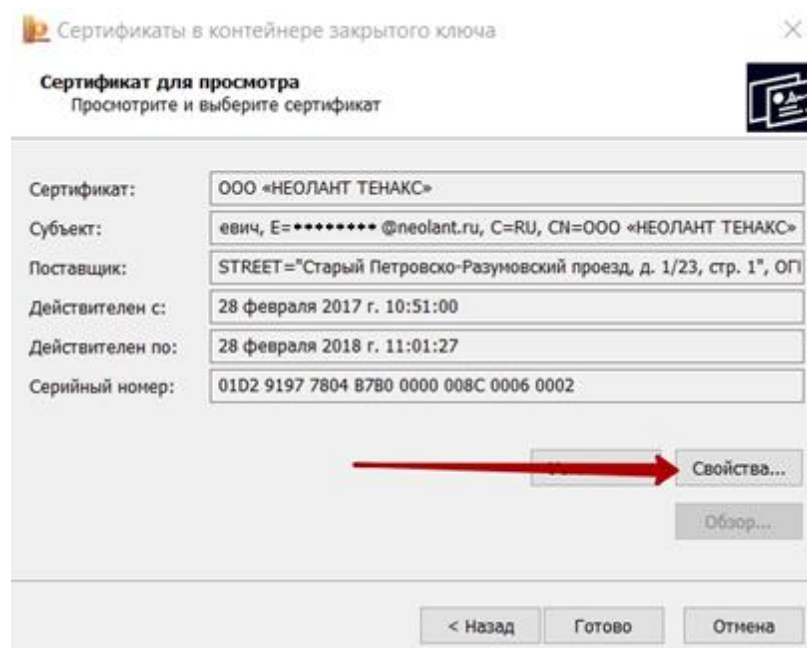

Рисунок В. 12 –Проверка личного сертификата. Шаг 6

На вкладке «Состав» в разделе «Субъект» также есть поля ИНН/ОГРН (Рисунок В. 13):

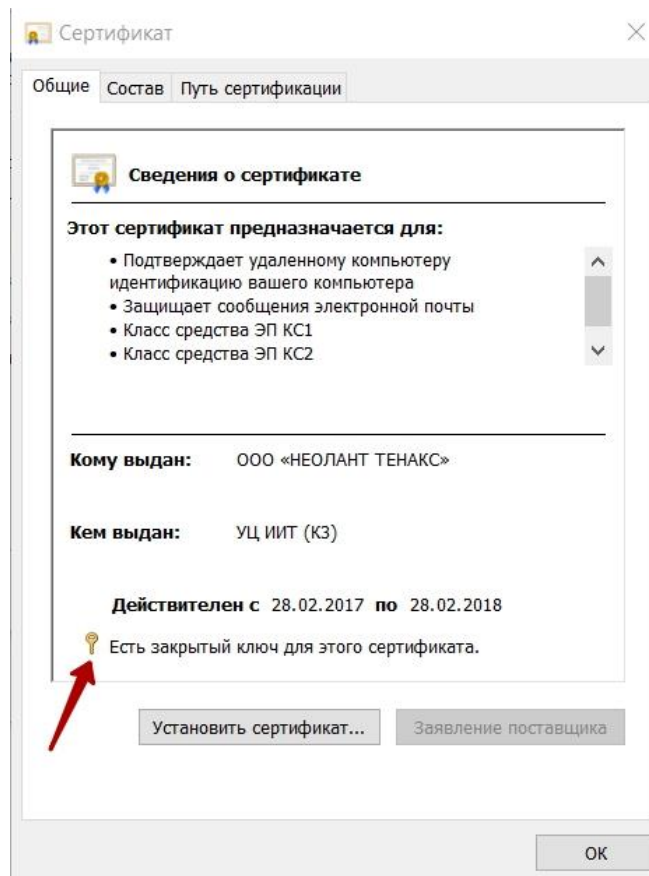

Рисунок В. 13 –Проверка личного сертификата. Шаг 7

На вкладке «Путь сертификации» есть полная действительная цепочка сертификатов до головного удостоверяющего центра (<https://e-trust.gosuslugi.ru/mainca>) (Рисунок В. 14):

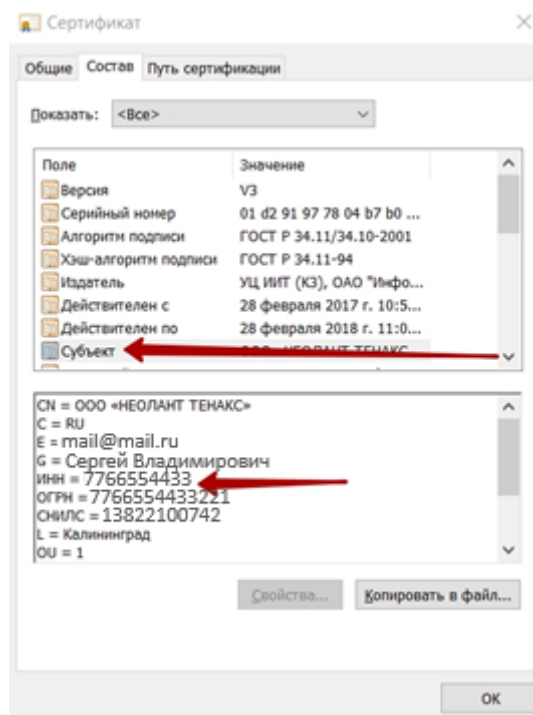

Рисунок В. 14 –Проверка личного сертификата. Шаг 8

В.3 Проверка плагина

Убедиться, что плагин включен в браузере (Рисунок В. 15):

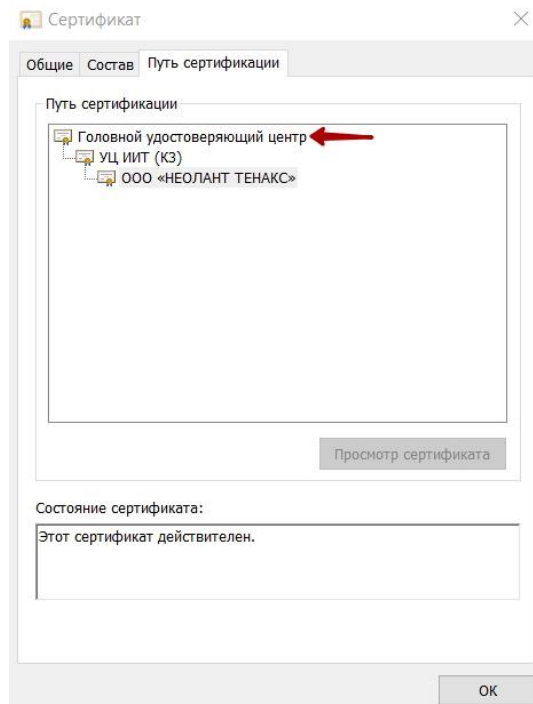

Рисунок В. 15 –Проверка плагина. Шаг 1

При переходе по [ссылке](#), открывается ли окно (Рисунок В. 16):

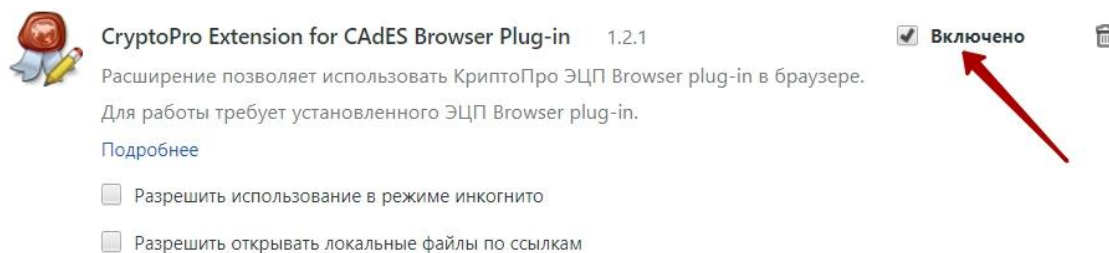

Рисунок В. 16 –Проверка плагина. Шаг 2

Перечислены ли на странице сертификаты для выбора (Рисунок В. 17):

Сертификат:



Рисунок В. 17 –Проверка плагина. Шаг 3

В.4 Проверка в КриптоАРМ ГОСТ

Открыть «КриптоАРМ ГОСТ», выбрать раздел «Сертификаты» (Рисунок В. 18):

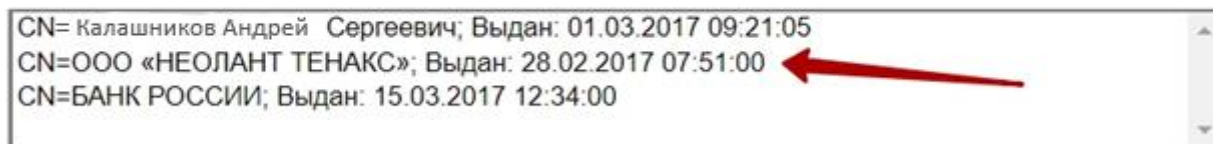

Рисунок В. 18 –Проверка в КриптоАРМ. Шаг 1

Убедиться, что в списке присутствуют необходимый ключ и на иконке присутствует зеленая иконка (Рисунок В. 19):

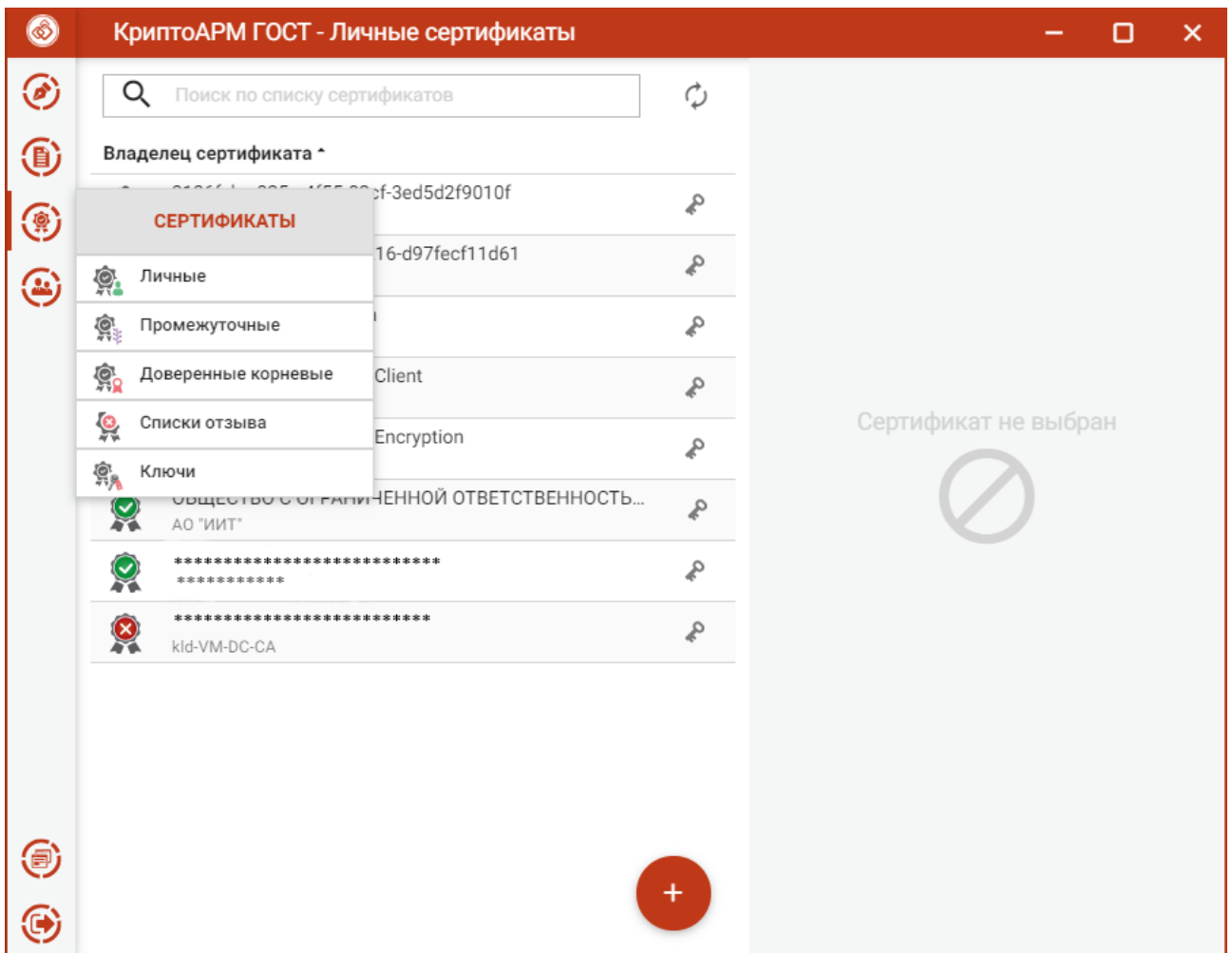

Рисунок В. 19 – Проверка в КриптоАРМ. Шаг 2

Перейти в раздел «Подпись и шифрование» (Рисунок В. 20)

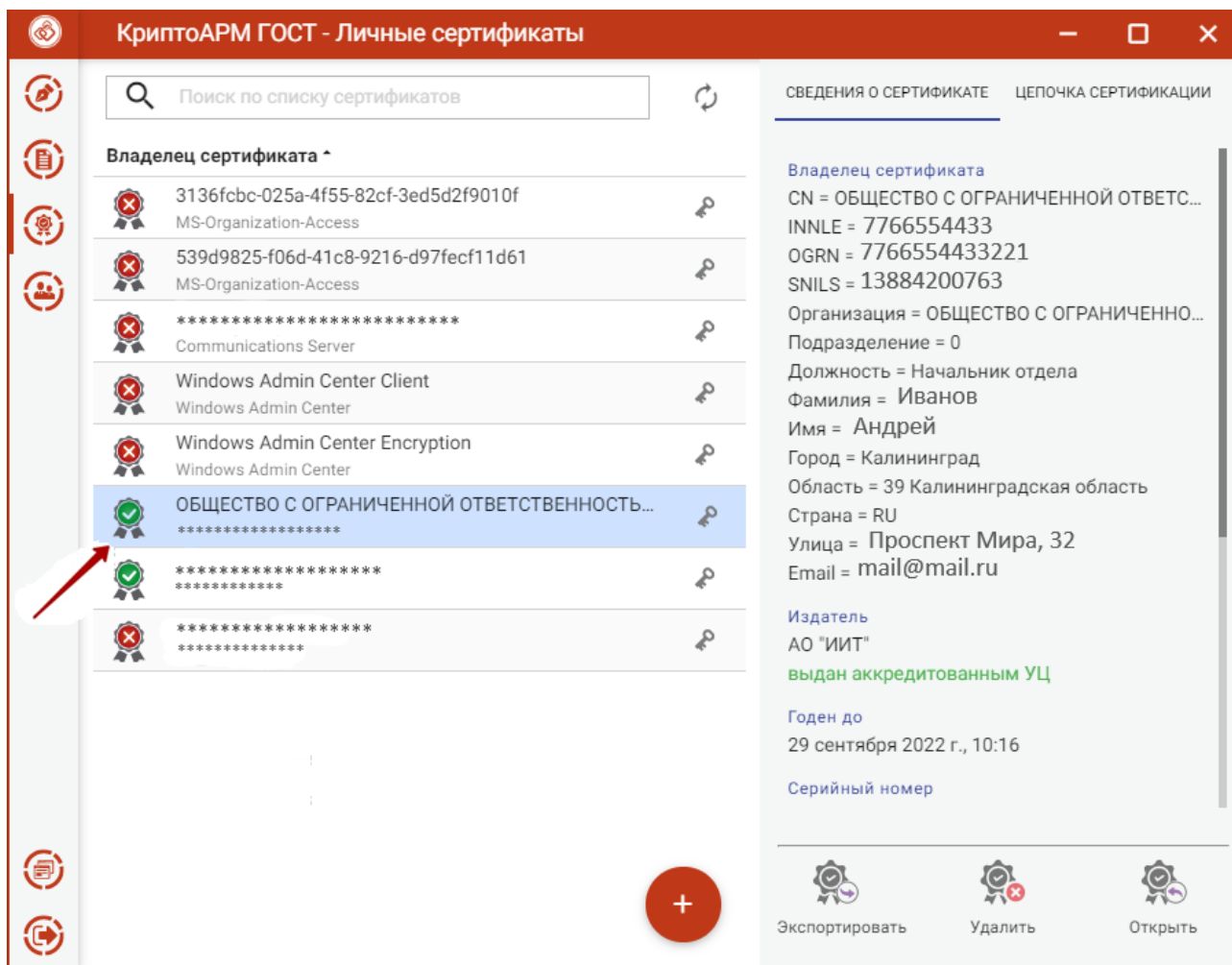

Рисунок В. 20 – Проверка в КриптоАРМ. Шаг 3

Убедится (Рисунок В. 21), что выбран верный сертификат (1), нажать на кнопку «+» (2) или перетащить файлы в окно АРМ. В меню «Операции» выбрать «Подпись» (3). Поставить галочку «Документы просмотрены» (4):

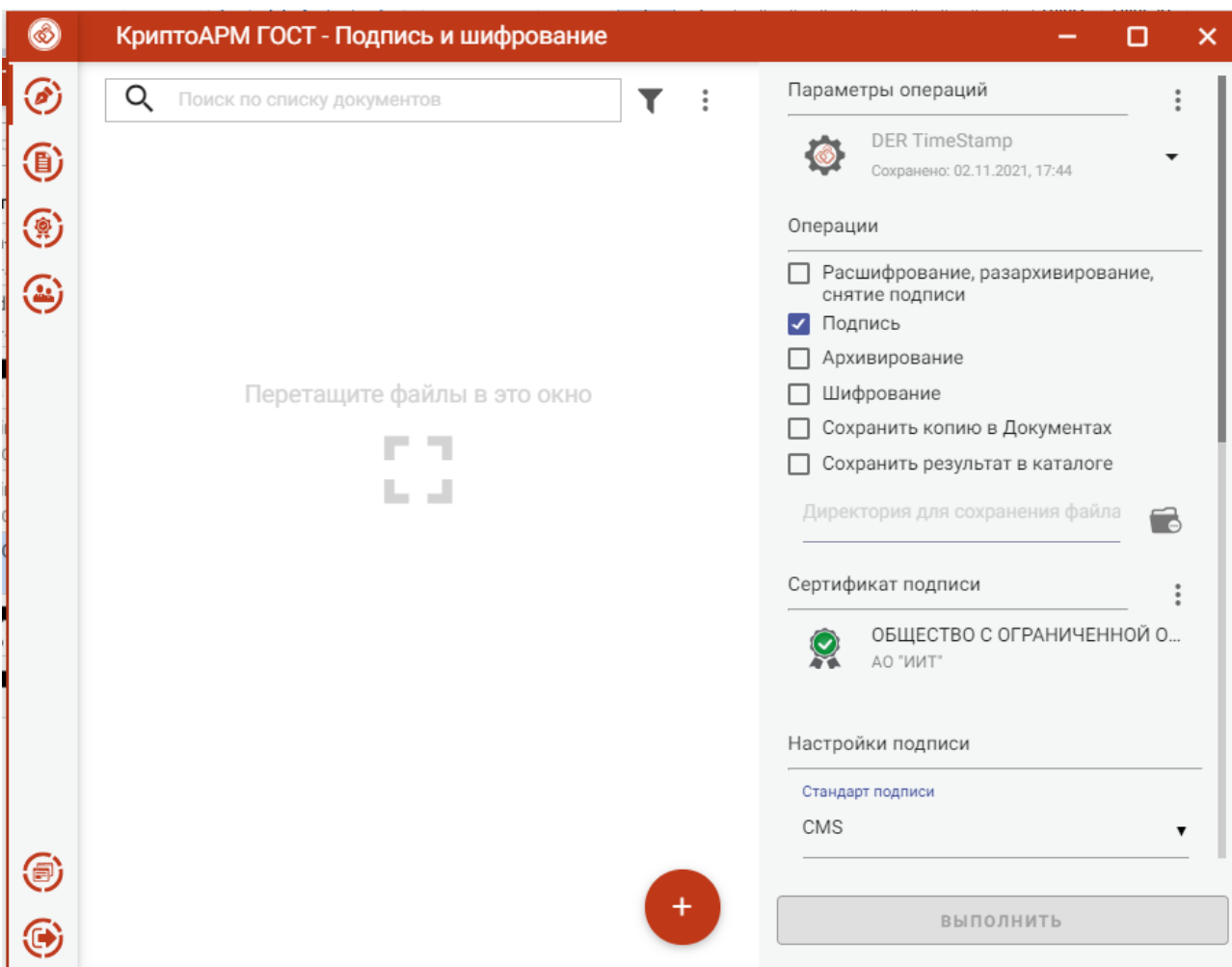

Рисунок В. 21 –Проверка в КриптоАРМ. Шаг 4

Выбрать настройки подписи (Рисунок В. 22):

- вид подписи (1) - Отсоединенная;
- кодировка (2) - DER;
- Отключить штампы времени (3).

Нажать кнопку «Выполнить».

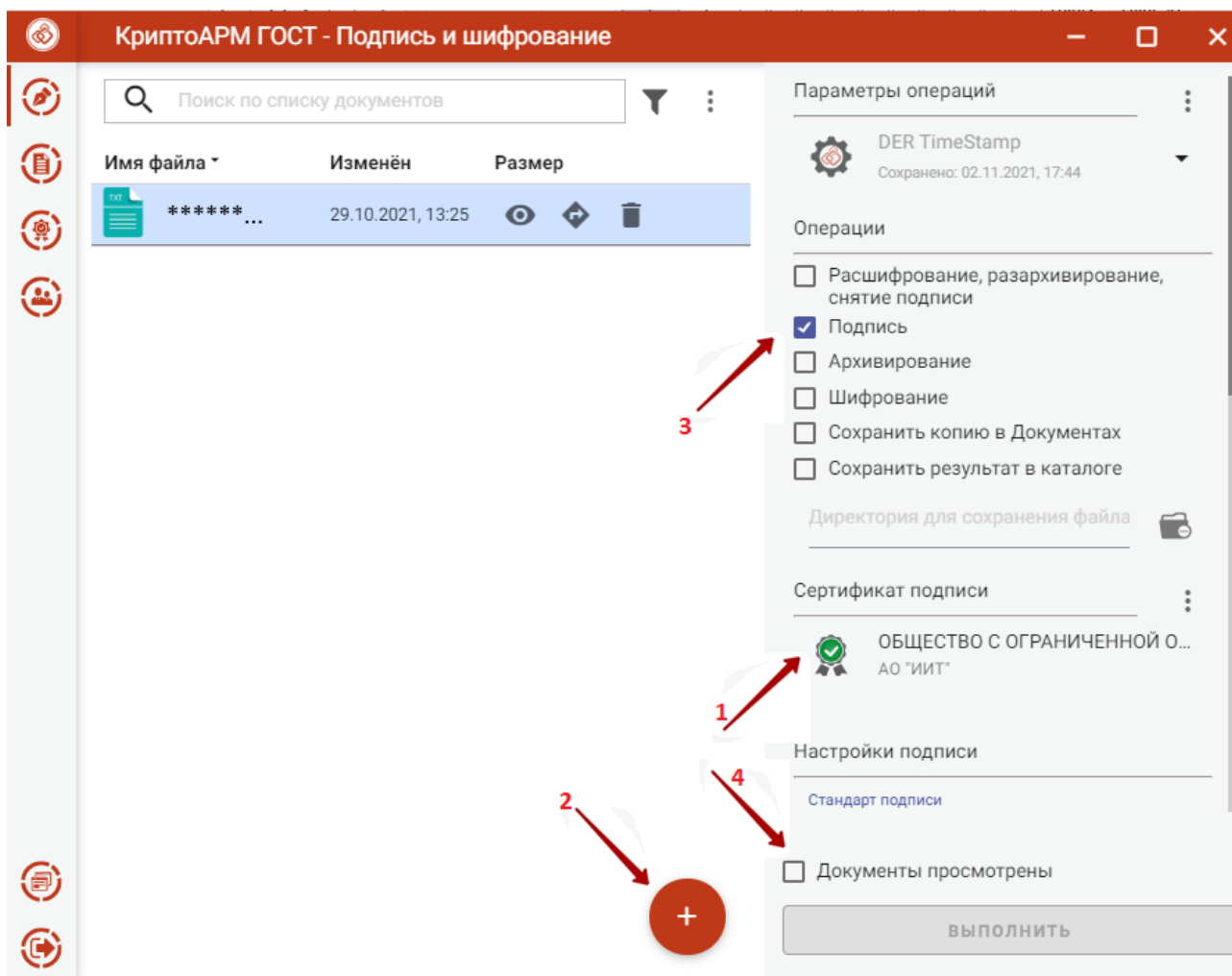

Рисунок В. 22 –Проверка в КриптоАРМ. Шаг 5

Если операция подписи прошла успешно, то АРМ автоматически перейдет в раздел «Результаты операций», где будут отображены файл и подпись к нему (Рисунок В. 23).

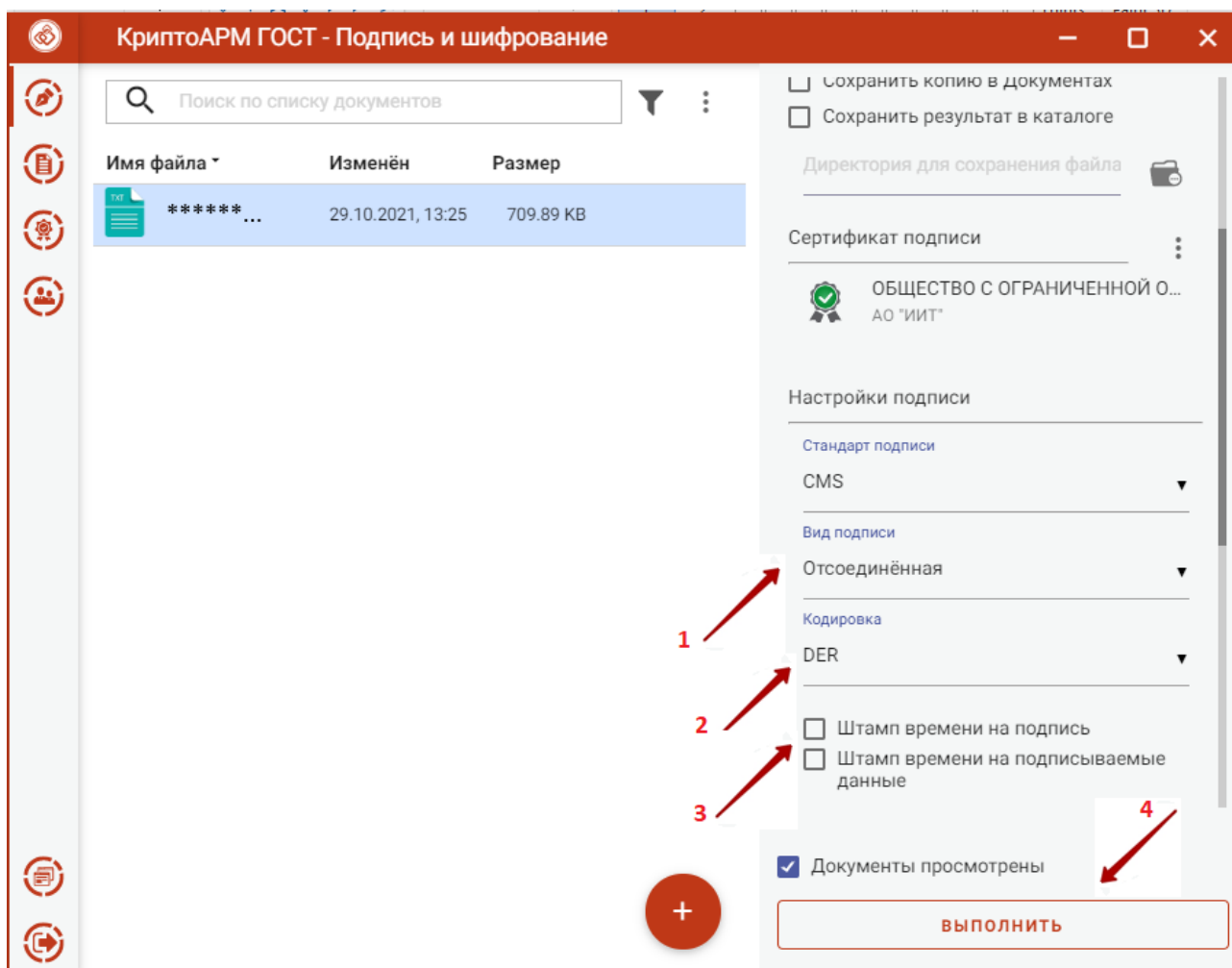

Рисунок В. 23 –Проверка в КриптоАРМ. Шаг 6

Если выделить файл подписи, то слева отобразится информация о ней и сертификате, с помощью которого она была создана. Убедиться, что есть данные ИНН/ОГРН:

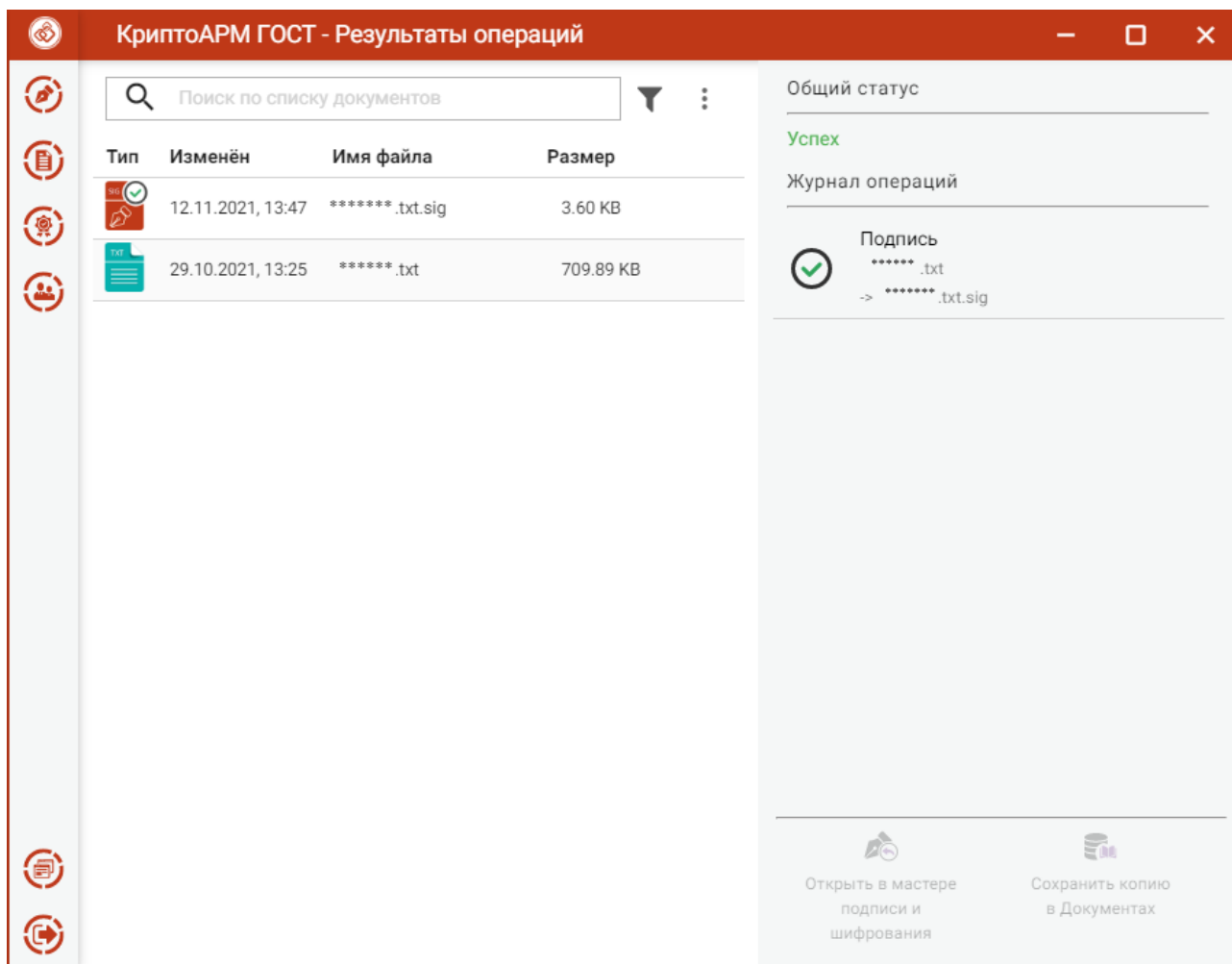

Рисунок В. 24 –Проверка в КриптоАРМ ГОСТ. Шаг 7

Приложение Г

**Перечень возможных ошибок при загрузке данных по Задаче ЛК
«Представление первичных документов»**

Тип ошибки	Объект	Описание
1. Не найден заемщик	Файл	Файл по своему типу соответствует файлу заемщика, в БД отсутствуют сведения о заемщике с номером ИНН, указанным в названии файла. Причины: по данному заемщику отсутствуют записи в 303 форме за отчётный период, за который был направлен файл
2. Не найдена ссуда	Файл	Тип документа соответствует файлу ссуды, но в БД по данному заемщику отсутствуют записи в 303 форме за отчётный период, за который был направлен файл
3. Неизвестный тип документа	Файл	Не определен тип файла: Допустимые типы файлов ссуд: kd, ds, ps, cl, dc, ur, di Допустимые типы файлов заемщиков: bl, pu, rs, cd, ov, zb, vs, ss, vd, di, zn, mb Допустимые типы файлов к обеспечению: zl
4. Имя файла не соответствует формату XXXXXXXXXX_YY_ZZ.sss	Файл	Наименования файлов, содержащих первичную информацию имеют вид: XXXXXXXXXXXX_YY_ZZ.sss, где: XXXXXXXXXX – идентификационный код ссуды, или ИНН заемщика, в зависимости от того, к ссуде или заемщику относится информация в файле; YY – код тип документа; ZZ – порядковый номер документа, если предоставляется несколько документов одного и того же типа; sss – расширение файла: pdf, xls, doc и т.п.
5. Ошибка в имени архивного файла	Архив	Требования к архивному файлу кредитной организации: формат архива - zip, .rar, .7z, tar; архив содержит файлы с первичной информацией только за один отчётный период; имя архива задается в формате [RRRR]_[DDMMYYYY]_[NN].sss, где - RRRR – номер лицензии КО; - DDMMYYYY – ОТЧЕТНАЯ ДАТА, где DD - день, MM – месяц, YYYY – год; DD – обязательно должен быть 01.

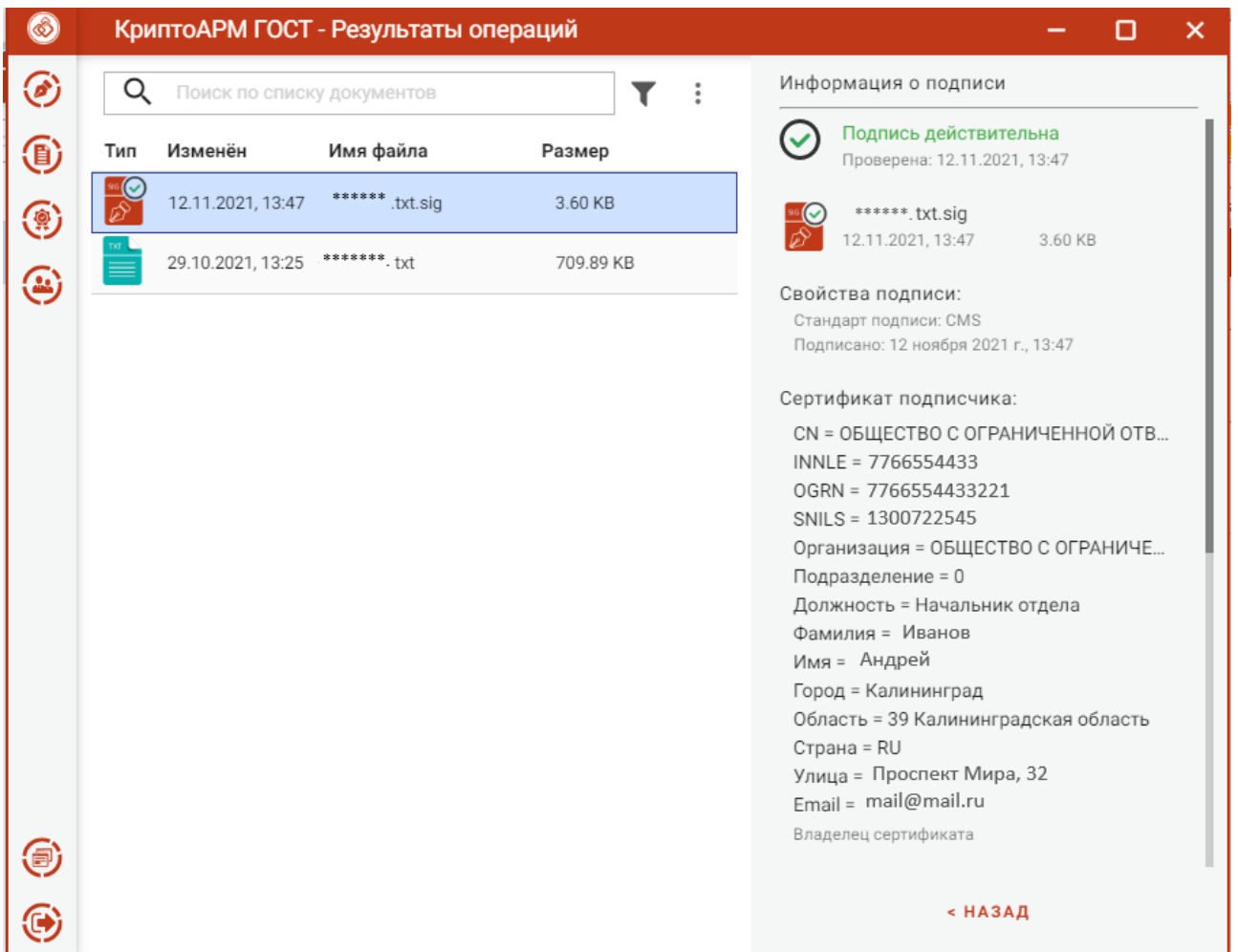
Тип ошибки	Объект	Описание
		- NN – порядковый номер архива, передаваемый КО за отчетный период (НЕОБЯЗАТЕЛЬНЫЙ); архив может быть однотономным и многотономным.
6. Получены не все тома архива	Архив	Из ЛК КО отправлены не все части многотоного архива
7. Ошибка при распаковке файла	Архив	Не удалось распаковать сам архив или вложенный в него архив
8. Заемщик не определен	Файл	Найдено более одного заемщика.
9. Договор не определен	Файл	Найдено более одного договора (несколько ссуд с одним и тем же идентификатором)
10. Неизвестный номер КО	Архив	В справочнике КО отсутствует КО с номером, совпадающим с номером лицензии, переданном при загрузке файла
11. Отсутствует отчетный период	Архив	Отчетный период, указанный в имени загружаемого файла, не соотносится с имеющимся

Приложение Д

Таблица Е.1. Справочник задач

ID	Задача 0 уровня (поток АС ФЭС)	Задача 1 уровня	Задача 2-го уровня	Задача 3-го уровня	Receive rSystem	Тип реестра УИО	Доступно для филиалов	Маршрут ЕПВВ	Обязательность шифрования передаваемых ЭС
Zadacha_1-6	НФО-П-13 – Отчётность, квитанции	Представление отчетности в Банк России	Организации, реализующие функции центрального контрагента		СО УИО	НКО-центральный контрагент Центральный контрагент	0	UFRSoftwareReporting	всегда шифруется
Zadacha_1-7	НФО-П-13 – Отчётность, квитанции	Представление отчетности в Банк России	Субъекты рынка ценных бумаг и товарного рынка		СО УИО	Профессиональные участники рынка ценных бумаг Субъекты рынка ценных бумаг и товарного рынка	0	UFRSoftwareReporting	всегда шифруется
Zadacha_1-9	Отчетность УИО	Представление отчетности в Банк России	Субъекты страхового дела		СО ССД	Субъекты страхового дела	0	SSDSoftwareReporting	всегда шифруется
Zadacha_1-18	НФО-П-13 – Отчётность, квитанции	Представление отчетности в Банк России	Кредитные рейтинговые агентства		СО УИО	Кредитные рейтинговые агентства	0	UFRSoftwareReporting	всегда шифруется
Zadacha_1-21	НФО-П-13 – Отчётность, квитанции	Представление отчетности в Банк России	Социальный фонд России		СО УИО	Социальный фонд России	0	UFRSoftwareReporting	всегда шифруется

ID	Задача 0 уровня (поток АС ФЭС)	Задача 1 уровня	Задача 2-го уровня	Задача 3-го уровня	ReceiverSystem	Тип реестра УИО	Доступно для филиалов	Маршрут ЕПВВ	Обязательность шифрования передаваемых ЭС
Zadacha_1-24-2	НФО-П-13 – Отчётность, квитанции	Представление отчетности в Банк России	Респонденты прямых инвестиций	В формате pdf	ТПС НЕВА	Субъекты статистического учета прямых инвестиций	0	ОКА1PI PDFReporting	всегда шифруется
Zadacha_1-28	Отчетность УИО	Представление отчетности в Банк России	Отправить XBRL		ПИС	Центральный контрагент Аккредитованные организации Регистраторы Общества взаимного страхования Страховые организации Субъекты статистического учета прямых инвестиций Акционерные инвестиционные фонды Форекс-дилеры	0	ОКАХBRLReporting	всегда шифруется

ID	Задача 0 уровня (поток АС ФЭС)	Задача 1 уровня	Задача 2-го уровня	Задача 3-го уровня	ReceiverSystem	Тип реестра УИО	Доступно для филиалов	Маршрут ЕПВВ	Обязательность шифрования передаваемых ЭС
						Объединения субъектов страхового дела Оператор инвестиционных платформ Управляющие компании и специализированных обществ НКО-центральный контрагент Страховые брокеры Операторы товарных поставок Оператор платежной системы Репозитарная деятельность Субъекты страхового дела			

ID	Задача 0 уровня (поток АС ФЭС)	Задача 1 уровня	Задача 2-го уровня	Задача 3-го уровня	ReceiverSystem	Тип реестра УИО	Доступно для филиалов	Маршрут ЕПВВ	Обязательность шифрования передаваемых ЭС
						Субъекты рынка коллективных инвестиций Социальный фонд России Операторы финансовых платформ Профессиональные участники рынка ценных бумаг Актуарии Платежные НКО Представитель владельца облигаций Дилеры Кредитные рейтинговые агентства Бюро кредитных историй			

ID	Задача 0 уровня (поток АС ФЭС)	Задача 1 уровня	Задача 2-го уровня	Задача 3-го уровня	ReceiverSystem	Тип реестра УИО	Доступно для филиалов	Маршрут ЕПВВ	Обязательность шифрования передаваемых ЭС
						Саморегулируемые организации на финансовом рынке Небанковские кредитные организации Депозитарии Оператор цифровых финансовых активов Субъекты рынка ценных бумаг и товарного рынка Управляющая компания Клиринговые организации Расчётные НКО (включают КЛО) Специализированный депозитарий			

ID	Задача 0 уровня (поток АС ФЭС)	Задача 1 уровня	Задача 2-го уровня	Задача 3-го уровня	ReceiverSystem	Тип реестра УИО	Доступно для филиалов	Маршрут ЕПВВ	Обязательность шифрования передаваемых ЭС
						Организаторы торговли и Брокеры Доверительные управляющие Депозитно-кредитные НКО Негосударственные пенсионные фонды			
Zadacha_1-29	НФО-П-13 – Отчётность, квитанции	Представление отчетности в Банк России	Аккредитованные организации		СО УИО	Аккредитованные организации	0	UFRSoftwareReporting	всегда шифруется
Zadacha_1-30	НФО-П-13 – Отчётность, квитанции	Представление отчетности в Банк России	Получение отчётности из Клиентского ПО через REST-сервис от НФО		СО ССД	Субъекты страхового дела	0	SSDSoftwareReporting	всегда шифруется
Zadacha_1-31	ЭДО активы	Электронный документооборот с Банком России	Получение информации из Клиентского ПО через REST-сервис от КО		АС ППА	Банки	1	PortalToPPA	никогда не шифруется
Zadacha_1-32	НФО-П-13 – Отчётность, квитанции	Представление отчетности в Банк России	Получение отчётности из Клиентского ПО через SOAP-сервис		СО УИО	Все виды деятельности	0	UFRSoftwareReporting	всегда шифруется

ID	Задача 0 уровня (поток АС ФЭС)	Задача 1 уровня	Задача 2-го уровня	Задача 3-го уровня	ReceiverSystem	Тип реестра УИО	Доступно для филиалов	Маршрут ЕПВВ	Обязательность шифрования передаваемых ЭС
Zadacha_1-33	НФО-П-13 – Отчётность, квитанции	Предписание (требование), запрос Банка России	Массовая рассылка по П-550		ЕПВВ	Респонденты ФСН Респонденты ТР СПБ Респонденты КНБ Банковские холдинги Микрофинансовые компании Центральный контрагент Аккредитованные организации Центральная избирательная комиссия Иной Регистраторы Общества взаимного страхования Страховые организации	0	FSFMTTransfer	не используется

ID	Задача 0 уровня (поток АС ФЭС)	Задача 1 уровня	Задача 2-го уровня	Задача 3-го уровня	ReceiverSystem	Тип реестра УИО	Доступно для филиалов	Маршрут ЕПВВ	Обязательность шифрования передаваемых ЭС
						Субъекты статистического учета прямых инвестиций Субъекты национальной платежной системы Акционерные инвестиционные фонды Форекс-дилеры Объединения субъектов страхового дела Оператор инвестиционных платформ Управляющие компании и специализированных обществ			

ID	Задача 0 уровня (поток АС ФЭС)	Задача 1 уровня	Задача 2-го уровня	Задача 3-го уровня	ReceiverSystem	Тип реестра УИО	Доступно для филиалов	Маршрут ЕПВВ	Обязательность шифрования передаваемых ЭС
						Агентство по страхованию вкладов Саморегулируемые организации актуарие в НКО-центральный контрагент Страховые брокеры Операторы товарных поставок Оператор платежной системы Соискатель Сельскохозяйственные кредитные потребительские кооперативы Репозитарная деятельность			

ID	Задача 0 уровня (поток АС ФЭС)	Задача 1 уровня	Задача 2-го уровня	Задача 3-го уровня	Receive rSystem	Тип реестра УИО	Доступно для филиалов	Маршрут ЕПВВ	Обязательность шифрования передаваемых ЭС
						Инвестиционный советник Росстат Субъекты страхового дела Микрокредитные компании Субъекты рынка коллективных инвестиций Внешние подрядные организации Социальный фонд России Оператор электронного документооборота технологической ЛК Операторы финансовых платформ			

ID	Задача 0 уровня (поток АС ФЭС)	Задача 1 уровня	Задача 2-го уровня	Задача 3-го уровня	ReceiverSystem	Тип реестра УИО	Доступно для филиалов	Маршрут ЕПВВ	Обязательность шифрования передаваемых ЭС
						РОСИНКАС Профессиональные участники рынка ценных бумаг Актуарии и Платежные НКО Представитель владельца облигаций Дилеры ЭДО ДКО Ломбарды Жилищные накопительные кооперативы Кредитные рейтинговые агентства Микрофинансовые организации Бюро кредитных историй			

ID	Задача 0 уровня (поток АС ФЭС)	Задача 1 уровня	Задача 2-го уровня	Задача 3-го уровня	ReceiverSystem	Тип реестра УИО	Доступно для филиалов	Маршрут ЕПВВ	Обязательность шифрования передаваемых ЭС
						Саморегулируемые организации на финансовом рынке Небанковские кредитные организации Депозитарии Центральный депозитарий Оператор услуг информационного обмена Оператор цифровых финансовых активов Аудиторская организация ФОИВ Нерезиденты Эмитенты ПАО Санкт-Петербургская биржа			

ID	Задача 0 уровня (поток АС ФЭС)	Задача 1 уровня	Задача 2-го уровня	Задача 3-го уровня	ReceiverSystem	Тип реестра УИО	Доступно для филиалов	Маршрут ЕПВВ	Обязательность шифрования передаваемых ЭС
						Группа БХ Группа КО Субъекты рынка ценных бумаг и товарного рынка Банковская группа Управляющая компания ДОМ.РФ Оператор иностранной платежной системы Иностранные УИО Банки Клиринговые организации Расчётные НКО (включают КЛО) Специализированный депозитарий Гознак			

ID	Задача 0 уровня (поток АС ФЭС)	Задача 1 уровня	Задача 2-го уровня	Задача 3-го уровня	ReceiverSystem	Тип реестра УИО	Доступно для филиалов	Маршрут ЕПВВ	Обязательность шифрования передаваемых ЭС
						Федеральная налоговая служба России Организаторы торговли Брокеры Респонденты ГосОборонЗаказ Кредитные потребительские кооперативы Информационные агентства Доверительные управляющие Депозитно-кредитные НКО Универсальное взаимодействие Негосударственные пенсионные фонды			

ID	Задача 0 уровня (поток АС ФЭС)	Задача 1 уровня	Задача 2-го уровня	Задача 3-го уровня	ReceiverSystem	Тип реестра УИО	Доступно для филиалов	Маршрут ЕПВВ	Обязательность шифрования передаваемых ЭС
Zadacha_1-35	НФО-П-13 – Отчётность, квитанции	Представление отчетности в Банк России	Информационные агентства			Информационные агентства	0		всегда шифруется
Zadacha_1-40-2	ЭДО_активы	Электронный документооборот с Банком России	Электронный документооборот	Активы КО	АС ППА	Банки	1	PortalToPPA	никогда не шифруется
Zadacha_2-1	НФО-П-13 – САДД (входящие)	Письмо (обращение, запрос) в Банк России	Ответ на запрос, предписание. Запрос в Банк России. Квитанции из ЕПВВ		САДД	Все виды деятельности	0	PortalToSADD	шифруется в случае ИОД
Zadacha_3-1	НФО-П-13 – САДД (исходящие)	Предписание (требование), запрос Банка России	Запрос, предписание. Ответ на запрос НФО. Квитанции из САДД		ЕПВВ	Все виды деятельности	0	SADDToPortal	шифруется в случае ИОД
Zadacha_17	НФО-П-13 – Отчётность, квитанции	Представление отчетности в Банк России	Субъекты рынка коллективных инвестиций		СО УИО	Акционерные инвестиционные фонды Оператор инвестиционных платформ Субъекты рынка коллективных инвестиций Управляющая компания Специализированный депозитарий	0	UFRSoftwareReporting	всегда шифруется

ID	Задача 0 уровня (поток АС ФЭС)	Задача 1 уровня	Задача 2-го уровня	Задача 3-го уровня	ReceiverSystem	Тип реестра УИО	Доступно для филиалов	Маршрут ЕПВВ	Обязательность шифрования передаваемых ЭС
						Негосударственные пенсионные фонды			
Zadacha_20	ЭДО_активы	Электронный документооборот с Банком России	Электронный документооборот	Активы КО (обратный поток)	ЕПВВ	Респонденты ФСН Респонденты ТР СПБ Респонденты КНБ Банковские холдинги Микрофинансовые компании Центральный контрагент Аккредитованные организации Центральная избирательная комиссия Иной Регистраторы	1	PPAToPortal	никогда не шифруется

ID	Задача 0 уровня (поток АС ФЭС)	Задача 1 уровня	Задача 2-го уровня	Задача 3-го уровня	ReceiverSystem	Тип реестра УИО	Доступно для филиалов	Маршрут ЕПВВ	Обязательность шифрования передаваемых ЭС
						Общества взаимного страхования Страховые организации Субъекты статистического учета прямых инвестиций Субъекты национальной платежной системы Акционерные инвестиционные фонды Форекс-дилеры Объединения субъектов страхового дела Оператор инвестиционных платформ			

ID	Задача 0 уровня (поток АС ФЭС)	Задача 1 уровня	Задача 2-го уровня	Задача 3-го уровня	ReceiverSystem	Тип реестра УИО	Доступно для филиалов	Маршрут ЕПВВ	Обязательность шифрования передаваемых ЭС
						Управляющие компании и специализированных обществ Агентство по страхованию вкладов Саморегулируемые организации актуариев в НКО-центральный контрагент Страховые брокеры Операторы товарных поставок Оператор платежной системы Соискатель			

ID	Задача 0 уровня (поток АС ФЭС)	Задача 1 уровня	Задача 2-го уровня	Задача 3-го уровня	Receive rSystem	Тип реестра УИО	Доступно для филиалов	Маршрут ЕПВВ	Обязательность шифрования передаваемых ЭС
						Сельскохозяйственные кредитные потребительские кооперативы Репозитарная деятельность Инвестиционный советник Росстат Субъекты страхового дела Микрокредитные компании Субъекты рынка коллективных инвестиций Внешние подрядные организации Социальный фонд России			

ID	Задача 0 уровня (поток АС ФЭС)	Задача 1 уровня	Задача 2-го уровня	Задача 3-го уровня	Receive rSystem	Тип реестра УИО	Доступно для филиалов	Маршрут ЕПВВ	Обязательность шифрования передаваемых ЭС
						Оператор электронного документооборота технологически ЛК Операторы финансовых платформ РОСИНКАС Профессиональные участники рынка ценных бумаг Актуарии Платежные НКО Представитель владельца облигаций Дилеры ЭДО ДКО Ломбарды Жилищные накопительные кооперативы			

ID	Задача 0 уровня (поток АС ФЭС)	Задача 1 уровня	Задача 2-го уровня	Задача 3-го уровня	Receive rSystem	Тип реестра УИО	Доступно для филиалов	Маршрут ЕПВВ	Обязательность шифрования передаваемых ЭС
						Кредитные рейтинговые агентства Микрофинансовые организации Бюро кредитных историй Саморегулируемые организации на финансовом рынке Небанковские кредитные организации Депозитарии Центральный депозитарий Оператор услуг информационного обмена Оператор цифровых финансовых активов			

ID	Задача 0 уровня (поток АС ФЭС)	Задача 1 уровня	Задача 2-го уровня	Задача 3-го уровня	ReceiverSystem	Тип реестра УИО	Доступно для филиалов	Маршрут ЕПВВ	Обязательность шифрования передаваемых ЭС
						Аудиторская организация ФОИВ Нерезиденты Эмитенты ПАО Санкт-Петербургская биржа Группа БХ Группа КО Субъекты рынка ценных бумаг и товарного рынка Банковская группа Управляющая компания ДОМ.РФ Оператор иностранной платежной системы Иностранные УИО Банки			

ID	Задача 0 уровня (поток АС ФЭС)	Задача 1 уровня	Задача 2-го уровня	Задача 3-го уровня	ReceiverSystem	Тип реестра УИО	Доступно для филиалов	Маршрут ЕПВВ	Обязательность шифрования передаваемых ЭС
						Клиринговые организации Расчётные НКО (включают КЛО) Специализированный депозитарий Гознак Федеральная налоговая служба Россия Организаторы торговли и Брокеры Респонденты ГосОборонЗаказ Кредитные потребительские кооперативы Информационные агентства Доверительные управляющие Депозитно-кредитные НКО			

ID	Задача 0 уровня (поток АС ФЭС)	Задача 1 уровня	Задача 2-го уровня	Задача 3-го уровня	Receive rSystem	Тип реестра УИО	Доступно для филиалов	Маршрут ЕПВВ	Обязательность шифрования передаваемых ЭС
						Универсальное взаимодействие Негосударственные пенсионные фонды			
Zadacha_22	НФО-П-13 – Отчётность, квитанции	Представление отчетности в Банк России	Саморегулируемые организации в сфере финансового рынка	Отчётность саморегулируемых организаций в сфере финансового рынка	СО УИО	Саморегулируемые организации на финансовом рынке	0	UFRSoftwareReporting	всегда шифруется
Zadacha_24	НФО-П-13 – Отчётность, квитанции	Представление отчетности в Банк России	МФО	Отчётность микрофинансовых организаций	СО УИО	Микрофинансовые организации	0	UFRSoftwareReporting	всегда шифруется
Zadacha_25	НФО-П-13 – Отчётность, квитанции	Представление отчетности в Банк России	Кредитные потребительские кооперативы	Отчётность кредитных потребительских кооперативов	СО УИО	Кредитные потребительские кооперативы	0	UFRSoftwareReporting	всегда шифруется
Zadacha_26	НФО-П-13 – Отчётность, квитанции	Представление отчетности в Банк России	Жилищные накопительные кооперативы	Отчётность жилищных накопительных кооперативов	СО УИО	Жилищные накопительные кооперативы	0	UFRSoftwareReporting	всегда шифруется

ID	Задача 0 уровня (поток АС ФЭС)	Задача 1 уровня	Задача 2-го уровня	Задача 3-го уровня	Receive rSystem	Тип реестра УИО	Доступно для филиалов	Маршрут ЕПВВ	Обязательность шифрования передаваемых ЭС
Zadacha_27	НФО-П-13 – Отчётность, квитанции	Представление отчетности в Банк России	Сельскохозяйственные кредитные потребительские кооперативы	Отчётность сельскохозяйственных кредитных потребительских кооперативов	СО УИО	Сельскохозяйственные кредитные потребительские кооперативы	0	UFRSoftwareReporting	всегда шифруется
Zadacha_28	НФО-П-13 – Отчётность, квитанции	Представление отчетности в Банк России	Ломбарды	Отчётность ломбардов	СО УИО	Ломбарды	0	UFRSoftwareReporting	всегда шифруется
Zadacha_29	НФО-П-13 – Отчётность, квитанции	Представление отчетности в Банк России	Субъекты рынка ценных бумаг и товарного рынка	Отчётность субъектов рынка ценных бумаг и товарного рынка	СО УИО	Регистраторы, Форекс-дилеры, Дилеры, Депозитарии, Субъекты рынка ценных бумаг и товарного рынка, Брокеры, Доверительные управляющие	0	UFRSoftwareReporting	всегда шифруется
Zadacha_30	НФО-П-13 – Отчётность, квитанции	Представление отчетности в Банк России	Субъекты страхового дела	Отчётность страховых брокеров	СО ССД	Страховые брокеры Субъекты страхового дела	0	SSDSoftwareReporting	всегда шифруется

ID	Задача 0 уровня (поток АС ФЭС)	Задача 1 уровня	Задача 2-го уровня	Задача 3-го уровня	ReceiverSystem	Тип реестра УИО	Доступно для филиалов	Маршрут ЕПВВ	Обязательность шифрования передаваемых ЭС
Zadacha_31	НФО-П-13 – Отчётность, квитанции	Представление отчетности в Банк России	Субъекты страхового дела	ГКФО	СО ССД	Субъекты страхового дела	0	SSDSoftwareReporting	всегда шифруется
Zadacha_32	НФО-П-13 – Отчётность, квитанции	Представление отчетности в Банк России	Субъекты страхового дела	Отчетность страховщиков за периоды по 31.12.2017 включительно и по ОКУД 0420001, начиная с 2018 г	СО ССД	Субъекты страхового дела	0	SSDSoftwareReporting	всегда шифруется
Zadacha_40	ЭДО_ДКО	Электронный документооборот с Банком России	Электронный документооборот	ЭДО_ДКО	АС ДКО	Банки	1	PortalToDKO	никогда не шифруется
Zadacha_41	ЭДО_ДКО	Электронный документооборот с Банком России	Получение информации из Клиентского ПО через REST-сервис от КО		АС ДКО	ЭДО ДКО	1	PortalToDKO	никогда не шифруется
Zadacha_42	ЭДО_ДКО	Электронный документооборот с Банком России	Электронный документооборот	ЭДО ДКО (обратный поток)	ЕПВ В	Банки Кредитные организации	1	DKOToPortal	никогда не шифруется

ID	Задача 0 уровня (поток АС ФЭС)	Задача 1 уровня	Задача 2-го уровня	Задача 3-го уровня	ReceiverSystem	Тип реестра УИО	Доступно для филиалов	Маршрут ЕПВВ	Обязательность шифрования передаваемых ЭС
Zadacha_44		Электронный документооборот с Банком России	Федеральные статистические наблюдения, утвержденные Указанием Банка России от 16.02.2023 № 6363-У	Передача отчетности 1-ИЦБ, 1-АРЕНДА, 1-ПОЕЗДКИ, 1-РОУМИНГ, 1,2,3-ТРАНСПОРТ, 1-МЕД, 1-СТР	ПИС	Респонденты ФСН Некредитные финансовые организации Банки	1	Universal ToCBR	всегда шифруется
Zadacha_46		Представление отчетности в Банк России	Информационные агентства	Протоколы раскрытия информации	ПИС	Информационные агентства	1	OKAXMLReporting	всегда шифруется
Zadacha_47		Представление отчетности в Банк России	Информационные агентства	Сообщения из Ленты раскрытия	ПИС	Информационные агентства	1	OKASROReporting	всегда шифруется
Zadacha_48	Отчетность УИО	Предписание (требование), запрос из Банка России	Запрос Анкетирование		ЕПВВ	Респонденты ФСН Респонденты ТРС Респонденты КНБ Банковские холдинги Микрофинансовые компании	1	Universal ToPortal	всегда шифруется

ID	Задача 0 уровня (поток АС ФЭС)	Задача 1 уровня	Задача 2-го уровня	Задача 3-го уровня	ReceiverSystem	Тип реестра УИО	Доступно для филиалов	Маршрут ЕПВВ	Обязательность шифрования передаваемых ЭС
						Центральный контрагент Аккредитованная организация Центральная избирательная комиссия Иной Регистраторы Общества взаимного страхования Страховые организации Субъекты статистического учета прямых инвестиций Субъекты национальной платежной системы			

ID	Задача 0 уровня (поток АС ФЭС)	Задача 1 уровня	Задача 2-го уровня	Задача 3-го уровня	ReceiverSystem	Тип реестра УИО	Доступно для филиалов	Маршрут ЕПВВ	Обязательность шифрования передаваемых ЭС
						Акционерные инвестиционные фонды Форекс-дилеры Объединения субъектов страхового дела Оператор инвестиционных платформ Управляющие компании и специализированных обществ Агентство по страхованию вкладов Саморегулируемые организации актуариев НКО-центральный контрагент Страховые брокеры			

ID	Задача 0 уровня (поток АС ФЭС)	Задача 1 уровня	Задача 2-го уровня	Задача 3-го уровня	ReceiverSystem	Тип реестра УИО	Доступно для филиалов	Маршрут ЕПВВ	Обязательность шифрования передаваемых ЭС
						Операторы товарных поставок Оператор платежной системы Соискатель Сельскохозяйственные кредитные потребительские кооперативы Репозиторий Росстат Субъекты страхового дела Микрокредитные компании Субъекты рынка коллективных инвестиций			

ID	Задача 0 уровня (поток АС ФЭС)	Задача 1 уровня	Задача 2-го уровня	Задача 3-го уровня	ReceiverSystem	Тип реестра УИО	Доступно для филиалов	Маршрут ЕПВВ	Обязательность шифрования передаваемых ЭС
						Внешние подрядные организации Социальный фонд России Оператор электронного документооборота технологический ЛК Операторы финансовых платформ РОСИНКАС Профессиональные участники рынка ценных бумаг Актуарии и Платежные НКО Представитель владельца облигаций Дилеры			

ID	Задача 0 уровня (поток АС ФЭС)	Задача 1 уровня	Задача 2-го уровня	Задача 3-го уровня	Receive rSystem	Тип реестра УИО	Доступно для филиалов	Маршрут ЕПВВ	Обязательность шифрования передаваемых ЭС
						ЭДО ДКО Ломбарды Жилищные накопительные кооперативы Кредитные рейтинговые агентства Микрофинансовые организации Бюро кредитных историй Саморегулируемые организации на финансовом рынке Небанковские кредитные организации Депозитарии Центральный депозитарий			

ID	Задача 0 уровня (поток АС ФЭС)	Задача 1 уровня	Задача 2-го уровня	Задача 3-го уровня	ReceiverSystem	Тип реестра УИО	Доступно для филиалов	Маршрут ЕПВВ	Обязательность шифрования передаваемых ЭС
						Оператор услуг информационного обмена Оператор цифровых финансовых активов Аудиторская организация ФОИВ Нерезиденты Эмитенты ПАО Санкт-Петербургская биржа Группа БХ Группа КО Субъекты рынка ценных бумаг и товарного рынка Банковская группа Управляющая компания ДОМ.РФ			

ID	Задача 0 уровня (поток АС ФЭС)	Задача 1 уровня	Задача 2-го уровня	Задача 3-го уровня	ReceiverSystem	Тип реестра УИО	Доступно для филиалов	Маршрут ЕПВВ	Обязательность шифрования передаваемых ЭС
						Оператор иностранной платежной системы Иностранные УИО Банки Клиринговые организации Расчётные НКО (включают КЛО) Специализированный депозитарий Гознак Федеральная налоговая служба России Организаторы торговли Брокеры Респонденты ГосОборонЗаказ Кредитные потребительские кооперативы			

ID	Задача 0 уровня (поток АС ФЭС)	Задача 1 уровня	Задача 2-го уровня	Задача 3-го уровня	ReceiverSystem	Тип реестра УИО	Доступно для филиалов	Маршрут ЕПВВ	Обязательность шифрования передаваемых ЭС
						Информационные агентства Доверительные управляющие Депозитно-кредитные НКО Универсальное взаимодействие Негосударственные пенсионные фонды			
Zadacha_49	Отчетность УИО	Электронный документооборот с Банком России	Электронный документооборот	Ответ на запрос Анкетирование. Ответная квитанция подсистемы Анкетирование Клиенту на присланные ранее данные	ПИС	Респонденты ФСН Некредитные финансовые организаций Банки	1	Universal ToCBR	всегда шифруется
Zadacha_55		Ответ УИО в ЦИК вро	Ответ на запрос ЦИК		ЦИК	Центральная избирательная комиссия Регистраторы	1	SIKToU FRResponse	0

ID	Задача 0 уровня (поток АС ФЭС)	Задача 1 уровня	Задача 2-го уровня	Задача 3-го уровня	ReceiverSystem	Тип реестра УИО	Доступно для филиалов	Маршрут ЕПВВ	Обязательность шифрования передаваемых ЭС
						Небанковские кредитные организации Депозитарии Банки			
Zadacha_58		Прикладная квитанция УИО в ЦИК	Прикладная квитанция УИО в ответ на запрос ЦИК		ЦИК	Центральная избирательная комиссия Регистраторы Небанковские кредитные организации Депозитарии Банки	1	UniversalFromPort alToPort al	Никогда не шифруется
Zadacha_59		Представление информации в Банк России	Сбор Информационного фонда Росстата			Росстат	0	UniversalToC BR	всегда шифруется
Zadacha_61	Отчетность УИО	Представление информации в Банк России	Респонденты прямых инвестиций	Передача отчетности 1-ПИ операторами ЭДО	ТПС НЕВА	Оператор электронного документооборота	0	Takskom Reporting	всегда шифруется
Zadacha_62		Представление информации в Банк России	Сбор электронных описей упаковок		АС ЭКР	Гознак	1	UniversalToC BR	

ID	Задача 0 уровня (поток АС ФЭС)	Задача 1 уровня	Задача 2-го уровня	Задача 3-го уровня	ReceiverSystem	Тип реестра УИО	Доступно для филиалов	Маршрут ЕПВВ	Обязательность шифрования передаваемых ЭС
Zadacha_63		Ответ КО в АСВ	Ответ по потоку Агентства страхования вкладов (АСВ)		ЛК АСВ	Банки Кредитные организации	1	UniversalFromPort alToPort al	никогда не шифруется
Zadacha_67		Представление отчетности в Банк России	Кредитные рейтинговые агентства	Рейтинговые действия (4062-У)	ТПС НЕВА	Кредитные рейтинговые агентства	0	ОКАXMLReporting	всегда шифруется
Zadacha_74	ВПОДК БГ	Представление отчетности в Банк России	Представление информации о ВПОДК и их результатах		ТПС НЕВА	Банки	0	SimpleNestedArchive	Всегда шифруется
Zadacha_76	Иная информация по запросу БР	Представление отчетности в Банк России	Предоставление информации о договорах займа		ПИС	Микрофинансовые компании и Оператор инвестиционных платформ НКО-центральный контрагент Микрокредитные компании Платежные НКО ЭДО ДКО	1	UniversalToCBR	Всегда шифруется

ID	Задача 0 уровня (поток АС ФЭС)	Задача 1 уровня	Задача 2-го уровня	Задача 3-го уровня	ReceiverSystem	Тип реестра УИО	Доступно для филиалов	Маршрут ЕПВВ	Обязательность шифрования передаваемых ЭС
						Микрофинансовые организации Бюро кредитных историй Небанковские кредитные организации Банки Расчётные НКО (включают КЛО) Кредитные потребительские кооперативы Депозитно-кредитные НКО			
Zadacha_77		Представление отчетности в Банк России	Процедура допуска		ПИС	Респонденты ФСН Респонденты ТР СПБ Банковские холдинги Микрофинансовые компании	1	UniversalToCBR	Всегда шифруется

ID	Задача 0 уровня (поток АС ФЭС)	Задача 1 уровня	Задача 2-го уровня	Задача 3-го уровня	ReceiverSystem	Тип реестра УИО	Доступно для филиалов	Маршрут ЕПВВ	Обязательность шифрования передаваемых ЭС
						Центральный контрагент Аккредитованные организации Центральная избирательная комиссия Иной Регистраторы Общества взаимного страхования Страховые организации Субъекты статистического учета прямых инвестиций Субъекты национальной платежной системы			

ID	Задача 0 уровня (поток АС ФЭС)	Задача 1 уровня	Задача 2-го уровня	Задача 3-го уровня	Receive rSystem	Тип реестра УИО	Доступно для филиалов	Маршрут ЕПВВ	Обязательность шифрования передаваемых ЭС
						Акционерные инвестиционные фонды Форекс-дилеры Объединения субъектов страхового дела Оператор инвестиционных платформ Управляющие компании и специализированных обществ Агентство по страхованию вкладов Саморегулируемые организации актуариев НКО-центральный контрагент			

ID	Задача 0 уровня (поток АС ФЭС)	Задача 1 уровня	Задача 2-го уровня	Задача 3-го уровня	ReceiverSystem	Тип реестра УИО	Доступно для филиалов	Маршрут ЕПВВ	Обязательность шифрования передаваемых ЭС
						Страховые брокеры Операторы товарных поставок Оператор платежной системы Соискатель Сельскохозяйственные кредитные потребительские кооперативы Репозитарная деятельность Инвестиционный советник Росстат Субъекты страхового дела Микрокредитные компании			

ID	Задача 0 уровня (поток АС ФЭС)	Задача 1 уровня	Задача 2-го уровня	Задача 3-го уровня	Receive rSystem	Тип реестра УИО	Доступно для филиалов	Маршрут ЕПВВ	Обязательность шифрования передаваемых ЭС
						Субъекты рынка коллективных инвестиций Внешние подрядные организации Социальный фонд России Оператор электронного документооборота технологически ЛК Операторы финансовых платформ РОСИНКАС Профессиональные участники рынка ценных бумаг Актуарии и Платежные НКО			

ID	Задача 0 уровня (поток АС ФЭС)	Задача 1 уровня	Задача 2-го уровня	Задача 3-го уровня	Receive rSystem	Тип реестра УИО	Доступно для филиалов	Маршрут ЕПВВ	Обязательность шифрования передаваемых ЭС
						Представитель владельца облигаций Дилеры ЭДО ДКО Ломбарды Жилищные накопительные кооперативы Кредитные рейтинговые агентства Микрофинансовые организации Бюро кредитных историй Саморегулируемые организации на финансовом рынке Небанковские кредитные организации			

ID	Задача 0 уровня (поток АС ФЭС)	Задача 1 уровня	Задача 2-го уровня	Задача 3-го уровня	Receive rSystem	Тип реестра УИО	Доступно для филиалов	Маршрут ЕПВВ	Обязательность шифрования передаваемых ЭС
						Депозитарии Центральный депозитарий Оператор услуг информационного обмена Оператор цифровых финансовых активов Аудиторская организация ФОИВ Нерезиденты Эмитенты ПАО Санкт-Петербургская биржа Субъекты рынка ценных бумаг и товарного рынка Банковская группа Управляющая компания ДОМ.РФ			

ID	Задача 0 уровня (поток АС ФЭС)	Задача 1 уровня	Задача 2-го уровня	Задача 3-го уровня	ReceiverSystem	Тип реестра УИО	Доступно для филиалов	Маршрут ЕПВВ	Обязательность шифрования передаваемых ЭС
						Оператор иностранной платежной системы Иностранные УИО Банки Клиринговые организации Расчётные НКО (включают КЛО) Специализированный депозитарий Федеральная налоговая служба России Организаторы торговли и Брокеры Респонденты ГосОборонЗаказ Кредитные потребительские кооперативы			

ID	Задача 0 уровня (поток АС ФЭС)	Задача 1 уровня	Задача 2-го уровня	Задача 3-го уровня	ReceiverSystem	Тип реестра УИО	Доступно для филиалов	Маршрут ЕПВВ	Обязательность шифрования передаваемых ЭС
						Информационные агентства Доверительные управляющие Депозитно-кредитные НКО Универсальное взаимодействие Негосударственные пенсионные фонды			
Zadacha_78	ЭДО_ДКО_ОД ОПЕРУ -1	Предписание (требование), запрос из Банка России	Извещения и уведомления по депозитным и кредитным операциям		ЕПВВ	Респонденты ФСН Респонденты ТР СПБ Респонденты КНБ Банковские холдинги и Микрофинансовые компании и Центральный контрагент	0	Universal ToPortal	никогда не шифруется

ID	Задача 0 уровня (поток АС ФЭС)	Задача 1 уровня	Задача 2-го уровня	Задача 3-го уровня	Receive rSystem	Тип реестра УИО	Доступно для филиалов	Маршрут ЕПВВ	Обязательность шифрования передаваемых ЭС
						Аккредитованные организации Центральная избирательная комиссия Иной Регистраторы Общества взаимного страхования Страховые организации Субъекты статистического учета прямых инвестиций Субъекты национальной платежной системы Акционерные инвестиционные фонды Форекс-дилеры			

ID	Задача 0 уровня (поток АС ФЭС)	Задача 1 уровня	Задача 2-го уровня	Задача 3-го уровня	ReceiverSystem	Тип реестра УИО	Доступно для филиалов	Маршрут ЕПВВ	Обязательность шифрования передаваемых ЭС
						Объединения субъектов страхового дела Оператор инвестиционных платформ Управляющие компании и специализированных обществ Агентство по страхованию вкладов Саморегулируемые организации актуариев в НКО-центральный контрагент Страховые брокеры Операторы товарных поставок			

ID	Задача 0 уровня (поток АС ФЭС)	Задача 1 уровня	Задача 2-го уровня	Задача 3-го уровня	Receive rSystem	Тип реестра УИО	Доступно для филиалов	Маршрут ЕПВВ	Обязательность шифрования передаваемых ЭС
						Оператор платежной системы Соискатель Сельскохозяйственные кредитные потребительские кооперативы Репозитарная деятельность Инвестиционный советник Росстат Субъекты страхового дела Микрокредитные компании Субъекты рынка коллективных инвестиций Внешние подрядные организации			

ID	Задача 0 уровня (поток АС ФЭС)	Задача 1 уровня	Задача 2-го уровня	Задача 3-го уровня	Receive rSystem	Тип реестра УИО	Доступно для филиалов	Маршрут ЕПВВ	Обязательность шифрования передаваемых ЭС
						Социальный фонд России Оператор электронного документооборота технологической ЛК Операторы финансовых платформ РОСИНКАС Профессиональные участники рынка ценных бумаг Актуарии Платежные НКО Представитель владельца облигаций Дилеры ЭДО ДКО Ломбарды			

ID	Задача 0 уровня (поток АС ФЭС)	Задача 1 уровня	Задача 2-го уровня	Задача 3-го уровня	Receive rSystem	Тип реестра УИО	Доступно для филиалов	Маршрут ЕПВВ	Обязательность шифрования передаваемых ЭС
						Жилищные накопительные кооперативы Кредитные рейтинговые агентства Микрофинансовые организации Бюро кредитных историй Саморегулируемые организации на финансовом рынке Небанковские кредитные организации Депозитарии Центральный депозитарий Оператор услуг информационного обмена			

ID	Задача 0 уровня (поток АС ФЭС)	Задача 1 уровня	Задача 2-го уровня	Задача 3-го уровня	Receive rSystem	Тип реестра УИО	Доступно для филиалов	Маршрут ЕПВВ	Обязательность шифрования передаваемых ЭС
						Оператор цифровых финансовых активов Аудиторская организация ФОИВ Нерезиденты Эмитенты ПАО Санкт-Петербургская биржа Группа БХ Группа КО Субъекты рынка ценных бумаг и товарного рынка Банковская группа Управляющая компания ДОМ.РФ Оператор иностранной платежной системы			

ID	Задача 0 уровня (поток АС ФЭС)	Задача 1 уровня	Задача 2-го уровня	Задача 3-го уровня	ReceiverSystem	Тип реестра УИО	Доступно для филиалов	Маршрут ЕПВВ	Обязательность шифрования передаваемых ЭС
						Иностранные УИО Банки Клиринговые организации Расчётные НКО (включают КЛО) Специализированный депозитарий Гознак Федеральная налоговая служба Россия Организаторы торговли и Брокеры Респонденты ГосОборонЗаказ Кредитные потребительские кооперативы Информационные агентства Доверительные управляющие			

ID	Задача 0 уровня (поток АС ФЭС)	Задача 1 уровня	Задача 2-го уровня	Задача 3-го уровня	ReceiverSystem	Тип реестра УИО	Доступно для филиалов	Маршрут ЕПВВ	Обязательность шифрования передаваемых ЭС
						Депозитно-кредитные НКО Универсальное взаимодействие Негосударственные пенсионные фонды			
Zadacha_80		Представление информации в Банк России	Сбор файлов номеров банкнот		АС КНБ	Респонденты КНБ	1	Universal ToCBR	
Zadacha_92	Отчетность УИО	Представление отчетности в Банк России	Представление отчетности по форме 0470202-И		ПИС	РОСИН КАС	1	SimpleNestedArchive	Всегда шифруется
Zadacha_93	Отчетность УИО	Представление отчетности в Банк России	Представление отчетности Операторов инвестиционных платформ		ПИС	Операторские инвестиционные платформы	0	Universal ToCBR	Всегда шифруется
Zadacha_94	Сообщения об обязательных резервах	Электронный документооборот с Банком России	Расчет и регулирование размера обязательных резервов		ЕПВВ	Респонденты ФСН Респонденты ТРС Респонденты КНБ	1	Universal ToPortal	никогда не шифруется

ID	Задача 0 уровня (поток АС ФЭС)	Задача 1 уровня	Задача 2-го уровня	Задача 3-го уровня	Receive rSystem	Тип реестра УИО	Доступно для филиалов	Маршрут ЕПВВ	Обязательность шифрования передаваемых ЭС
						Банковские холдинги и Микрофинансовые компании и Центральный контрагент Аккредитованные организации Центральная избирательная комиссия Иной Регистраторы Общества взаимного страхования Страховые организации Субъекты статистического учета прямых инвестиций			

ID	Задача 0 уровня (поток АС ФЭС)	Задача 1 уровня	Задача 2-го уровня	Задача 3-го уровня	ReceiverSystem	Тип реестра УИО	Доступно для филиалов	Маршрут ЕПВВ	Обязательность шифрования передаваемых ЭС
						Субъекты национальной платежной системы Акционерные инвестиционные фонды Форекс-дилеры Объединения субъектов в страхового дела Оператор инвестиционных платформ Управляющие компании и специализированных обществ Агентство по страхованию вкладов Саморегулируемые организации актуариев			

ID	Задача 0 уровня (поток АС ФЭС)	Задача 1 уровня	Задача 2-го уровня	Задача 3-го уровня	ReceiverSystem	Тип реестра УИО	Доступно для филиалов	Маршрут ЕПВВ	Обязательность шифрования передаваемых ЭС
						НКО-центральный контрагент Страховые брокеры Операторы товарных поставок Оператор платежной системы Соискатель Сельскохозяйственные кредитные потребительские кооперативы Репозитарная деятельность Инвестиционный советник Росстат Субъекты страхового дела Микрокредитные компании			

ID	Задача 0 уровня (поток АС ФЭС)	Задача 1 уровня	Задача 2-го уровня	Задача 3-го уровня	ReceiverSystem	Тип реестра УИО	Доступно для филиалов	Маршрут ЕПВВ	Обязательность шифрования передаваемых ЭС
						Субъекты рынка коллективных инвестиций Внешние подрядные организации Социальный фонд России Оператор электронного документооборота технологический ЛК Операторы финансовых платформ РОСИНКАС Профессиональные участники рынка ценных бумаг Актуарии и Платежные НКО			

ID	Задача 0 уровня (поток АС ФЭС)	Задача 1 уровня	Задача 2-го уровня	Задача 3-го уровня	Receive rSystem	Тип реестра УИО	Доступно для филиалов	Маршрут ЕПВВ	Обязательность шифрования передаваемых ЭС
						Представитель владельца облигаций Дилеры ЭДО ДКО Ломбарды Жилищные накопительные кооперативы Кредитные рейтинговые агентства Микрофинансовые организации Бюро кредитных историй Саморегулируемые организации на финансовом рынке Небанковские кредитные организации			

ID	Задача 0 уровня (поток АС ФЭС)	Задача 1 уровня	Задача 2-го уровня	Задача 3-го уровня	ReceiverSystem	Тип реестра УИО	Доступно для филиалов	Маршрут ЕПВВ	Обязательность шифрования передаваемых ЭС
						Депозитарии Центральный депозитарий Оператор услуг информационного обмена Оператор цифровых финансовых активов Аудиторская организация ФОИВ Нерезиденты Эмитенты ПАО Санкт-Петербургская биржа Группа БХ Группа КО Субъекты рынка ценных бумаг и товарного рынка Банковская группа			

ID	Задача 0 уровня (поток АС ФЭС)	Задача 1 уровня	Задача 2-го уровня	Задача 3-го уровня	ReceiverSystem	Тип реестра УИО	Доступно для филиалов	Маршрут ЕПВВ	Обязательность шифрования передаваемых ЭС
						Управляющая компания ДОМ.РФ Оператор иностранной платежной системы Иностранные УИО Банки Клиринговые организации Расчётные НКО (включают КЛО) Специализированный депозитарий Гознак Федеральная налоговая служба Россия Организаторы торговли Брокеры Респонденты ГосОборонЗаказ			

ID	Задача 0 уровня (поток АС ФЭС)	Задача 1 уровня	Задача 2-го уровня	Задача 3-го уровня	ReceiverSystem	Тип реестра УИО	Доступно для филиалов	Маршрут ЕПВВ	Обязательность шифрования передаваемых ЭС
						Кредитные потребительские кооперативы Информационные агентства Доверительные управляющие Депозитно-кредитные НКО Универсальное взаимодействие Негосударственные пенсионные фонды			
Zadacha_95		Представление отчетности в Банк России	Представление данных ГБО ФНС России в Банк России		ПИС	Федеральная налоговая служба России	0	Universal ToCBR	никогда не шифруется
Zadacha_96			Получение данных ГБО ФНС России из Банка России		ЕПВВ	Федеральная налоговая служба России	0	Universal ToPortal	никогда не шифруется

ID	Задача 0 уровня (поток АС ФЭС)	Задача 1 уровня	Задача 2-го уровня	Задача 3-го уровня	ReceiverSystem	Тип реестра УИО	Доступно для филиалов	Маршрут ЕПВВ	Обязательность шифрования передаваемых ЭС
Zadacha_96_1			Отправка подтверждений по данным ГБО ФНС России из ФНС России		ТПС НЕВА	Федеральная налоговая служба России	0	Universal ToCBR	никогда не шифруется
Zadacha_97	ВПОДК БГ	Представление отчетности в Банк России	Извещение о результатах контроля информации о ВПОДК и их результатах (ИЭС1)		ЕПВВ	Респонденты ФСН Респонденты ТРСБ Респонденты КНБ Банковские холдинги Микрофинансовые компании Центральный контрагент Аккредитованные организации Центральная избирательная комиссия Иной Регистраторы	0	Universal ToPortal	Всегда шифруется

ID	Задача 0 уровня (поток АС ФЭС)	Задача 1 уровня	Задача 2-го уровня	Задача 3-го уровня	Receive rSystem	Тип реестра УИО	Доступно для филиалов	Маршрут ЕПВВ	Обязательность шифрования передаваемых ЭС
						Общества взаимного страхования Страховые организации Субъекты статистического учета прямых инвестиций Субъекты национальной платежной системы Акционерные инвестиционные фонды Форекс-дилеры Объединения субъектов страхового дела Оператор инвестиционных платформ			

ID	Задача 0 уровня (поток АС ФЭС)	Задача 1 уровня	Задача 2-го уровня	Задача 3-го уровня	ReceiverSystem	Тип реестра УИО	Доступно для филиалов	Маршрут ЕПВВ	Обязательность шифрования передаваемых ЭС
						Управляющие компании и специализированных обществ Агентство по страхованию вкладов Саморегулируемые организации актуариев в НКО-центральный контрагент Страховые брокеры Операторы товарных поставок Оператор платежной системы Соискатель			

ID	Задача 0 уровня (поток АС ФЭС)	Задача 1 уровня	Задача 2-го уровня	Задача 3-го уровня	ReceiverSystem	Тип реестра УИО	Доступно для филиалов	Маршрут ЕПВВ	Обязательность шифрования передаваемых ЭС
						Сельскохозяйственные кредитные потребительские кооперативы Репозитарная деятельность Инвестиционный советник Росстат Субъекты страхового дела Микрокредитные компании Субъекты рынка коллективных инвестиций Внешние подрядные организации Социальный фонд России			

ID	Задача 0 уровня (поток АС ФЭС)	Задача 1 уровня	Задача 2-го уровня	Задача 3-го уровня	Receive rSystem	Тип реестра УИО	Доступно для филиалов	Маршрут ЕПВВ	Обязательность шифрования передаваемых ЭС
						Оператор электронного документооборота технологически ЛК Операторы финансовых платформ РОСИНКАС Профессиональные участники рынка ценных бумаг Актуарии Платежные НКО Представитель владельца облигаций Дилеры ЭДО ДКО Ломбарды Жилищные накопительные кооперативы			

ID	Задача 0 уровня (поток АС ФЭС)	Задача 1 уровня	Задача 2-го уровня	Задача 3-го уровня	Receive rSystem	Тип реестра УИО	Доступно для филиалов	Маршрут ЕПВВ	Обязательность шифрования передаваемых ЭС
						Кредитные рейтинговые агентства Микрофинансовые организации Бюро кредитных историй Саморегулируемые организации на финансовом рынке Небанковские кредитные организации Депозитарии Центральный депозитарий Оператор услуг информационного обмена Оператор цифровых финансовых активов			

ID	Задача 0 уровня (поток АС ФЭС)	Задача 1 уровня	Задача 2-го уровня	Задача 3-го уровня	ReceiverSystem	Тип реестра УИО	Доступно для филиалов	Маршрут ЕПВВ	Обязательность шифрования передаваемых ЭС
						Аудиторская организация ФОИВ Нерезиденты Эмитенты ПАО Санкт-Петербургская биржа Группа БХ Группа КО Субъекты рынка ценных бумаг и товарного рынка Банковская группа Управляющая компания ДОМ.РФ Оператор иностранной платежной системы Иностранные УИО Банки			

ID	Задача 0 уровня (поток АС ФЭС)	Задача 1 уровня	Задача 2-го уровня	Задача 3-го уровня	ReceiverSystem	Тип реестра УИО	Доступно для филиалов	Маршрут ЕПВВ	Обязательность шифрования передаваемых ЭС
						Клиринговые организации Расчётные НКО (включают КЛО) Специализированный депозитарий Гознак Федеральная налоговая служба Россия Организаторы торговли и Брокеры Респонденты ГосОборонЗаказ Кредитные потребительские кооперативы Информационные агентства Доверительные управляющие Депозитно-кредитные НКО			

ID	Задача 0 уровня (поток АС ФЭС)	Задача 1 уровня	Задача 2-го уровня	Задача 3-го уровня	ReceiverSystem	Тип реестра УИО	Доступно для филиалов	Маршрут ЕПВВ	Обязательность шифрования передаваемых ЭС
						Универсальное взаимодействие Негосударственные пенсионные фонды			
Zadacha_98			Передача отчетности по формам Федерального статистического наблюдения с использованием ПО операторов ЭДО		ТПС НЕВА	Оператор электронного документооборота	0	Universal ToCBR	Всегда шифруется
Zadacha_101	Данные ЕИСЖС	Представление отчетности в Банк России	Представление данных АО ДОМ.РФ в Банк России		ПИС	ДОМ.РФ	1	Universal ToCBR	Всегда шифруется
Zadacha_104	Отчетность субъектов НПС	Представление отчетности в Банк России	Представление отчетности субъектов в НПС в Банк России		ТПС НЕВА	Субъекты национальной платежной системы Группа КО Банки	0	SimpleNestedArchive	Всегда шифруется

ID	Задача 0 уровня (поток АС ФЭС)	Задача 1 уровня	Задача 2-го уровня	Задача 3-го уровня	ReceiverSystem	Тип реестра УИО	Доступно для филиалов	Маршрут ЕПВВ	Обязательность шифрования передаваемых ЭС
Zadacha_106		Представление отчетности в Банк России	Представление заявлений Операторами платежных систем		ПИС	Оператор инвестиционных платформ Операторы товарных поставок Оператор платежной системы Соискатель Депозитарии Банки		Universal ToCBR	Всегда шифруется
Zadacha_107	Отчетность субъектов НПС	Представление отчетности в Банк России	Извещение о результатах контроля отчетности субъектов в НПС (ИЭС1)		ЕПВВ	Респонденты ФСН Респонденты ТР СПБ Респонденты КНБ Банковские холдинги и Микрофинансовые компании и Центральный контрагент	0	Universal ToPortal	никогда не шифруется

ID	Задача 0 уровня (поток АС ФЭС)	Задача 1 уровня	Задача 2-го уровня	Задача 3-го уровня	Receive rSystem	Тип реестра УИО	Доступно для филиалов	Маршрут ЕПВВ	Обязательность шифрования передаваемых ЭС
						Аккредитованные организации Центральная избирательная комиссия Иной Регистраторы Общества взаимного страхования Страховые организации Субъекты статистического учета прямых инвестиций Субъекты национальной платежной системы Акционерные инвестиционные фонды Форекс-дилеры			

ID	Задача 0 уровня (поток АС ФЭС)	Задача 1 уровня	Задача 2-го уровня	Задача 3-го уровня	ReceiverSystem	Тип реестра УИО	Доступно для филиалов	Маршрут ЕПВВ	Обязательность шифрования передаваемых ЭС
						Объединения субъектов страхового дела Оператор инвестиционных платформ Управляющие компании и специализированных обществ Агентство по страхованию вкладов Саморегулируемые организации актуариев в НКО-центральный контрагент Страховые брокеры Операторы товарных поставок			

ID	Задача 0 уровня (поток АС ФЭС)	Задача 1 уровня	Задача 2-го уровня	Задача 3-го уровня	Receive rSystem	Тип реестра УИО	Доступно для филиалов	Маршрут ЕПВВ	Обязательность шифрования передаваемых ЭС
						Оператор платежной системы Соискатель Сельскохозяйственные кредитные потребительские кооперативы Репозитарная деятельность Инвестиционный советник Росстат Субъекты страхового дела Микрокредитные компании Субъекты рынка коллективных инвестиций Внешние подрядные организации			

ID	Задача 0 уровня (поток АС ФЭС)	Задача 1 уровня	Задача 2-го уровня	Задача 3-го уровня	ReceiverSystem	Тип реестра УИО	Доступно для филиалов	Маршрут ЕПВВ	Обязательность шифрования передаваемых ЭС
						Социальный фонд России Оператор электронного документооборота технологической ЛК Операторы финансовых платформ РОСИНКАС Профессиональные участники рынка ценных бумаг Актуарии Платежные НКО Представитель владельца облигаций Дилеры ЭДО ДКО Ломбарды			

ID	Задача 0 уровня (поток АС ФЭС)	Задача 1 уровня	Задача 2-го уровня	Задача 3-го уровня	Receive rSystem	Тип реестра УИО	Доступно для филиалов	Маршрут ЕПВВ	Обязательность шифрования передаваемых ЭС
						Жилищные накопительные кооперативы Кредитные рейтинговые агентства Микрофинансовые организации Бюро кредитных историй Саморегулируемые организации на финансовом рынке Небанковские кредитные организации Депозитарии Центральный депозитарий Оператор услуг информационного обмена			

ID	Задача 0 уровня (поток АС ФЭС)	Задача 1 уровня	Задача 2-го уровня	Задача 3-го уровня	Receive rSystem	Тип реестра УИО	Доступно для филиалов	Маршрут ЕПВВ	Обязательность шифрования передаваемых ЭС
						Оператор цифровых финансовых активов Аудиторская организация ФОИВ Нерезиденты Эмитенты ПАО Санкт-Петербургская биржа Группа БХ Группа КО Субъекты рынка ценных бумаг и товарного рынка Банковская группа Управляющая компания ДОМ.РФ Оператор иностранной платежной системы			

ID	Задача 0 уровня (поток АС ФЭС)	Задача 1 уровня	Задача 2-го уровня	Задача 3-го уровня	ReceiverSystem	Тип реестра УИО	Доступно для филиалов	Маршрут ЕПВВ	Обязательность шифрования передаваемых ЭС
						Иностранные УИО Банки Клиринговые организации Расчётные НКО (включают КЛО) Специализированный депозитарий Гознак Федеральная налоговая служба Россия Организаторы торговли и Брокеры Респонденты ГосОборонЗаказ Кредитные потребительские кооперативы Информационные агентства Доверительные управляющие			

ID	Задача 0 уровня (поток АС ФЭС)	Задача 1 уровня	Задача 2-го уровня	Задача 3-го уровня	ReceiverSystem	Тип реестра УИО	Доступно для филиалов	Маршрут ЕПВВ	Обязательность шифрования передаваемых ЭС
						Депозитно-кредитные НКО Универсальное взаимодействие Негосударственные пенсионные фонды			
Zadacha_113	Сбор данных о залогах	Представление отчетности в Банк России	Представление формы 0409310		ТПС НЕВА	НКО-центральный контрагент Платежные НКО ЭДО ДКО Небанковские кредитные организации Банки Расчетные НКО (включают КЛО) Депозитно-кредитные НКО	0	SimpleNestedArchive	Всегда шифруется

ID	Задача 0 уровня (поток АС ФЭС)	Задача 1 уровня	Задача 2-го уровня	Задача 3-го уровня	ReceiverSystem	Тип реестра УИО	Доступно для филиалов	Маршрут ЕПВВ	Обязательность шифрования передаваемых ЭС
Zadacha_114	Сбор данных о залогах	Представление отчетности в Банк России	Извещение о результатах контроля представления формы 0409310 (ИЭС1)		ЕПВВ	НКО-центральный контрагент Платежные НКО ЭДО ДКО Небанковские кредитные организации Банки Расчетные НКО (включают КЛО) Депозитно-кредитные НКО	0	UniversalToPortal	никогда не шифруется
Zadacha_115		Представление отчетности в Банк России	Документы по процедурам допуска		ПИС	Микрофинансовые компании Саморегулируемые организации актуарие в НКО-центральный контрагент Соискатель	1	UniversalToCBR	Всегда шифруется

ID	Задача 0 уровня (поток АС ФЭС)	Задача 1 уровня	Задача 2-го уровня	Задача 3-го уровня	ReceiverSystem	Тип реестра УИО	Доступно для филиалов	Маршрут ЕПВВ	Обязательность шифрования передаваемых ЭС
						Микрокредитные компании Платежные НКО ЭДО ДКО Ломбарды Кредитные рейтинговые агентства Микрофинансовые организации Бюро кредитных историй Саморегулируемые организации на финансовом рынке Небанковские кредитные организации Банки Расчётные НКО (включают КЛО)			

ID	Задача 0 уровня (поток АС ФЭС)	Задача 1 уровня	Задача 2-го уровня	Задача 3-го уровня	ReceiverSystem	Тип реестра УИО	Доступно для филиалов	Маршрут ЕПВВ	Обязательность шифрования передаваемых ЭС
						Депозитно-кредитные НКО			
Zadacha_116	Отчетность УИО	Представление отчетности в Банк России	Извещение о результатах контроля представления отчетности по форме 0470202-И (ИЭС1)		ЕПВВ	РОСИНКАС	1	UniversalToPortal	никогда не шифруется
Zadacha_120	Отчетность УИО	Представление отчетов в Банк России	Отправка XBRL-CSV		ПИС	Регистраторы Форекс-дилеры Оператор инвестиционных платформ Инвестиционный советник Операторы финансовых платформ Дилеры Депозитарии	0	OKAXBRLReporting	всегда шифруется

ID	Задача 0 уровня (поток АС ФЭС)	Задача 1 уровня	Задача 2-го уровня	Задача 3-го уровня	ReceiverSystem	Тип реестра УИО	Доступно для филиалов	Маршрут ЕПВВ	Обязательность шифрования передаваемых ЭС
						Оператор цифровых финансовых активов Брокеры Доверительные управляющие Негосударственные пенсионные фонды			
Zadacha_123	Сбор данных о залогах	Представление отчетности в Банк России	Извещение о результатах контроля представления формы 0409310 (ИЭС2)		ЕПВВ	НКО-центральный контрагент Платежные НКО ЭДО ДКО Небанковские кредитные организации Банки Расчетные НКО (включают КЛО) Депозитно-кредитные НКО	0	Universal ToPortal	никогда не шифруется

ID	Задача 0 уровня (поток АС ФЭС)	Задача 1 уровня	Задача 2-го уровня	Задача 3-го уровня	ReceiverSystem	Тип реестра УИО	Доступно для филиалов	Маршрут ЕПВВ	Обязательность шифрования передаваемых ЭС
Zadacha_124	Статистическая отчетность СК/НПФ	Представление отчетности в Банк России	Представление статистической отчетности 1-ФС (СК)		ТПС НЕВА	Страховые организации Общества взаимного страхования	0	SimpleNestedArchive	Всегда шифруется
Zadacha_125	Статистическая отчетность СК/НПФ	Представление отчетности в Банк России	Извещение о результатах контроля представления отчетности 1-ФС (СК) (ИЭС1)		ЕПВВ	Респонденты ФСН Респонденты ТРС Респонденты КНБ Банковские холдинги Микрофинансовые компании Центральный контрагент Аккредитованные организации Центральная избирательная комиссия Иной Регистраторы	0	UniversalToPortal	никогда не шифруется

ID	Задача 0 уровня (поток АС ФЭС)	Задача 1 уровня	Задача 2-го уровня	Задача 3-го уровня	ReceiverSystem	Тип реестра УИО	Доступно для филиалов	Маршрут ЕПВВ	Обязательность шифрования передаваемых ЭС
						Общества взаимного страхования Страховые организации Субъекты статистического учета прямых инвестиций Субъекты национальной платежной системы Акционерные инвестиционные фонды Форекс-дилеры Объединения субъектов страхового дела Оператор инвестиционных платформ			

ID	Задача 0 уровня (поток АС ФЭС)	Задача 1 уровня	Задача 2-го уровня	Задача 3-го уровня	ReceiverSystem	Тип реестра УИО	Доступно для филиалов	Маршрут ЕПВВ	Обязательность шифрования передаваемых ЭС
						Управляющие компании и специализированных обществ Агентство по страхованию вкладов Саморегулируемые организации актуариев в НКО-центральный контрагент Страховые брокеры Операторы товарных поставок Оператор платежной системы Соискатель			

ID	Задача 0 уровня (поток АС ФЭС)	Задача 1 уровня	Задача 2-го уровня	Задача 3-го уровня	Receive rSystem	Тип реестра УИО	Доступно для филиалов	Маршрут ЕПВВ	Обязательность шифрования передаваемых ЭС
						Сельскохозяйственные кредитные потребительские кооперативы Репозитарная деятельность Инвестиционный советник Росстат Субъекты страхового дела Микрокредитные компании Субъекты рынка коллективных инвестиций Внешние подрядные организации Социальный фонд России			

ID	Задача 0 уровня (поток АС ФЭС)	Задача 1 уровня	Задача 2-го уровня	Задача 3-го уровня	Receive rSystem	Тип реестра УИО	Доступно для филиалов	Маршрут ЕПВВ	Обязательность шифрования передаваемых ЭС
						Оператор электронного документооборота технологически ЛК Операторы финансовых платформ РОСИНКАС Профессиональные участники рынка ценных бумаг Актуарии Платежные НКО Представитель владельца облигаций Дилеры ЭДО ДКО Ломбарды Жилищные накопительные кооперативы			

ID	Задача 0 уровня (поток АС ФЭС)	Задача 1 уровня	Задача 2-го уровня	Задача 3-го уровня	Receive rSystem	Тип реестра УИО	Доступно для филиалов	Маршрут ЕПВВ	Обязательность шифрования передаваемых ЭС
						Кредитные рейтинговые агентства Микрофинансовые организации Бюро кредитных историй Саморегулируемые организации на финансовом рынке Небанковские кредитные организации Депозитарии Центральный депозитарий Оператор услуг информационного обмена Оператор цифровых финансовых активов			

ID	Задача 0 уровня (поток АС ФЭС)	Задача 1 уровня	Задача 2-го уровня	Задача 3-го уровня	ReceiverSystem	Тип реестра УИО	Доступно для филиалов	Маршрут ЕПВВ	Обязательность шифрования передаваемых ЭС
						Аудиторская организация ФОИВ Нерезиденты Эмитенты ПАО Санкт-Петербургская биржа Группа БХ Группа КО Субъекты рынка ценных бумаг и товарного рынка Банковская группа Управляющая компания ДОМ.РФ Оператор иностранной платежной системы Иностранные УИО Банки			

ID	Задача 0 уровня (поток АС ФЭС)	Задача 1 уровня	Задача 2-го уровня	Задача 3-го уровня	ReceiverSystem	Тип реестра УИО	Доступно для филиалов	Маршрут ЕПВВ	Обязательность шифрования передаваемых ЭС
						Клиринговые организации Расчётные НКО (включают КЛО) Специализированный депозитарий Гознак Федеральная налоговая служба Россия Организаторы торговли и Брокеры Респонденты ГосОборонЗаказ Кредитные потребительские кооперативы Информационные агентства Доверительные управляющие Депозитно-кредитные НКО			

ID	Задача 0 уровня (поток АС ФЭС)	Задача 1 уровня	Задача 2-го уровня	Задача 3-го уровня	ReceiverSystem	Тип реестра УИО	Доступно для филиалов	Маршрут ЕПВВ	Обязательность шифрования передаваемых ЭС
						Универсальное взаимодействие Негосударственные пенсионные фонды			
Zadacha_126	Статистическая отчетность СК/НПФ	Представление отчетности в Банк России	Извещение о результатах контроля представления отчетности 1-ФС (СК) (ИЭС2)		ЕПВВ	Респонденты ФСН Респонденты ТР СПБ Респонденты КНБ Банковские холдинги и Микрофинансовые компании и Центральный контрагент Аккредитованные организации Центральная избирательная комиссия Иной Регистраторы	0	Universal ToPortal	никогда не шифруется

ID	Задача 0 уровня (поток АС ФЭС)	Задача 1 уровня	Задача 2-го уровня	Задача 3-го уровня	ReceiverSystem	Тип реестра УИО	Доступно для филиалов	Маршрут ЕПВВ	Обязательность шифрования передаваемых ЭС
						Общества взаимного страхования Страховые организации Субъекты статистического учета прямых инвестиций Субъекты национальной платежной системы Акционерные инвестиционные фонды Форекс-дилеры Объединения субъектов страхового дела Оператор инвестиционных платформ			

ID	Задача 0 уровня (поток АС ФЭС)	Задача 1 уровня	Задача 2-го уровня	Задача 3-го уровня	ReceiverSystem	Тип реестра УИО	Доступно для филиалов	Маршрут ЕПВВ	Обязательность шифрования передаваемых ЭС
						Управляющие компании и специализированных обществ Агентство по страхованию вкладов Саморегулируемые организации актуариев в НКО-центральный контрагент Страховые брокеры Операторы товарных поставок Оператор платежной системы Соискатель			

ID	Задача 0 уровня (поток АС ФЭС)	Задача 1 уровня	Задача 2-го уровня	Задача 3-го уровня	ReceiverSystem	Тип реестра УИО	Доступно для филиалов	Маршрут ЕПВВ	Обязательность шифрования передаваемых ЭС
						Сельскохозяйственные кредитные потребительские кооперативы Репозитарная деятельность Инвестиционный советник Росстат Субъекты страхового дела Микрокредитные компании Субъекты рынка коллективных инвестиций Внешние подрядные организации Социальный фонд России			

ID	Задача 0 уровня (поток АС ФЭС)	Задача 1 уровня	Задача 2-го уровня	Задача 3-го уровня	Receive rSystem	Тип реестра УИО	Доступно для филиалов	Маршрут ЕПВВ	Обязательность шифрования передаваемых ЭС
						Оператор электронного документооборота технологически ЛК Операторы финансовых платформ РОСИНКАС Профессиональные участники рынка ценных бумаг Актуарии Платежные НКО Представитель владельца облигаций Дилеры ЭДО ДКО Ломбарды Жилищные накопительные кооперативы			

ID	Задача 0 уровня (поток АС ФЭС)	Задача 1 уровня	Задача 2-го уровня	Задача 3-го уровня	Receive rSystem	Тип реестра УИО	Доступно для филиалов	Маршрут ЕПВВ	Обязательность шифрования передаваемых ЭС
						Кредитные рейтинговые агентства Микрофинансовые организации Бюро кредитных историй Саморегулируемые организации на финансовом рынке Небанковские кредитные организации Депозитарии Центральный депозитарий Оператор услуг информационного обмена Оператор цифровых финансовых активов			

ID	Задача 0 уровня (поток АС ФЭС)	Задача 1 уровня	Задача 2-го уровня	Задача 3-го уровня	ReceiverSystem	Тип реестра УИО	Доступно для филиалов	Маршрут ЕПВВ	Обязательность шифрования передаваемых ЭС
						Аудиторская организация ФОИВ Нерезиденты Эмитенты ПАО Санкт-Петербургская биржа Группа БХ Группа КО Субъекты рынка ценных бумаг и товарного рынка Банковская группа Управляющая компания ДОМ.РФ Оператор иностранной платежной системы Иностранные УИО Банки			

ID	Задача 0 уровня (поток АС ФЭС)	Задача 1 уровня	Задача 2-го уровня	Задача 3-го уровня	ReceiverSystem	Тип реестра УИО	Доступно для филиалов	Маршрут ЕПВВ	Обязательность шифрования передаваемых ЭС
						Клиринговые организации Расчётные НКО (включают КЛО) Специализированный депозитарий Гознак Федеральная налоговая служба Россия Организаторы торговли и Брокеры Респонденты ГосОборонЗаказ Кредитные потребительские кооперативы Информационные агентства Доверительные управляющие Депозитно-кредитные НКО			

ID	Задача 0 уровня (поток АС ФЭС)	Задача 1 уровня	Задача 2-го уровня	Задача 3-го уровня	ReceiverSystem	Тип реестра УИО	Доступно для филиалов	Маршрут ЕПВВ	Обязательность шифрования передаваемых ЭС
						Универсальное взаимодействие Негосударственные пенсионные фонды			
Zadacha_127	Статистическая отчетность СК/НПФ	Представление отчетности в Банк России	Представление статистической отчетности 1-ФС (НПФ)		ТПС НЕВА	Негосударственные пенсионные фонды	0	SimpleNestedArchive	Всегда шифруется
Zadacha_128	Статистическая отчетность СК/НПФ	Представление отчетности в Банк России	Извещение о результатах контроля представления отчетности 1-ФС (НПФ) (ИЭС1)		ЕПВВ	Респонденты ФСН Респонденты ТР СПБ Респонденты КНБ Банковские холдинги Микрофинансовые компании Центральный контрагент Аккредитованные организации	0	UniversalToPortal	никогда не шифруется

ID	Задача 0 уровня (поток АС ФЭС)	Задача 1 уровня	Задача 2-го уровня	Задача 3-го уровня	ReceiverSystem	Тип реестра УИО	Доступно для филиалов	Маршрут ЕПВВ	Обязательность шифрования передаваемых ЭС
						Центральная избирательная комиссия Иной Регистраторы Общества взаимного страхования Страховые организации Субъекты статистического учета прямых инвестиций Субъекты национальной платежной системы Акционерные инвестиционные фонды Форекс-дилеры Объединения субъектов страхового дела			

ID	Задача 0 уровня (поток АС ФЭС)	Задача 1 уровня	Задача 2-го уровня	Задача 3-го уровня	ReceiverSystem	Тип реестра УИО	Доступно для филиалов	Маршрут ЕПВВ	Обязательность шифрования передаваемых ЭС
						Оператор инвестиционных платформ Управляющие компании и специализированных обществ Агентство по страхованию вкладов Саморегулируемые организации актуариев в НКО-центральный контрагент Страховые брокеры Операторы товарных поставок Оператор платежной системы Соискатель			

ID	Задача 0 уровня (поток АС ФЭС)	Задача 1 уровня	Задача 2-го уровня	Задача 3-го уровня	Receive rSystem	Тип реестра УИО	Доступно для филиалов	Маршрут ЕПВВ	Обязательность шифрования передаваемых ЭС
						Сельскохозяйственные кредитные потребительские кооперативы Репозитарная деятельность Инвестиционный советник Росстат Субъекты страхового дела Микрокредитные компании Субъекты рынка коллективных инвестиций Внешние подрядные организации Социальный фонд России			

ID	Задача 0 уровня (поток АС ФЭС)	Задача 1 уровня	Задача 2-го уровня	Задача 3-го уровня	ReceiverSystem	Тип реестра УИО	Доступно для филиалов	Маршрут ЕПВВ	Обязательность шифрования передаваемых ЭС
						Оператор электронного документооборота технологически ЛК Операторы финансовых платформ РОСИНКАС Профессиональные участники рынка ценных бумаг Актуарии Платежные НКО Представитель владельца облигаций Дилеры ЭДО ДКО Ломбарды Жилищные накопительные кооперативы			

ID	Задача 0 уровня (поток АС ФЭС)	Задача 1 уровня	Задача 2-го уровня	Задача 3-го уровня	Receive rSystem	Тип реестра УИО	Доступно для филиалов	Маршрут ЕПВВ	Обязательность шифрования передаваемых ЭС
						Кредитные рейтинговые агентства Микрофинансовые организации Бюро кредитных историй Саморегулируемые организации на финансовом рынке Небанковские кредитные организации Депозитарии Центральный депозитарий Оператор услуг информационного обмена Оператор цифровых финансовых активов			

ID	Задача 0 уровня (поток АС ФЭС)	Задача 1 уровня	Задача 2-го уровня	Задача 3-го уровня	ReceiverSystem	Тип реестра УИО	Доступно для филиалов	Маршрут ЕПВВ	Обязательность шифрования передаваемых ЭС
						Аудиторская организация ФОИВ Нерезиденты Эмитенты ПАО Санкт-Петербургская биржа Группа БХ Группа КО Субъекты рынка ценных бумаг и товарного рынка Банковская группа Управляющая компания ДОМ.РФ Оператор иностранной платежной системы Иностранные УИО Банки			

ID	Задача 0 уровня (поток АС ФЭС)	Задача 1 уровня	Задача 2-го уровня	Задача 3-го уровня	ReceiverSystem	Тип реестра УИО	Доступно для филиалов	Маршрут ЕПВВ	Обязательность шифрования передаваемых ЭС
						Клиринговые организации Расчётные НКО (включают КЛО) Специализированный депозитарий Гознак Федеральная налоговая служба Россия Организаторы торговли и Брокеры Респонденты ГосОборонЗаказ Кредитные потребительские кооперативы Информационные агентства Доверительные управляющие Депозитно-кредитные НКО			

ID	Задача 0 уровня (поток АС ФЭС)	Задача 1 уровня	Задача 2-го уровня	Задача 3-го уровня	ReceiverSystem	Тип реестра УИО	Доступно для филиалов	Маршрут ЕПВВ	Обязательность шифрования передаваемых ЭС
						Универсальное взаимодействие Негосударственные пенсионные фонды			
Zadacha_129	Статистическая отчетность СК/НПФ	Представление отчетности в Банк России	Извещение о результатах контроля представления отчетности 1-ФС (НПФ) (ИЭС2)		ЕПВВ	Респонденты ФСН Респонденты ТР СПБ Респонденты КНБ Банковские холдинги и Микрофинансовые компании и Центральный контрагент Аккредитованные организации Центральная избирательная комиссия Иной Регистраторы	0	Universal ToPortal	никогда не шифруется

ID	Задача 0 уровня (поток АС ФЭС)	Задача 1 уровня	Задача 2-го уровня	Задача 3-го уровня	ReceiverSystem	Тип реестра УИО	Доступно для филиалов	Маршрут ЕПВВ	Обязательность шифрования передаваемых ЭС
						Общества взаимного страхования Страховые организации Субъекты статистического учета прямых инвестиций Субъекты национальной платежной системы Акционерные инвестиционные фонды Форекс-дилеры Объединения субъектов страхового дела Оператор инвестиционных платформ			

ID	Задача 0 уровня (поток АС ФЭС)	Задача 1 уровня	Задача 2-го уровня	Задача 3-го уровня	ReceiverSystem	Тип реестра УИО	Доступно для филиалов	Маршрут ЕПВВ	Обязательность шифрования передаваемых ЭС
						Управляющие компании и специализированных обществ Агентство по страхованию вкладов Саморегулируемые организации актуариев в НКО-центральный контрагент Страховые брокеры Операторы товарных поставок Оператор платежной системы Соискатель			

ID	Задача 0 уровня (поток АС ФЭС)	Задача 1 уровня	Задача 2-го уровня	Задача 3-го уровня	Receive rSystem	Тип реестра УИО	Доступно для филиалов	Маршрут ЕПВВ	Обязательность шифрования передаваемых ЭС
						Сельскохозяйственные кредитные потребительские кооперативы Репозитарная деятельность Инвестиционный советник Росстат Субъекты страхового дела Микрокредитные компании Субъекты рынка коллективных инвестиций Внешние подрядные организации Социальный фонд России			

ID	Задача 0 уровня (поток АС ФЭС)	Задача 1 уровня	Задача 2-го уровня	Задача 3-го уровня	Receive rSystem	Тип реестра УИО	Доступно для филиалов	Маршрут ЕПВВ	Обязательность шифрования передаваемых ЭС
						Оператор электронного документооборота технологически ЛК Операторы финансовых платформ РОСИНКАС Профессиональные участники рынка ценных бумаг Актуарии Платежные НКО Представитель владельца облигаций Дилеры ЭДО ДКО Ломбарды Жилищные накопительные кооперативы			

ID	Задача 0 уровня (поток АС ФЭС)	Задача 1 уровня	Задача 2-го уровня	Задача 3-го уровня	Receive rSystem	Тип реестра УИО	Доступно для филиалов	Маршрут ЕПВВ	Обязательность шифрования передаваемых ЭС
						Кредитные рейтинговые агентства Микрофинансовые организации Бюро кредитных историй Саморегулируемые организации на финансовом рынке Небанковские кредитные организации Депозитарии Центральный депозитарий Оператор услуг информационного обмена Оператор цифровых финансовых активов			

ID	Задача 0 уровня (поток АС ФЭС)	Задача 1 уровня	Задача 2-го уровня	Задача 3-го уровня	ReceiverSystem	Тип реестра УИО	Доступно для филиалов	Маршрут ЕПВВ	Обязательность шифрования передаваемых ЭС
						Аудиторская организация ФОИВ Нерезиденты Эмитенты ПАО Санкт-Петербургская биржа Группа БХ Группа КО Субъекты рынка ценных бумаг и товарного рынка Банковская группа Управляющая компания ДОМ.РФ Оператор иностранной платежной системы Иностранные УИО Банки			

ID	Задача 0 уровня (поток АС ФЭС)	Задача 1 уровня	Задача 2-го уровня	Задача 3-го уровня	ReceiverSystem	Тип реестра УИО	Доступно для филиалов	Маршрут ЕПВВ	Обязательность шифрования передаваемых ЭС
						Клиринговые организации Расчётные НКО (включают КЛО) Специализированный депозитарий Гознак Федеральная налоговая служба Россия Организаторы торговли и Брокеры Респонденты ГосОборонЗаказ Кредитные потребительские кооперативы Информационные агентства Доверительные управляющие Депозитно-кредитные НКО			

ID	Задача 0 уровня (поток АС ФЭС)	Задача 1 уровня	Задача 2-го уровня	Задача 3-го уровня	ReceiverSystem	Тип реестра УИО	Доступно для филиалов	Маршрут ЕПВВ	Обязательность шифрования передаваемых ЭС
						Универсальное взаимодействие Негосударственные пенсионные фонды			
Zadacha_130		КУС	Получение информации об уровне риска ЮЛ/ИП		ПИС	Иной Банки	0	Universal ToPortal	Всегда шифруется
Zadacha_133	Отчетность субъектов НПС	Представление отчетности в Банк России	Извещение о результатах контроля отчетности субъектов в НПС (ИЭС2)		ЕПВВ	Респонденты ФСН Респонденты ТР СПБ Респонденты КНБ Банковские холдинги и Микрофинансовые компании и Центральный контрагент Аккредитованные организации	0	Universal ToPortal	никогда не шифруется

ID	Задача 0 уровня (поток АС ФЭС)	Задача 1 уровня	Задача 2-го уровня	Задача 3-го уровня	ReceiverSystem	Тип реестра УИО	Доступно для филиалов	Маршрут ЕПВВ	Обязательность шифрования передаваемых ЭС
						Центральная избирательная комиссия Иной Регистраторы Общества взаимного страхования Страховые организации Субъекты статистического учета прямых инвестиций Субъекты национальной платежной системы Акционерные инвестиционные фонды Форекс-дилеры Объединения субъектов страхового дела			

ID	Задача 0 уровня (поток АС ФЭС)	Задача 1 уровня	Задача 2-го уровня	Задача 3-го уровня	Receive rSystem	Тип реестра УИО	Доступно для филиалов	Маршрут ЕПВВ	Обязательность шифрования передаваемых ЭС
						Оператор инвестиционных платформ Управляющие компании и специализированных обществ Агентство по страхованию вкладов Саморегулируемые организации актуариев в НКО-центральный контрагент Страховые брокеры Операторы товарных поставок Оператор платежной системы Соискатель			

ID	Задача 0 уровня (поток АС ФЭС)	Задача 1 уровня	Задача 2-го уровня	Задача 3-го уровня	ReceiverSystem	Тип реестра УИО	Доступно для филиалов	Маршрут ЕПВВ	Обязательность шифрования передаваемых ЭС
						Сельскохозяйственные кредитные потребительские кооперативы Репозитарная деятельность Инвестиционный советник Росстат Субъекты страхового дела Микрокредитные компании Субъекты рынка коллективных инвестиций Внешние подрядные организации Социальный фонд России			

ID	Задача 0 уровня (поток АС ФЭС)	Задача 1 уровня	Задача 2-го уровня	Задача 3-го уровня	ReceiverSystem	Тип реестра УИО	Доступно для филиалов	Маршрут ЕПВВ	Обязательность шифрования передаваемых ЭС
						Оператор электронного документооборота технологически ЛК Операторы финансовых платформ РОСИНКАС Профессиональные участники рынка ценных бумаг Актуарии Платежные НКО Представитель владельца облигаций Дилеры ЭДО ДКО Ломбарды Жилищные накопительные кооперативы			

ID	Задача 0 уровня (поток АС ФЭС)	Задача 1 уровня	Задача 2-го уровня	Задача 3-го уровня	Receive rSystem	Тип реестра УИО	Доступно для филиалов	Маршрут ЕПВВ	Обязательность шифрования передаваемых ЭС
						Кредитные рейтинговые агентства Микрофинансовые организации Бюро кредитных историй Саморегулируемые организации на финансовом рынке Небанковские кредитные организации Депозитарии Центральный депозитарий Оператор услуг информационного обмена Оператор цифровых финансовых активов			

ID	Задача 0 уровня (поток АС ФЭС)	Задача 1 уровня	Задача 2-го уровня	Задача 3-го уровня	ReceiverSystem	Тип реестра УИО	Доступно для филиалов	Маршрут ЕПВВ	Обязательность шифрования передаваемых ЭС
						Аудиторская организация ФОИВ Нерезиденты Эмитенты ПАО Санкт-Петербургская биржа Группа БХ Группа КО Субъекты рынка ценных бумаг и товарного рынка Банковская группа Управляющая компания ДОМ.РФ Оператор иностранной платежной системы Иностранные УИО Банки			

ID	Задача 0 уровня (поток АС ФЭС)	Задача 1 уровня	Задача 2-го уровня	Задача 3-го уровня	ReceiverSystem	Тип реестра УИО	Доступно для филиалов	Маршрут ЕПВВ	Обязательность шифрования передаваемых ЭС
						Клиринговые организации Расчётные НКО (включают КЛО) Специализированный депозитарий Гознак Федеральная налоговая служба Россия Организаторы торговли и Брокеры Респонденты ГосОборонЗаказ Кредитные потребительские кооперативы Информационные агентства Доверительные управляющие Депозитно-кредитные НКО			

ID	Задача 0 уровня (поток АС ФЭС)	Задача 1 уровня	Задача 2-го уровня	Задача 3-го уровня	ReceiverSystem	Тип реестра УИО	Доступно для филиалов	Маршрут ЕПВВ	Обязательность шифрования передаваемых ЭС
						Универсальное взаимодействие Негосударственные пенсионные фонды			
Zadacha_137		Представление отчетности в Банк России	КУС	Ежедневное информирование Банка России о составе и объеме клиентской базы (ФПС «Отчетность»)	ПИС	Банки	0	Universal ToCBR	Всегда шифруется
Zadacha_139		Представление информации в Банк России	Представление файлов с номерами и банкнот в Банк России		ТПС НЕВА	Банки	1	Universal ToCBR	Всегда шифруется
Zadacha_140	ВПОДК БГ	Представление отчетности в Банк России	Извещение о результатах контроля информации о ВПОДК и их результатах (ИЭС2)		ЕПВВ	Респонденты ФСН Респонденты ТРС Респонденты КНБ Банковские холдинги	0	Universal ToPortal	Всегда шифруется

ID	Задача 0 уровня (поток АС ФЭС)	Задача 1 уровня	Задача 2-го уровня	Задача 3-го уровня	ReceiverSystem	Тип реестра УИО	Доступно для филиалов	Маршрут ЕПВВ	Обязательность шифрования передаваемых ЭС
						Микрофинансовые компании Центральный контрагент Аккредитованные организации Центральная избирательная комиссия Иной Регистраторы Общества взаимного страхования Страховые организации Субъекты статистического учета прямых инвестиций			

ID	Задача 0 уровня (поток АС ФЭС)	Задача 1 уровня	Задача 2-го уровня	Задача 3-го уровня	ReceiverSystem	Тип реестра УИО	Доступно для филиалов	Маршрут ЕПВВ	Обязательность шифрования передаваемых ЭС
						Субъекты национальной платежной системы Акционерные инвестиционные фонды Форекс-дилеры Объединения субъектов страхового дела Оператор инвестиционных платформ Управляющие компании и специализированных обществ Агентство по страхованию вкладов Саморегулируемые организации актуариев			

ID	Задача 0 уровня (поток АС ФЭС)	Задача 1 уровня	Задача 2-го уровня	Задача 3-го уровня	ReceiverSystem	Тип реестра УИО	Доступно для филиалов	Маршрут ЕПВВ	Обязательность шифрования передаваемых ЭС
						НКО-центральный контрагент Страховые брокеры Операторы товарных поставок Оператор платежной системы Соискатель Сельскохозяйственные кредитные потребительские кооперативы Репозитарная деятельность Инвестиционный советник Росстат Субъекты страхового дела			

ID	Задача 0 уровня (поток АС ФЭС)	Задача 1 уровня	Задача 2-го уровня	Задача 3-го уровня	Receive rSystem	Тип реестра УИО	Доступно для филиалов	Маршрут ЕПВВ	Обязательность шифрования передаваемых ЭС
						Микрокредитные компании Субъекты рынка коллективных инвестиций Внешние подрядные организации Социальный фонд России Оператор электронного документооборота технологически ЛК Операторы финансовых платформ РОСИНКАС Профессиональные участники рынка ценных бумаг			

ID	Задача 0 уровня (поток АС ФЭС)	Задача 1 уровня	Задача 2-го уровня	Задача 3-го уровня	ReceiverSystem	Тип реестра УИО	Доступно для филиалов	Маршрут ЕПВВ	Обязательность шифрования передаваемых ЭС
						Актуарии Платежные НКО Представитель владельца облигаций Дилеры ЭДО ДКО Ломбарды Жилищные накопительные кооперативы Кредитные рейтинговые агентства Микрофинансовые организации Бюро кредитных историй Саморегулируемые организации на финансовом рынке			

ID	Задача 0 уровня (поток АС ФЭС)	Задача 1 уровня	Задача 2-го уровня	Задача 3-го уровня	ReceiverSystem	Тип реестра УИО	Доступно для филиалов	Маршрут ЕПВВ	Обязательность шифрования передаваемых ЭС
						Небанковские кредитные организации Депозитарии Центральный депозитарий Оператор услуг информационного обмена Оператор цифровых финансовых активов Аудиторская организация ФОИВ Нерезиденты Эмитенты ПАО Санкт-Петербургская биржа Группа БХ Группа КО			

ID	Задача 0 уровня (поток АС ФЭС)	Задача 1 уровня	Задача 2-го уровня	Задача 3-го уровня	ReceiverSystem	Тип реестра УИО	Доступно для филиалов	Маршрут ЕПВВ	Обязательность шифрования передаваемых ЭС
						Субъекты рынка ценных бумаг и товарного рынка Банковская группа Управляющая компания ДОМ.РФ Оператор иностранной платежной системы Иностранные УИО Банки Клиринговые организации Расчётные НКО (включают КЛО) Специализированный депозитарий Гознак Федеральная налоговая служба России			

ID	Задача 0 уровня (поток АС ФЭС)	Задача 1 уровня	Задача 2-го уровня	Задача 3-го уровня	ReceiverSystem	Тип реестра УИО	Доступно для филиалов	Маршрут ЕПВВ	Обязательность шифрования передаваемых ЭС
						Организаторы торговли и Брокеры Респонденты ГосОборонЗаказ Кредитные потребительские кооперативы Информационные агентства Доверительные управляющие Депозитно- кредитные НКО Универсальное взаимодействие Негосударственные пенсионные фонды			

ID	Задача 0 уровня (поток АС ФЭС)	Задача 1 уровня	Задача 2-го уровня	Задача 3-го уровня	ReceiverSystem	Тип реестра УИО	Доступно для филиалов	Маршрут ЕПВВ	Обязательность шифрования передаваемых ЭС
Zadacha_144		Представление отчетности в Банк России	Бюро кредитных историй	Представление сведений об обязательствах субъектов в кредитных историях	ПИС	Бюро кредитных историй	1	Universal ToCBR	Всегда шифруется
Zadacha_145	Представление информации по универсальному потоку	Представление отчетности в Банк России	Представление информации по универсальному взаимодействию		АС ФЭС	Универсальное взаимодействие	1	Universal ToCBR	Всегда шифруется
Zadacha_146	Отчетность УИО	Представление отчетности в Банк России	Представление отчетности Операторами финансовых платформ		ПИС	Операторы финансовых платформ	1	Universal ToCBR	Всегда шифруется
Zadacha_147	Отчетность УИО	Представление отчетности в Банк России	Представление отчетов, указанных в ч.7 ст. 12 Закона № 173-ФЗ		ПИС	Респонденты ТР СПБ Респонденты КНБ Микрофинансовые компании и Центральный контрагент	1	Universal ToCBR	Всегда шифруется

ID	Задача 0 уровня (поток АС ФЭС)	Задача 1 уровня	Задача 2-го уровня	Задача 3-го уровня	Receive rSystem	Тип реестра УИО	Доступно для филиалов	Маршрут ЕПВВ	Обязательность шифрования передаваемых ЭС
						Аккредитованные организации Центральная избирательная комиссия Иной Регистраторы Общества взаимного страхования Страховые организации Субъекты национальной платежной системы Акционерные инвестиционные фонды Форекс-дилеры Объединения субъектов страхового дела			

ID	Задача 0 уровня (поток АС ФЭС)	Задача 1 уровня	Задача 2-го уровня	Задача 3-го уровня	ReceiverSystem	Тип реестра УИО	Доступно для филиалов	Маршрут ЕПВВ	Обязательность шифрования передаваемых ЭС
						Оператор инвестиционных платформ Управляющие компании и специализированных обществ Агентство по страхованию вкладов Саморегулируемые организации актуариев Страховые брокеры Операторы товарных поставок Оператор платежной системы Соискатель			

ID	Задача 0 уровня (поток АС ФЭС)	Задача 1 уровня	Задача 2-го уровня	Задача 3-го уровня	Receive rSystem	Тип реестра УИО	Доступно для филиалов	Маршрут ЕПВВ	Обязательность шифрования передаваемых ЭС
						Сельскохозяйственные кредитные потребительские кооперативы Репозитарная деятельность Инвестиционный советник Росстат Субъекты страхового дела Микрокредитные компании Субъекты рынка коллективных инвестиций Внешние подрядные организации Социальный фонд России			

ID	Задача 0 уровня (поток АС ФЭС)	Задача 1 уровня	Задача 2-го уровня	Задача 3-го уровня	ReceiverSystem	Тип реестра УИО	Доступно для филиалов	Маршрут ЕПВВ	Обязательность шифрования передаваемых ЭС
						Оператор электронного документооборота технологически ЛК Операторы финансовых платформ РОСИНКАС Профессиональные участники рынка ценных бумаг Актуарии Представитель владельца облигаций Дилеры Ломбарды Жилищные накопительные кооперативы			

ID	Задача 0 уровня (поток АС ФЭС)	Задача 1 уровня	Задача 2-го уровня	Задача 3-го уровня	ReceiverSystem	Тип реестра УИО	Доступно для филиалов	Маршрут ЕПВВ	Обязательность шифрования передаваемых ЭС
						Кредитные рейтинговые агентства Микрофинансовые организации Бюро кредитных историй Саморегулируемые организации на финансовом рынке Депозитарии Центральный депозитарий Субъекты рынка ценных бумаг и товарного рынка Управляющая компания ДОМ.РФ Иностранные УИО			

ID	Задача 0 уровня (поток АС ФЭС)	Задача 1 уровня	Задача 2-го уровня	Задача 3-го уровня	Receive rSystem	Тип реестра УИО	Доступно для филиалов	Маршрут ЕПВВ	Обязательность шифрования передаваемых ЭС
						Клиринговые организации Специализированный депозитарий Гознак Федеральная налоговая служба России Организаторы торговли и Брокеры Респонденты ГосОборонЗаказ Кредитные потребительские кооперативы Информационные агентства Доверительные управляющие Негосударственные пенсионные фонды			

ID	Задача 0 уровня (поток АС ФЭС)	Задача 1 уровня	Задача 2-го уровня	Задача 3-го уровня	Receive rSystem	Тип реестра УИО	Доступно для филиалов	Маршрут ЕПВВ	Обязательность шифрования передаваемых ЭС
Zadacha_148	Отчетность УИО	Представление отчетности в Банк России	Представление сведений, содержащихся в реестре членов кредитного потребительского кооператива (пайщиков)		ПИС	Кредитные потребительские кооперативы	1	Universal ToCBR	Всегда шифруется
Zadacha_150	Иная информация по запросу БР	Представление отчетности в Банк России	Представление в Банк России иной информации	Представление информации по запросу в структурированном (сжатом) виде	ПИС	Микрофинансовые компании и Оператор инвестиционных платформ Микрокредитные компании и Микрофинансовые организации Бюро кредитных историй Банки	1	Universal ToCBR	Всегда шифруется

ID	Задача 0 уровня (поток АС ФЭС)	Задача 1 уровня	Задача 2-го уровня	Задача 3-го уровня	ReceiverSystem	Тип реестра УИО	Доступно для филиалов	Маршрут ЕПВВ	Обязательность шифрования передаваемых ЭС
						Кредитные потребительские кооперативы			
Zadacha_153	Отчетность УИО	Представление отчетности в Банк России	Извещение о результатах контроля представления отчетности по форме 0470202-И (ИЭС2)		ЕПВВ	РОСИНКАС	1	UniversalToPortal	никогда не шифруется
Zadacha_155	Представление отчетности КО в Банк России	Представление отчетности в Банк России	Представление отчетности КО в Банк России		ПИС	Банки; Небанковские кредитные организации; НКО-центральный контрагент; Депозитно-кредитные НКО; Платежные НКО; Расчетные НКО (включают КЛО)	0	SimpleNestedArchive	Всегда шифруется

ID	Задача 0 уровня (поток АС ФЭС)	Задача 1 уровня	Задача 2-го уровня	Задача 3-го уровня	ReceiverSystem	Тип реестра УИО	Доступно для филиалов	Маршрут ЕПВВ	Обязательность шифрования передаваемых ЭС
Zadacha_156	Представление отчетности КО в Банк России	Представление отчетности в Банк России	Извещение о результатах контроля отчетности КО в Банк России (ИЭС1)		ЕПВВ	НКО-центральный контрагент Платежные НКО Небанковские кредитные организации Банки Расчетные НКО (включают КЛО) Депозитно-кредитные НКО	0	Universal ToPortal	никогда не шифруется
Zadacha_159	Представление отчетности КО в Банк России	Представление отчетности в Банк России	Извещение о результатах контроля отчетности КО в Банк России (ИЭС2)		ЕПВВ	НКО-центральный контрагент Платежные НКО Небанковские кредитные организации Банки Расчетные НКО (включают КЛО) Депозитно-кредитные НКО	0	Universal ToPortal	никогда не шифруется

ID	Задача 0 уровня (поток АС ФЭС)	Задача 1 уровня	Задача 2-го уровня	Задача 3-го уровня	ReceiverSystem	Тип реестра УИО	Доступно для филиалов	Маршрут ЕПВВ	Обязательность шифрования передаваемых ЭС
Zadacha_157	Представление отчетности банковских холдингов в Банк России	Представление отчетности в Банк России	Представление отчетности КО в Банк России		ПИС	Банковские холдинги и НКО-центральный контрагент Платежные НКО Небанковские кредитные организации Банки Расчётные НКО (включают КЛО) Депозитно-кредитные НКО	0	SimpleNestedArchive	Всегда шифруется
Zadacha_158	Представление отчетности банковских холдингов в Банк России	Представление отчетности в Банк России	Извещение о результатах контроля отчетности банковских холдингов в Банк России (ИЭС1)		ЕПВВ	Банковские холдинги	0	UniversalToPortal	никогда не шифруется

ID	Задача 0 уровня (поток АС ФЭС)	Задача 1 уровня	Задача 2-го уровня	Задача 3-го уровня	ReceiverSystem	Тип реестра УИО	Доступно для филиалов	Маршрут ЕПВВ	Обязательность шифрования передаваемых ЭС
Zadacha_160	Представление отчетности банковских холдингов в Банк России	Представление отчетности в Банк России	Извещение о результатах контроля отчетности банковских холдингов в Банк России (ИЭС1)		ЕПВВ	Банковские холдинги	0	Universal ToPortal	никогда не шифруется
Zadacha_161		Электронный документооборот с Банком России	Получение ЭОП		ЕПВВ	РОСИН КАС Банки	1	Universal ToPortal	никогда не шифруется
Zadacha_162		Электронный документооборот с Банком России	Уведомление о результате контроля ЭОП		АС ЭКР	РОСИН КАС Банки	1	Universal ToCBR	никогда не шифруется
Zadacha_179		Представление отчетности в Банк России	Направление информации в реестр эмиссионных ценных бумаг		ПИС	Регистраторы Депозитарии Центральный депозитарий Организаторы торговли	1	Universal ToCBR	Всегда шифруется

ID	Задача 0 уровня (поток АС ФЭС)	Задача 1 уровня	Задача 2-го уровня	Задача 3-го уровня	ReceiverSystem	Тип реестра УИО	Доступно для филиалов	Маршрут ЕПВВ	Обязательность шифрования передаваемых ЭС
Zadacha_218	ЭДО_ДКО_ОД ОПЕРУ -1	Представление отчетности в Банк России	Электронный документооборот	Изменение параметров исполнения обязательств по кредитам Банка России по инициативе КО (поток ЭДО ДКО)	ПИС	НКО-центральный контрагент Платежные НКО ЭДО ДКО Небанковские кредитные организации Банки Расчётные НКО (включают КЛО) Депозитно-кредитные НКО	1	Universal ToCBR	никогда не шифруется
Zadacha_219	ЭДО_ДКО_ОД ОПЕРУ -1	Предписание (требование), запрос из Банка России	Информация о результатах приема/оработки ЭС		ПИС	НКО-центральный контрагент Платежные НКО ЭДО ДКО Небанковские кредитные организации Банки Расчётные НКО (включают КЛО)	1	Universal ToPortal	никогда не шифруется

ID	Задача 0 уровня (поток АС ФЭС)	Задача 1 уровня	Задача 2-го уровня	Задача 3-го уровня	ReceiveSystem	Тип реестра УИО	Доступно для филиалов	Маршрут ЕПВВ	Обязательность шифрования передаваемых ЭС
						Депозитно-кредитные НКО			

Приложение Е

Е.1 Установка командной строки клиента сервера

- 1) Скачать дистрибутив. Утилита командной строки для ОС Windows⁴⁶ доступна по ссылке: <https://portal5.cbr.ru/Documents/operden.zip>
- 2) Распаковать файл operden.zip;
- 3) Извлечь из архива файл cli.zip;
- 4) Распаковать архив cli.zip;
- 5) Перенести содержимое распакованной директории на локальную файловую систему сервера, на котором должен быть установлен клиент, в каталог, откуда будет производиться вызов клиента командной строки.
- 6) Установка клиента завершена.

Е.2 Установка графической утилиты клиента сервера

- 7) Скачать дистрибутив. Утилита командной строки для ОС Windows доступна по ссылке: <https://portal5.cbr.ru/Documents/operden.zip>
- 8) Распаковать файл operden.zip;
- 9) Извлечь из архива файл GuiClient.exe;
- 10) Перенести GuiClient.exe на локальную файловую систему сервера, на котором должен быть установлен клиент.
- 11) Если сервер, на котором будет устанавливаться клиент, использует доменную инфраструктуру, то необходимо заранее создать пользователя, от которого будут запускаться сервисы клиентской части. Если доменная инфраструктура не используется, то пользователь может быть создан во время установки клиента автоматически.
- 12) Выполнить установку клиента со значениями по умолчанию. Во время установки указать имя доменного пользователя и его пароль (см. шаг 5) либо имя локального пользователя и его пароль.
- 13) Установка клиента завершена.

Е.3 Настройка графической утилиты клиента сервера

- 14) Запустить приложение "C:\Program Files\Aspera\Client\bin\asperascp.exe" (путь указан

⁴⁶ Утилита командной строки для других ОС доступна по ссылке: <https://downloads.asperasoft.com/en/downloads/62>

для инсталляции по умолчанию). Откроется окно клиента:

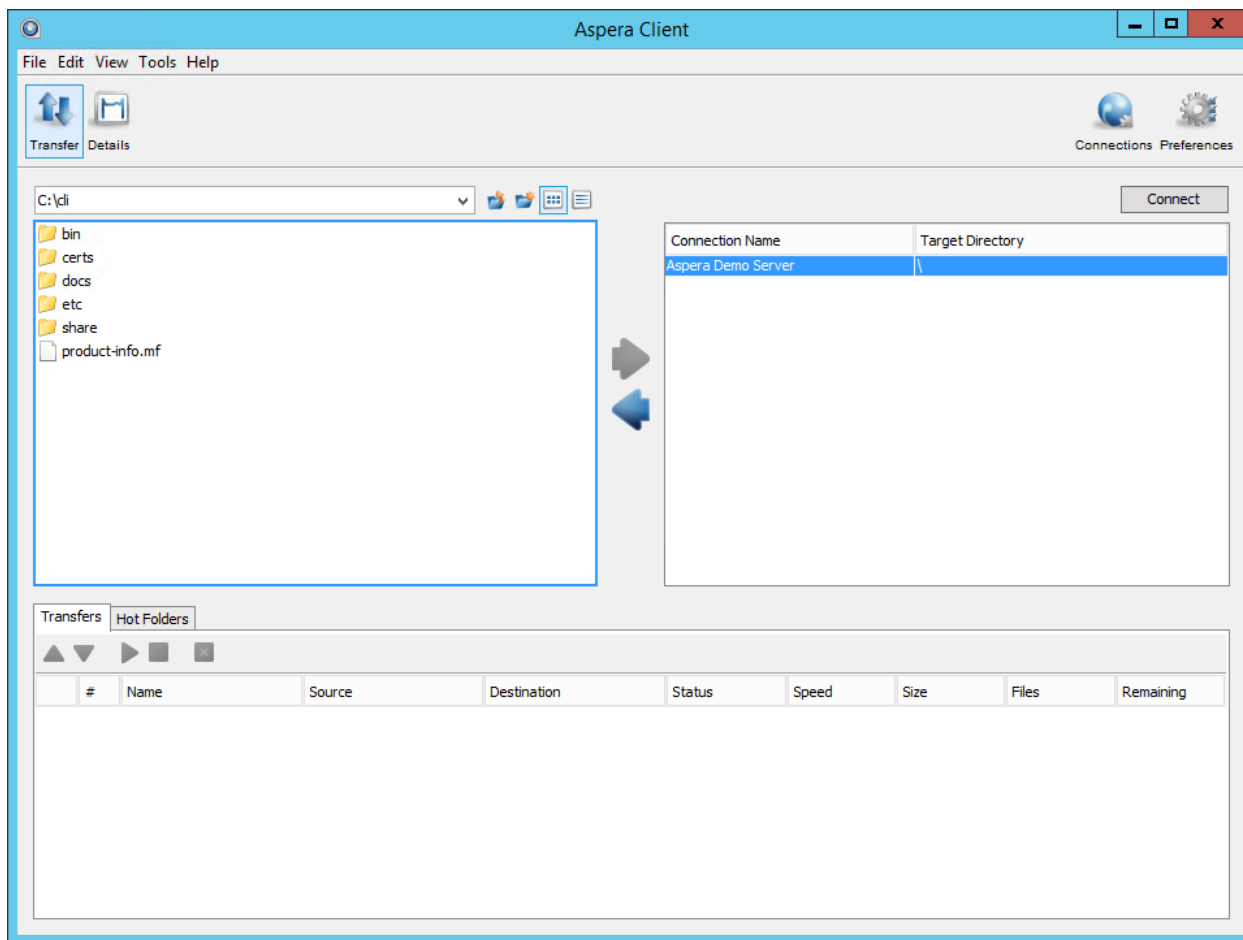

15) Нажать кнопку Connect и в появившемся окне выбрать и удалить тестовый сервер.

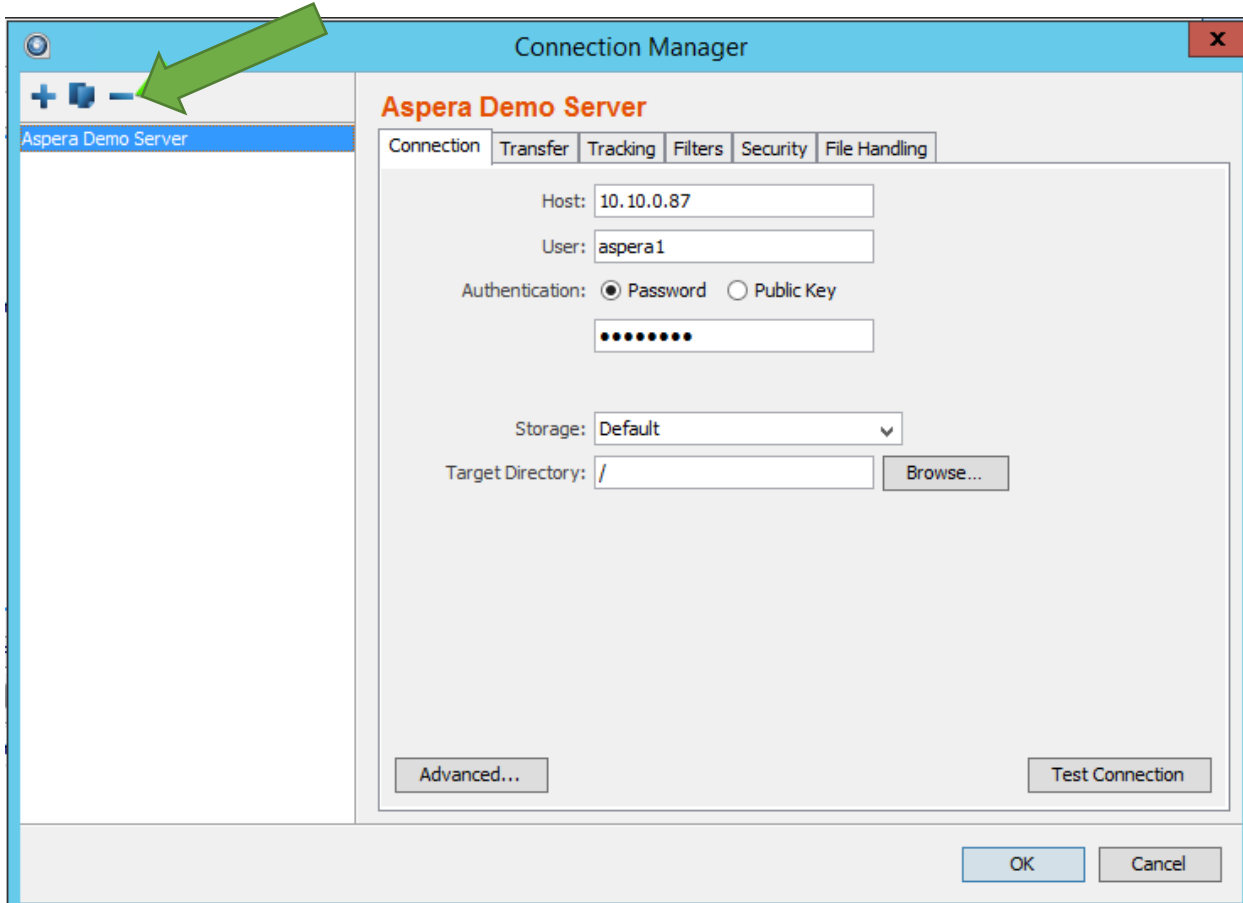

16) Нажать кнопку «+» и в появившемся окне выбрать пункт «Create a standard connection»

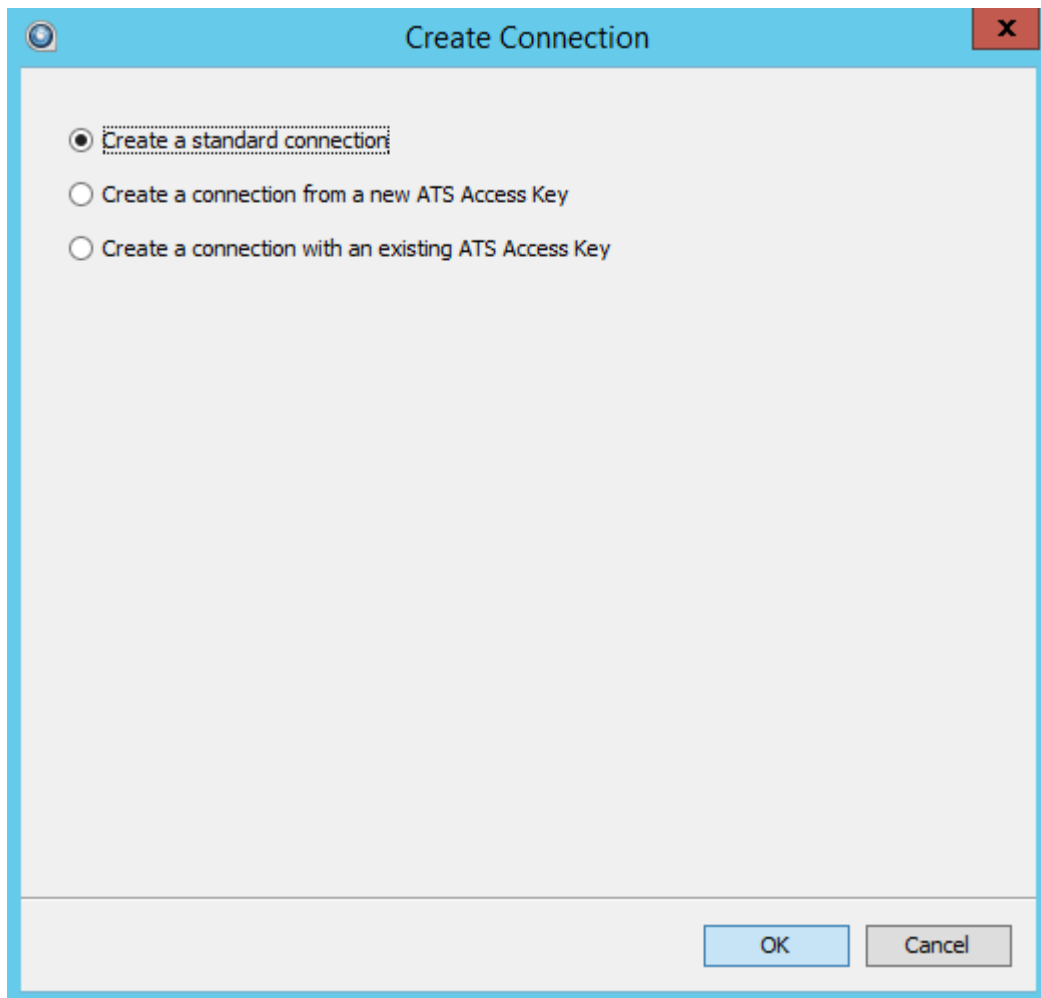

17) В появившемся окне заполнить поля данными:

Host: 212.40.192.75 (данный IP адрес указывается только на время проведения пилотного сбора данных операционного дня кредитных организаций);

User: Учетная запись, полученная для доступа к portal5.cbr.ru;

Password: Пароль к учетной записи, полученной для доступа к portal5.cbr.ru;

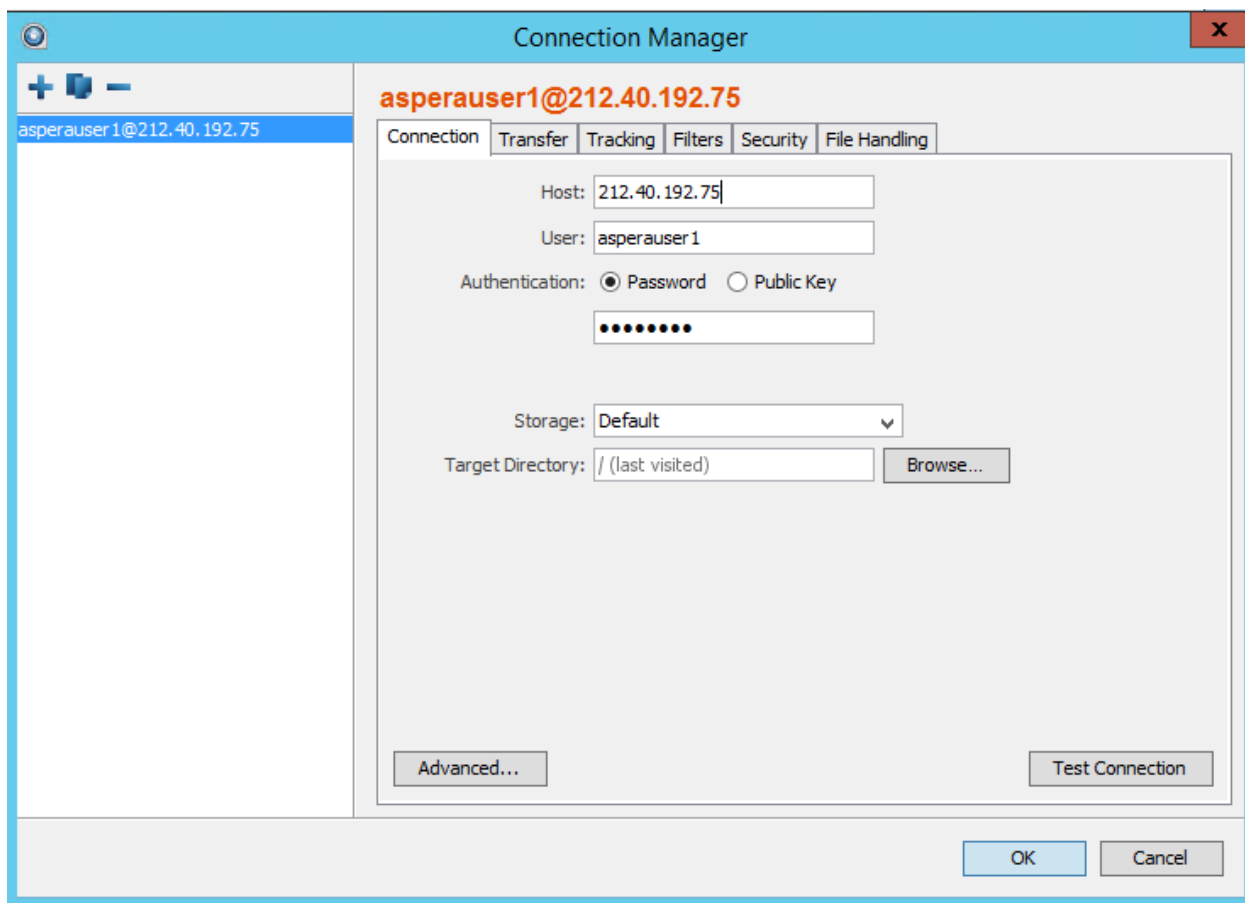

18) Нажать кнопку «Advanced» и заполнить поля, как показано на рисунке:

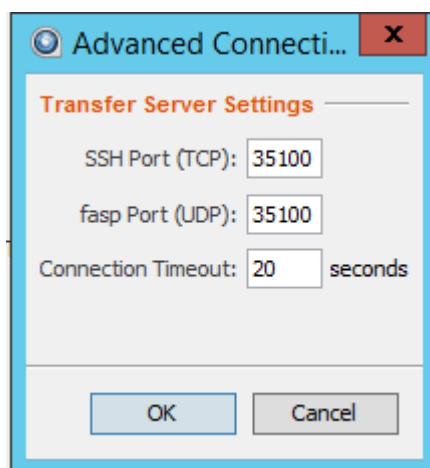

19) Проверить подключение к серверу сбора данных операционного дня кредитных организаций, нажав кнопку «Test connection»

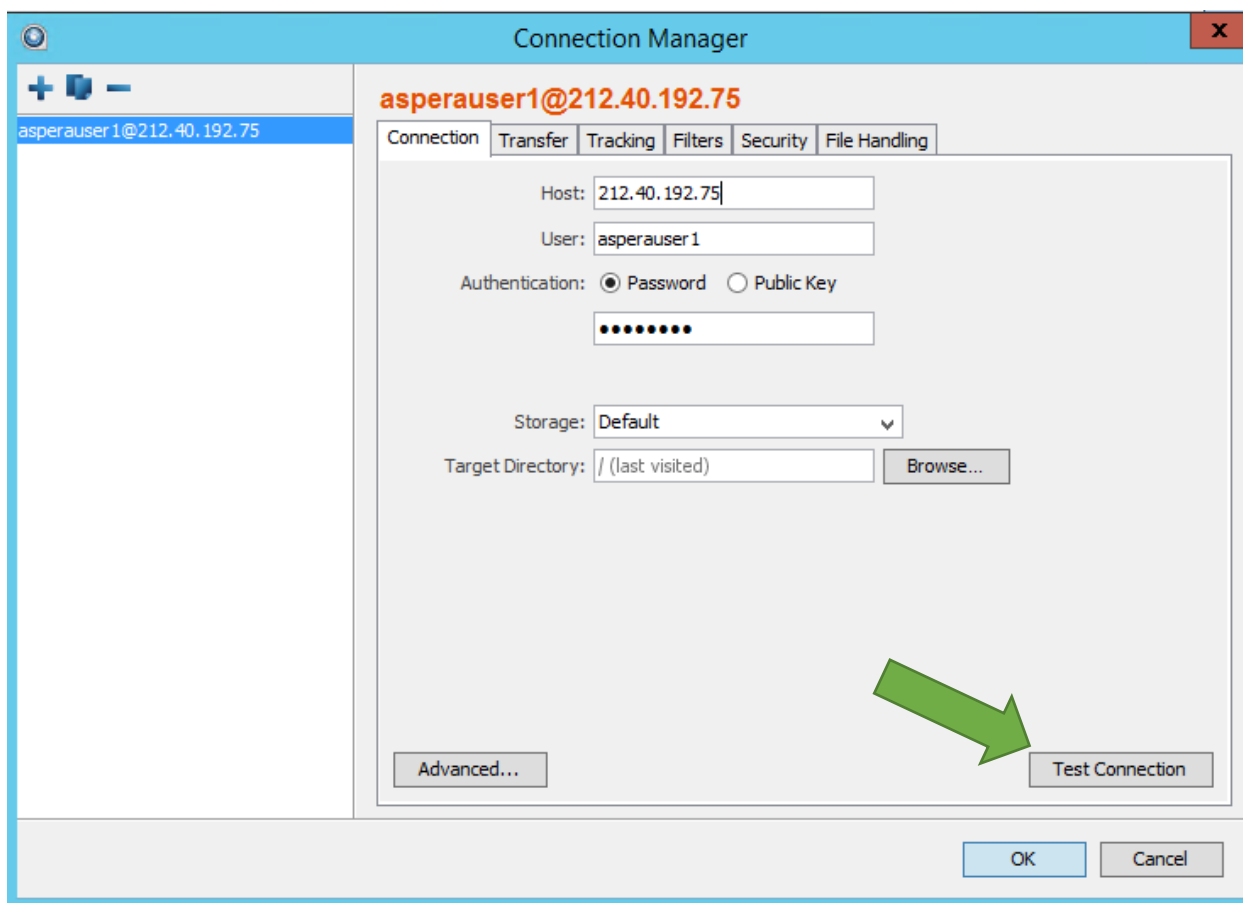

20) В случае если установка и настройка проведена корректно, будет выведено окно о статусе подключения.

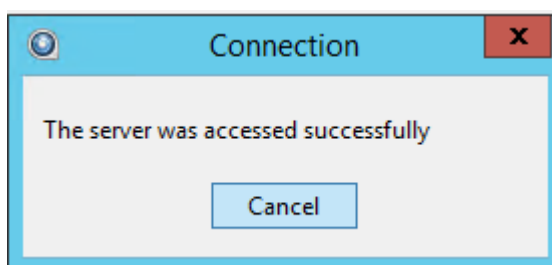

21) Настройка подключения завершена. Закрыть окно настройки подключения и выйти в основное меню.

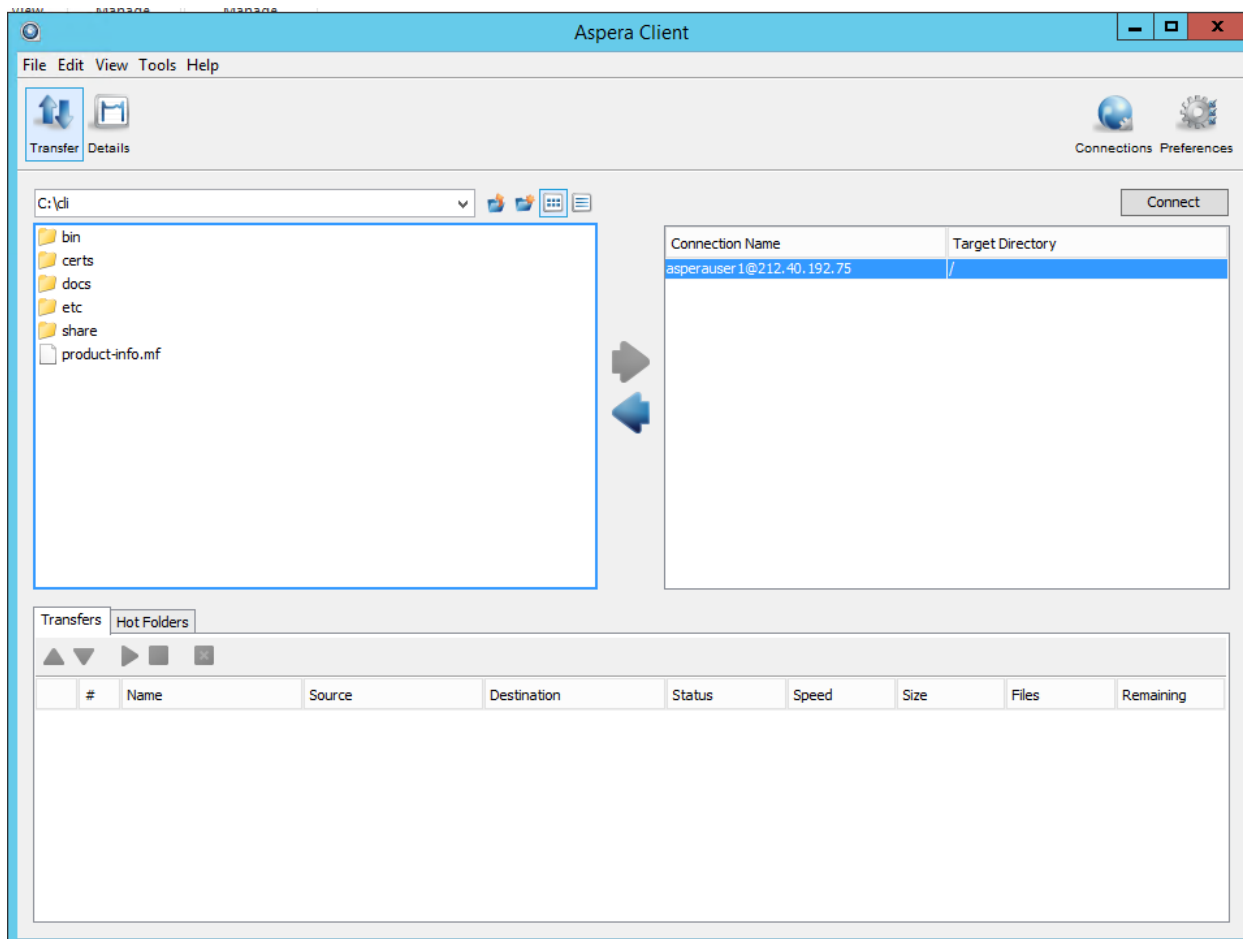

Е.4 Отправка файла отчетности с помощью графической утилиты клиента сервера

22) Для отправки файлов с данными учетно-операционной информации необходимо запустить клиента сервера сбора. Для запуска в меню выбрать иконку (C:\ProgramData\Microsoft\Windows\Start Menu\Programs\Aspera\Client)

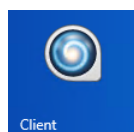

23) По умолчанию путь к запускаемому файлу: «C:\Program Files\Aspera\Client\bin\asperascp.exe»

24) Выбрать сервер сбора данных для подключения в правом окне и нажать кнопку «Connect».

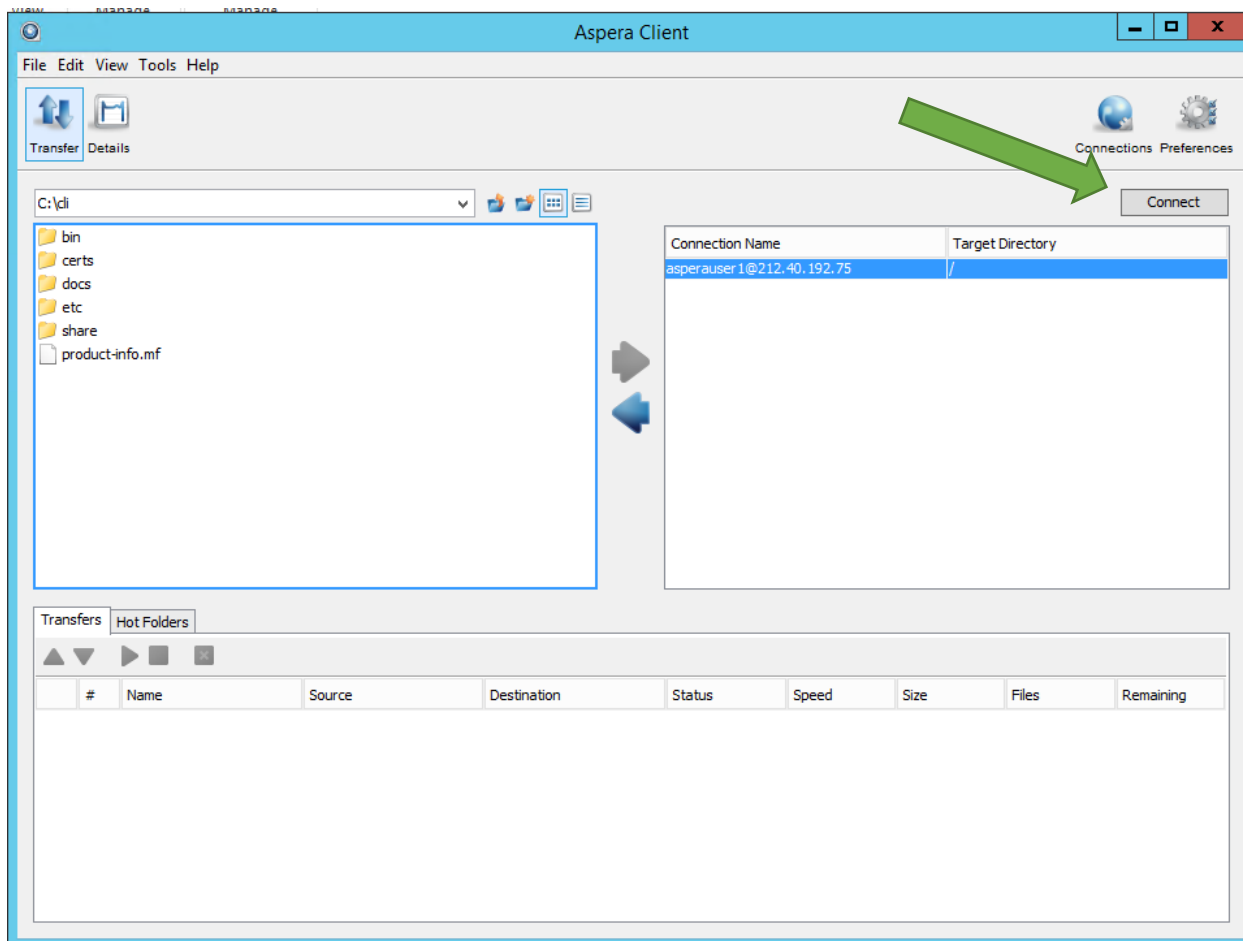

25) После успешного подключения к серверу сбора отчетности в левом окне (на локальном компьютере) перейти в директорию, в которой находятся заранее подготовленный файл с отчетностью, подписанный УКЭП кредитной организации и зашифрованный на ключ кредитной организации и Банка России.

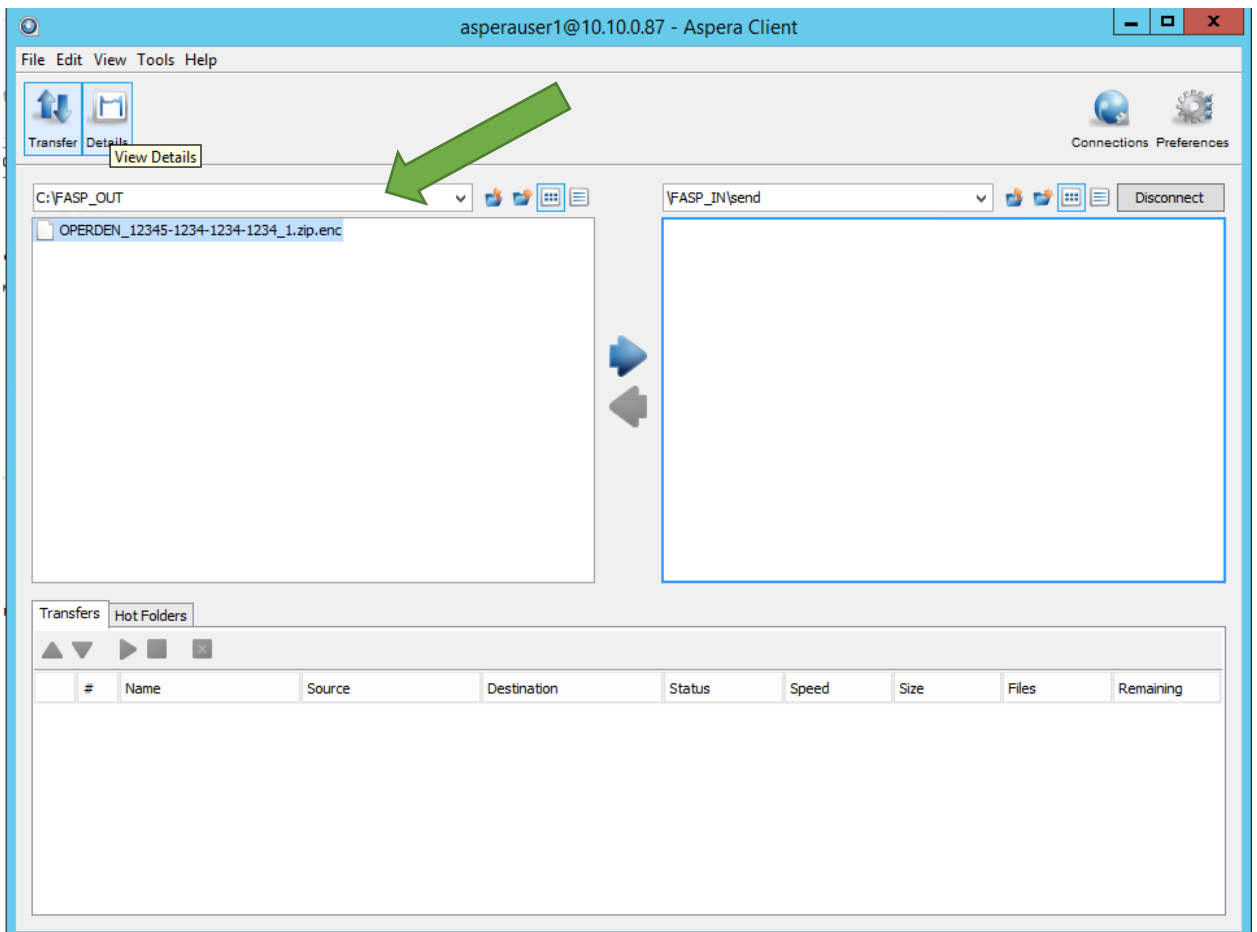

26) Выбрать в левом окне файл с отчетностью, который нужно передать, а в правом окне (где отображается файловая структура сервера) выбрать директорию назначения send и нажать кнопку передачи на сервер. Файл с отчетностью должен быть успешно передан на сервер и статус выполнения передачи «Complete».

Важно: отправка должна производиться по одному файлу. Прежде чем начать передачу нового файла, необходимо дождаться окончания передачи предыдущего файла.

27) Повторить п. 4 для каждого файла с отчетностью, пока весь пакет не будет передан в Банк России.

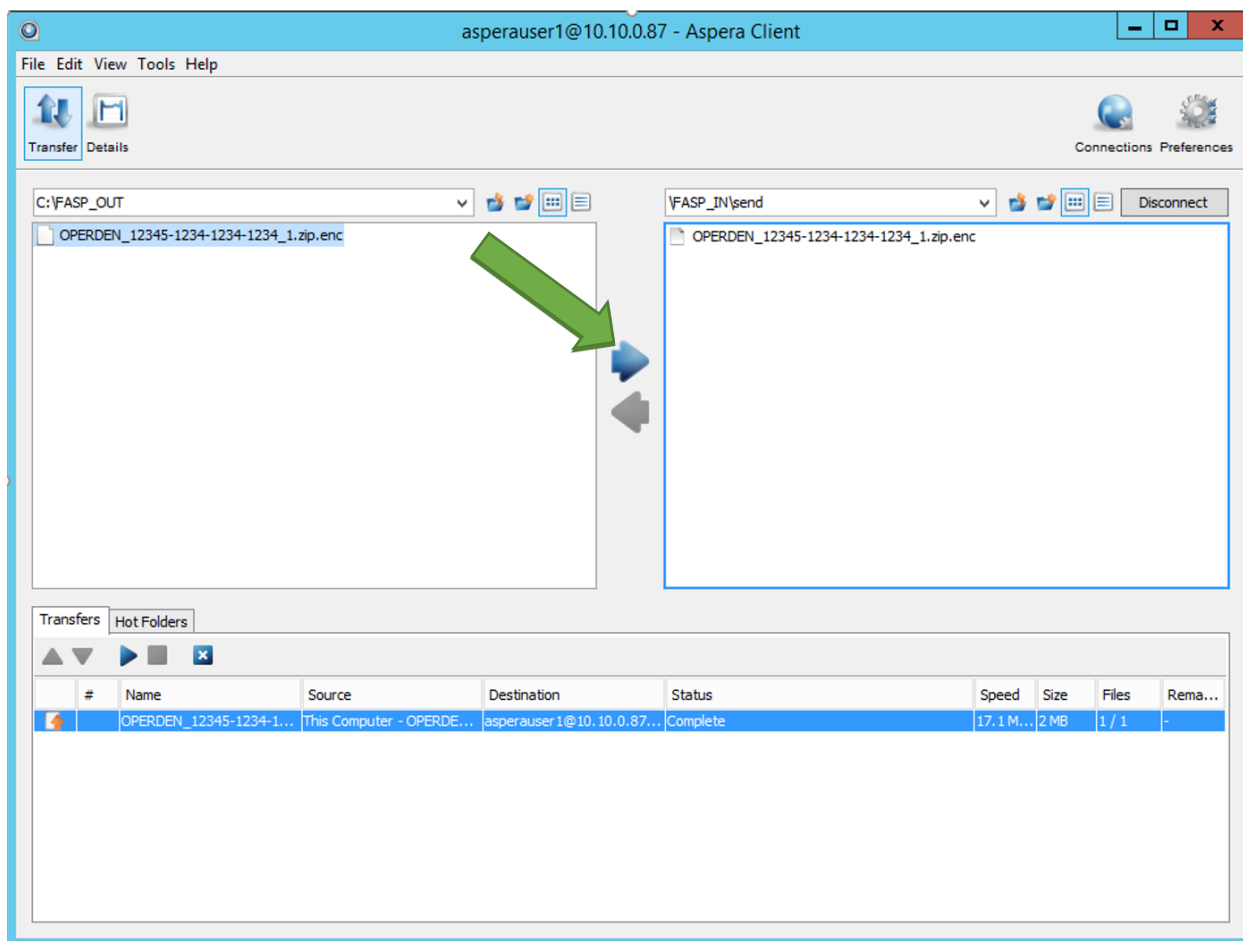

Е.5 Использование командной строки для отправки отчетности в Банк России

Для отправки файла с отчетностью OPERDEN_12345-1234-1234-1234_1.zip.enc в Банк России необходимо выполнить команду ascp с ключами, описанными ниже:

```
ascp -O 35100 -P 35100 --mode=send c:\FASP_OUT\OPERDEN_12345-1234-1234-1234_1.zip.enc asperauser1@212.40.192.75:\send
```

где:

- О 35100 – UDP порт сервера сбора данных операционного дня кредитных организаций (далее Сервер) (менять только по рекомендации работников Банка России);
- Р 35100 – TCP порт Сервера (менять только по рекомендации работников Банка России);
- c:\FASP_OUT\OPERDEN_12345-1234-1234-1234_1.zip.enc - полный путь на локальной файловой системе к отправляемому файлу с отчетностью;
- asperauser1 – имя пользователя, используемое для подключения к Серверу;
- 212.40.192.75 – IP адрес Сервера (или доменное имя сервера отчетности);

— \send – входящая директория на Сервере.

Чтобы утилита командной строки ascp.exe не запрашивала ввод пароля при подключении к серверу отчетности, необходимо задать переменную среды окружения ASPERA_SCP_PASS. Ниже указаны настройки для основных типов ОС:

- б) ОС Linux and Mac OS X: export ASPERA_SCP_PASS=ПАРОЛЬ
- в) ОС Windows: set ASPERA_SCP_PASS= ПАРОЛЬ

Е.6 Использование командной строки для отправки пакета отчетности в Банк России

Для отправки всех файлов, содержащихся в пакете отчетности, необходимо:

- 1) Все файлы пакета скопировать в отдельную директорию (папку);
- 2) Выполнить команду ascp с ключами, описанными ниже:

```
ascp -O 35100 -P 35100 --mode=send --src-base=c:\FASP_OUT\  
c:\FASP_OUT\ asperauser1@212.40.192.75:\send
```

где:

- О 35100 – UDP порт Сервера (менять только по рекомендации работников Банка России);
- Р 35100 – TCP порт Сервера (менять только по рекомендации работников Банка России);
- src-base=c:\FASP_OUT\ - указывает на необходимость удалить указанную часть пути из следующего параметра «Полный путь на локальной файловой системе к директории, содержимое которой необходимо загрузить в Банк России». Таким образом будут переданы файлы и директории находящиеся в c:\FASP_OUT\, но сама директория «.\FASP_OUT\» на сервере создана не будет. Если удалить этот параметр, то в принимающей на сервер директории будет создана директория «FASP_OUT». Между знаком «=» и значением не должно быть пробелов;
- c:\FASP_OUT\ - полный путь на локальной файловой системе к директории, содержимое которой необходимо загрузить в Банк России;
- asperauser1 – имя пользователя, используемое для подключения к Серверу Банка России;
- 212.40.192.75 – IP адрес Сервера (или доменное имя Сервера Банка России);
- \send – входящая директория на Сервере. В этой директории будет создана загружаемая директория \FASP_OUT\.

Чтобы утилита командной строки ascp.exe не запрашивала ввод пароля при подключении к серверу отчетности, необходимо задать переменную среды окружения ASPERA_SCP_PASS. Ниже указаны настройки для основных типов ОС:

- 3) ОС Linux and Mac OS X: export ASPERA_SCP_PASS=ПАРОЛЬ
- 4) ОС Windows: set ASPERA_SCP_PASS= ПАРОЛЬ

Е.7 Просмотр истории взаимодействия

Для просмотра и управления историей взаимодействия следует воспользоваться ЛК УИО.

При успешном приеме файла отчетности в ЛК будут отображаться квитанции об обработке переданного файла отчетности.

Пример успешной последовательности обработки для файлов отчетности приведен на скриншоте ниже.

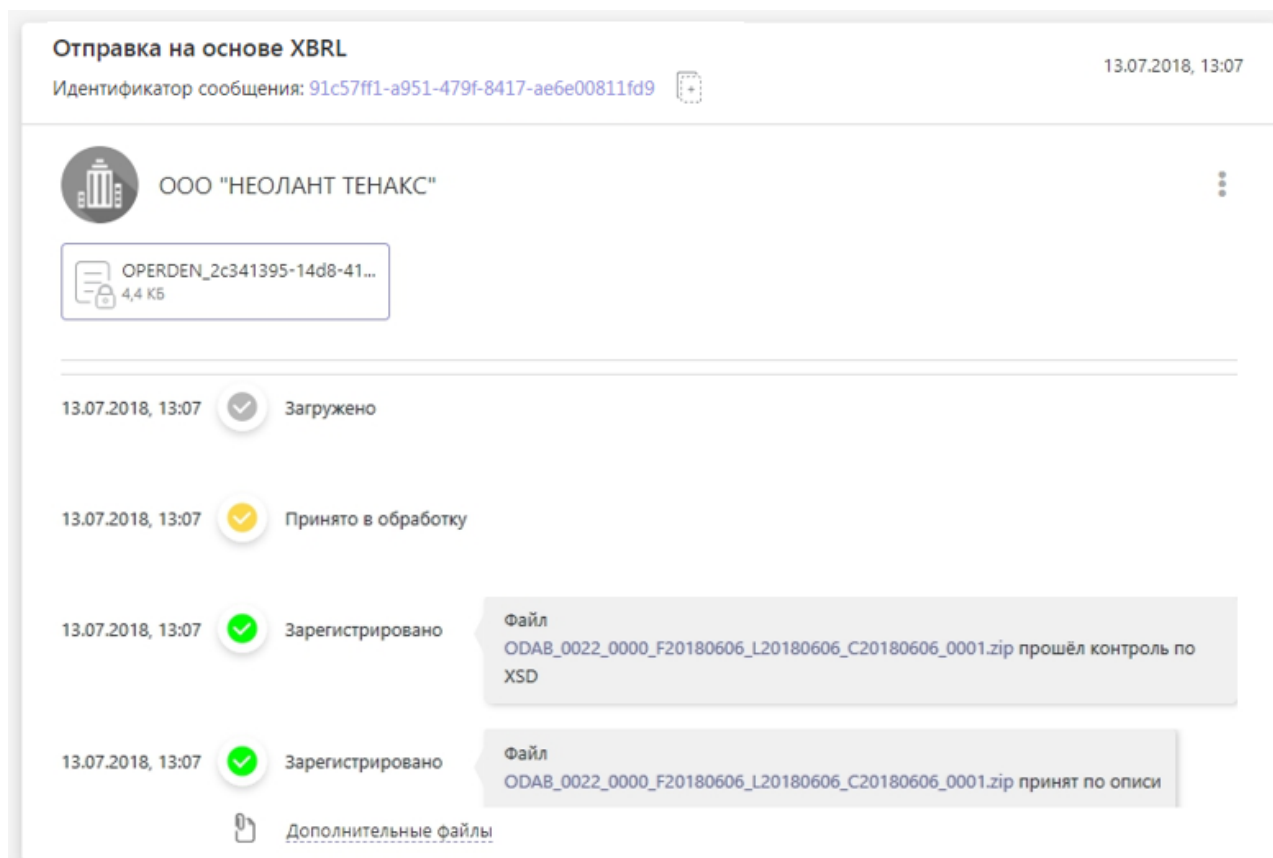



Пример успешной последовательности обработки для файла с описью приведен на скриншоте ниже. На указанном скриншоте видно, что пакет файлов по описи собран,

регламентный прием данных за ОД завершен, при необходимости изменений необходимо направить корректировку.

Отправка на основе XBRL 13.07.2018, 13:07

Идентификатор сообщения: 91c57ff1-a951-479f-8417-ae6e00811fd9

 ООО "НЕОЛАНТ ТЕНАКС" ⋮

 OPERDEN_2c341395-14d8-41...
4,4 КБ

13.07.2018, 13:07  Загружено

13.07.2018, 13:07  Принято в обработку

13.07.2018, 13:07  Зарегистрировано

13.07.2018, 13:07  Зарегистрировано

Файл
ODRP_0022_0000_F20180606_L20180606_C20180606_0001.zip прошёл контроль по XSD

Файл
ODRP_0022_0000_F20180606_L20180606_C20180606_0001.zip Пакет файлов по описи собран, регламентный приём данных за ОД завершён, при необходимости изменений необходимо направить корректировку.

 [Дополнительные файлы](#)

В случае получения других статусов необходимо руководствоваться текстом комментариев к соответствующим статусам.

Приложение Ж

Таблица Ж.1 - Справочник «Реестр отчётных форм»

Наименование (условное обозначение)	Кем предоставляется	Шифр задачи	Шифр формы	Код формы
Ответ на запрос/предписание (требование)	Все виды деятельности	Zadacha_2-1		
Обращение (запрос) в Банк России	Все виды деятельности	Zadacha_2-1		
Сведения об остатках и потоках прямых инвестиций в Российскую Федерацию из-за рубежа и прямых инвестиций из российской федерации за рубеж	Субъекты статистического учета прямых инвестиций	Zadacha_1-28 Zadacha_1-24-2	1-ПИ	1-ПИ
Уведомление о публикации годовой консолидированной финансовой отчётности	Управляющая компания	Zadacha_1-28 Zadacha_17	UVED15	УВЕД 15
Сообщение о созыве общего собрания владельцев инвестиционных паев	Акционерные инвестиционные фонды Управляющая компания	Zadacha_1-28 Zadacha_17	SOZ_OC	
Копия протокола общего собрания владельцев паев	Акционерные инвестиционные фонды Управляющая компания	Zadacha_1-28 Zadacha_17	PROTOS	
Отчётность управляющего ипотечного покрытия	Управляющая компания	Zadacha_1-28 Zadacha_17	UPR_IP	
Отчётность специализированного депозитария ипотечного покрытия	Специализированный депозитарий	Zadacha_1-28 Zadacha_17	SPETS_DEP	
Копии документов, содержащих информацию, распространяемую, предоставляемую и раскрываемую управляющим ипотечным покрытием	Управляющая компания	Zadacha_1-28 Zadacha_17	ISU_INFO	
Уведомление о несоблюдении управляющей компанией установленных Банком России расчётных значений нормативов и показателей	Управляющая компания	Zadacha_1-28 Zadacha_17	UVED10	УВЕД 10
Уведомление о нарушении управляющей компаний требований законодательства Российской Федерации, нормативных правовых актов Банка России, иных нормативных правовых актов Российской Федерации	Управляющая компания	Zadacha_1-28 Zadacha_17	UVED8	УВЕД 8
Уведомление о неправомерном использовании служебной информации	Управляющая компания	Zadacha_1-28 Zadacha_17	UVED9	УВЕД 9
Уведомление о возможном манипулировании ценами управляющей компаний	Управляющая компания	Zadacha_1-28 Zadacha_17	UVED7	УВЕД 7
Уведомление о предполагаемых нарушениях требований законодательства Российской Федерации и нормативных правовых актов Банка России	Управляющая компания	Zadacha_1-28 Zadacha_17	UVED11	УВЕД 11
Правила определения стоимости чистых активов	Управляющая компания	Zadacha_1-28	SP_AIF	

Наименование (условное обозначение)	Кем предоставляется	Шифр задачи	Шифр формы	Код формы
		Zadacha_17		
Уведомление об устранении нарушений (несоответствий) при осуществлении контроля в отношении страховщика	Аккредитованные организации Субъекты страхового дела	Zadacha_30 Zadacha_1-28 Zadacha_31 Zadacha_1-9 Zadacha_1-30 Zadacha_32	UVED4	УВЕД 4
Уведомление о выявлении нарушения (несоответствия) при осуществлении контроля в отношении страховщика	Аккредитованные организации Субъекты страхового дела	Zadacha_30 Zadacha_1-28 Zadacha_31 Zadacha_1-9 Zadacha_1-30 Zadacha_32	UVED6	УВЕД 6
Уведомление об устранении нарушения в установленный срок специализированного депозитария ипотечного покрытия	Специализированный депозитарий	Zadacha_1-28 Zadacha_17	UVED1	УВЕД 1
Уведомление о выявлении нарушения специализированного депозитария ипотечного покрытия	Специализированный депозитарий	Zadacha_1-28 Zadacha_17	UVED2	УВЕД 2
Уведомление о неустранении нарушения в установленный срок специализированного депозитария ипотечного покрытия	Специализированный депозитарий	Zadacha_1-28 Zadacha_17	UVED3	УВЕД 3
Аудиторское заключение по результатам ежегодной аудиторской проверки акционерного инвестиционного фонда	Акционерные инвестиционные фонды	Zadacha_1-28 Zadacha_17	AUD_AIF	
Аудиторское заключение по результатам проверки бухгалтерского учета, ведения учета и составления отчетности в отношении имущества, составляющего паевой инвестиционный фонд, и операций с этим имуществом	Управляющая компания	Zadacha_1-28 Zadacha_17	AUD_PIF	
Аудиторское заключение по результатам ежегодной проверки бухгалтерского учета управляющей компании инвестиционного фонда, паевого инвестиционного фонда и негосударственного пенсионного фонда	Управляющая компания	Zadacha_1-28 Zadacha_17	AUD_UK	
Ответ на предписание	Специализированный депозитарий Управляющая компания Негосударственные пенсионные фонды Микрофинансовые организации Клиринговые организации	Zadacha_1-28 Zadacha_17 Zadacha_24 Zadacha_76	OTV_PRED	

Наименование (условное обозначение)	Кем предоставляется	Шифр задачи	Шифр формы	Код формы
	Субъекты рынка коллективных инвестиций			
Заявление о внесении изменений в реестр СРО	Саморегулируемые организации на финансовом рынке	Zadacha_22	SRO_IZ	
Перечень членов некоммерческой организации	Саморегулируемые организации на финансовом рынке	Zadacha_22	SRO_P	
Заявление Микрофинансовые организации об исключении сведений	Микрофинансовые организации	Zadacha_16 Zadacha_24 Zadacha_76	MFO	
Сведения об аттестатах граждан	Аккредитованные организации	Zadacha_1-28 Zadacha_1-29	VRAL808	БРАЛ 808
Сведения о дубликатах аттестатов граждан	Аккредитованные организации	Zadacha_1-28 Zadacha_1-29	VRAL809	БРАЛ 809
Сведения о планируемом экзамене	Аккредитованные организации	Zadacha_1-28 Zadacha_1-29	VRAL810	БРАЛ 810
Сведения о нарушениях	Аккредитованные организации	Zadacha_1-28 Zadacha_1-29	VRAL812	БРАЛ 812
Сведения об ошибках, содержащихся в выданных аттестатах	Аккредитованные организации	Zadacha_1-28 Zadacha_1-29	VRAL813	БРАЛ 813
Сведения о несостоявшемся экзамене	Аккредитованные организации	Zadacha_1-28 Zadacha_1-29	VRAL814	БРАЛ 814
Раскрываемая информация в отношении ипотечного покрытия	Субъекты рынка коллективных инвестиций	Zadacha_1-28 Zadacha_17	INFO_IP	
Информация о персональном составе органов управления специализированного депозитария	Субъекты рынка коллективных инвестиций	Zadacha_1-28 Zadacha_17	INFO_PERS	
Информация о персональном составе органов управления управляющей компании	Субъекты рынка коллективных инвестиций	Zadacha_1-28 Zadacha_17	INFO_UK	
Отчёт о прекращении паевого инвестиционного фонда	Субъекты рынка коллективных инвестиций	Zadacha_1-28 Zadacha_17	P_PIF	
Отчёт управляющей компании по паевому инвестиционному фонду	Субъекты рынка коллективных инвестиций	Zadacha_1-28 Zadacha_17	UK_PIF	
Письмо в Банк России	Субъекты рынка коллективных инвестиций	Zadacha_1-28 Zadacha_17	PBR	

Наименование (условное обозначение)	Кем предоставляется	Шифр задачи	Шифр формы	Код формы
Протокол общего собрания владельцев ипотечных сертификатов участия	Субъекты рынка коллективных инвестиций	Zadacha_1-28 Zadacha_17	PROTOS1	ПРОТОС 1
Размещенные Пенсионным фондом Российской Федерации депозиты	Субъекты рынка коллективных инвестиций	Zadacha_1-28 Zadacha_17	PENS_FOND	
Расчёт рыночной стоимости активов, в которые размещены средства пенсионных резервов фонда	Субъекты рынка коллективных инвестиций	Zadacha_1-28 Zadacha_17	ST_ACT	
Расчёт оценочной стоимости активов и стоимости чистых активов, составляющих инвестиционный портфель	Субъекты рынка коллективных инвестиций	Zadacha_1-28 Zadacha_17	OTS_ACT	
Уведомление специализированного депозитария о возникновении основания прекращения паевого инвестиционного фонда	Субъекты рынка коллективных инвестиций	Zadacha_1-28 Zadacha_17	UVED5	УВЕД 5
Уведомление специализированного депозитария об устранении нарушений страховщиком	Субъекты рынка коллективных инвестиций	Zadacha_1-28 Zadacha_17	UVED12	УВЕД 12
Уведомление специализированного депозитария о выявлении нарушений страховщиком	Субъекты рынка коллективных инвестиций	Zadacha_1-28 Zadacha_17	UVED13	УВЕД 13
Сведения о совершении инсайдером операции с финансовым инструментом, иностранной валютой или товаром	Субъекты рынка коллективных инвестиций	Zadacha_1-28 Zadacha_17	SWED	
Годовая отчётность ПФР	Субъекты рынка коллективных инвестиций	Zadacha_1-28 Zadacha_17	PFR1	ПФР 1
Квартальная отчётность ПФР	Субъекты рынка коллективных инвестиций	Zadacha_1-28 Zadacha_17	PFR2	ПФР 2
Уведомление лицензиата о заключении/расторжении договора на ведение реестра с эмитентом	Субъекты рынка коллективных инвестиций	Zadacha_1-28 Zadacha_17	UVED14	УВЕД 14
Пакет уведомления о маркет-мейкере	Субъекты рынка коллективных инвестиций	Zadacha_1-28 Zadacha_17	UMM1	УММ 1
Пакет уведомления о допуске к участию в торгах	Субъекты рынка коллективных инвестиций	Zadacha_1-28 Zadacha_17	UMM2	УММ 2
Сведения о квалифицированных инвесторах	Субъекты рынка коллективных инвестиций	Zadacha_1-28 Zadacha_17	SV_CVAL	
Справка о структуре собственности	Субъекты рынка коллективных инвестиций	Zadacha_1-28 Zadacha_17	SPR_SOB	
Расчёт размера собственных средств	Субъекты рынка коллективных инвестиций	Zadacha_1-28 Zadacha_17	RAZM_SR	
Сведения об испорченных бланках	Субъекты рынка коллективных инвестиций	Zadacha_1-28 Zadacha_17	VRAL815	ВРАЛ 815

Наименование (условное обозначение)	Кем предоставляется	Шифр задачи	Шифр формы	Код формы
Сведения о замене аттестата в связи с технической ошибкой	Субъекты рынка коллективных инвестиций	Zadacha_1-28 Zadacha_17	VRAL816	ВРАЛ 816
Уведомление о предполагаемом избрании (назначении) соответствующего кандидата на должность	Субъекты рынка коллективных инвестиций	Zadacha_1-28 Zadacha_17	UVED_16	УВЕД 16
Уведомление об освобождении члена(ов) совета директоров наблюдательного совета и члена(ов) коллегиального исполнительного органа профессионального участника рынка ценных бумаг	Профессиональные участники рынка ценных бумаг	Zadacha_1-28 Zadacha_17	UVED_17	УВЕД 17
Уведомление об освобождении от должностного лица	Субъекты рынка коллективных инвестиций	Zadacha_1-28 Zadacha_17	UVED_18	УВЕД 18
Уведомление об итогах размещения биржевых (коммерческих) облигаций	Субъекты рынка коллективных инвестиций	Zadacha_1-28 Zadacha_17	UVED_19	УВЕД 19
Уведомление об избрании (освобождении) члена(ов) совета директоров (наблюдательного совета) и члена(ов) коллегиального исполнительного органа профессионального участника рынка ценных бумаг	Профессиональные участники рынка ценных бумаг	Zadacha_1-28 Zadacha_17	UVED_20	УВЕД 20
Уведомление об избрании члена(ов) совета директоров наблюдательного совета и члена(ов) коллегиального исполнительного органа профессионального участника рынка ценных бумаг	Профессиональные участники рынка ценных бумаг	Zadacha_1-28 Zadacha_17	UVED_21	УВЕД 21
Уведомление лицензиата об освобождении должностного лица	Субъекты рынка коллективных инвестиций	Zadacha_1-28 Zadacha_17	UVED_22	УВЕД 22
Сопроводительное письмо к годовой бухгалтерской (финансовой) отчётности	Субъекты рынка коллективных инвестиций	Zadacha_1-28 Zadacha_17	SOPROVOD_BO	
Промежуточная бухгалтерская (финансовая) отчётность негосударственного пенсионного фонда в форме акционерного общества	Субъекты рынка коллективных инвестиций	Zadacha_1-28 Zadacha_17	BO_NPFAO	
Пакет отчётности по форме №2000	Субъекты рынка коллективных инвестиций	Zadacha_1-28 Zadacha_17	SOOURCB1409	СООУРЦБ 1409
Пакет отчётности по форме №1100	Субъекты рынка коллективных инвестиций	Zadacha_1-28 Zadacha_17	SOOURCB1408	СООУРЦБ 1408
Пакет отчётности по форме №050	Субъекты рынка коллективных инвестиций	Zadacha_1-28 Zadacha_17	SOOURCB1406	СООУРЦБ 1406
Пакет отчётности по форме №020	Субъекты рынка коллективных инвестиций	Zadacha_1-28 Zadacha_17	SOOURCB1402	СООУРЦБ 1402
Пакет отчётности по форме №010	Субъекты рынка коллективных инвестиций	Zadacha_1-28 Zadacha_17	SOOURCB1401	СООУРЦБ 1401
Отчётность организатора торговли	Организаторы торговли	Zadacha_1-28 Zadacha_17	ORG_TORG	

Наименование (условное обозначение)	Кем предоставляется	Шифр задачи	Шифр формы	Код формы
Заявление о внесении изменений в сведения о профессиональном участнике рынка ценных бумаг	Профессиональные участники рынка ценных бумаг	Zadacha_1-28 Zadacha_17	PROF_ZAYV	
Годовая бухгалтерская (финансовая) отчётность негосударственного пенсионного фонда в форме некоммерческой организации	Субъекты рынка коллективных инвестиций	Zadacha_1-28 Zadacha_17	NPF_G_Y	
Годовая бухгалтерская (финансовая) отчётность негосударственного пенсионного фонда в форме акционерного общества	Субъекты рынка коллективных инвестиций	Zadacha_1-28 Zadacha_17	NPF_AO2	НПФ АО 2
Анкета соискателя (лицензиата) профессионального участника рынка ценных бумаг	Профессиональные участники рынка ценных бумаг	Zadacha_1-28 Zadacha_17	ANK_CB	
Заявление о выдаче выписки из реестра лицензий на осуществление клиринговой деятельности	Клиринговые организации	Zadacha_1-28 Zadacha_17	KLIRIN1	КЛИРИН 1
Заявление о выдаче дубликата документа, подтверждающего наличие лицензии на осуществление клиринговой деятельности	Клиринговые организации	Zadacha_1-28 Zadacha_17	KLIRIN2	КЛИРИН 2
Заявление о переоформлении документа, подтверждающего наличие лицензии на осуществление клиринговой деятельности организации	Клиринговые организации	Zadacha_1-28 Zadacha_17	KLIRIN3	КЛИРИН 3
Анкета клиринговой организации	Клиринговые организации	Zadacha_1-28 Zadacha_17	KLIRIN4	КЛИРИН 4
Заявление о выдаче лицензии на осуществление клиринговой деятельности	Клиринговые организации	Zadacha_1-28 Zadacha_17	KLIRIN5	КЛИРИН 5
Заявление о выдаче выписки из реестра лицензий бирж и торговых систем	Организаторы торговли	Zadacha_1-28 Zadacha_17	BIR1	БИР 1
Заявление о выдаче дубликата документа, подтверждающего наличие лицензии на осуществление деятельности по проведению организованных торгов	Организаторы торговли	Zadacha_1-28 Zadacha_17	Z_ORGTORG1	3 ОРГТОРГ 1
Заявление о переоформлении документа, подтверждающего наличие лицензии на осуществление деятельности по проведению организованных торгов	Организаторы торговли	Zadacha_1-28 Zadacha_17	Z_ORGTORG2	3 ОРГТОРГ 2
Анкета организатора торговли	Организаторы торговли	Zadacha_1-28 Zadacha_17	ORGTORG	
Заявление о выдаче лицензии на осуществление деятельности по проведению организованных торгов	Организаторы торговли	Zadacha_1-28 Zadacha_17	Z_ORGTORG3	3 ОРГТОРГ 3

Наименование (условное обозначение)	Кем предоставляется	Шифр задачи	Шифр формы	Код формы
Заявление о согласовании изменений, вносимых во внутренний документ (документы) центрального депозитария	Профессиональные участники рынка ценных бумаг	Zadacha_1-28 Zadacha_17	SD_IZM	
Заявление о регистрации документов и вносимых в них изменений	Субъекты рынка коллективных инвестиций	Zadacha_1-28 Zadacha_17	Z_DOC	
Уведомление об освобождении от должности лиц, указанных в части 1 статьи 6 Федерального закона от 07.02.2011 № 7-ФЗ «О клиринге, клиринговой деятельности и центральном контрагенте», в части 1 статьи 6 Федерального закона от 21.11.2011 № 325-ФЗ «Об организованных торгах»	Организаторы торговли, клиринговые организации	Zadacha_1-28 Zadacha_17	UVED25	УВЕД 25
Уведомление о фактическом назначении на должности лиц, указанных в части 8 статьи 6 Федерального закона от 07.02.2011 № 7-ФЗ «О клиринге, клиринговой деятельности и центральном контрагенте», в части 9 статьи 6 Федерального закона от 21.11.2011 № 325-ФЗ «Об организованных торгах»	Организаторы торговли, клиринговые организации	Zadacha_1-28 Zadacha_17	UVED26	УВЕД 26
Уведомление о предполагаемом избрании (назначении) соответствующего лица организатора торговли и клиринговой организации согласно части 9 статьи 6 Федерального закона от 07.02.2011 № 7-ФЗ «О клиринге, клиринговой деятельности и центральном контрагенте», части 9 статьи 6 Федерального закона от 21.11.2011 № 325-ФЗ «Об организованных торгах»	Организаторы торговли, клиринговые организации	Zadacha_1-28 Zadacha_17	UVED27	УВЕД 27
Анкета кандидата на должность руководителя саморегулируемой организации	Саморегулируемые организации	Zadacha_1-28 Zadacha_17	SRO_ANK	
Анкета лица, которое в силу своей должности или иного положения может оказывать влияние на деятельность соискателя (лицензиата)	Субъекты рынка коллективных инвестиций	Zadacha_1-28 Zadacha_17	ANK1	
Сведения о лицах, избранных или назначенных на должности единоличного исполнительного органа жилищного накопительного кооператива, членов правления жилищного накопительного кооператива или членов коллегиального исполнительного органа жилищного накопительного кооператива, а также сведения об отстранении таких лиц от занимаемых должностей	Жилищные накопительные кооперативы	Zadacha_1-28 Zadacha_17	SVED_LIC	
Полный список учредителей (акционеров, участников)	Субъекты рынка коллективных инвестиций	Zadacha_1-28 Zadacha_17	SP_UCH	
Справка о подтверждении соответствия квалификационным требованиям и требованиям к деловой репутации, установленным Федеральным законом от 13.07.2015 № 222-ФЗ «О деятельности кредитных рейтинговых агентств в Российской Федерации, о внесении изменения в статью 76 ¹ Федерального закона «О Центральном банке Российской Федерации (Банке России)» и признании утратившими силу отдельных положений законодательных актов Российской Федерации»	Кредитные рейтинговые агентства	Zadacha_1-28 Zadacha_17	SPRAV1	СПРАВ 1

Наименование (условное обозначение)	Кем предоставляется	Шифр задачи	Шифр формы	Код формы
Сведения о руководителе (заместителе руководителя) филиала (представительства) иностранного кредитного рейтингового агентства в Российской Федерации	Кредитные рейтинговые агентства	Zadacha_1-28 Zadacha_17	SVED_RF	
Ходатайство о согласовании кандидата на должность руководителя саморегулируемой организации	Саморегулируемые организации	Zadacha_1-28 Zadacha_17	HOD_SOG	
Заявление о выдаче выписки из реестра профессиональных участников рынка ценных бумаг	Профессиональные участники рынка ценных бумаг	Zadacha_1-28 Zadacha_17	ZAYV_SRPR	
Заявление о выдаче дубликата лицензии на осуществление профессиональной деятельности на рынке ценных бумаг	Профессиональные участники рынка ценных бумаг	Zadacha_1-28 Zadacha_17	ZAYV_VDL	
Заявление о переоформлении лицензии, выданной брокеру, в связи с планируемым изменением особенностей и характера деятельности	Профессиональные участники рынка ценных бумаг	Zadacha_1-28 Zadacha_17	ZAYV_PLB	
Заявление о переоформлении лицензии	Субъекты рынка коллективных инвестиций	Zadacha_1-28 Zadacha_17	ZAYV_SRPR	
Заявление участника рынка коллективных инвестиций об отказе от лицензии	Субъекты рынка коллективных инвестиций	Zadacha_1-28 Zadacha_17	ZAYV_OTK	
Уведомление управляющей компании о принятии решения о приостановлении выдачи инвестиционных паев или об одновременном приостановлении выдачи погашения и обмена инвестиционных паев паевого инвестиционного фонда	Субъекты рынка коллективных инвестиций	Zadacha_1-28 Zadacha_17	YVED_YKPR	
Сообщение о передаче всего имущества, составляющего паевой инвестиционный фонд, другому юридическому лицу при передаче ему прав и обязанностей управляющей компании по договору доверительного управления паевым инвестиционным фондом	Субъекты рынка коллективных инвестиций	Zadacha_1-28 Zadacha_17	SOOB_IM	
Уведомление участника рынка коллективных инвестиций о начале использования электронных документов	Субъекты рынка коллективных инвестиций	Zadacha_1-28 Zadacha_17	YVED_NACH	
Уведомление о выявлении нарушения в деятельности специализированного депозитария в ходе осуществления внутреннего контроля	Субъекты рынка коллективных инвестиций	Zadacha_1-28 Zadacha_17	YVED_NAR1	УВЕД НАР 1
Уведомление специализированного депозитария о выявлении нарушения (несоответствия) (ПИФ, АИФ, ПН, ПР, ЖОВ)	Субъекты рынка коллективных инвестиций	Zadacha_1-28 Zadacha_17	YVED_NAR2	УВЕД НАР 2
Уведомление специализированного депозитария об устранении нарушения (несоответствия) (ПИФ, АИФ, ПН, ПР, ЖОВ)	Субъекты рынка коллективных инвестиций	Zadacha_1-28 Zadacha_17	YVED_NAR3	УВЕД НАР 3
Уведомление специализированного депозитария о факте неустранения нарушения (несоответствия) в установленный срок (ПИФ, АИФ, ПН, ПР, ЖОВ)	Субъекты рынка коллективных инвестиций	Zadacha_1-28 Zadacha_17	YVED_NAR4	УВЕД НАР 4

Наименование (условное обозначение)	Кем предоставляется	Шифр задачи	Шифр формы	Код формы
Бухгалтерская (финансовая) отчётность страховщиков и отчётность в порядке надзора; отчётность в порядке надзора	Аккредитованные организации Субъекты страхового дела	Zadacha_1-28 Zadacha_1-30 Zadacha_1-9 Zadacha_30 Zadacha_31 Zadacha_32	acc	
Бухгалтерская (финансовая) отчётность страховщиков (ОСБУ)	Аккредитованные организации Субъекты страхового дела	Zadacha_1-28 Zadacha_1-30 Zadacha_1-9 Zadacha_30 Zadacha_31 Zadacha_32	msfo	
Годовая консолидированная финансовая отчётность	Аккредитованные организации Субъекты страхового дела	Zadacha_1-28 Zadacha_1-30 Zadacha_1-9 Zadacha_30 Zadacha_31 Zadacha_32	kfo	
Сведения о публикации ГКФО	Аккредитованные организации Субъекты страхового дела	Zadacha_1-28 Zadacha_1-30 Zadacha_1-9 Zadacha_30 Zadacha_31 Zadacha_32	kfop	
Актuarное заключение	Аккредитованные организации Субъекты страхового дела	Zadacha_1-28 Zadacha_1-30 Zadacha_1-9 Zadacha_30 Zadacha_31 Zadacha_32	ar	
Формы статистической отчётности страховых брокеров	Аккредитованные организации Субъекты страхового дела	Zadacha_1-28 Zadacha_1-30 Zadacha_1-9 Zadacha_30 Zadacha_31 Zadacha_32	broker	

Наименование (условное обозначение)	Кем предоставляется	Шифр задачи	Шифр формы	Код формы
Бухгалтерская (финансовая) отчётность страховых брокеров	Аккредитованные организации Субъекты страхового дела	Zadacha_1-28 Zadacha_1-30 Zadacha_1-9 Zadacha_30 Zadacha_31 Zadacha_32	brosbu	
Заявление о переоформлении лицензии на осуществление профессиональной деятельности на рынке ценных бумаг	Профессиональные участники рынка ценных бумаг	Zadacha_1-7 Zadacha_1-28	ZAYV_L	
Промежуточная бухгалтерская (финансовая) отчётность некредитной финансовой организации (применение МСФО (IAS) 39)	Субъекты рынка коллективных инвестиций	Zadacha_1-28 Zadacha_17	PROM_39	
Промежуточная бухгалтерская (финансовая) отчётность некредитной финансовой организации (применение МСФО (IFRS) 9)	Субъекты рынка коллективных инвестиций	Zadacha_1-28 Zadacha_17	PROM_9	
Уведомление о фактическом назначении на должности лиц организатора торговли, указанных в части 9 статьи 6 Федерального закона от 21.11.2011 № 325-ФЗ «Об организованных торгах»	Организаторы торговли	Zadacha_1-28	UVED31	
Уведомление об освобождении от должности лиц организатора торговли, указанных в части 1 статьи 6 Закона № 325-ФЗ	Организаторы торговли	Zadacha_1-28	UVED32	
Заявление о внесении изменений в сведения о кредитном рейтинговом агентстве, содержащихся в реестре кредитных рейтинговых агентств	Кредитные рейтинговые агентства	Zadacha_1-18 Zadacha_67 Zadacha_1-28	ZAYV_IZKRA	
Уведомление о фактическом назначении на должности лиц клиринговой организации, указанных в части 8 статьи 6 Федерального закона от 07.02.2011 № 7-ФЗ «О клиринге, клиринговой деятельности и центральном контрагенте» (далее – Закон № 7-ФЗ)	Клиринговые организации	Zadacha_1-28	UVED33	
Уведомление об освобождении от должности лиц клиринговой организации, указанных в части 1 статьи 6 Закона № 7-ФЗ	Клиринговые организации	Zadacha_1-28	UVED34	
Промежуточная бухгалтерская (финансовая) отчётность управляющей компании инвестиционного фонда, паевого инвестиционного фонда и негосударственного пенсионного фонда	Клиринговые организации	Zadacha_1-28	PR_BUX	
Промежуточная бухгалтерская (финансовая) отчётность акционерного инвестиционного фонда (применение МСФО (IFRS) 39)	Клиринговые организации	Zadacha_1-28	PR_BUX39	
Запрос информации об активах, находящихся на рассмотрении, в пуле обеспечения или залоге по кредитам Банка России	Банки, Кредитные организации (активы, тест)	Zadacha_1-40-2 Zadacha_1-31	C100	C100

Наименование (условное обозначение)	Кем предоставляется	Шифр задачи	Шифр формы	Код формы
Ходатайство о включении нерыночных активов в пул обеспечения	Банки, Кредитные организации (активы, тест)	Zadacha_1-40-2 Zadacha_1-31	C101	C 101
Информация об изменении данных по активу	Банки, Кредитные организации (активы, тест)	Zadacha_1-40-2 Zadacha_1-31	C102	C 102
Обращение об отзыве ходатайства о включении нерыночного актива в пул обеспечения	Банки, Кредитные организации (активы, тест)	Zadacha_1-40-2 Zadacha_1-31	C103	C 103
Информация об изменении реквизитов организации	Банки, Кредитные организации (активы, тест)	Zadacha_1-40-2 Zadacha_1-31	C104	C 104
Бухгалтерская (финансовая) отчетность организации, обязанной по кредитному договору	Банки, Кредитные организации (активы, тест)	Zadacha_1-40-2 Zadacha_1-31	C105	C 105
Информация в неструктурированном виде, поступающая от КО	Банки, Кредитные организации (активы, тест)	Zadacha_1-40-2 Zadacha_1-31	C106	C 106
Запрос-зонд, направляемый КО	Банки, Кредитные организации (активы, тест)	Zadacha_1-40-2 Zadacha_1-31	C199	C 199
Информация об активах, находящихся в Банке России	Банки Кредитные организации (активы, тест)	Zadacha_20	C200	C 200
Уведомление о включении нерыночного актива в пул обеспечения/Уведомление об отказе во включении нерыночного актива в пул обеспечения	Банки Кредитные организации (активы, тест)	Zadacha_20	C201	C 201
Сообщение об изменении состояния актива	Банки Кредитные организации (активы, тест)	Zadacha_20	C202	C 202
Уведомление о результатах отзыва ходатайства с рассмотрения	Банки Кредитные организации (активы, тест)	Zadacha_20	C203	C 203
Сообщение об изменении реквизитов организации	Банки Кредитные организации (активы, тест)	Zadacha_20	C204	C 204
Сообщение о результатах обработки принятой от КО бухгалтерской (финансовой) отчетности организации, обязанной по кредитному договору	Банки Кредитные организации (активы, тест)	Zadacha_20	C205	C 205
Информация в неструктурированном виде, направляемая подразделениями Банка России	Банки Кредитные организации (активы, тест)	Zadacha_20	C206	C 206

Наименование (условное обозначение)	Кем предоставляется	Шифр задачи	Шифр формы	Код формы
Информация о результатах контроля ЭС в Банке России	Банки Кредитные организации (активы, тест)	Zadacha_20	C208	C 208
Запрос-зонд, направляемый подразделениями Банка России	Банки Кредитные организации (активы, тест)	Zadacha_20	C299	C 299
Уведомления ответственных актуариев (сведения, заявления, ходатайства), представляемые в Банк России	Актуарий Кредитные рейтинговые агентства	Zadacha_1-18 Zadacha_67 Zadacha_1-28		
Уведомление СКПК о передаче отчётности через объединение (саморегулируемую организацию)	Сельскохозяйственные кредитные потребительские кооперативы	Zadacha_27		
Извещение о результатах контроля ЭС (пакета ЭС)	Кредитные организации	Zadacha_40 Zadacha_41 Zadacha_42	ED201	ED201
Информация о результатах приема/обработки ЭС в Банке России	Кредитные организации	Zadacha_42	ED408	ED408
Заявка на участие в кредитном аукционе Банка России / Заявление на получение кредита Банка России по фиксированной процентной ставке.	Кредитные организации	Zadacha_40 Zadacha_41	ED421	ED421
Встречная заявка / заявление Банка России на предоставление кредита Банка России	Кредитные организации	Zadacha_42	ED422	ED422
Обращение КО о снятии заявки на участие в кредитном аукционе/ заявления на получение кредита Банка России по фиксированной процентной ставке	Кредитные организации	Zadacha_40 Zadacha_41	ED425	ED425
Заявление на перевод ценных бумаг из раздела «Блокировано Банком России» в Основной раздел или другой раздел «Блокировано Банком России» счета депо кредитной организации / Заявка на вывод активов из залога по кредиту / Заявка на возврат активов (из мягкого залога).	Кредитные организации	Zadacha_40 Zadacha_41	ED429	ED429
Заявка на участие в депозитном аукционе Банка России / на размещение депозита в Банке России по фиксированной процентной ставке.	Кредитные организации	Zadacha_40 Zadacha_41	ED431	ED431
Встречная заявка Банка России на привлечение депозита	Кредитные организации	Zadacha_42	ED432	ED432
Обращение о снятии заявки, направленной на депозитный аукцион/ на размещение депозита в Банке России по фиксированной процентной ставке.	Кредитные организации	Zadacha_40 Zadacha_41	ED435	ED435
Извещение о предоставлении кредита	Кредитные организации	Zadacha_42	ED441	ED441
Уведомление об изменении состава предмета залога по кредиту	Кредитные организации	Zadacha_42	ED442	ED442
Уведомление об изменении процентной ставки	Кредитные организации	Zadacha_42	ED443	ED443

Наименование (условное обозначение)	Кем предоставляется	Шифр задачи	Шифр формы	Код формы
Запрос-зонд. Используется для проверки доступности компонентов автоматизированной системы. Позволяет проверить правильность работы транспорта и средств защиты и проверки подлинности ЭС, в том числе, в профилактический период времени после смены ключей, не приступая к штатной работе автоматизированной системы.	Кредитные организации	Zadacha_40 Zadacha_41 Zadacha_42	ED499	ED499
Извещение о привлечении Банком России денежных средств в депозит овернайт	Кредитные организации Некредитные финансовые организации	Zadacha_78	ED277	ED277
Извещение о предоставлении кредита Банка России	Кредитные организации Некредитные финансовые организаций	Zadacha_78	ED278	ED278
Уведомление об изменении процентных ставок по предоставленным кредитам	Кредитные организации Некредитные финансовые организаций	Zadacha_78	ED279	ED279
Регистрационное заявление оператора платежной системы	Операторы платежных систем Кредитные организации Депозитарии Клиринговые организации Репозитарии Расчетные депозитарии Центральный депозитарий	Zadacha_106	OPS-1	OPS-1
Дополнительное регистрационное заявление оператора платежной системы	Операторы платежных систем	Zadacha_106	OPS-2	OPS-2
Уведомление об изменении сведений об операторе платежной системы	Операторы платежных систем	Zadacha_106	OPS-3	OPS-3
Заявление об исключении сведений об операторе платежной системы из реестра операторов платежных систем	Операторы платежных систем	Zadacha_106	OPS-4	OPS-4
Заявление юридического лица (иного субъекта) об осуществлении процедур допуска	Соискатель	Zadacha_115	Statement_1	Statement_1
Заявление о внесении изменений в сведения о финансовой организации, содержащиеся в реестрах Банка России	Соискатель Бюро кредитных историй Кредитные рейтинговые агентства	Zadacha_115	Statement_2	Statement_2
Заявление об исключении записи о бюро кредитных историй из государственного реестра бюро кредитных историй	Соискатель Бюро кредитных историй	Zadacha_115	Statement_3	Statement_3

Наименование (условное обозначение)	Кем предоставляется	Шифр задачи	Шифр формы	Код формы
	Кредитные рейтинговые агентства			
Заявление об изменении вида микрофинансовой организации и осуществлении деятельности	Микрофинансовые организации	Zadacha_115	TCS	TCS
Согласование наименования	Кредитные организации	Zadacha_77	1100	1100
Допуск на финансовый рынок	Центральный контрагент Субъекты национальной платежной системы Саморегулируемые организации актуариев Оператор услуг информационного обмена Оператор цифровых финансовых активов Аудиторская организация Объединения субъектов страхового дела Оператор инвестиционных платформ Оператор платежной системы Соискатель Операторы финансовых платформ Саморегулируемые организации на финансовом рынке Банковская группа Субъекты страхового дела Общества взаимного страхования Страховые организации Страховые брокеры Субъекты рынка коллективных инвестиций	Zadacha_77	1110	1110

Наименование (условное обозначение)	Кем предоставляется	Шифр задачи	Шифр формы	Код формы
	Акцияерные инвестиционные фонды Управляющая компания Специализированный депозитарий Негосударственные пенсионные фонды Актуарии Сельскохозяйственные кредитные потребительские кооперативы Ломбарды Жилищные накопительные кооперативы Микрофинансовые организации Микрофинансовые компании Микрокредитные компании Кредитные рейтинговые агентства Бюро кредитных историй Управляющие компании специализированных обществ Операторы товарных поставок Репозитарная деятельность Регистраторы Форекс-дилеры Инвестиционный советник Дилеры			

Наименование (условное обозначение)	Кем предоставляется	Шифр задачи	Шифр формы	Код формы
	Депозитарии Брокеры Доверительные управляющие Представитель владельца облигаций Центральный депозитарий Клиринговые организации Организаторы торговли Аккредитованные организации Иностранные УИО Информационные агентства НКО-центральный контрагент Платежные НКО Расчётные НКО (включают Клиринговые организации) Депозитно-кредитные НКО Кредитные организации Оператор иностранной платежной системы Оператор по приему платежей			
Согласование отдельных документов УФР	Центральный контрагент Оператор цифровых финансовых активов Оператор инвестиционных платформ Операторы финансовых платформ Управляющая компания	Zadacha_77	1130	1130

Наименование (условное обозначение)	Кем предоставляется	Шифр задачи	Шифр формы	Код формы
	Специализированный депозитарий Негосударственные пенсионные фонды Репозитарная деятельность Центральный депозитарий Клиринговые организации Организаторы торговли			
Согласование кандидата	Страхование организации Управляющая компания Негосударственные пенсионные фонды Микрофинансовые компании Кредитные организации	Zadacha_77	1210	1210
Согласование кандидата (за искл. КО, НПФ, СО, Управляющая компания, МФО)	Центральный контрагент Операторы финансовых платформ Саморегулируемые организации на финансовом рынке Кредитные рейтинговые агентства Репозитарная деятельность Регистраторы Форекс-дилеры Инвестиционный советник Дилеры Депозитарии Брокеры Доверительные управляющие Центральный депозитарий Клиринговые организации	Zadacha_77	1211	1211

Наименование (условное обозначение)	Кем предоставляется	Шифр задачи	Шифр формы	Код формы
Назначение/освобождение кандидата	Организаторы торговли Страхование организации Управляющая компания Негосударственные пенсионные фонды Микрофинансовые организации Микрофинансовые компании Микрокредитные компании Кредитные организации	Zadacha_77	1220	1220
Назначение/освобождение кандидата (за искл. КО, НПФ, СО, УК, МФО)	Оператор цифровых финансовых активов Аудиторская организация Объединения субъектов страхового дела Оператор инвестиционных платформ Оператор платежной системы Операторы финансовых платформ Саморегулируемые организации на финансовом рынке Общества взаимного страхования Страхование брокеры Акционерные инвестиционные фонды Специализированный депозитарий	Zadacha_77	1221	1221

Наименование (условное обозначение)	Кем предоставляется	Шифр задачи	Шифр формы	Код формы
	Сельскохозяйственные кредитные потребительские кооперативы Ломбарды Жилищные накопительные кооперативы Кредитные потребительские кооперативы Кредитные рейтинговые агентства Бюро кредитных историй Управляющие компании специализированных обществ Репозитарная деятельность Регистраторы Форекс-дилеры Инвестиционный советник Дилеры Депозитарии Брокеры Доверительные управляющие Центральный депозитарий Оператор по приему платежей			
Изменение анкетных данных должностного лица	Кредитные организации Страховые организации Управляющая компания; Негосударственные пенсионные фонды	Zadacha_77	1223	1223

Наименование (условное обозначение)	Кем предоставляется	Шифр задачи	Шифр формы	Код формы
	Микрофинансовые организации Микрофинансовые компании Микрокредитные компании			
Изменение анкетных данных должностного лица (за искл. КО, НПФ, СО, УК, МФО)	Оператор цифровых финансовых активов Аудиторская организация Объединения субъектов страхового дела Оператор инвестиционных платформ Оператор платежной системы Операторы финансовых платформ Саморегулируемые организации на финансовом рынке Страховые организации Страховые брокеры Акционерные инвестиционные фонды Специализированный депозитарий Сельскохозяйственные кредитные потребительские кооперативы Ломбарды Жилищные накопительные кооперативы	Zadacha_77	1224	1224

Наименование (условное обозначение)	Кем предоставляется	Шифр задачи	Шифр формы	Код формы
	Кредитные потребительские кооперативы Кредитные рейтинговые агентства Бюро кредитных историй Управляющие компании специализированных обществ Репозитарная деятельность Регистраторы Форекс-дилеры Инвестиционный советник Дилеры Депозитарии Брокеры Доверительные управляющие Центральный депозитарий Оператор по приему платежей			
Назначение/освобождение кандидатов (ВРИО списком)	Оператор цифровых финансовых активов Объединения субъектов страхового дела Оператор инвестиционных платформ Оператор платежной системы Операторы финансовых платформ Саморегулируемые организации на финансовом рынке	Zadacha_77	1225	1225

Наименование (условное обозначение)	Кем предоставляется	Шифр задачи	Шифр формы	Код формы
	<p>Общества взаимного страхования Страховые организации Страховые брокеры Акционерные инвестиционные фонды Управляющая компания Специализированный депозитарий Негосударственные пенсионные фонды Сельскохозяйственные кредитные потребительские кооперативы Ломбарды Жилищные накопительные кооперативы Микрофинансовые компании Микрокредитные компании Кредитные потребительские кооперативы Кредитные рейтинговые агентства Бюро кредитных историй Управляющие компании специализированных обществ Репозитарная деятельность Регистраторы Форекс-дилеры</p>			

Наименование (условное обозначение)	Кем предоставляется	Шифр задачи	Шифр формы	Код формы
	Инвестиционный советник Дилеры Депозитарии Брокеры Доверительные управляющие Центральный депозитарий Кредитные организации Оператор по приему платежей			
Совет директоров	Оператор цифровых финансовых активов Объединения субъектов страхового дела Оператор инвестиционных платформ Оператор платежной системы Операторы финансовых платформ Саморегулируемые организации на финансовом рынке Общества взаимного страхования Страховые организации Страховые брокеры Акционерные инвестиционные фонды Управляющая компания Специализированный депозитарий Негосударственные пенсионные фонды	Zadacha_77	1226	1226

Наименование (условное обозначение)	Кем предоставляется	Шифр задачи	Шифр формы	Код формы
	Сельскохозяйственные кредитные потребительские кооперативы Жилищные накопительные кооперативы Микрофинансовые компании Микрокредитные компании Кредитные потребительские кооперативы Кредитные рейтинговые агентства Бюро кредитных историй Управляющие компании специализированных обществ Репозитарная деятельность Регистраторы Форекс-дилеры Инвестиционный советник Дилеры Депозитарии Брокеры Доверительные управляющие Центральный депозитарий Кредитные организации Оператор по приему платежей Клиринговые организации Организаторы торговли			

Наименование (условное обозначение)	Кем предоставляется	Шифр задачи	Шифр формы	Код формы
Информация о филиале КО (открытие/закрытие/изменение/перевод в статус ВСП)	НКО-центральный контрагент Платежные НКО Расчётные НКО (включают Клиринговые организации) Депозитно-кредитные НКО Кредитные организации	Zadacha_77	1310	1310
Информация о представительстве КО	НКО-центральный контрагент Платежные НКО Расчётные НКО (включают Клиринговые организации) Депозитно-кредитные НКО Кредитные организации	Zadacha_77	1320	1320
Информация о ДО КО (филиала)	НКО-центральный контрагент Платежные НКО Расчётные НКО (включают Клиринговые организации) Депозитно-кредитные НКО Кредитные организации	Zadacha_77	1330	1330
Информация о МО КО/филиала КО (открытие/изменение/закрытие)	Кредитные организации	Zadacha_77	1340	1340
Выдача разрешений Банка России на создание филиала КО на территории иностранного государства	НКО-центральный контрагент Платежные НКО Расчётные НКО (включают Клиринговые организации) Депозитно-кредитные НКО	Zadacha_77	1350	1350

Наименование (условное обозначение)	Кем предоставляется	Шифр задачи	Шифр формы	Код формы
Информация об УТО КО (филиала, ВСП)	Кредитные организации НКО-центральный контрагент Платежные НКО Расчётные НКО (включают Клиринговые организации) Депозитно-кредитные НКО Кредитные организации	Zadacha_77	1360	1360
Информация о филиале НПФ	Негосударственные пенсионные фонды	Zadacha_77	1370	1370
Информация о представительстве НПФ (открытие/изменение/закрытие);	Негосударственные пенсионные фонды	Zadacha_77	1380	1380
Приостановление/возобновление деятельности подразделений КО/филиалов КО	НКО-центральный контрагент Платежные НКО Расчётные НКО (включают Клиринговые организации) Депозитно-кредитные НКО Кредитные организации	Zadacha_77	1390	1390
Уведомление о приобретении акций (долей) ФО (об установлении контроля в отношении акционера (участника) ФО)	Центральный контрагент Субъекты национальной платежной системы Саморегулируемые организации актуариев Оператор услуг информационного обмена Оператор цифровых финансовых активов Аудиторская организация Объединения субъектов страхового дела	Zadacha_77	1410	1410

Наименование (условное обозначение)	Кем предоставляется	Шифр задачи	Шифр формы	Код формы
	<p>Оператор инвестиционных платформ Оператор платежной системы Соискатель Операторы финансовых платформ Саморегулируемые организации на финансовом рынке Банковская группа Субъекты страхового дела Общества взаимного страхования Страховые организации Страховые брокеры Субъекты рынка коллективных инвестиций Акционерные инвестиционные фонды Управляющая компания Специализированный депозитарий Негосударственные пенсионные фонды Актуарии Сельскохозяйственные кредитные потребительские кооперативы Ломбарды Жилищные накопительные кооперативы Микрофинансовые организации</p>			

Наименование (условное обозначение)	Кем предоставляется	Шифр задачи	Шифр формы	Код формы
	Микрофинансовые компании Микрокредитные компании Кредитные рейтинговые агентства Бюро кредитных историй Управляющие компании специализированных обществ Операторы товарных поставок Репозитарная деятельность Регистраторы Форекс-дилеры Инвестиционный советник Дилеры Депозитарии Брокеры Доверительные управляющие Представитель владельца облигаций Центральный депозитарий Клиринговые организации Организаторы торговли Аккредитованные организации Иностранные УИО Информационные агентства НКО-центральный контрагент Платежные НКО			

Наименование (условное обозначение)	Кем предоставляется	Шифр задачи	Шифр формы	Код формы
	Расчётные НКО (включают Клиринговые организации) Депозитно-кредитные НКО Кредитные организации Оператор иностранной платежной системы Оператор по приему платежей			
Выдача предварительного (последующего) согласия Банка России на приобретение и (или) получение в доверительное управление акций (долей) ФО, а также на установление контроля в отношении акционеров (участников) ФО	Центральный контрагент Субъекты национальной платежной системы Саморегулируемые организации актуариев Оператор услуг информационного обмена Оператор цифровых финансовых активов Аудиторская организация Объединения субъектов страхового дела Оператор инвестиционных платформ Оператор платежной системы Соискатель Операторы финансовых платформ Саморегулируемые организации на финансовом рынке Банковская группа Субъекты страхового дела Общества взаимного страхования	Zadacha_77	1420	1420

Наименование (условное обозначение)	Кем предоставляется	Шифр задачи	Шифр формы	Код формы
	Страховые организации Страховые брокеры Субъекты рынка коллективных инвестиций Акционерные инвестиционные фонды Управляющая компания Специализированный депозитарий Негосударственные пенсионные фонды Актуарии Сельскохозяйственные кредитные потребительские кооперативы Ломбарды Жилищные накопительные кооперативы Микрофинансовые организации Микрофинансовые компании Микрокредитные компании Кредитные рейтинговые агентства Бюро кредитных историй Управляющие компании специализированных обществ Операторы товарных поставок Репозитарная деятельность			

Наименование (условное обозначение)	Кем предоставляется	Шифр задачи	Шифр формы	Код формы
	Регистраторы Форекс-дилеры Инвестиционный советник Дилеры Депозитарии Брокеры Доверительные управляющие Представитель владельца облигаций Центральный депозитарий Клиринговые организации Организаторы торговли Аккредитованные организации Иностранные УИО Информационные агентства НКО-центральный контрагент Платежные НКО Расчётные НКО (включают Клиринговые организации) Депозитно-кредитные НКО Кредитные организации Оператор иностранной платежной системы Оператор по приему платежей			
Информирование об изменениях состава участников и (или) размеров их долей	Центральный контрагент Субъекты национальной платежной системы Саморегулируемые организации актуариев	Zadacha_77	1430	1430

Наименование (условное обозначение)	Кем предоставляется	Шифр задачи	Шифр формы	Код формы
	<p>Оператор услуг информационного обмена Оператор цифровых финансовых активов Аудиторская организация Объединения субъектов страхового дела Оператор инвестиционных платформ Оператор платежной системы Соискатель Операторы финансовых платформ Саморегулируемые организации на финансовом рынке Банковская группа Субъекты страхового дела Общества взаимного страхования Страховые организации Страховые брокеры Субъекты рынка коллективных инвестиций Акционерные инвестиционные фонды Управляющая компания Специализированный депозитарий Негосударственные пенсионные фонды Актуарии</p>			

Наименование (условное обозначение)	Кем предоставляется	Шифр задачи	Шифр формы	Код формы
	Сельскохозяйственные кредитные потребительские кооперативы Ломбарды Жилищные накопительные кооперативы Микрофинансовые организации Микрофинансовые компании Микрокредитные компании Кредитные рейтинговые агентства Бюро кредитных историй Управляющие компании специализированных обществ Операторы товарных поставок Репозитарная деятельность Регистраторы Форекс-дилеры Инвестиционный советник Дилеры Депозитарии Брокеры Доверительные управляющие Представитель владельца облигаций Центральный депозитарий Клиринговые организации			

Наименование (условное обозначение)	Кем предоставляется	Шифр задачи	Шифр формы	Код формы
	Организаторы торговли Аккредитованные организации Иностраные УИО Информационные агентства НКО-центральный контрагент Платежные НКО Расчётные НКО (включают Клиринговые организации) Депозитно-кредитные НКО Кредитные организации Оператор иностранной платежной системы Небанковские кредитные организации Эмиссия ценных бумаг Профессиональные участники рынка ценных бумаг Субъекты рынка ценных бумаг и товарного рынка Кредитные потребительские кооперативы Субъекты статистического учета прямых инвестиций Оператор по приему платежей			
Внесение изменений в ЕГРЮЛ, не связанных с изменением устава ФО	Негосударственные пенсионные фонды Небанковские кредитные организации	Zadacha_77	1450	1450

Наименование (условное обозначение)	Кем предоставляется	Шифр задачи	Шифр формы	Код формы
	НКО-центральный контрагент Платежные НКО Расчётные НКО (включают Клиринговые организации) Депозитно-кредитные НКО Кредитные организации Оператор иностранной платёжной системы			
Уведомление КО в отношении дочерней организации – нерезидента	Небанковские кредитные организации НКО-центральный контрагент Платежные НКО Расчётные НКО (включают Клиринговые организации) Депозитно-кредитные НКО Кредитные организации	Zadacha_77	1460	1460
Уведомление о выявлении факта несоответствия квалификации и (или) деловой репутации	Центральный контрагент Субъекты национальной платёжной системы Саморегулируемые организации актуариев Оператор услуг информационного обмена Аудиторская организация Объединения субъектов страхового дела Оператор инвестиционных платформ Оператор платёжной системы	Zadacha_77	1470	1470

Наименование (условное обозначение)	Кем предоставляется	Шифр задачи	Шифр формы	Код формы
	Соискатель Операторы финансовых платформ Саморегулируемые организации на финансовом рынке Банковская группа Субъекты статистического учета прямых инвестиций Субъекты страхового дела Общества взаимного страхования Страховые организации Страховые брокеры Субъекты рынка коллективных инвестиций Акционерные инвестиционные фонды Управляющая компания Специализированный депозитарий Негосударственные пенсионные фонды Актуарии Сельскохозяйственные кредитные потребительские кооперативы Ломбарды Жилищные накопительные кооперативы Микрофинансовые организации Микрофинансовые компании			

Наименование (условное обозначение)	Кем предоставляется	Шифр задачи	Шифр формы	Код формы
	Микрокредитные компании Кредитные рейтинговые агентства Бюро кредитных историй Субъекты рынка ценных бумаг и товарного рынка Управляющие компании специализированных обществ Операторы товарных поставок Репозитарная деятельность Профессиональные участники рынка ценных бумаг Регистраторы Форекс-дилеры Инвестиционный советник Дилеры Депозитарии Брокеры Доверительные управляющие Представитель владельца облигаций Центральный депозитарий Клиринговые организации Организаторы торговли Аккредитованные организации Иностранные УИО Информационные агентства			

Наименование (условное обозначение)	Кем предоставляется	Шифр задачи	Шифр формы	Код формы
	Небанковские кредитные организации НКО-центральный контрагент Платежные НКО Расчётные НКО (включают Клиринговые организации) Депозитно-кредитные НКО Кредитные организации Оператор иностранной платежной системы Оператор по приему платежей			
Выдача лицензии на осуществление банковских операций при расширении деятельности КО и принятие решения о возможности получения НКО статуса банка	Кредитные организации	Zadacha_77	1520	1520
Государственная регистрация изменений, вносимых в устав КО	Кредитные организации	Zadacha_77	1611	1611
Государственная регистрация изменений, вносимых в устав НПФ	Негосударственные пенсионные фонды	Zadacha_77	1612	1612
Внесение изменений в положение о филиале	Кредитные организации	Zadacha_77	1710	1710
Выдача разрешения Банка России на учреждение дочерней КО на территории иностранного государства	Кредитные организации	Zadacha_77	1720	1720
Подтверждение правомерности оплаты уставного капитала КО	Кредитные организации	Zadacha_77	1730	1730
Предоставление доверенности, зам ЕИО (руководителю филиала) КО	Кредитные организации	Zadacha_77	1760	1760
Уведомление об изменении сведений местонахождения ФО, общих сведений	Аудиторская организация Оператор инвестиционных платформ Субъекты страхового дела Общества взаимного страхования Страховые организации Страховые брокеры Акционерные инвестиционные фонды Управляющая компания	Zadacha_77	1770	1770

Наименование (условное обозначение)	Кем предоставляется	Шифр задачи	Шифр формы	Код формы
	Специализированный депозитарий Негосударственные пенсионные фонды Ломбарды Микрофинансовые организации Микрофинансовые компании Микрокредитные компании Управляющие компании специализированных обществ Оператор по приему платежей Оператор цифровых финансовых активов и Кредитные потребительские кооперативы Саморегулируемые организации на финансовом рынке			
Уведомление об изменении сведений местонахождения КО, общих сведений	Кредитные организации	Zadacha_77	1771	1771
Заявление о внесении изменений в реестр саморегулируемых организаций в сфере финансового рынка	Саморегулируемые организации на финансовом рынке	Zadacha_77	1780	1780
Государственная регистрация ФО в связи с ее ликвидацией	Кредитные организации Негосударственные пенсионные фонды АСВ	Zadacha_77	1810	1810
Реорганизация КО/НПФ	Кредитные организации Негосударственные пенсионные фонды	Zadacha_77	1910	1910

Наименование (условное обозначение)	Кем предоставляется	Шифр задачи	Шифр формы	Код формы
Предварительное рассмотрение документов, для регистрации изменений устава (при слиянии или присоединении)	Кредитные организации	Zadacha_77	2010	2010
Структура собственности	Страховые организации Управляющая компания Негосударственные пенсионные фонды Микрофинансовые организации Микрофинансовые компании Микрокредитные компании Кредитные организации	Zadacha_77	3010	3010
Сведения о перечне лиц, контролирующих финансовую организацию	Страховые организации Негосударственные пенсионные фонды НКО-центральный контрагент Платежные НКО Расчётные НКО (включают Клиринговые организации) Депозитно-кредитные НКО Кредитные организации	Zadacha_77	3030	3030
Соискатели	Центральный контрагент Субъекты национальной платежной системы Саморегулируемые организации актуариев Оператор услуг информационного обмена Оператор цифровых финансовых активов Объединения субъектов страхового дела	Zadacha_77	4010	4010

Наименование (условное обозначение)	Кем предоставляется	Шифр задачи	Шифр формы	Код формы
	<p>Оператор инвестиционных платформ Оператор платежной системы; Соискатель Операторы финансовых платформ Саморегулируемые организации на финансовом рынке Банковская группа Субъекты страхового дела Общества взаимного страхования Страховые организации Страховые брокеры Субъекты рынка коллективных инвестиций Акционерные инвестиционные фонды Управляющая компания Специализированный депозитарий Негосударственные пенсионные фонды Актуарии Сельскохозяйственные кредитные потребительские кооперативы Ломбарды Жилищные накопительные кооперативы Микрофинансовые организации</p>			

Наименование (условное обозначение)	Кем предоставляется	Шифр задачи	Шифр формы	Код формы
	Микрофинансовые компании Микрокредитные компании; Кредитные потребительские кооперативы Кредитные рейтинговые агентства Бюро кредитных историй Управляющие компании специализированных обществ Операторы товарных поставок Репозитарная деятельность; Регистраторы Форекс-дилеры Инвестиционный советник Дилеры Депозитарии Брокеры Доверительные управляющие Представитель владельца облигаций Центральный депозитарий Клиринговые организации Организаторы торговли Аккредитованные организации Иностранные УИО Эмиссия ценных бумаг Информационные агентства			

Наименование (условное обозначение)	Кем предоставляется	Шифр задачи	Шифр формы	Код формы
	НКО-центральный контрагент Платежные НКО Расчётные НКО (включают Клиринговые организации) Депозитно-кредитные НКО Кредитные организации Оператор иностранной платежной системы Оператор по приему платежей			
Допуск аудиторской организации	Центральный контрагент Субъекты национальной платежной системы Саморегулируемые организации актуариев Оператор услуг информационного обмена Оператор цифровых финансовых активов Аудиторская организация Объединения субъектов страхового дела Оператор инвестиционных платформ Оператор платежной системы Соискатель Операторы финансовых платформ Саморегулируемые организации на финансовом рынке Банковская группа	Zadacha_77	4011	4011

Наименование (условное обозначение)	Кем предоставляется	Шифр задачи	Шифр формы	Код формы
	Субъекты страхового дела Общества взаимного страхования Страховые организации Страховые брокеры Субъекты рынка коллективных инвестиций Акционерные инвестиционные фонды Управляющая компания Специализированный депозитарий Негосударственные пенсионные фонды Актуарии Сельскохозяйственные кредитные потребительские кооперативы Ломбарды Жилищные накопительные кооперативы Микрофинансовые организации Микрофинансовые компании Микрокредитные компании Кредитные рейтинговые агентства Бюро кредитных историй Управляющие компании специализированных обществ			

Наименование (условное обозначение)	Кем предоставляется	Шифр задачи	Шифр формы	Код формы
	Операторы товарных поставок Репозитарная деятельность Представитель владельца облигаций Центральный депозитарий Клиринговые организации Организаторы торговли Аккредитованные организации Иностранные УИО Информационные агентства НКО-центральный контрагент Платежные НКО Расчётные НКО (включают Клиринговые организации) Депозитно-кредитные НКО Кредитные организации Оператор иностранной платежной системы Оператор по приему платежей			
Уведомительный порядок допуска ПУРЦБ	Управляющая компания Регистраторы Дилеры Депозитарии Брокеры Доверительные управляющие Клиринговые организации	Zadacha_77	4012	4012

Наименование (условное обозначение)	Кем предоставляется	Шифр задачи	Шифр формы	Код формы
	Небанковские кредитные организации НКО-центральный контрагент Кредитные организации			
Допуск МФО и ломбардов	Центральный контрагент Субъекты национальной платежной системы Саморегулируемые организации актуариев Оператор услуг информационного обмена Оператор цифровых финансовых активов Аудиторская организация Объединения субъектов страхового дела Оператор инвестиционных платформ Оператор платежной системы Соискатель Операторы финансовых платформ Саморегулируемые организации на финансовом рынке Банковская группа Субъекты страхового дела Общества взаимного страхования Страховые организации Страховые брокеры Субъекты рынка коллективных инвестиций	Zadacha_77	4013	4013

Наименование (условное обозначение)	Кем предоставляется	Шифр задачи	Шифр формы	Код формы
	Акцияерные инвестиционные фонды Управляющая компания Специализированный депозитарий Негосударственные пенсионные фонды Актуарии Сельскохозяйственные кредитные потребительские кооперативы Ломбарды Жилищные накопительные кооперативы Микрофинансовые организации Микрофинансовые компании Микрокредитные компании Кредитные рейтинговые агентства Бюро кредитных историй Управляющие компании специализированных обществ Операторы товарных поставок Репозитарная деятельность Представитель владельца облигаций Центральный депозитарий Клиринговые организации			

Наименование (условное обозначение)	Кем предоставляется	Шифр задачи	Шифр формы	Код формы
	Организаторы торговли Аккредитованные организации Иностранные УИО Информационные агентства НКО-центральный контрагент; Платежные НКО; Расчётные НКО (включают Клиринговые организации); Депозитно-кредитные НКО; Кредитные организации; Оператор иностранной платежной системы Оператор по приему платежей			
Допуск КПК	Сельскохозяйственные кредитные потребительские кооперативы; Кредитные потребительские кооперативы Саморегулируемые организации на финансовом рынке	Указать шифр задачи	4014	4014
Сведения об аффилированных лицах и структуре собственности оператора финансовой платформы	ОФП	Zadacha_146	ОКУД 0420931	0420931
Сведения о банковских счетах оператора финансовой платформы, открытых в кредитных организациях	ОФП	Zadacha_146	ОКУД 0420932	0420932
Сведения о дебиторской и кредиторской задолженности оператора финансовой платформы	ОФП	Zadacha_146	ОКУД 0420933	0420933
Сведения об осуществлении финансовых сделок	ОФП	Zadacha_146	ОКУД 0420934	0420934

Наименование (условное обозначение)	Кем предоставляется	Шифр задачи	Шифр формы	Код формы
Сведения о самостоятельно выявленных оператором финансовой платформы нарушениях	ОФП	Zadacha_146	ОКУД 0420935	0420935
Сведения о лицах, которым оператором финансовой платформы поручено проведение идентификации	ОФП	Zadacha_146	ОКУД 0420936	0420936
Сведения об аудиторской проверке	ОФП	Zadacha_146	ОКУД 0420937	0420937
Сведения об участии в судебных процессах, ответчиком в которых выступил оператор финансовой платформы	ОФП	Zadacha_146	ОКУД 0420938	0420938
Отчеты о движении денежных средств и иных финансовых активов по счетам (вкладам) в банках и иных организациях финансового рынка, расположенных за пределами территории Российской Федерации, и о переводах денежных средств без открытия банковского счета с использованием электронных средств платежа, предоставленных иностранными поставщиками платежных услуг, в соответствии с Указанием Банка России № 5911-У	ОДС	Zadacha_147	FormODSF	FormODSF
Сведения, содержащиеся в реестре членов кредитного потребительского кооператива (пайщиков)	Кредитные потребительские кооперативы	Zadacha_148	FormKPK	FormKPK
Представление отчетности КО в Банк России	Банки Небанковские кредитные организации НКО-центральный контрагент Депозитно-кредитные НКО; Платежные НКО Расчётные НКО (включают Клиринговые организации)	Zadacha_155		
Представление отчетности банковских холдингов в Банк России	Банки Небанковские кредитные организации НКО-центральный контрагент; Депозитно-кредитные НКО Платежные НКО; Расчётные НКО (включают Клиринговые организации)	Zadacha_157		

Наименование (условное обозначение)	Кем предоставляется	Шифр задачи	Шифр формы	Код формы
	Банковские холдинги			
Уведомление об изменении сведений, связанных с выпуском (дополнительным выпуском) ценных бумаг (о погашении ценных бумаг)	Регистраторы Организаторы торговли Центральный депозитарий Депозитарии	Zadacha_179	10a	10a
Уведомление о ПВО	Организаторы торговли Центральный депозитарий	Zadacha_179	11a	11a
Уведомление об ипотечных каникулах	Организаторы торговли Центральный депозитарий	Zadacha_179	11b	11b
Уведомление о признании программы облигаций несостоявшейся / отказ в регистрации изменений в программу облигаций	Организаторы торговли Центральный депозитарий	Zadacha_179	12a	12a
Уведомление о признании недействительным выпуска ценных бумаг / программы облигаций / изменений в них	Регистраторы Организаторы торговли Центральный депозитарий	Zadacha_179	13a	13a
Уведомление о признании недействительной регистрации проспекта ценных бумаг / изменений в проспект ценных бумаг	Регистраторы Организаторы торговли Центральный депозитарий	Zadacha_179	13b	13b
Уведомление об отказе в регистрации выпуска акций	Регистраторы	Zadacha_179	14a	14a
Уведомление об отказе в регистрации выпуска облигаций	Организаторы торговли Центральный депозитарий	Zadacha_179	15a	15a
Уведомление об отказе в регистрации выпуска РДР	Организаторы торговли	Zadacha_179	16a	16a
Уведомление об отказе в регистрации проспекта ценных бумаг	Организаторы торговли Центральный депозитарий	Zadacha_179	17a	17a
Уведомление об отказе в регистрации программы облигаций	Организаторы торговли Центральный депозитарий	Zadacha_179	18a	18a
Запрос на присвоение уникального кода эмитента (не являющегося КО)	Регистраторы Организаторы торговли Центральный депозитарий	Zadacha_179	1a	1a
Запрос на присвоение уникального кода эмитента - КО	Организаторы торговли Центральный депозитарий	Zadacha_179	1b	1b
Уведомление о замене эмитента облигаций	Организаторы торговли Центральный депозитарий	Zadacha_179	21a	21a
Уведомление о дате проведения операции, связанной с конвертацией ценных бумаг при их консолидации или дроблении	Регистраторы	Zadacha_179	22a	22a
Уведомление о регистрации выпуска (дополнительного выпуска) акций	Регистраторы	Zadacha_179	2a	2a

Наименование (условное обозначение)	Кем предоставляется	Шифр задачи	Шифр формы	Код формы
Уведомление о регистрации выпуска (дополнительного выпуска) облигаций	Организаторы торговли Центральный депозитарий	Zadacha_179	3a	3a
Уведомление о регистрации выпуска РДР	Организаторы торговли	Zadacha_179	4a	4a
Уведомление об итогах выпуска ценных бумаг	Регистраторы Организаторы торговли Центральный депозитарий Депозитарии	Zadacha_179	5a	5a
Уведомление о приостановлении / возобновлении эмиссии ценных бумаг	Регистраторы Организаторы торговли Центральный депозитарий	Zadacha_179	6a	6a
Уведомление о признании выпуска (дополнительного выпуска) ценных бумаг несостоявшимся / об аннулировании решения о регистрации выпуска акций	Регистраторы Организаторы торговли Центральный депозитарий	Zadacha_179	6b	6b
Уведомление об отказе в регистрации изменений в решение о выпуске ценных бумаг / документ, содержащий условия размещения ценных бумаг	Регистраторы Организаторы торговли Центральный депозитарий	Zadacha_179	6c	6c
Уведомление о банковских реквизитах залогового счета	Организаторы торговли Центральный депозитарий	Zadacha_179	6d	6d
Уведомление о регистрации изменений в решение о выпуске ценных бумаг / документ, содержащий условия размещения ценных бумаг, для акций и РДР	Регистраторы Организаторы торговли	Zadacha_179	7a	7a
Уведомление о регистрации изменений в решение о выпуске ценных бумаг / документ, содержащий условия размещения ценных бумаг, для облигаций	Организаторы торговли Центральный депозитарий	Zadacha_179	7b	7b
Уведомление о регистрации проспекта ценных бумаг / поступлении уведомления о составлении проспекта ценных бумаг	Организаторы торговли Центральный депозитарий	Zadacha_179	8a	8a
Уведомление о регистрации изменений в проспект ценных бумаг/ отказ в регистрации изменений в проспект ценных бумаг	Организаторы торговли Центральный депозитарий	Zadacha_179	8b	8b
Уведомление о регистрации программы облигаций	Организаторы торговли Центральный депозитарий	Zadacha_179	9a	9a
Уведомление о регистрации изменений в программу облигаций	Организаторы торговли Центральный депозитарий	Zadacha_179	9b	9b
Изменение параметров исполнения обязательств по кредитам Банка России по инициативе КО (поток ЭДО ДКО)	Небанковские кредитные организации НКО-центральный контрагент Платежные НКО	Zadacha_218	ED260	ED260

Наименование (условное обозначение)	Кем предоставляется	Шифр задачи	Шифр формы	Код формы
	Расчётные НКО (включают КЛО) Депозитно-кредитные НКО ЭДО ДКО Банки			
Информация о результатах приема/обработки ЭС	Небанковские кредитные организации НКО-центральный контрагент Платежные НКО Расчётные НКО (включают КЛО) Депозитно-кредитные НКО ЭДО ДКО Банки	Zadacha_219	ED261	ED261

Приложение 3

Форма доверенности в электронной форме

3.1 Общие сведения

Приложение описывает требования к XML файлам (далее – файл обмена) представления сведений МЧД.

3.2 Описание файла обмена

3.2.1 Имя файла обмена

В ВП ЕПВВ допустимо использовать МЧД только с определенным наименованием файла. Имя файла обмена должно иметь следующий вид:

R_T_GGGGMMDD_N, где:

- «R_T» – префикс, принимающий значение «ON_EMCHD» (для МЧД нового формата) или «DOVER_CBR_O_» (для МЧД старого формата, где **O** – идентификатор отправителя информации), имеет вид:
 - для организаций – десятиразрядный код (ИНН организации);
 - для физических лиц – двенадцатиразрядный код (ИНН физического лица);
- «GGGG» – год, **MM** – месяц, **DD** – день формирования МЧД;
- «N» – идентификационный номер МЧД (36-разрядный глобальный уникальный идентификатор (GUID) или номер длиной от 1 до 10 для МЧД старого формата). Идентификационный номер МЧД должен обеспечивать уникальность МЧД в рамках одной организации.

Расширение имени файла – xml. Расширение имени файла может указываться как строчными, так и прописными буквами.

Параметры первой строки файла обмена

Первая строка XML файла должна иметь следующий вид:

```
<?xml version="1.0" encoding="UTF-8"?>
```

Имя файла, содержащего XML схему файла обмена, должно иметь следующий вид:

DOVER_CBR_1_00. Расширение имени файла – xsd. XML схема файла обмена приводится отдельным файлом и размещается на сайте Банка России.

3.2.2 Перечень структурных элементов

Перечень структурных элементов логической модели файла обмена и сведения о них приведены в таблицах И.1 – И.38 настоящего приложения.

Для каждого структурного элемента логической модели файла обмена приводятся следующие сведения:

- *наименование элемента*. Приводится полное наименование элемента. В строке таблицы могут быть описаны несколько элементов, наименования которых разделены символом «|». Такая форма записи применяется при наличии в файле обмена только одного элемента из описанных в этой строке;
- *сокращенное наименование (код) элемента*. Приводится сокращенное наименование элемента. Синтаксис сокращенного наименования должен удовлетворять спецификации XML;
- *признак типа элемента*. Может принимать следующие значения: «С» – сложный элемент логической модели (содержит вложенные элементы), «П» – простой элемент логической модели, реализованный в виде элемента XML файла, «А» – простой элемент логической модели, реализованный в виде атрибута элемента XML файла. Простой элемент логической модели не содержит вложенные элементы;
- *формат элемента*. Формат элемента представляется следующими условными обозначениями: Т – символьная строка; N – числовое значение (целое или дробное). Формат символьной строки указывается в виде T(n-k) или T(=k), где: n – минимальное количество знаков, k – максимальное количество знаков, символ «-» – разделитель, символ «=» означает фиксированное количество знаков в строке. В случае, если минимальное количество знаков равно 0, формат имеет вид T(0-k). В случае, если максимальное количество знаков не ограничено, формат имеет вид T(n).
- Формат числового значения указывается в виде N(m.k), где: m – максимальное количество знаков в числе, включая знак (для отрицательного числа), целую и дробную часть числа без разделяющей десятичной точки, k – максимальное число знаков дробной части числа. Если число знаков дробной части числа равно 0 (то есть число целое), то формат числового значения имеет вид N(m).
- Для простых элементов, являющихся базовыми в XML, например, элемент с типом «date», поле «Формат элемента» не заполняется. Для таких элементов в поле «Дополнительная информация» указывается тип базового элемента;

- *признак обязательности элемента* определяет обязательность наличия элемента (совокупности наименования элемента и его значения) в файле обмена. Признак обязательности элемента может принимать следующие значения: «О» – наличие элемента в файле обмена обязательно; «Н» – наличие элемента в файле обмена необязательно, то есть элемент может отсутствовать. Если элемент принимает ограниченный перечень значений (по классификатору, кодовому словарю), то признак обязательности элемента дополняется символом «К». Например, «ОК». В случае, если количество реализаций элемента может быть более одной, то признак обязательности элемента дополняется символом «М». Например, «НМ» или «ОКМ».
- К вышеперечисленным признакам обязательности элемента может добавляться значение «У» в случае описания в XML схеме условий, предъявляемых к элементу в файле обмена, описанных в графе «Дополнительная информация». Например, «НУ» или «ОКУ»;
- *дополнительная информация* содержит, при необходимости, требования к элементу файла обмена, не указанные ранее. Для сложных элементов указывается ссылка на таблицу, в которой описывается состав данного элемента. Для элементов, принимающих ограниченный перечень значений из классификатора (кодowego словаря), указывается соответствующее наименование классификатора (кодowego словаря) или приводится перечень возможных значений. Для классификатора (кодowego словаря) может указываться ссылка на его местонахождение. Для элементов, использующих пользовательский тип данных, указывается наименование типового элемента. Описание типовых элементов приведено в глоссарии.

Сведения о доверенности (Доверенность)

Таблица Ж.1

Наименование элемента	Сокращенное наименование (код) элемента	Признак типа элемента	Формат элемента	Признак обязательности элемента	Дополнительная информация
Версия формата	ВерсФорм	A	T(1-10)	O	Принимает значение: EMCHD_1
Флаг обязательности элементов	ПрЭлФорм	A	T(=8)	O	Принимает значение в следующем формате: XXXXXXXX, где X (флаг) должен принимать значение: 0 - выключен 1 - включен
Идентификатор файла	ИдФайл	A	T(1-255)	O	Принимает значение имени XML-файла доверенности без его расширения
Идентификатор файла для представления интересов в налоговом органе	ИдФайлНО	A	T(1-255)	HU	Элемент включается в состав XML-файла доверенности, если в <ПрЭлФорм> включен четвертый флаг
Внешний идентификатор объекта ЕСИА	OID	A	T(1-255)	HU	Принимает значение по шаблону: [0-9] {1,255}. Элемент включается в состав XML-файла доверенности, если в <ПрЭлФорм> включен второй флаг
Иные сведения	ИнСвед	П	T(1-5000)	H	
Состав и структура документа	Документ	C		O	Состав элемента представлен в таблице 4.2

Состав и структура документа (Документ)

Таблица Ж.2

Наименование элемента	Сокращенное наименование (код) элемента	Признак типа элемента	Формат элемента	Признак обязательности элемента	Дополнительная информация
Код формы по КНД	КНД	А	T(=7)	НКУ	Принимает значение в соответствии с Ведомственным классификатором документов, используемым налоговыми органами при реализации своих полномочий. Элемент включается в состав XML-файла доверенности, если в <ПрЭлФорм> (из таблицы 4.1.) включен четвертый флаг
Доверенность	Довер	С		О	Состав элемента представлен в таблице 4.3
Передоверие	Передов	С		О	Состав элемента представлен в таблице 4.12

Доверенность (Довер)

Таблица Ж.3

Наименование элемента	Сокращенное наименование (код) элемента	Признак типа элемента	Формат элемента	Признак обязательности элемента	Дополнительная информация
Сведения о доверенности	СвДов	С		О	Типовой элемент <СвДовТип>. Состав элемента представлен в таблице 4.19
Сведения о доверителе (доверителях)	СвДоверит	С		ОМ	Состав элемента представлен в таблице 4.4
Сведения о представителе (представителях)	СвУпПред	С		ОМ	Типовой элемент <СвУпПредТип>. Состав элемента представлен в таблице 4.20
Сведения о полномочиях представителя (представителей)	СвПолн	С		О	Типовой элемент <СвПолнТип>. Состав элемента представлен в таблице 4.22

Наименование элемента	Сокращенное наименование (код) элемента	Признак типа элемента	Формат элемента	Признак обязательности элемента	Дополнительная информация
Сведения о нотариальном удостоверении	СвНотУд	С		НУ	Типовой элемент <СвНотУдТип>. Состав элемента представлен в таблице 4.25. Элемент включается в состав XML-файла доверенности, если в <ПрЭлФорм> (из таблицы 4.1.) включен третий флаг

Сведения о доверителе (доверителях) (СвДоверит)

Таблица Ж.4

Наименование элемента	Сокращенное наименование (код) элемента	Признак типа элемента	Формат элемента	Признак обязательности элемента	Дополнительная информация
Тип доверителя	ТипДоверит	А	T(=1)	ОК	Принимает значение: 1 - Юридическое лицо 2 - Иностранное юридическое лицо 3 - Индивидуальный предприниматель 4 - Физическое лицо
Сведения о доверителе	Доверит	С		О	Состав элемента представлен в таблице 4.5

Сведения о доверителе (Доверит)

Таблица Ж.5

Наименование элемента	Сокращенное наименование (код) элемента	Признак типа элемента	Формат элемента	Признак обязательности элемента	Дополнительная информация
Сведения о юридическом лице	РосОргДовер	С		НУ	Типовой элемент <РосОргДоверТип>. Состав элемента представлен в таблице 4.6. Элемент включается в состав XML-файла доверенности, если <ТипДоверит> = 1 (из таблицы 4.4.)
Сведения об иностранном юридическом лице	ИнОргДовер	С		НУ	Типовой элемент <ИнОргДоверТип>. Состав элемента представлен в таблице 4.10. Элемент включается в состав XML-файла доверенности, если <ТипДоверит> = 2 (из таблицы 4.4.)
Сведения об индивидуальном предпринимателе	ИПДовер	С		НУ	Типовой элемент <СведИПТип>. Состав элемента представлен в таблице 4.11. Элемент включается в состав XML-файла доверенности, если <ТипДоверит> = 3 (из таблицы 4.4.)
Сведения о физическом лице	ФЛДовер	С		НУ	Типовой элемент <ФЛДоверТип>. Состав элемента представлен в таблице 4.32. Элемент включается в состав XML-файла доверенности, если: <ТипДоверит> = 4 (из таблицы 4.4.) и <ВидДовер> = 1 (из таблицы 4.19.)

Сведения о юридическом лице (РосОргДоверТип)

Таблица Ж.6

Наименование элемента	Сокращенное наименование (код) элемента	Признак типа элемента	Формат элемента	Признак обязательности элемента	Дополнительная информация
Единоличным исполнительным органом выступает управляющая компания	ЕИОУК	А	T(=1)	ОК	Принимает значение: 0 – нет 1 – да
Единоличным исполнительным органом выступает физическое лицо	ЕИОФЛ	А	T(=1)	ОК	Принимает значение: 0 – нет 1 – да
Единоличным исполнительным органом выступает индивидуальный предприниматель	ЕИОИП	А	T(=1)	ОК	Принимает значение: 0 – нет 1 – да
Сведения о юридическом лице	СвРосОрг	С		О	Типовой элемент <СвОргТип>. Состав элемента представлен в таблице 4.30
Сведения о лице (лицах), действующем (действующих) от имени юридического лица без доверенности	ЛицоБезДов	С		ОМ	Типовой элемент <ЛицоБезДовТип>. Состав элемента представлен в таблице 4.7

Сведения о лице (лицах), в том числе законном представителе, действующем (действующих) без доверенности (ЛицоБезДовТип)

Таблица Ж.7

Наименование элемента	Сокращенное наименование (код) элемента	Признак типа элемента	Формат элемента	Признак обязательности элемента	Дополнительная информация
Вид полномочий единоличного исполнительного органа	ПолнЮЛ	А	T(=1)	ОК	Принимает значение: 1 – индивидуальные 2 – совместные

Наименование элемента	Сокращенное наименование (код) элемента	Признак типа элемента	Формат элемента	Признак обязательности элемента	Дополнительная информация
Сведения о единоличном исполнительном органе – управляющей компании	СВЮЛ	С		НУ	Состав элемента представлен в таблице 4.8. Элемент включается в состав XML-файла доверенности, если: <ЕИОУК> = 1 (из таблицы 4.6.) или <ПрДеесп> = 0 (из таблицы 4.32.)
Сведения о единоличном исполнительном органе - физическом лице	СвФЛ	С		НУ	Типовой элемент <СвФЛТип>. Состав элемента представлен в таблице 4.9. Элемент включается в состав XML-файла доверенности, если: <ЕИОФЛ> = 1 (из таблицы 4.6.) или <ПрНалРук> = 1 (из таблицы 4.32.) или <ПрДеесп> = 0 (из таблицы 4.32.)
Сведения о единоличном исполнительном органе - индивидуальном предпринимателе	СВИП	С		НУ	Типовой элемент <СведИПТип>. Состав элемента представлен в таблице 4.11. Элемент включается в состав XML-файла доверенности, если: <ЕИОИП> = 1 (из таблицы 4.6.) или <ПрДеесп> = 0 (из таблицы 4.32.)

Сведения о единоличном исполнительном органе – управляющей компании (СВЮЛ)

Таблица Ж.8

Наименование элемента	Сокращенное наименование (код) элемента	Признак типа элемента	Формат элемента	Признак обязательности элемента	Дополнительная информация
Сведения о юридическом лице	СвЮЛЕИО	С		О	Типовой элемент <СвОргТип>. Состав элемента представлен в таблице 4.30
Сведения о физическом лице (физических лицах), действующем (действующих) от имени юридического лица без доверенности	СвФЛ	С		ОМ	Типовой элемент <СвФЛТип>. Состав элемента представлен в таблице 4.9

Сведения о физическом лице / руководителе юридического лица (иностранного юридического лица (или филиала аккредитованного представительства) иностранного юридического лица) (СвФЛТип)

Таблица Ж.9

Наименование элемента	Сокращенное наименование (код) элемента	Признак типа элемента	Формат элемента	Признак обязательности элемента	Дополнительная информация
Статус участника нотариального действия	СтУчНД	А	Т(=3)	НКУ	Принимает значение: 101 – Заявитель 102 – Заявитель, являющийся одновременно представителем 299 – Представитель 301 – Рукоприкладчик 303 – Переводчик 399 – Иное лицо, принимавшее участие в совершении нотариального действия.

					<p>Элемент включается в состав XML-файла доверенности, если в <ПрЭлФорм> (из таблицы 4.1.) включен третий флаг и:</p> <p><ЕИОФЛ> = 1 (из таблицы 4.6.) или <ЕИОУК> = 1 (из таблицы 4.6.) или <ТипДоверит> = 2 (из таблицы 4.4.) или <ПрДеесп> = 0 (из таблицы 4.32.) или <ПрНалРук> = 1 (из таблицы 4.32.) или <ПрНалРук> = 1 (из таблицы 4.18.) или <ТипПерПолн> = 4 (из таблицы 4.16.)</p> <p>или <ТипПерПолн> = 5 (из таблицы 4.16.)</p>
ИНН физического лица	ИННФЛ	A	T(=12)	НУ	<p>Типовой элемент <ИННФЛТип>.</p> <p>Принимает значение по шаблону: ([0-9]{1}[1-9]{1})[1-9]{1}[0-9]{1}[0-9]{1}[0-9]{1}0}.</p> <p>Элемент включается в состав XML-файла доверенности, если:</p> <p><ПрДеесп> = 0 (из таблицы 4.32.) или <ПрНалРук> = 1 (из таблицы 4.32.)</p>

					или <ТипПред> = 3 (из таблицы 4.20.) или <ПрНалРук> = 1 (из таблицы 4.18.)
СНИЛС	СНИЛС	A	T(=14)	НУ	Типовой элемент <СНИЛСТип>. Принимает значение по шаблону: [0-9]{3}\-[0-9]{3}\-[0-9]{3}\-[0-9]{2} [0-9]{3}\-[0-9]{3}\-[0-9]{3} [0-9]{2}. Элемент включается в состав XML-файла доверенности, если: <ЕИОФЛ> = 1 (из таблицы 4.6.) или <ЕИОУК> = 1 (из таблицы 4.6.) или <ПрДеесп> = 0 (из таблицы 4.32.) или <ПрНалРук> = 1 (из таблицы 4.32.) или <ТипПред> = 3 (из таблицы 4.20.) или <ПрНалРук> = 1 (из таблицы 4.18.) или <ТипПерПолн> = 4 (из таблицы 4.16.)
Должность	Должность	A	T(1-255)	Н	
Документ, подтверждающий	ДокПдтв	C		НУ	Типовой элемент <ДокПдтвТип>.

<p>полномочия лица, действующего без доверенности / руководителя иностранного юридического лица / руководителя филиала (аккредитованного представительства) иностранного юридического лица / руководителя филиала (обособленного подразделения) юридического лица</p>					<p>Состав элемента представлен в таблице 4.35. Элемент включается в состав XML-файла доверенности, если включен третий флаг и: <ЕИОФЛ> = 1 (из таблицы 4.6.) или <ЕИОУК> = 1 (из таблицы 4.6.) или <ПрДеесп> = 0 (из таблицы 4.32.) или <ПрНалРук> = 1 (из таблицы 4.32.) или <ТипДоверит> = 2 (из таблицы 4.4.) или <ТипПерПолн> = 4 (из таблицы 4.16.) или <ТипПерПолн> = 5 (из таблицы 4.16.)</p>
<p>Сведения о физическом лице</p>	<p>СведФЛ</p>	<p>С</p>		<p>О</p>	<p>Типовой элемент <СведФЛТип>. Состав элемента представлен в таблице 4.33</p>

Сведения об иностранном юридическом лице (или филиале (аккредитованном представительстве) иностранного юридического лица) (ИнОргДоверТип)

Таблица Ж.10

Наименование элемента	Сокращенное наименование (код) элемента	Признак типа элемента	Формат элемента	Признак обязательности элемента	Дополнительная информация
Сведения об иностранном юридическом лице / Сведения о филиале (аккредитованном представительстве) иностранного юридического лица	СвИнОрг	С		О	Типовой элемент <СвИнОргТип>. Состав элемента представлен в таблице 4.31
Сведения о руководителе иностранного юридического лица / Сведения о руководителе филиала (аккредитованного представительства) иностранного юридического лица	СвРукОП	С		ОМ	Типовой элемент <СвФЛТип>. Состав элемента представлен в таблице 4.9

Сведения об индивидуальном предпринимателе (СведИПТип)

Таблица Ж.11

Наименование элемента	Сокращенное наименование (код) элемента	Признак типа элемента	Формат элемента	Признак обязательности элемента	Дополнительная информация
Статус участника нотариального действия	СтУчНД	А	Т(=3)	НКУ	Принимает значение: 101 – Заявитель 102 – Заявитель, являющийся одновременно представителем 299 – Представитель 301 – Рукоприкладчик 303 – Переводчик 399 – Иное лицо,

					<p>принимавшее участие в совершении нотариального действия.</p> <p>Элемент включается в состав XML-файла доверенности, если в <ПрЭлФорм> (из таблицы 4.1.) включен третий флаг и: <ЕИОИП> = 1 (из таблицы 4.6.) или <ТипДоверит> = 3 (из таблицы 4.4.) или <ТипПерПолн> = 2 (из таблицы 4.16.) или <ПрДеесп> = 0 (из таблицы 4.32.)</p>
Наименование индивидуального предпринимателя	НаимИП	A	T(1-1000)	НУ	Элемент включается в состав XML-файла доверенности, если в <ПрЭлФорм> (из таблицы 4.1.) включен второй флаг
ОГРНИП	ОГРНИП	A	T(=15)	O	<p>Типовой элемент <ОГРНИПТип>.</p> <p>Принимает значение по</p>

					шаблону: [0-9]{15}
ИНН индивидуального предпринимателя	ИННФЛ	A	T(=12)	O	Типовой элемент <ИННФЛТип>. Принимает значение по шаблону: ([0-9]{1}[1-9]{1})[1-9]{1}[0-9]{1}[0-9]{10}
СНИЛС	СНИЛС	A	T(=14)	O	Типовой элемент <СНИЛСТип>. Принимает значение по шаблону: [0-9]{3}\-[0-9]{3}\-[0-9]{3}\-[0-9]{2} [0-9]{3}\-[0-9]{3}\-[0-9]{3} [0-9]{2}
Документ, подтверждающий полномочия единоличного исполнительного органа	ДокПдтв	C		НУ	Типовой элемент <ДокПдтвТип>. Состав элемента представлен в таблице 4.35. Элемент включается в состав XML-файла доверенности, если включен третий флаг и: <ЕИОИП> = 1 (из таблицы 4.6.) или <ПрДеесп> = 0 (из таблицы 4.32.)
Сведения о физическом лице	СведФЛ	C		O	Типовой элемент <СведФЛТип>. Состав элемента представлен в таблице 4.33

Передоверие (Передов)

Таблица Ж.12

Наименование элемента	Сокращенное наименование (код) элемента	Признак типа элемента	Формат элемента	Признак обязательности элемента	Дополнительная информация
Признак наличия доверенности, выданной в порядке передоверия	ПрНалПередов	A	T(=1)	OK	Принимает значение: 0 – нет 1 – да
Сведения о первоначальной доверенности	СвПервДовер	C		O	Типовой элемент <СвПервДоверТип>. Состав элемента представлен в таблице 4.13
Сведения о доверенности, на основании которой осуществляется передоверие	СвПередов	C		HU	Типовой элемент <СвПервДоверТип>. Состав элемента представлен в таблице 4.13. Элемент включается в состав XML-файла доверенности, если <ПрНалПередов> = 1
Сведения о доверенности	СвПереДовер	C		O	Типовой элемент <СвДовТип>. Состав элемента представлен в таблице 4.19
Сведения о лице (лицах), передавшем (передавших) полномочия	СвПередПолн	C		OM	Состав элемента представлен в таблице 4.16
Сведения о лице (лицах), получившем (получивших) полномочия	СвПолучПолн	C		OM	Типовой элемент <СвУпПредТип>. Состав элемента представлен в таблице 4.20
Сведения о передаваемом (передаваемых) полномочии (полномочиях)	СвПолн	C		O	Типовой элемент <СвПолнТип>. Состав элемента представлен в таблице 4.22
Сведения о нотариальном удостоверении	СвНотУд	C		HU	Типовой элемент <СвНотУдТип>. Состав элемента представлен в таблице 4.25. Элемент включается в состав XML-файла доверенности, если в <ПрЭлФорм> (из таблицы 4.1.) включен третий флаг

**Сведения о первоначальной доверенности (или доверенности, на основании которой осуществляется передоверие)
(СвПервДоверТип)**

Таблица Ж.13

Наименование элемента	Сокращенное наименование (код) элемента	Признак типа элемента	Формат элемента	Признак обязательности элемента	Дополнительная информация
Признак доверенности	ПрДовер	A	T(=1)	OK	Принимает значение: 1 – первоначальная доверенность 2 – доверенность, выданная в порядке передоверия («предыдущая» доверенность)
Форма доверенности	ФормДовер	A	T(=1)	OK	Принимает значение: 1 – в электронной форме в машиночитаемом виде 2 – на бумажном носителе
Дата совершения (выдачи) доверенности	ДатаВыдДовер	A		O	Типовой элемент <xs:date>. Принимает значение по шаблону: ГГГГ-ММ-ДД
Срок действия доверенности	СрокДейст	A		O	Типовой элемент <xs:date>. Принимает значение по шаблону: ГГГГ-ММ-ДД
Внутренний номер первоначальной доверенности	ВнНомДоверПерв	A	T(1-50)	HU	Элемент включается в состав XML-файла доверенности, если <ПрДовер> = 1
Внутренний номер доверенности, на основании которой осуществляется передоверие	ВнНомДоверN	A	T(1-50)	HU	Элемент включается в состав XML-файла доверенности, если <ПрДовер> = 2
Единый регистрационный номер первоначальной доверенности	НомДоверПерв	A	T(=36)	HU	Принимает значение по шаблону: [da-fA-F]{8}-[da-fA-F]{4}-[da-fA-F]{4}-[da-fA-F]{4}-[da-fA-F]{12}. Элемент включается в состав XML-файла доверенности, если: <ПрДовер> = 1 и <ФормДовер> = 1

Наименование элемента	Сокращенное наименование (код) элемента	Признак типа элемента	Формат элемента	Признак обязательности элемента	Дополнительная информация
Единый регистрационный номер доверенности, на основании которой осуществляется передоверие	НомДоверN	A	T(=36)	HУ	Принимает значение по шаблону: [da-fA-F]{8}-[da-fA-F]{4}-[da-fA-F]{4}-[da-fA-F]{4}-[da-fA-F]{12}. Элемент включается в состав XML-файла доверенности, если: <ПрДовер> = 2 и <ФормДовер> = 1
Регистрационный номер первоначальной доверенности в реестре нотариальных действий	НомРНДПерв	A	T(1-28)	H	Принимает значение по шаблону: X ₁ /X ₂ -н/X ₃ -X ₄ -X ₅ -X ₆ , где: X ₁ – ровно 2 цифры от 0 до 9 X ₂ – от 1 до 5 цифр от 0 до 9 X ₃ – ровно 2 цифры от 0 до 9 X ₄ – ровно 4 цифры от 0 до 9 X ₅ – от 1 до 3 цифр от 0 до 9 X ₆ – от 1 до 5 цифр от 0 до 9 Элемент может включаться в состав XML-файла доверенности, если <ПрДовер> = 1
Регистрационный номер доверенности в реестре нотариальных действий, на основании которой осуществляется передоверие	НомРНДН	A	T(1-28)	H	Принимает значение по шаблону: X ₁ /X ₂ -н/X ₃ -X ₄ -X ₅ -X ₆ , где: X ₁ – ровно 2 цифры от 0 до 9 X ₂ – от 1 до 5 цифр от 0 до 9 X ₃ – ровно 2 цифры от 0 до 9 X ₄ – ровно 4 цифры от 0 до 9 X ₅ – от 1 до 3 цифр от 0 до 9 X ₆ – от 1 до 5 цифр от 0 до 9 Элемент может включаться в состав XML-файла доверенности, если <ПрДовер> = 2

Наименование элемента	Сокращенное наименование (код) элемента	Признак типа элемента	Формат элемента	Признак обязательности элемента	Дополнительная информация
Сведения о доверителе (доверителях) первоначальной доверенности	СвДоверПерв	С		НМУ	Состав элемента представлен в таблице 4.14. Элемент включается в состав XML-файла доверенности, если <ПрДовер> = 1
Сведения о нотариусе, совершившем нотариальное действие	СвНотДейств	С		Н	Типовой элемент <СвНотДействТип>. Состав элемента представлен в таблице 4.26
ВРИО нотариуса	ВриоНот	С		Н	Типовой элемент <ВриоНотТип>. Состав элемента представлен в таблице 4.27

Сведения о доверителе (доверителях) первоначальной доверенности (СвДоверПерв)

Таблица Ж.14

Наименование элемента	Сокращенное наименование (код) элемента	Признак типа элемента	Формат элемента	Признак обязательности элемента	Дополнительная информация
Тип доверителя	ТипДоверит	А	T(=1)	ОК	Принимает значение: 1 - Юридическое лицо 2 - Иностранное юридическое лицо 3 - Индивидуальный предприниматель 4 - Физическое лицо
Сведения о доверителе первоначальной доверенности	ДоверитПерв	С		О	Состав элемента представлен в таблице 4.15

Сведения о доверителе первоначальной доверенности (ДоверитПерв)

Таблица Ж.15

Наименование элемента	Сокращенное наименование (код) элемента	Признак типа элемента	Формат элемента	Признак обязательности элемента	Дополнительная информация
Сведения о юридическом лице	РосОргДовер	С		НУ	Типовой элемент <СвОргТип>. Состав элемента представлен в таблице 4.30. Элемент включается в состав XML-файла доверенности, если <ТипДоверит> = 1 (из таблицы 4.14)
Сведения об иностранном юридическом лице	ИнОргДовер	С		НУ	Типовой элемент <СвИнОргТип>. Состав элемента представлен в таблице 4.31. Элемент включается в состав XML-файла доверенности, если <ТипДоверит> = 2 (из таблицы 4.14)
Сведения об индивидуальном предпринимателе	ИПДовер	С		НУ	Типовой элемент <СведИПТип>. Состав элемента представлен в таблице 4.11. Элемент включается в состав XML-файла доверенности, если <ТипДоверит> = 3 (из таблицы 4.14)
Сведения о физическом лице	ФЛДовер	С		НУ	Типовой элемент <ФЛДоверТип>. Состав элемента представлен в таблице 4.32. Элемент включается в состав XML-файла доверенности, если <ТипДоверит> = 4 (из таблицы 4.14)

Сведения о лице (лицах), передавшем (передавших) полномочия (СвПередПолн)

Таблица Ж.16

Наименование элемента	Сокращенное наименование (код) элемента	Признак типа элемента	Формат элемента	Признак обязательности элемента	Дополнительная информация
Тип лица, передавшего полномочия	ТипПерПолн	А	T(=1)	ОК	Принимает значение: 1 - Юридическое лицо 2 - Индивидуальный предприниматель 3 - Физическое лицо 4 - Филиал (обособленное подразделение) юридического лица 5 - Филиал (аккредитованное представительство) иностранного юридического лица
Сведения о лице, передавшем полномочия	ПередПолн	С		О	Состав элемента представлен в таблице 4.17

Сведения о лице, передавшем полномочия (ПередПолн)

Таблица Ж.17

Наименование элемента	Сокращенное наименование (код) элемента	Признак типа элемента	Формат элемента	Признак обязательности элемента	Дополнительная информация
Сведения о юридическом лице	РосОргПерПолн	С		НУ	Типовой элемент <РосОргДоверТип>. Состав элемента представлен в таблице 4.6. Элемент включается в состав XML-файла доверенности, если <ТипПерПолн> = 1 (из таблицы 4.16)

Наименование элемента	Сокращенное наименование (код) элемента	Признак типа элемента	Формат элемента	Признак обязательности элемента	Дополнительная информация
Сведения об индивидуальном предпринимателе	ИППерПолн	С		НУ	Типовой элемент <СведИПТип>. Состав элемента представлен в таблице 4.11. Элемент включается в состав XML-файла доверенности, если <ТипПерПолн> = 2 (из таблицы 4.16)
Сведения о физическом лице	ФЛПерПолн	С		НУ	Состав элемента представлен в таблице 4.18. Элемент включается в состав XML-файла доверенности, если: <ТипПерПолн> = 3 (из таблицы 4.16) и <ВидДовер> = 1 (из таблицы 4.19.)
Сведения о филиале (обособленном подразделении) юридического лица	ФилПерПолн	С		НУ	Состав элемента представлен в таблице 4.34. Элемент включается в состав XML-файла доверенности, если <ТипПерПолн> = 4 (из таблицы 4.16)
Сведения о филиале (аккредитованном представительстве) иностранного юридического лица	ИнПерПолн	С		НУ	Типовой элемент <ИнОргДоверТип>. Состав элемента представлен в таблице 4.10. Элемент включается в состав XML-файла доверенности, если <ТипПерПолн> = 5 (из таблицы 4.16)

Сведения о физическом лице (ФЛПерПолн)

Таблица Ж.18

Наименование элемента	Сокращенное наименование (код) элемента	Признак типа элемента	Формат элемента	Признак обязательности элемента	Дополнительная информация
Статус участника нотариального действия	СтУчНД	A	T(=3)	НКУ	<p>Принимает значение: 101 – Заявитель 102 – Заявитель, являющийся одновременно представителем 299 – Представитель 301 – Рукоприкладчик 303 – Переводчик 399 – Иное лицо, принимавшее участие в совершении нотариального действия.</p> <p>Элемент включается в состав XML-файла доверенности, если в <ПрЭлФорм> (из таблицы 4.1.) включен третий флаг</p>
Признак наличия рукоприкладчика	ПрНалРук	A	T(=1)	НК	<p>Принимает значение: 0 – нет 1 – да.</p> <p>Элемент может включаться в состав XML-файла доверенности, если в <ПрЭлФорм> (из таблицы 4.1.) включен третий флаг</p>
ИНН физического лица	ИННФЛ	A	T(=12)	O	<p>Типовой элемент <ИННФЛТип>. Принимает значение по шаблону: ([0-9]{1}[1-9]{1})[1-9]{1}[0-9]{1}[0-9]{10}</p>
СНИЛС	СНИЛС	A	T(=14)	O	<p>Типовой элемент <СНИЛСТип>. Принимает значение по шаблону: [0-9]{3}\-[0-9]{3}\-[0-9]{3}\-[0-9]{2} [0-9]{3}\-[0-9]{3}\-[0-9]{3} [0-9]{2}</p>

Наименование элемента	Сокращенное наименование (код) элемента	Признак типа элемента	Формат элемента	Признак обязательности элемента	Дополнительная информация
Сведения о рукоприкладчике	СведРукоп	С		НУ	Типовой элемент <СвФЛТип>. Состав элемента представлен в таблице 4.9. Элемент включается в состав XML-файла доверенности, если <ПрНапРук> = 1
Сведения о физическом лице	СведФЛ	С		О	Типовой элемент <СведФЛТип>. Состав элемента представлен в таблице 4.33

Сведения о доверенности (СвДовТип)

Таблица Ж.19

Наименование элемента	Сокращенное наименование (код) элемента	Признак типа элемента	Формат элемента	Признак обязательности элемента	Дополнительная информация
Вид доверенности	ВидДовер	А	T(=1)	ОК	Принимает значение: 1 – «обычная» доверенность (с возможностью отзыва) 2 – безотзывная доверенность (без возможности отзыва) Элемент принимает значение 1, если в <ПрЭлФорм> (из таблицы 4.1.) включен флаг (второй и (или) третий и (или) четвертый). Элемент принимает значение 2, если в <ПрЭлФорм> (из таблицы 4.1.) включен третий флаг.
Признак возможности оформления передоверия	ПрПередов	А	T(=1)	ОК	Принимает значение: 1 – без права передоверия 2 – однократное передоверие 3 – с правом последующего передоверия.

Наименование элемента	Сокращенное наименование (код) элемента	Признак типа элемента	Формат элемента	Признак обязательности элемента	Дополнительная информация
					Алгоритм выбора значения: При <ВидДовер> = 1 принимает значение 1 2 3. При <ВидДовер> = 2 и <ПрПерБезДов> = 1 (из таблицы 4.29) принимает значение 2 3. При <ВидДовер> = 2 <ПрПерБезДов> = 2 (из таблицы 4.29) принимает значение 1
Внутренний номер доверенности	ВнНомДовер	A	T(1-50)	O	
Единый регистрационный номер доверенности	НомДовер	A	T(=36)	O	Принимает значение по шаблону: [\da-fA-F]{8}-[\da-fA-F]{4}-[\da-fA-F]{4}-[\da-fA-F]{4}-[\da-fA-F]{12}.
Регистрационный номер доверенности в реестре нотариальных действий	НомРНДДовер	A	T(1-28)	НУ	Принимает значение по шаблону: X ₁ /X ₂ -н/X ₃ -X ₄ -X ₅ -X ₆ , где: X ₁ – ровно 2 цифры от 0 до 9 X ₂ – от 1 до 5 цифр от 0 до 9 X ₃ – ровно 2 цифры от 0 до 9 X ₄ – ровно 4 цифры от 0 до 9 X ₅ – от 1 до 3 цифр от 0 до 9 X ₆ – от 1 до 5 цифр от 0 до 9 Элемент включается в состав XML-файла доверенности, если в <ПрЭлФорм> (из таблицы 4.1.) включен третий флаг
Дополнительный идентификатор доверенности	ДопИдДовер	A	T(1-50)	Н	
Дата внутренней регистрации доверенности	ДатаВнРегДовер	A		НУ	Типовой элемент <xs:date>. Принимает значение по шаблону: ГГГГ-ММ-ДД. Элемент включается в состав XML-файла доверенности, если в <ПрЭлФорм> (из таблицы 4.1.) включен второй флаг

Наименование элемента	Сокращенное наименование (код) элемента	Признак типа элемента	Формат элемента	Признак обязательности элемента	Дополнительная информация
Дата совершения (выдачи) доверенности	ДатаВыдДовер	А		О	Типовой элемент <xs:date>. Принимает значение по шаблону: ГГГГ-ММ-ДД
Срок действия доверенности	СрокДейст	А		О	Типовой элемент <xs:date>. Принимает значение по шаблону: ГГГГ-ММ-ДД
Код налогового органа, в который представляется доверенность	КодНО	А	T(=4)	НКУ	Типовой элемент <СОНОТип>. Принимает значение в соответствии с классификатором «Система обозначений налоговых органов» (СОНО). Код налогового органа можно определить через интерактивный сервис, размещенный на официальном сайте ФНС России по адресу https://service.nalog.ru/addrno.do . Элемент включается в состав XML-файла доверенности, если в <ПрЭлФорм> (из таблицы 4.1.) включен четвертый флаг
Код налогового органа, в отношении которого действует доверенность	КодНОДейст	П	T(=4)	НКМУ	Типовой элемент <СОНОТип>. Принимает значение в соответствии с классификатором «Система обозначений налоговых органов» (СОНО). Код налогового органа можно определить через интерактивный сервис, размещенный на официальном сайте ФНС России по адресу https://service.nalog.ru/addrno.do . Элемент может включаться в состав XML-файла доверенности, если в <ПрЭлФорм> (из таблицы 4.1.) включен четвертый флаг

Наименование элемента	Сокращенное наименование (код) элемента	Признак типа элемента	Формат элемента	Признак обязательности элемента	Дополнительная информация
Сведения об информационной системе, которая предоставляет техническую возможность получения информации о доверенности, досрочном прекращении действия доверенности, в том числе в силу ее отмены доверителем	СведСист	П	T(1-1000)	О	
Сведения о безотзывной доверенности	Безотзыв	С		НУ	Состав элемента представлен в таблице 4.29. Элемент включается в состав XML-файла доверенности, если: <ВидДовер> = 2 и в <ПрЭлФорм> (из таблицы 4.1.) включен третий флаг

Сведения о представителе (представителях) (СвУпПредТип)

Таблица Ж. 20

Наименование элемента	Сокращенное наименование (код) элемента	Признак типа элемента	Формат элемента	Признак обязательности элемента	Дополнительная информация
Тип представителя	ТипПред	А	T(=1)	ОК	Принимает значение: 1 - Юридическое лицо 2 - Индивидуальный предприниматель 3 - Физическое лицо 4 - Филиал (обособленное подразделение) юридического лица 5 - Филиал (аккредитованное представительство) иностранного юридического лица
Сведения о представителе	Пред	С		О	Состав элемента представлен в таблице 4.21

Сведения о представителе (Пред)

Таблица Ж. 21

Наименование элемента	Сокращенное наименование (код) элемента	Признак типа элемента	Формат элемента	Признак обязательности элемента	Дополнительная информация
Сведения о юридическом лице	СведОрг	С		НУ	Типовой элемент <СвОргТип>. Состав элемента представлен в таблице 4.30. Элемент включается в состав XML-файла доверенности, если <ТипПред> = 1 (из таблицы 4.20.)
Сведения об индивидуальном предпринимателе	СведИП	С		НУ	Типовой элемент <СведИПТип>. Состав элемента представлен в таблице 4.11. Элемент включается в состав XML-файла доверенности, если <ТипПред> = 2 (из таблицы 4.20.)
Сведения о физическом лице	СведФизЛ	С		НУ	Типовой элемент <СвФЛТип>. Состав элемента представлен в таблице 4.9. Элемент включается в состав XML-файла доверенности, если <ТипПред> = 3 (из таблицы 4.20.)
Сведения о филиале (обособленном подразделении) юридического лица	СведФилиал	С		НУ	Типовой элемент <СвОргТип>. Состав элемента представлен в таблице 4.30. Элемент включается в состав XML-файла доверенности, если <ТипПред> = 4 (из таблицы 4.20.)
Сведения о филиале (аккредитованном представительстве) иностранного юридического лица	СведИЮ	С		НУ	Типовой элемент <СвИнОргТип>. Состав элемента представлен в таблице 4.31. Элемент включается в состав XML-файла доверенности, если <ТипПред> = 5 (из таблицы 4.20.)

Сведения о полномочиях представителя (представителей) (СвПолнТип)

Таблица Ж. 22

Наименование элемента	Сокращенное наименование (код) элемента	Признак типа элемента	Формат элемента	Признак обязательности элемента	Дополнительная информация
Тип полномочия	ТипПолн	А	T(=1)	ОК	Принимает значение: 0 – текстовое человекочитаемое полномочие 1 – машиночитаемое полномочие
Признак совместного осуществления полномочий	ПрСовмПолн	А	T(=1)	ОК	Принимает значение: 1 – индивидуальные 2 – совместные
Признак утраты полномочий при передоверии	ПрУтрПолн	А	T(=1)	НКУ	Принимает значение: 1 – не утрачиваются 2 – утрачиваются. Элемент включается в состав XML-файла доверенности, если <ПрПередов> = 2 3 (из таблицы 4.19.)
Текстовое содержание полномочия	ТекстПолн	П	T(1-10000)	НУ	Элемент включается в состав XML-файла доверенности, если <ТипПолн> = 0.
Сведения о машиночитаемом полномочии (машиночитаемых полномочиях)	МашПолн	С		НМУ	Состав элемента представлен в таблице 4.23. Элемент включается в состав XML-файла доверенности, если <ТипПолн> = 1

Сведения о машиночитаемом полномочии (машиночитаемых полномочиях) (МашПолн)

Таблица Ж. 23

Наименование элемента	Сокращенное наименование (код) элемента	Признак типа элемента	Формат элемента	Признак обязательности элемента	Дополнительная информация
Мнемоника полномочия	МнПолн	A	T(6-255)	HУ	Элемент включается в состав XML-файла доверенности, если в <ПрЭлФорм> включен второй флаг
Код полномочия	КодПолн	A	T(6-255)	OK	Принимает значение в соответствии со справочником полномочий из Классификатора полномочий
Наименование полномочия	НаимПолн	A	T(1-255)	OK	Принимает значение в соответствии со справочником полномочий из Классификатора полномочий
Сведения об ограничении (ограничениях) к полномочию	ОгрСвПолн	C		HM	Состав элемента представлен в таблице 4.24

Сведения об ограничении (ограничениях) к полномочию (ОгрСвПолн)

Таблица Ж.24

Наименование элемента	Сокращенное наименование (код) элемента	Признак типа элемента	Формат элемента	Признак обязательности элемента	Дополнительная информация
Порядковый номер ограничения	ИдОгр	A	N(3)	O	
Код ограничения	КодОгр	A	T(1-255)	OK	Принимает значение в соответствии со справочником ограничений к полномочию из Классификатора полномочий
Наименование ограничения	НаимОгр	A	T(1-255)	OK	Принимает значение в соответствии со справочником ограничений к полномочию из Классификатора полномочий

Наименование элемента	Сокращенное наименование (код) элемента	Признак типа элемента	Формат элемента	Признак обязательности элемента	Дополнительная информация
Наименование значения для ограничения	НаимЗначОгр	А	T(1-255)	НКУ	Принимает значение в соответствии со справочником значений для ограничений к полномочию в Классификаторе полномочий. Элемент включается в состав XML-файла доверенности при наличии <КодЗначОгр>
Код значения для ограничения	КодЗначОгр	П	T(1-255)	О	
Текстовое значение для ограничения	ТексЗначОгр	П	T(1-255)	О	

Сведения о нотариальном удостоверении (СвНотУдТип)

Таблица Ж.25

Наименование элемента	Сокращенное наименование (код) элемента	Признак типа элемента	Формат элемента	Признак обязательности элемента	Дополнительная информация
Место совершения доверенности	МестоДовер	А	T(1-250)	О	
Направление сформированного электронного документа в ЛК доверителя на сайте ЕПГУ	НапрДокДовЕПГУ	А	T(=1)	НК	Принимает значение: 0 – нет 1 – да
Направление сформированного электронного документа в ЛК поверенного на сайте ЕПГУ	НапрДокПовЕПГУ	А	T(=1)	НК	Принимает значение: 0 – нет 1 – да
Направление сформированного электронного документа в ЛК заявителя на сайте ФНП	НапрДокЗвлФНП	А	T(=1)	НК	Принимает значение: 0 – нет 1 – да
Направление сформированного электронного документа в ЛК поверенного на сайте ФНП	НапрДокПовФНП	А	T(=1)	НК	Принимает значение: 0 – нет 1 – да
Сведения об уплате за совершение нотариального действия	УплНотДейст	А	N(10.2)	О	
Предоставленная льгота на сумму	ЛьготаСум	А	N(10.2)	Н	

Наименование элемента	Сокращенное наименование (код) элемента	Признак типа элемента	Формат элемента	Признак обязательности элемента	Дополнительная информация
Способ выдачи электронного нотариального документа	ДрИнфСист	А	T(1-255)	Н	
Иной способ выдачи	ДрСпосВыд	А	T(1-255)	Н	
Дополнительные сведения	ДопСвНотДовер	А	T(1-2500)	Н	
Иные сведения удостоверительной надписи	ИнСвУдНадпис	П	T(1-2500)	Н	
Сведения о нотариусе, совершившем нотариальное действие	СвНотДейств	С		О	Типовой элемент <СвНотДействТип>. Состав элемента представлен в таблице 4.26
Рукописная подпись	ПодпРукопис	С		ОМ	Состав элемента представлен в таблице 4.28
ВРИО нотариуса	ВриоНот	С		Н	Типовой элемент <ВриоНотТип>. Состав элемента представлен в таблице 4.27

Сведения о нотариусе, совершившем нотариальное действие (СвНотДействТип)

Таблица Ж.26

Наименование элемента	Сокращенное наименование (код) элемента	Признак типа элемента	Формат элемента	Признак обязательности элемента	Дополнительная информация
Должность	Должность	А	T(1-255)	О	
Регистрационный номер нотариуса в Минюсте	РегНомНот	А	T(5-13)	О	Принимает значение по шаблону: X1/X2-н/X3, где: X1 – ровно 2 цифры от 0 до 9 X2 – от 1 до 5 цифр от 0 до 9 X3 – ровно 2 цифры от 0 до 9
ФИО нотариуса	ФИОНотДейств	С		О	Типовой элемент <ФИОТип>. Состав элемента представлен в таблице 4.38

ВРИО нотариуса (ВриоНотТип)

Таблица Ж.27

Наименование элемента	Сокращенное наименование (код) элемента	Признак типа элемента	Формат элемента	Признак обязательности элемента	Дополнительная информация
Должность	Должность	А	T(1-255)	О	
Регистрационный номер лица, сдавшего квалификационный экзамен в Минюсте	РегНомНот	А	T(3-8)	О	Принимает значение по шаблону: X1/X2, где: X1 – ровно 2 цифры от 0 до 9 X2 – от 1 до 5 цифр от 0 до 9
ФИО ВРИО нотариуса	ФИОВриоНот	С		О	Типовой элемент <ФИОТип>. Состав элемента представлен в таблице 4.38

Рукописная подпись (ПодпРукопис)

Таблица Ж.28

Наименование элемента	Сокращенное наименование (код) элемента	Признак типа элемента	Формат элемента	Признак обязательности элемента	Дополнительная информация
Хеш PDF документа	ХешPDFДок	П	T(1-16000)	О	Представляется в формате BASE64.
Изображение подписи	ПодпИзобр	П	T(1-16000)	О	Представляется в формате BASE64
Хеш подписи	ХешПодп	П	T(1-16000)	О	Представляется в формате BASE64.
Дата и время подписи	ДатаВремПодп	П	N(10)	О	Элемент представляется в формате Unix-время (Unix time), определяется как количество секунд, прошедших с полуночи (00:00:00 UTC) 1 января 1970 года
ФИО лица, подписавшего доверенность	ФИООтв	С		О	Типовой элемент <ФИОТип>. Состав элемента представлен в таблице 4.38

Сведения о безотзывной доверенности (Безотзыв)

Таблица Ж.29

Наименование элемента	Сокращенное наименование (код) элемента	Признак типа элемента	Формат элемента	Признак обязательности элемента	Дополнительная информация
Признак передоверия безотзывной доверенности	ПрПерБезДов	А	T(=1)	ОК	Принимает значение: 1 – возможно 2 – невозможно
Условие отзыва безотзывной доверенности	УслОтзыва	А	T(=1)	ОК	Принимает значение: 1 – по истечению срока действия 2 – прочие условия безотзывной доверенности
Описание условия отзыва безотзывной доверенности	ОписУслОт	П	T(1-1000)	НУ	Элемент включается в состав XML-файла доверенности, если <УслОтзыва> = 2

Сведения о юридическом лице (или филиале (обособленном подразделении) юридического лица) (СвОргТип)

Таблица Ж.30

Наименование элемента	Сокращенное наименование (код) элемента	Признак типа элемента	Формат элемента	Признак обязательности элемента	Дополнительная информация
Статус участника нотариального действия	СтУчНД	А	T(=3)	НКУ	Принимает значение: 101 – Заявитель 102 – Заявитель, являющийся одновременно представителем 299 – Представитель 301 – Рукоприкладчик 303 – Переводчик 399 – Иное лицо, принимавшее участие в совершении нотариального действия. Элемент включается в состав XML-файла доверенности, если в <ПрЭлФорм> (из таблицы 4.1.) включен третий флаг и: <ТипДоверит> = 1 (из таблицы 4.4.) Или <ЕИОУК> = 1 (из таблицы 4.6.) Или <ПрДеесп> = 0 (из таблицы 4.32.) Или <ТипПерПолн> = 1 (из таблицы 4.16) Или <ТипПерПолн> = 4 (из таблицы 4.16)
Наименование юридического лица / Наименование филиала (обособленного подразделения) юридического лица	НаимОрг	А	T(1-1000)	О	

Наименование элемента	Сокращенное наименование (код) элемента	Признак типа элемента	Формат элемента	Признак обязательности элемента	Дополнительная информация
ИНН юридического лица / филиала (обособленного подразделения) юридического лица	ИННЮЛ	A	T(=10)	HУ	Типовой элемент <ИННЮЛТип>. Принимает значение по шаблону: ([0-9]{1}[1-9]{1}[1-9]{1}[0-9]{1})[0-9]{8}. Элемент включается в состав XML-файла доверенности, если: <ТипДоверит> = 1 (из таблицы 4.4.) Или <ЕИОУК> = 1 (из таблицы 4.6.) Или <ПрДеесп> = 0 (из таблицы 4.32.) Или <ТипПред> = 1 (из таблицы 4.20.) Или <ТипПред> = 4 (из таблицы 4.20.) Или <ТипДоверит> = 1 (из таблицы 4.14.) Или <ТипПерПолн> = 1 (из таблицы 4.16.) Или <ТипПерПолн> = 4 (из таблицы 4.16.)
КПП юридического лица / филиала (обособленного подразделения) юридического лица	КПП	A	T(=9)	O	Типовой элемент <КППТип>. Принимает значение по шаблону: ([0-9]{1}[1-9]{1}[1-9]{1}[0-9]{1})[0-9]{7}
ОГРН	ОГРН	A	T(=13)	HУ	Типовой элемент <ОГРНТип>. Принимает значение по шаблону: [0-9]{13}. Элемент включается в состав XML-файла доверенности, если: <ТипДоверит> = 1 (из таблицы 4.4.) Или <ЕИОУК> = 1 (из таблицы 4.6.) Или <ПрДеесп> = 0 (из таблицы 4.32.) Или <ТипПред> = 1 (из таблицы 4.20.) Или <ТипДоверит> = 1 (из таблицы 4.14.) Или <ТипПерПолн> = 1 (из таблицы 4.16.)
Регистрационный номер филиала (обособленного подразделения)	РегНомер	A	T(1-80)	H	
Наименование учредительного документа	НаимУчрДок	A	T(1-1000)	H	
Контактный номер телефона	КонтактТлф	A	T(1-50)	H	
Адрес электронной почты	АдрЭлПочт	A	T(3-129)	H	

Наименование элемента	Сокращенное наименование (код) элемента	Признак типа элемента	Формат элемента	Признак обязательности элемента	Дополнительная информация
Документ, подтверждающий полномочия лица, действующего без доверенности	ДокПдтв	С		НУ	Типовой элемент <ДокПдтвТип>. Состав элемента представлен в таблице 4.35. Элемент включается в состав XML-файла доверенности, если включен третий флаг и: <ЕИОУК> = 1 (из таблицы 4.6.) Или <ПрДеесп> = 0 (из таблицы 4.32.)
Адрес юридического лица / филиала (обособленного подразделения) юридического лица в Российской Федерации	АдрРег	С		НУ	Типовой элемент <АдрТип>. Состав элемента представлен в таблице 4.36. Элемент включается в состав XML-файла доверенности, если: <ТипДоверит> = 1 (из таблицы 4.4.) Или <ЕИОУК> = 1 (из таблицы 4.6.) Или <ТипДоверит> = 1 (из таблицы 4.14.) Или <ТипПерПолн> = 1 (из таблицы 4.16.) Или <ТипПерПолн> = 4 (из таблицы 4.16.)

Сведения об иностранном юридическом лице (или филиале (аккредитованном представительстве) иностранного юридического лица) (СвИнОргТип)

Таблица Ж.31

Наименование элемента	Сокращенное наименование (код) элемента	Признак типа элемента	Формат элемента	Признак обязательности элемента	Дополнительная информация
Статус участника нотариального действия	СтУчНД	А	T(=3)	НКУ	Принимает значение: 101 – Заявитель 102 – Заявитель, являющийся одновременно представителем 299 – Представитель 301 – Рукоприкладчик 303 – Переводчик 399 – Иное лицо, принимавшее участие в совершении нотариального действия. Элемент включается в состав XML-файла доверенности, если в <ПрЭлФорм> (из таблицы 4.1.) включен третий флаг и: <ТипДоверит> = 2 (из таблицы 4.4.) Или <ТипПерПолн> = 5 (из таблицы 4.16.)
Наименование иностранного юридического лица / филиала (аккредитованного представительства) иностранного юридического лица	НаимИО	А	T(1-1000)	О	
ИНН иностранного юридического лица / филиала (аккредитованного представительства) иностранного юридического лица	ИННЮЛ	А	T(=10)	НУ	Типовой элемент <ИННЮЛТип>. Принимает значение по шаблону: ([0-9]{1}[1-9]{1}[1-9]{1}[0-9]{1})[0-9]{8}. Элемент включается в состав XML-файла доверенности, если: <ТипПред> = 5 (из таблицы 4.20.) Или <ТипПерПолн> = 5 (из таблицы 4.16.)

Наименование элемента	Сокращенное наименование (код) элемента	Признак типа элемента	Формат элемента	Признак обязательности элемента	Дополнительная информация
КПП филиала (аккредитованного представительства) иностранного юридического лица	КПП	A	T(=9)	НУ	Типовой элемент <КППТип>. Принимает значение по шаблону: ([0-9]{1}[1-9]{1}[1-9]{1}[0-9]{1})[0-9]{7}. Элемент включается в состав XML-файла доверенности, если: <ТипПред> = 5 (из таблицы 4.20.) Или <ТипПерПолн> = 5 (из таблицы 4.16.)
Номер записи об аккредитации	НЗА	A	T(=11)	НУ	Принимает значение по шаблону: ССГТXXXXXXК, где СС (1 – 2 знак) – индекс, определяемый Федеральной налоговой службой; ГТ (3 – 4 знак) – две последние цифры года внесения записи в Реестр; XXXXXX (с 5-го по 10-й знак) – порядковый номер записи, внесенной в Реестр в течение года; К (11-й знак) – контрольное число. Элемент включается в состав XML-файла доверенности, если: <ТипПред> = 5 (из таблицы 4.20.) Или <ТипПерПолн> = 5 (из таблицы 4.16.)
Страна регистрации (инкорпорации)	СтрРег	A	T(=3)	НКУ	Типовой элемент <ОКСМТип>. Принимает значение в соответствии с Общероссийским классификатором стран мира (ОКСМ). Элемент включается в состав XML-файла доверенности, если: <ТипДоверит> = 2 (из таблицы 4.4.) Или <ТипДоверит> = 2 (из таблицы 4.14.)
Наименование регистрирующего органа	НаимРегОрг	A	T(1-255)	Н	
Регистрационный номер в стране регистрации (инкорпорации)	РегНомер	A	T(1-80)	НУ	Элемент включается в состав XML-файла доверенности, если: <ТипДоверит> = 2 (из таблицы 4.4.) Или <ТипДоверит> = 2 (из таблицы 4.14.)

Наименование элемента	Сокращенное наименование (код) элемента	Признак типа элемента	Формат элемента	Признак обязательности элемента	Дополнительная информация
Код налогоплательщика в стране регистрации (инкорпорации) или аналог	КодНПРег	А	T(1-80)	Н	
Контактный номер телефона	КонтактТлф	А	T(1-50)	Н	
Адрес электронной почты	АдрЭлПочт	А	T(3-129)	Н	
Адрес юридического лица на территории государства, в котором оно зарегистрировано	АдрСтрРег	А	T(1-1000)	НУ	Элемент включается в состав XML-файла доверенности, если: <ТипДоверит> = 2 (из таблицы 4.4.) Или <ТипДоверит> = 2 (из таблицы 4.14.)
Адрес (место нахождения) на территории Российской Федерации	АдрМНФакт	С		НУ	Типовой элемент <АдрТип>. Состав элемента представлен в таблице 4.36. Элемент включается в состав XML-файла доверенности, если <ТипПерПолн> = 5 (из таблицы 4.16.)

Сведения о физическом лице (доверителе) (ФЛДоверТип)

Таблица Ж.32

Наименование элемента	Сокращенное наименование (код) элемента	Признак типа элемента	Формат элемента	Признак обязательности элемента	Дополнительная информация
Статус участника нотариального действия	СтУчНД	A	T(=3)	НКУ	Принимает значение: 101 – Заявитель 102 – Заявитель, являющийся одновременно представителем 299 – Представитель 301 – Рукоприкладчик 303 – Переводчик 399 – Иное лицо, принимавшее участие в совершении нотариального действия. Элемент включается в состав XML-файла доверенности, если: <ТипДоверит> = 4 (из таблицы 4.4.) и включен третий флаг
Признак наличия полной гражданской дееспособности доверителя	ПрДеесп	A	T(=1)	НКУ	Принимает значение: 0 – нет 1 – да. Элемент включается в состав XML-файла доверенности, если в <ПрЭлФорм> (из таблицы 4.1.) включен третий флаг и: <ТипДоверит> = 4 (из таблицы 4.4.) Или <ТипДоверит> = 4 (из таблицы 4.14.)
Признак наличия рукоприкладчика	ПрНалРук	A	T(=1)	Н	Принимает значение: 0 – нет 1 – да. Элемент может включаться в состав XML-файла доверенности, если <ПрДеесп> = 1.
Документ, подтверждающий недееспособность доверителя	ДокНедеесп	A	T(1-255)	НУ	Элемент включается в состав XML-файла доверенности, если <ПрДеесп> = 0

Наименование элемента	Сокращенное наименование (код) элемента	Признак типа элемента	Формат элемента	Признак обязательности элемента	Дополнительная информация
ИНН физического лица	ИННФЛ	А	T(=12)	НУ	Типовой элемент <ИННФЛТип>. Принимает значение по шаблону: ([0-9]{1}[1-9]{1} [1-9]{1}[0-9]{1})[0-9]{10}. Элемент включается в состав XML-файла доверенности, если: <ПрДеесп> = 1 Или <ТипДоверит> = 4 (из таблицы 4.4.) Или <ТипДоверит> = 4 (из таблицы 4.14.) Элемент может включаться в состав XML-файла доверенности, если <ПрДеесп> = 0
СНИЛС	СНИЛС	А	T(=14)	О	Типовой элемент <СНИЛСТип>. Принимает значение по шаблону: [0-9]{3}\-[0-9]{3}\-[0-9]{3}\-[0-9]{2} [0-9]{3}\-[0-9]{3}\-[0-9]{3} [0-9]{2}
Сведения о физическом лице	СведФЛ	С		О	Типовой элемент <СведФЛТип>. Состав элемента представлен в таблице 4.33.
Сведения о законном представителе физического лица / Сведения о рукоприкладчике	СвЗакПредРук	С		НУ	Типовой элемент <ЛицоБезДовТип>. Состав элемента представлен в таблице 4.7. Элемент включается в состав XML-файла доверенности, если <ТипДоверит> = 4 (из таблицы 4.4) и: <ПрНалРук> = 1 Или <ПрДеесп> = 0

Сведения о физическом лице (СведФЛТип)

Таблица Ж.33

Наименование элемента	Сокращенное наименование (код) элемента	Признак типа элемента	Формат элемента	Признак обязательности элемента	Дополнительная информация
Пол физического лица	Пол	A	T(=1)	НК	Принимает значение: 1 – мужской 2 – женский
Признак наличия гражданства	ПрГражд	A	T(=1)	НКУ	Принимает значение: 1 – гражданин Российской Федерации 2 – иностранный гражданин 3 – лицо без гражданства. Алгоритм выбора значения: Элемент включается в состав XML-файла доверенности, если в <ПрЭлФорм> (из таблицы 4.1.) включен четвертый флаг
Номер записи единого регистра населения	НомЕРН	A	T(=12)	Н	Типовой элемент <ЕРНТип>. Принимает значение по шаблону: [0-9]{12}
Дата рождения	ДатаРожд	A		НУ	Типовой элемент <xs:date>. Принимает значение по шаблону: ГГГГ-ММ-ДД. Элемент включается в состав XML-файла доверенности, если: <ТипПред> = 2 (из таблицы 4.20.) Или <ТипПред> = 3 (из таблицы 4.20.)
Место рождения	МестоРожд	A	T(1-250)	Н	
Гражданство	Гражданство	A	T(=3)	НК	Типовой элемент <ОКСМТип>. Принимает значение в соответствии с Общероссийским классификатором стран мира (ОКСМ)
Контактный номер телефона	КонтактТлф	A	T(1-50)	Н	
Адрес электронной почты	АдрЭлПочт	A	T(3-129)	Н	
Фамилия, имя, отчество (при наличии) доверителя (или представителя)	ФИО	C		О	Типовой элемент <ФИОТип>. Состав элемента представлен в таблице 4.38

Наименование элемента	Сокращенное наименование (код) элемента	Признак типа элемента	Формат элемента	Признак обязательности элемента	Дополнительная информация
Адрес регистрации по месту жительства (месту пребывания) физического лица	АдрМЖ	С		Н	Типовой элемент <АдрТип>. Состав элемента представлен в таблице 4.36
Сведения о документе, удостоверяющем личность физического лица	УдЛичнФЛ	С		НУ	Типовой элемент <УдЛичнФЛ>. Состав элемента представлен в таблице 4.37. Элемент включается в состав XML-файла доверенности, если: <ТипПред> = 2 (из таблицы 4.20.) Или <ТипПред> = 3 (из таблицы 4.20.)

Сведения о филиале (обособленном подразделении) юридического лица (ФилПерПолн)

Таблица Ж.34

Наименование элемента	Сокращенное наименование (код) элемента	Признак типа элемента	Формат элемента	Признак обязательности элемента	Дополнительная информация
Сведения о филиале (обособленном подразделении) юридического лица	СвФил	С		О	Типовой элемент <СвОргТип>. Состав элемента представлен в таблице 4.30
Сведения о руководителе филиала (обособленном подразделении) юридического лица	СвРукФил	С		О	Типовой элемент <СвФЛТип>. Состав элемента представлен в таблице 4.9

Документ, подтверждающий полномочия лица, действующего без доверенности (ДокПдтвТип)

Таблица Ж.35

Наименование элемента	Сокращенное наименование (код) элемента	Признак типа элемента	Формат элемента	Признак обязательности элемента	Дополнительная информация
Наименование документа	НаимДокПдтв	A	T(1-120)	HУ	Элемент включается в состав XML-файла доверенности, если в <ПрЭлФорм> (из таблицы 4.1.) включен третий флаг
Дата выдачи документа	ДатаВыд	A		HУ	Типовой элемент <xs:date>. Принимает значение по шаблону: ГГГГ-ММ-ДД. Элемент включается в состав XML-файла доверенности, если в <ПрЭлФорм> (из таблицы 4.1.) включен третий флаг
Наименование органа, выдавшего документ	КемВыд	A	T(1-1000)	H	
Сведения об удостоверении документа	СвУдДок	A	T(1-1000)	H	

Сведения об адресе (АдрТип)

Таблица Ж.36

Наименование элемента	Сокращенное наименование (код) элемента	Признак типа элемента	Формат элемента	Признак обязательности элемента	Дополнительная информация
Субъект Российской Федерации	Регион	A	T(=2)	OK	Типовой элемент <ССРФТип>. Принимает значение в соответствии со Справочником «Субъекты Российской Федерации» (ССРФ)

Наименование элемента	Сокращенное наименование (код) элемента	Признак типа элемента	Формат элемента	Признак обязательности элемента	Дополнительная информация
Идентификатор адреса по ФИАС	ИдФИАС	А	T(=36)	НУ	Принимает значение по шаблону: [\da-fA-F]{8}-[\da-fA-F]{4}-[\da-fA-F]{4}-[\da-fA-F]{4}-[\da-fA-F]{12} Элемент включается в состав XML-файла доверенности, при наличии <ФИАСАдрРФ>
Адрес в Российской Федерации	АдрРФ	П	T(1-1000)	НУ	Элемент включается в состав XML-файла доверенности, если в <ПрЭлФорм> (из таблицы 4.1.) включен флаг (третий и (или) четвертый)
ФИАС адрес в Российской Федерации	ФИАСАдрРФ	П	T(1-1000)	НУ	Элемент включается в состав XML-файла доверенности, если в <ПрЭлФорм> (из таблицы 4.1.) включен флаг (третий и (или) четвертый)

Сведения о документе, удостоверяющем личность физического лица (УдЛичнФЛ)

Таблица Ж.37

Наименование элемента	Сокращенное наименование (код) элемента	Признак типа элемента	Формат элемента	Признак обязательности элемента	Дополнительная информация
Код вида документа	КодВидДок	А	T(=2)	ОК	Типовой элемент <СПДУЛТип>. Принимает значение в соответствии со Справочником «Виды документов, удостоверяющих личность налогоплательщика» (СПДУЛ). Справочник размещен на официальном сайте ФНС России в разделе «Открытые государственные данные» в подразделе «Классификатор-справочники» по адресу https://www.nalog.gov.ru/opendata/7707329152-svdul/
Серия и номер документа	СерНомДок	А	T(1-25)	О	Типовой элемент <СПДУЛШТип>

Наименование элемента	Сокращенное наименование (код) элемента	Признак типа элемента	Формат элемента	Признак обязательности элемента	Дополнительная информация
Дата выдачи документа	ДатаДок	А		О	Типовой элемент <xs:date>. Принимает значение по шаблону: ГГГГ-ММ-ДД
Наименование органа, выдавшего документ	ВыдДок	А	T(1-4000)	НУ	Элемент включается в состав XML-файла доверенности, если <КодВидДок> принимает значение, отличное от 10. Элемент может включаться в состав XML-файла доверенности, если <КодВидДок> принимает значение 10
Код подразделения органа, выдавшего документ	КодВыдДок	А	T(=7)	НУ	Элемент включается в состав XML-файла доверенности, если <КодВидДок> принимает значение, отличное от 10. Элемент может включаться в состав XML-файла доверенности, если <КодВидДок> принимает значение 10
Дата истечения срока действия документа, удостоверяющего личность	expDate	П		НУ	Типовой элемент <xs:date>. Принимает значение по шаблону: ГГГГ-ММ-ДД. Элемент включается в состав XML-файла доверенности, если <КодВидДок> = 22

ФИО доверителя (или представителя) (ФИОТип)

Таблица Ж.38

Наименование элемента	Сокращенное наименование (код) элемента	Признак типа элемента	Формат элемента	Признак обязательности элемента	Дополнительная информация
Фамилия	Фамилия	А	T(1-200)	О	
Имя	Имя	А	T(1-200)	О	
Отчество (при наличии)	Отчество	А	T(1-200)	Н	

3.2.3 Глоссарий типовых элементов:

Таблица Ж.39

№ п\п	Наименование элемента	Сокращенное наименование (код) элемента	Описание элемента
1.	Адрес в Российской Федерации	АдрРФ	Указывается адрес юридического лица в пределах места нахождения юридического лица (иностранного юридического лица), адрес регистрации по месту жительства (месту пребывания) физического лица на территории Российской Федерации.
2.	Адрес электронной почты	АдрЭлПочт	Указывается адрес электронной почты юридического лица (иностранного юридического лица, физического лица или индивидуального предпринимателя). К сведению: Принимает значение по шаблону: [Локальная часть адреса]@[доменная часть адреса].
3.	Версия формата	ВерсФорм	Указывается версия единой формы доверенности в электронной форме в машиночитаемом виде.
4.	Вид доверенности	ВидДовер	Указываются возможность/ невозможность отзыва доверенности.
5.	Вид полномочий единоличного исполнительного органа	ПолнЮЛ	Указывается (указываются) лицо (лица), действующее (действующие) от имени юридического лица без доверенности. К сведению: Принимает значение: «1» - при указании единственного лица, действующего от имени юридического лица без доверенности. «2» - только когда от имени юридического лица без доверенности действуют несколько лиц. Элемент принимает значение «1», если включен четвертый флаг.
6.	Внешний идентификатор объекта ЕСИА	OID	Указывается внутренний идентификатор пользователя на платформе полномочий Госуслуг (ЕСИА).
7.	Внутренний номер доверенности	ВнНомДовер	Указывается внутренний номер доверенности в учетной системе доверителя (внутренний регистрационный номер доверенности в системе электронного документооборота доверителя). К сведению: В случае отсутствия номера элемент должен принимать значение «б/н».
8.	Внутренний номер доверенности, на основании которой осуществляется передоверие	ВнНомДоверN	Указываются сведения о внутреннем номере доверенности, на основании которой осуществляется передоверие (из предыдущей доверенности).
9.	Внутренний номер первоначальной доверенности	ВнНомДоверПерв	Указываются сведения о внутреннем номере первоначальной доверенности.
10.	Гражданство	Гражданство	Указывается гражданство физического лица.

11.	Дата внутренней регистрации доверенности	ДатаВнРегДовер	<p>Указывается дата регистрации доверенности в учетной системе доверителя (в системе электронного документооборота доверителя).</p> <p>К сведению: Если дата внутренней регистрации доверенности отсутствует, элемент может принимать значение, равное дате совершения (выдачи) доверенности.</p>
12.	Дата и время подписи	ДатаВремПодп	<p>Указывается дата и время подписания и утверждения подписи доверителя на графическом планшете.</p> <p>К сведению: Определяется как количество секунд, прошедших с полуночи (00:00:00 UTC) 1 января 1970 года.</p>
13.	Дата выдачи документа	ДатаВыд	<p>Указывается дата выдачи документа, подтверждающего полномочия руководителя организации, действующего от имени организации в пределах полномочий, предусмотренных федеральным законом, иным нормативным правовым актом или учредительными документами.</p> <p>К сведению: При указании рукоприкладчика элемент не включается в состав XML-файла доверенности.</p>
14.	Дата выдачи документа	ДатаДок	Указывается дата выдачи документа, удостоверяющего личность физического лица.
15.	Дата истечения срока действия документа, удостоверяющего личность	expDate	Указывается дата истечения срока действия документа, удостоверяющего личность физического лица.
16.	Дата рождения	ДатаРожд	Указывается дата рождения физического лица.
17.	Дата совершения (выдачи) доверенности	ДатаВыдДовер	<p>Указывается дата совершения (выдачи) доверенности.</p> <p>К сведению: Доверенность, в которой не указана дата ее совершения, ничтожна. Дата совершения не может принимать значение даты, которая еще не наступила.</p>
18.	Документ, подтверждающий недееспособность доверителя	ДокНедеесп	Указывается документ, подтверждающий недееспособность физического лица доверителя.
19.	Должность	Должность	Указывается должность лица, действующего без доверенности: руководителя юридического лица (иностранного юридического лица), руководителя филиала (аккредитованного представительства) иностранного юридического лица, руководителя филиала (обособленного подразделения) юридического лица.
20.	Дополнительный идентификатор доверенности	ДопИдДовер	<p>Указывается дополнительный необязательный идентификатор доверенности на усмотрение доверителя.</p> <p>К сведению: Элемент не включается в состав XML-файла доверенности, если включен четвертый флаг.</p>
21.	Дополнительные сведения	ДопСвНотДовер	Указываются дополнительные сведения при оформлении нотариально удостоверенной доверенности.

22.	Единоличным исполнительным органом выступает - управляющая компания	ЕИОУК	Указываются сведения о единоличном исполнительном органе юридического лица в лице управляющей компании, действующей в силу закона или учредительных документов юридического лица. К сведению: При указании рукоприкладчика элемент не включается в состав XML-файла доверенности.
23.	Единоличным исполнительным органом выступает - физическое лицо	ЕИОФЛ	Указываются сведения о единоличном исполнительном органе физическом лице, действующем без доверенности от имени юридического лица доверителя.
24.	Единоличным исполнительным органом выступает - индивидуальный предприниматель	ЕИОИП	Указываются сведения о единоличном исполнительном органе индивидуальном предпринимателе, действующем без доверенности от имени юридического лица доверителя. К сведению: При указании рукоприкладчика и наличии недееспособного физического лица доверителя элемент не включается в состав XML-файла доверенности. Элемент не включается в состав XML-файла доверенности, если включен четвертый флаг.
25.	Единый регистрационный номер доверенности	НомДовер	Уникальный регистрационный номер доверенности (GUID ⁴⁷).
26.	Единый регистрационный номер доверенности, на основании которой осуществляется передоверие	НомДоверN	Указывается уникальный регистрационный номер доверенности, на основании которой осуществляется передоверие (GUID).
27.	Единый регистрационный номер первоначальной доверенности	НомДоверПерв	Указывается уникальный регистрационный номер первоначальной доверенности. (GUID).
28.	Идентификатор адреса по ФИАС	ИдФИАС	Указывается уникальный идентификатор адреса в Федеральной информационной адресной системе (GUID).
29.	Идентификатор файла	ИдФайл	Указывается имя XML-файла доверенности без его расширения. К сведению: Правила формирования значения элемента описаны в пункте 1 раздела III настоящего документа.
30.	Идентификатор файла для представления интересов в налоговом органе	ИдФайлНО	Указывается имя XML-файла доверенности без его расширения. К сведению: Правила формирования значения элемента описаны в пункте 2 раздела III настоящего документа.

⁴⁷ 128-битное число в виде строки из 32 шестнадцатеричных цифр, разделенных дефисами по схеме 8-4-4-4-12.

31.	Изображение подписи	ПодпИзобр	Указывается изображение подписи доверителя на графическом планшете при оформлении нотариально удостоверенной доверенности.
32.	Имя	Имя	Указывается имя физического лица, подписывающего доверенность от имени доверителя (от своего имени / законного представителя физического лица) или указывается имя представителя.
33.	ИНН физического лица (индивидуального предпринимателя)	ИННФЛ	Указывается идентификационный номер налогоплательщика. К сведению: Представляет собой цифровой код, упорядочивающий учет налогоплательщиков в Российской Федерации.
34.	ИНН юридического лица / филиала (обособленного подразделения) юридического лица / ИНН иностранного юридического лица / филиала (аккредитованного представительства) иностранного юридического лица	ИННЮЛ	Указывается идентификационный номер налогоплательщика согласно Свидетельству о постановке на учет в налоговом органе юридического лица, образованного в соответствии с законодательством Российской Федерации, по месту нахождения на территории Российской Федерации, по месту нахождения отделения иностранной организации, осуществляющей деятельность на территории Российской Федерации, на основании Свидетельства о постановке на учет в налоговом органе.
35.	Иной способ выдачи	ДрСпосВыд	Указывается описание способа выдачи электронного документа иным способом, согласованным с заявителем.
36.	Иные сведения	ИнСвед	Указываются иные сведения по соглашению участников электронного взаимодействия и по требованиям федеральных органов исполнительной власти. К сведению: Предназначается для придания дополнительных сведений экземпляру доверенности, являющихся специфичными для определенных сценариев применения. Не может использоваться для ограничения или расширения полномочий представителя (представителей). Элемент не включается в состав XML-файла доверенности, если включен четвертый флаг.
37.	Иные сведения удостоверительной надписи	ИнСвУдНадпис	Указываются сведения об удостоверительной надписи при оформлении нотариальной удостоверенной доверенности.
38.	Код вида документа	КодВидДок	Указывается код вида документа, удостоверяющего личность физического лица.
39.	Код значения для ограничения	КодЗначОгр	Указывается значение для текущего ограничения. К сведению: Принимает значение в соответствии со справочником значений для ограничения к полномочию из Классификатора полномочий.
40.	Код налогового органа, в который представляется доверенность	КодНО	Указывается налоговый орган, в котором доверитель состоит на учете по месту нахождения (месту жительства).

			К сведению: Элемент принимает значение кода этого налогового органа при оформлении доверенности в отношении одного налогового органа или кода налогового органа постановки доверителя на учет по месту нахождения (месту жительства) при оформлении доверенности в отношении нескольких налоговых органов.
41.	Код налогового органа, в отношении которого действует доверенность	КодНОДейст	Указывается налоговый орган, в отношении которого действует доверенность. К сведению: Элемент не включается в состав XML-файла доверенности при оформлении доверенности в отношении всех налоговых органов Российской Федерации.
42.	Код налогоплательщика в стране регистрации (инкорпорации) или аналог	КодНПРег	Указывается код налогоплательщика, присвоенный в стране инкорпорации или его аналог.
43.	Код ограничения	КодОгр	Указывается ограничение в рамках текущего полномочия.
44.	Код подразделения органа, выдавшего документ	КодВывДок	Указывается код подразделения органа, выдавшего документ, удостоверяющий личность физического лица.
45.	Код полномочия	КодПолн	Указывается код машиночитаемого полномочия.
46.	Код формы по КНД	КНД	Указывается классификатор налоговых документов.
47.	Контактный номер телефона	КонтактТлф	Указывается контактный номер телефона физического лица (индивидуального предпринимателя, юридического лица или иностранного юридического лица).
48.	КПП организации / филиала (обособленного подразделения) юридического лица/ КПП филиала (аккредитованного представительства)	КПП	Указывается код причины постановки по месту нахождения организации согласно Свидетельству о постановке на учет в налоговом органе юридического лица, образованного в соответствии с законодательством Российской Федерации, по месту нахождения на территории Российской Федерации, по месту нахождения обособленного подразделения согласно Уведомлению о постановке на учет в налоговом органе юридического лица, образованного в соответствии с законодательством Российской Федерации, по месту нахождения обособленного подразделения на территории Российской Федерации.
49.	Место рождения	МестоРожд	Указывается место рождения физического лица в соответствии с документом, удостоверяющим личность.
50.	Место совершения доверенности	МестоДовер	Указывается место совершения доверенности.
51.	Мнемоника полномочия	МнПолн	Указывается мнемоника машиночитаемого полномочия. К сведению: Буквенно-цифровой код полномочия в Классификаторе полномочий.
52.	Наименование документа, подтверждающего полномочия	НаимДокПдтв	Указываются полномочия руководителя организации, действующего от имени организации в пределах полномочий, предусмотренных федеральным законом,

			<p>иным нормативным правовым актом или учредительными документами.</p> <p>К сведению: При указании рукоприкладчика элемент не включается в состав XML-файла доверенности.</p>
53.	Наименование значения для ограничения	НаимЗначОгр	Указывается человекочитаемое наименование указанного значения в рамках текущего ограничения.
54.	Наименование индивидуального предпринимателя	НаимИП	Указывается наименование индивидуального предпринимателя в соответствии с Единым государственным реестром индивидуальных предпринимателей.
55.	Наименование ограничения	НаимОгр	Указывается человекочитаемое наименование указанного ограничения в рамках текущего полномочия.
56.	Наименование органа, выдавшего документ	КемВывд	<p>Указывается наименование органа, выдавшего документ, подтверждающего полномочия руководителя организации, действующего от имени организации в пределах полномочий, предусмотренных федеральным законом, иным нормативным правовым актом или учредительными документами.</p> <p>К сведению: При указании рукоприкладчика элемент не включается в состав XML-файла доверенности.</p>
57.	Наименование органа, выдавшего документ	ВывдДок	Указывается орган, выдавший документ, удостоверяющий личность физического лица.
58.	Наименование юридического лица / Наименование филиала (обособленного подразделения) юридического лица	НаимОрг	Указывается полное наименование юридического лица (филиала (обособленного подразделения) юридического лица) в соответствии с учредительными документами.
59.	Наименование иностранного юридического лица / филиала (аккредитованного представительства) иностранного юридического лица	НаимИО	Указывается полное наименование иностранного юридического лица (филиала (аккредитованного представительства) иностранного юридического лица), в соответствии с учредительными документами, осуществляющей деятельность на территории Российской Федерации.
60.	Наименование полномочия	НаимПолн	Указывается человекочитаемое наименование полномочия.
61.	Наименование регистрирующего органа	НаимРегОрг	Указывается наименование регистрирующего органа, содержащееся в государственном реестре аккредитованных филиалов, представительств иностранных юридических лиц.
62.	Наименование учредительного документа	НаимУчрДок	Указывается документ, который является юридической основой деятельности организации и определяет ее правовой статус.
63.	Направление сформированного электронного документа в ЛК	НапрДокДовЕПГУ	Указывается признак направления сформированного электронного документа в личный кабинет доверителя на сайте Единого портала государственных и муниципальных услуг.

	доверителя на сайте ЕПГУ		
64.	Направление сформированного электронного документа в ЛК поверенного на сайте ЕПГУ	НапрДокПовЕПГУ	Указывается признак направления сформированного электронного документа в личный кабинет представителя на сайте Единого портала государственных и муниципальных услуг.
65.	Направление сформированного электронного документа в ЛК заявителя на сайте ФНП	НапрДокЗвлФНП	Указывается признак направления сформированного электронного документа в личный кабинет доверителя на сайте Федеральной нотариальной палаты.
66.	Направление сформированного электронного документа в ЛК поверенного на сайте ФНП	НапрДокПовФНП	Указывается признак направления сформированного электронного документа в личный кабинет представителя на сайте Федеральной нотариальной палаты.
67.	Номер записи единого регистра населения	НомЕРН	Указывается номер записи федерального регистра сведений о населении.
68.	Номер записи об аккредитации	НЗА	Указывается запись об аккредитации представительства иностранного юридического лица.
69.	ОГРН	ОГРН	Указывается основной государственный регистрационный номер юридического лица.
70.	ОГРНИП	ОГРНИП	Указывается основной государственный регистрационный номер индивидуального предпринимателя.
71.	Описание условия отзыва безотзывной доверенности	ОписУслОт	Указывается ограничение возможности отмены безотзывной доверенности.
72.	Отчество (при наличии)	Отчество	Указывается отчество физического лица, подписывающего доверенность от имени доверителя (от своего имени, законного представителя физического лица) или отчество представителя.
73.	Пол физического лица	Пол	Указывается пол физического лица.
74.	Порядковый номер ограничения	ИдОгр	Указывается порядковый номер ограничения в рамках одного полномочия, начиная со значения, равного 1. К сведению: Добавление следующего ограничения в рамках текущего полномочия увеличивает следующий порядковый номер ограничения на 1.
75.	Предоставленная льгота на сумму	ЛьготаСум	Указывается льгота при обращении за совершением нотариального действия (нотариальных действий).
76.	Признак возможности оформления передоверия	ПрПередов	Указывается право последующего передоверия. К сведению: Возможность последующего передоверия должна быть предусмотрена в первоначальной доверенности.
77.	Признак доверенности	ПрДовер	Указывается признак первоначальной доверенности и (или) доверенности, на основании которой осуществляется передоверие.
78.	Признак наличия полной гражданской	ПрДеесп	Указывается наличие недееспособности физического лица доверителя.

	дееспособности доверителя		
79.	Признак наличия гражданства	ПрГражд	Указывается признак гражданства физического лица.
80.	Признак наличия доверенности, выданной в порядке передоверия	ПрНалПередов	Указывается признак, если доверенность формируется на основании доверенности, ранее выданной в порядке передоверия. К сведению: Сведения о доверенности, на основании которой осуществляется передоверие не включаются в состав XML-файла доверенности, если доверенность оформляется на основании первоначальной доверенности.
81.	Признак наличия рукоприкладчика	ПрНалРук	Указывается наличие рукоприкладчика физического лица доверителя.
82.	Признак передоверия безотзывной доверенности	ПрПерБезДов	Указывается возможность передоверия безотзывной доверенности. К сведению: Лицо, которому выдана безотзывная доверенность, не может передоверить совершение действий, на которые оно уполномочено, другому лицу, если иное не предусмотрено в доверенности.
83.	Признак совместного осуществления полномочий	ПрСовмПолн	Указывается признак совместного осуществления полномочий. К сведению: В случае выдачи доверенности нескольким представителям каждый из них обладает индивидуальными полномочиями, указанными в доверенности, если в доверенности не предусмотрено, что представители осуществляют их совместно. Элемент принимает значение «1», если включен четвертый флаг.
84.	Признак утраты полномочий при передоверии	ПрУтрПолн	Указывается признак утраты полномочий при передоверии. К сведению: Если иное не указано в доверенности или не установлено законом, представитель, передавший полномочия другому лицу в порядке передоверия, не утрачивает соответствующие полномочия.
85.	Сведения об уплате за совершение нотариального действия	УплНотДейст	Указывается государственная пошлина за совершение нотариального действия (нотариальных действий).
86.	СНИЛС	СНИЛС	Указывается страховой номер индивидуального лицевого счета. К сведению: Представляет собой уникальный номер индивидуального лицевого счета застрахованного лица в системе обязательного пенсионного страхования.
87.	Статус участника нотариального действия	СтУчНД	Указываются сведения о лице (лицах), обратившемся (обратившихся) за совершением нотариального действия, и лице (лицах), принимавшем

			(принимавших) участие в совершении нотариального действия.
88.	Регистрационный номер нотариуса в Минюсте	RegНомНот	Указывается регистрационный номер нотариуса в Минюсте.
89.	Регистрационный номер лица, сдавшего квалификационный экзамен в Минюсте	RegНомНот	Указывается регистрационный номер лица, сдавшего квалификационный экзамен в Минюсте.
90.	Регистрационный номер доверенности в реестре нотариальных действий	НомРНДДовер	Указывается регистрационный номер нотариально удостоверенной доверенности в Реестре нотариальных действий Федеральной нотариальной палаты.
91.	Регистрационный номер доверенности в реестре нотариальных действий на основании которой осуществляется передоверие	НомРНДN	Указывается регистрационный номер нотариально удостоверенной доверенности в Реестре нотариальных действий Федеральной нотариальной палаты, на основании которой осуществляется передоверие (предыдущая доверенность в цепочке передоверия).
92.	Регистрационный номер в стране регистрации (инкорпорации)	RegНомер	Указывается номер в стране регистрации (инкорпорации) иностранного юридического лица.
93.	Регистрационный номер филиала (обособленного подразделения)	RegНомер	Указывается регистрационный номер по месту нахождения филиала (обособленного подразделения).
94.	Серия и номер документа	СерНомДок	Указываются серия и номер документа, удостоверяющего личность физического лица.
95.	Сведения об информационной системе, которая предоставляет техническую возможность получения информации о доверенности, досрочном прекращении действия доверенности, в том числе в силу ее отмены доверителем	СведСист	Указывается идентифицирующие сведения об информационной системе, которая предоставляет техническую возможность получения информации о досрочном прекращении действия доверенности, в том числе в силу ее отмены доверителем. К сведению: В случае, если информационная система предоставляет указанную техническую возможность в автоматическом режиме, то элемент принимает значение в формате URL. В случае, если не заполнены идентифицирующие сведения об информационной системе, которая предоставляет указанную техническую возможность указываются сведения об информационной системе, в которой формируется XML - файл доверенности.
96.	Сведения об удостоверении документа	СвУдДок	Указываются сведения об удостоверении документа, подтверждающего полномочия руководителя организации, действующего от имени организации в пределах полномочий, предусмотренных федеральным законом, иным нормативным правовым актом или учредительными документами.

			К сведению: При указании рукоприкладчика элемент не включается в состав XML-файла доверенности.
97.	Способ выдачи электронного нотариального документа	ДрИнфСист	Указывается наименование информационной системы, в которую передается документ.
98.	Срок действия доверенности	СрокДейст	Указывается срок действия доверенности. К сведению: Если в доверенности не указан срок ее действия, она сохраняет силу в течение года со дня ее совершения. Срок действия доверенности, выданной в порядке передоверия, не может превышать срок действия доверенности, на основании которой она выдана. С прекращением действия доверенности теряет силу передоверие.
99.	Страна регистрации (инкорпорации)	СтрРег	Указывается наименование страны регистрации (инкорпорации) иностранного юридического лица.
100.	Субъект Российской Федерации	Регион	Указывается субъект Российской Федерации при указании адреса юридического лица в пределах места нахождения юридического лица (иностранного юридического лица), адреса регистрации по месту жительства (месту пребывания) физического лица (индивидуального предпринимателя) на территории Российской Федерации.
101.	Текстовое значение для ограничения	ТексЗначОгр	Указывается значение для текущего ограничения. К сведению: Заполняется в соответствии с форматом, указанным в справочнике ограничений к полномочию в Классификаторе полномочий.
102.	Текстовое содержание полномочия	ТекстПолн	Указывается человекочитаемое описание полномочий представителя (представителей) в виде текста и (или) идентификаторов.
103.	Тип лица, передавшего полномочия	ТипПерПолн	Указывается юридическое лицо (индивидуальный предприниматель, физическое лицо, филиал (обособленное подразделение) юридического лица, филиал (аккредитованное представительство) иностранного юридического лица), наделенное (наделенный) полномочиями по доверенности и в последствии передавшее (передавший) полномочия в результате передоверия.
104.	Тип доверителя	ТипДоверит	Указывается юридическое лицо (иностранное юридическое лицо, индивидуальный предприниматель, физическое лицо), передавшее (передавший) другому лицу полномочия представлять его интересы перед третьими лицами.
105.	Тип полномочия	ТипПолн	Указывается текстовое человекочитаемое или машиночитаемое полномочие.
106.	Тип представителя	ТипПред	Указывается юридическое лицо (индивидуальный предприниматель, физическое лицо, филиал (обособленное подразделение) юридического лица, филиал (аккредитованное представительство) иностранного юридического лица), получившее

			(получивший) полномочия представлять интересы другого лица перед третьими лицами по доверенности.
107.	Фамилия	Фамилия	Указывается фамилия лица, подписывающего доверенность от имени доверителя (от своего имени, законного представителя физического лица), или фамилия представителя.
108.	ФИАС адрес в Российской Федерации	ФИАСАдрРФ	Указывается адрес в Российской Федерации в государственном адресном реестре федеральной информационной адресной системы.
109.	Флаг обязательности элементов	ПрЭлФорм	Указывается обязательность элементов в виде регистра флагов, где каждый флаг принимает значение «1» или «0».
110.	Форма доверенности	ФормДовер	Указываются сведения о форме представления доверенности.
111.	Хеш подписи	ХешПодп	Указывается хэш подписи, полученной с графического планшета.
112.	Хеш PDF документа	ХешPDFДок	Указывается хэш визуализации документа в человекочитаемом виде без подписи.

Приложение И

Таблица 3.1 - Справочник полномочий МЧД

№	Код полномочия	Описание	Связанные задачи
1.	BRACTIV_BRACTIVATION	Активировать личный кабинет участника информационного обмена с Банком России	-
2.	BRANSPPL_BRANSAPPEALGENERAL	Подписывать обращения в Банк России	Zadacha_2-1
3.	BRCIK_BRCIKANSWER	Подписывать ответ на пакетные/персональные запросы о предоставлении сведений и иную информацию о кандидатах на выборные должности, их супругов и несовершеннолетних детей ЦИК России / избирательной комиссии субъекта РФ	Zadacha_54 Zadacha_55 Zadacha_56 Zadacha_58
4.	BRDMND_BRDEMANDGENERAL	Подписывать ответы на запросы/предписания Банка России	Zadacha_2-1 Zadacha_1-33-2 Zadacha_145 Zadacha_150
5.	BRDOCS_GNRL_BRDOCSGENERAL	Подписывать документы и иную информацию, установленную нормативными актами Банка России, для представления в Банк России	Zadacha_85 Zadacha_106 Zadacha_179 Zadacha_213
6.	BRDOCS_STCKDC_BRDOCUMENTSISSUER1	Подписывать документы, представляемые в Банк России для целей допуска на финансовый рынок эмиссионных ценных бумаг	Zadacha_2-1
7.	BRDOCS_KODOC_BRDOCUMENTSKO1	Подписывать документы в рамках взаимодействия между кредитными организациями и Банком России при обмене информацией в рамках формирования пулов обеспечения по кредитам Банка России, состоящих из нерыночных активов	Zadacha_1-31 Zadacha_1-40-2
8.	BRDOCS_KODOC_BRDOCUMENTSKO2	Подписывать документы в рамках взаимодействия между кредитными организациями и Банком России при обмене информацией в рамках проведения депозитных и кредитных операций Банка России	Zadacha_40 Zadacha_41 Zadacha_218 Zadacha_219
9.	BRDMRF_BRDOM.RF	Подписывать данные, передаваемые из Единой информационной системы жилищного строительства АО «ДОМ.РФ» в Банк России	Zadacha_101
10.	BRDPSK_BRDOPUSKGENERAL	Подписывать документы, необходимые для прохождения процедур допуска, направляемые в Банк России	Zadacha_115 Zadacha_77
11.	BRFNS_BRFNSREPORTING	Представлять в Банк России данные годовой бухгалтерской отчетности в рамках взаимодействия с ФНС России	Zadacha_95 Zadacha_96_1
12.	BRALL_BRGENERAL	Представлять интересы в отношениях с Банком России (полные полномочия)	-
13.	BRGZNK_BRGOZNAK	Подписывать информацию АО "Гознак", направляемую в Банк России	Zadacha_139
14.	BRSFR_BRSFRREPORTING	Представлять в Банк России отчетность и иную информацию в рамках взаимодействия с СФР	Zadacha_1-21

15.	BRREPTG_GNRL_BRREPORTINGGENERAL	Подписывать отчетность и иную информацию, установленную нормативными актами Банка России, для представления в Банк России	Zadacha_17 Zadacha_18 Zadacha_19 Zadacha_22 Zadacha_23 Zadacha_24 Zadacha_25 Zadacha_26 Zadacha_27 Zadacha_28 Zadacha_29 Zadacha_30 Zadacha_31 Zadacha_32 Zadacha_46 Zadacha_47 Zadacha_49 Zadacha_60 Zadacha_67 Zadacha_71 Zadacha_74 Zadacha_76 Zadacha_82 Zadacha_93 Zadacha_104 Zadacha_120 Zadacha_1-30 Zadacha_1-32 Zadacha_1-18 Zadacha_1-2 Zadacha_1-6 Zadacha_1-10 Zadacha_1-28 Zadacha_1-29 Zadacha_1-7 Zadacha_1-9 Zadacha_1-35 Zadacha_113 Zadacha_144 Zadacha_146 Zadacha_148 Zadacha_155 Zadacha_157
16.	BRREPTG_KO_BRREPORTINGKYC	Подписывать информацию кредитной организации, направляемую в Банк России, в рамках работы сервиса «Знай своего клиента»	Zadacha_131 Zadacha_118 Zadacha_137
17.	BRREPTG_NFO_BRREPORTINGINFO1	Подписывать отчетность и иную информацию о движении денежных средств и иных финансовых активов ЮЛ – резидента и ИП – резидента по счету (вкладу) в банке и иной организации фин. рынка, находящихся за пределами России, для представления в Банк России	Zadacha_147
18.	BRREPTG_ROSINC_BRREPORTINGROSINKAS	Подписывать отчетность по форме 0470202-И «Отчет о наличном денежном обороте Объединения «РОСИНКАС», установленной нормативным актом Банка России, для представления в Банк России	Zadacha_92

19.	BRRST_BRROSSTAT	Подписывать запросы и иную информацию, направляемую Росстатом в Банк России	Zadacha_59
20.	BRDOCS_SRCDOC_BRSO URCEDOC1	Подписывать первичные учетные документы для представления в Банк России	Zadacha_38 Zadacha_1-40-1
21.	BRREPTG_RSPND_BRSTA TREPORTINGNFOGNRL	Подписывать первичные статистические данные по формам федерального статистического наблюдения для представления в Банк России	Zadacha_44 Zadacha_61 Zadacha_98 Zadacha_124 Zadacha_127 Zadacha_1-24-2
22.	BRASV_BRASVINFORMA TION	Подписывать документы, содержащие информацию государственной корпорации «Агентство по страхованию вкладов» об установлении дополнительных и повышенных дополнительных ставок страховых взносов в отношении кредитных организаций	Zadacha_50 Zadacha_63 Zadacha_193 Zadacha_194 Zadacha_195
23.	BRCNTR_BRCNTRPROCU REMENT	Заключать, изменять, расторгать договоры/соглашения по результатам проведения закупок Банка России.	Zadacha_246 Zadacha_249 Zadacha_245 Zadacha_247 Zadacha_250 Zadacha_251 Zadacha_258

Приложение К

Структура файла Запроса на отзыв доверенности

```
<?xml version="1.0" encoding="UTF-8"?>
<xs:schema xmlns:xs="http://www.w3.org/2001/XMLSchema"
  xmlns:dover="urn:cbr-ru:dover:v1.0.0"
  targetNamespace="urn:cbr-ru:dover:v1.0.0"
  elementFormDefault="qualified"
  attributeFormDefault="unqualified">
  <xs:element name="POARevokeRequest"
type="dover:POARevokeRequestType"
  />
  <xs:complexType name="PoADataType">
    <xs:sequence>
      <xs:element name="PoANumber" type="xs:string"
minOccurs="0">
        <xs:annotation>
          <xs:documentation>Номер отзываемой
доверенности</xs:documentation>
        </xs:annotation>
      </xs:element>
      <xs:element name="DateStart" type="xs:date"
minOccurs="0">
        <xs:annotation>
          <xs:documentation>Дата начала действия
доверенности. Совпадает с датой начала действия указанная в
отзываемой доверенности.</xs:documentation>
        </xs:annotation>
      </xs:element>
      <xs:element name="INNOfAttorney">
        <xs:annotation>
          <xs:documentation>ИНН доверенного
лица</xs:documentation>
        </xs:annotation>
        <xs:simpleType>
          <xs:restriction base="xs:string">
            <xs:pattern value="([0-9]{10})|([0-
9]{12})" />
          </xs:restriction>
        </xs:simpleType>
      </xs:element>
      <xs:element name="INNOfPrincipal">
        <xs:annotation>
          <xs:documentation>ИНН
доверителя</xs:documentation>
        </xs:annotation>
        <xs:simpleType>
          <xs:restriction base="xs:string">
```

```

                                <xs:pattern value="([0-9]{10}|[0-
9]{12})" />
                                </xs:restriction>
                                </xs:simpleType>
                                </xs:element>
                                </xs:sequence>
                                </xs:complexType>
                                <xs:complexType name="POARevokeRequestType">
                                    <xs:sequence>
                                        <xs:element name="PoAData" type="dover:PoADataType"
/>
                                        </xs:sequence>
                                    </xs:complexType>
                                </xs:schema>

```

Приложение Л

Структура файла-описи list.xml

Обозначения для типов документов, входящих в состав заархивированного пакета отчетности.

Таблица К.1. Типы документов заархивированного пакета отчетности

Обозначение ⁴⁸	Описание
1	Отчет в формате XML (ОЭС)
2	Сопроводительный файл с данными в виде файла docx, xlsx, pdf, rtf, tif, jpg и т.п.
3	Файл, содержащий электронную копию организационно-распорядительного документа, наделяющего соответствующими полномочиями лиц, подписавших отчетность (в случае если ОЭС подписан УКЭП лица(лиц), временно исполняющего обязанности лица (лиц), уполномоченного подписывать ОЭС)

Структура list.xml заархивированного пакета отчетности представлена в таблице ниже:

Таблица К.2. Структура list.xml

Название элемента/ атрибута	Описание элемента	Мн.	Тип	Ограничение
InventoryList	Тело документа	[1]		
+FileInfo49	Файл	[1..n]		
++FileName	Наименование файла	[1]	cmn:FileProperties_Group	Атрибут. use="required"
++GuidName	GUID передаваемого файла	[1]		
++FileType	Формат файла	[1]		
++DocType	Тип документа	[1]		

Правила заполнения list.xml

Заполнение list.xml осуществляется в соответствии с содержанием заархивированного пакета отчетности в соответствии с приведенной выше структурой.

Каждый файл заархивированного пакета отчетности описывается отдельным элементом FileInfo с указанием необходимых свойств для правильной обработки файла.

- Каждый файл описывается следующими атрибутами:
- FileName – имя файла. Обязательный атрибут. Тип – string;
- GuidName – GUID передаваемого файла. Обязательный атрибут;

⁴⁸ Под обозначением понимается цифровой код, используемый в list.xml. Список возможных типов документов является расширяемым.

⁴⁹ Символ «+» означает принадлежность элемента / атрибута вышестоящему элементу. Количество символов «+» показывает глубину вложенности.

- FileType – тип файла. Обязательный атрибут. Тип – token;
- DocType – тип документа. Обязательный атрибут.

Ограничения заполнения list.xml

На содержимое заархивированного пакета отчётности (а значит и на заполнение файла-описи list.xml) накладываются следующие ограничения:

1. Если к файлу отчёта (ОЭС) приложены сопроводительные файлы, то в заархивированном пакете отчётности может быть только один файл отчёта.

ЕСЛИ

(Количество элементов FileInfo), для которых DocType = «2» > 0

ТО

(Количество элементов FileInfo), для которых DocType = «1» = 1

ИНАЧЕ

(Количество элементов FileInfo), для которых DocType = «1» >= 1

Дополнительно накладываются ограничения на заполнение реквизита GuidName:

1. Содержимое реквизита GuidName должно быть уникальным в рамках пакета отчётности.

Пример list.xml

Примеры list.xml представлены ниже.

```
<?xml version="1.0" encoding="UTF-8"?>
- <lst:InventoryList xsi:schemaLocation="urn:cbr-ru:list list.xsd"
  xmlns:xsi="http://www.w3.org/2001/XMLSchema-instance" xmlns:lst="urn:cbr-ru:list">
  <lst:FileInfo DocType="1" FileType="xml" GuidName="{5b2fc63a-8af4-44cb-960c-
    aefdced908d6}" FileName="Report_1"/>
  <lst:FileInfo DocType="2" FileType="jpg" GuidName="{03500030-fc08-40be-b7f8-
    bdb10da6a91c}" FileName="Attachment_1"/>
  <lst:FileInfo DocType="2" FileType="pdf" GuidName="{5e7657ab-62da-4859-bc27-
    cd936293b8c8}" FileName="Attachment_2"/>
  <lst:FileInfo DocType="3" FileType="jpg" GuidName="{b9e57479-12c2-4089-bd89-
    3fa9b8fb6199}" FileName="Attorney_1"/>
</lst:InventoryList>
```

Рисунок К. 1 – Пример заполнения list.xml с единственным файлом отчета

```
<?xml version="1.0" encoding="UTF-8"?>
- <lst:InventoryList xsi:schemaLocation="urn:cbr-ru:list list.xsd"
  xmlns:xsi="http://www.w3.org/2001/XMLSchema-instance" xmlns:lst="urn:cbr-ru:list">
  <lst:FileInfo DocType="1" FileType="xml" GuidName="{5b2fc63a-8af4-44cb-960c-
    aefdc908d6}" FileName="Report_1"/>
  <lst:FileInfo DocType="1" FileType="xml" GuidName="{03500030-fc08-40be-b7f8-
    bdb10da6a91c}" FileName="Report_2"/>
  <lst:FileInfo DocType="1" FileType="xml" GuidName="{5e7657ab-62da-4859-bc27-
    cd936293b8c8}" FileName="Report_3"/>
  <lst:FileInfo DocType="1" FileType="xml" GuidName="{958db27f-ab9e-47dc-8db3-
    384ecd3eb121}" FileName="Report_4"/>
  <lst:FileInfo DocType="3" FileType="jpg" GuidName="{b9e57479-12c2-4089-bd89-
    3fa9b8fb6199}" FileName="Attorney_1"/>
</lst:InventoryList>
```

Рисунок К. 2 – Пример заполнения list.xml с несколькими файлами отчётов

Xsd-схема list.xml

```
<?xml version="1.0" encoding="UTF-8"?>
<xs:schema xmlns:xs="http://www.w3.org/2001/XMLSchema"
xmlns:cmn="urn:cbr-ru:common" xmlns:lst="urn:cbr-ru:list"
targetNamespace="urn:cbr-ru:list" elementFormDefault="qualified"
version="1.0.0">
  <xs:import namespace="urn:cbr-ru:common"
schemaLocation="common.xsd"/>
  <xs:element name="InventoryList">
    <xs:annotation>
      <xs:documentation>Описание всех файлов,
содержащихся в заархивированном пакете
отчётности</xs:documentation>
    </xs:annotation>
    <xs:complexType>
      <xs:sequence>
        <xs:element name="FileInfo"
maxOccurs="unbounded">
          <xs:annotation>
            <xs:documentation>Файл</xs:documentation>
          </xs:annotation>
          <xs:complexType>
            <xs:attributeGroup
ref="cmn:FileProperties_Group"/>
          </xs:complexType>
        </xs:element>
      </xs:sequence>
    </xs:complexType>
  </xs:element>
</xs:schema>
```

Xsd-схема вспомогательного файла common.xsd

```
<?xml version="1.0" encoding="UTF-8"?>
<xs:schema xmlns:xs="http://www.w3.org/2001/XMLSchema"
xmlns:cmn="urn:cbr-ru:common" targetNamespace="urn:cbr-
ru:common" elementFormDefault="qualified"
attributeFormDefault="unqualified">
  <xs:attributeGroup name="FileProperties_Group">
    <xs:annotation>
      <xs:documentation>Группа свойств файла в
заархивированном пакете отчётности</xs:documentation>
    </xs:annotation>
    <xs:attribute name="FileName" type="xs:string"
use="required">
      <xs:annotation>
```



```

        <xs:documentation>Наименование
файла</xs:documentation>
    </xs:annotation>
</xs:attribute>
    <xs:attribute name="GuidName" type="cmn:GUID_Type"
use="required">
        <xs:annotation>
            <xs:documentation>GUID передаваемого
файла</xs:documentation>
        </xs:annotation>
    </xs:attribute>
    <xs:attribute name="FileType" type="xs:token"
use="required">
        <xs:annotation>
            <xs:documentation>Формат
файла</xs:documentation>
        </xs:annotation>
    </xs:attribute>
    <xs:attribute name="DocType" type="cmn:DocType_Type"
use="required">
        <xs:annotation>
            <xs:documentation>Тип
документа</xs:documentation>
        </xs:annotation>
    </xs:attribute>
</xs:attributeGroup>
<xs:simpleType name="DocType_Type">
    <xs:restriction base="xs:integer">
        <xs:enumeration value="1">
            <xs:annotation>
                <xs:documentation>1. ОЭС (отчет в
формате XML)</xs:documentation>
            </xs:annotation>
        </xs:enumeration>
        <xs:enumeration value="2">
            <xs:annotation>
                <xs:documentation>2. Приложение к ОЭС
(сопроводительные файлы)</xs:documentation>
            </xs:annotation>
        </xs:enumeration>
        <xs:enumeration value="3">
            <xs:annotation>
                <xs:documentation>3. Файл с электронной
копией организационно-распорядительного документа, наделяющего
соответствующими полномочиями лиц, подписавших
отчетность</xs:documentation>
            </xs:annotation>
        </xs:enumeration>
    </xs:restriction>
</xs:simpleType>

```

```
<xs:simpleType name="GUID_Type">
  <xs:restriction base="xs:string">
    <xs:pattern value="\{[0-9a-fA-F]{8}-[0-9a-fA-
F]{4}-[0-9a-fA-F]{4}-[0-9a-fA-F]{4}-[0-9a-fA-F]{12}\}"/>
  </xs:restriction>
</xs:simpleType>
</xs:schema>
```

Приложение М

Л.1 Создание МЧД

Функционал по созданию МЧД доступен в разделе «Сертификаты» профиля ЛК УИО, кнопка «Создать доверенность» - «С крипто-плагином»/ «Без крипто-плагином». В данной инструкции описано создание МЧД без крипто-плагином, а также процесс подписания МЧД.



Рисунок Л.1 – Кнопка «Создать доверенность»

В открывшейся электронной форме необходимо заполнить все обязательные поля согласно единому формату МЧД, опубликованному на Едином портале государственных услуг (<https://partners.gosuslugi.ru/catalog/attorney>).

Доверенность можно разделить на четыре основных блока:

- 1) Сведения о доверенности

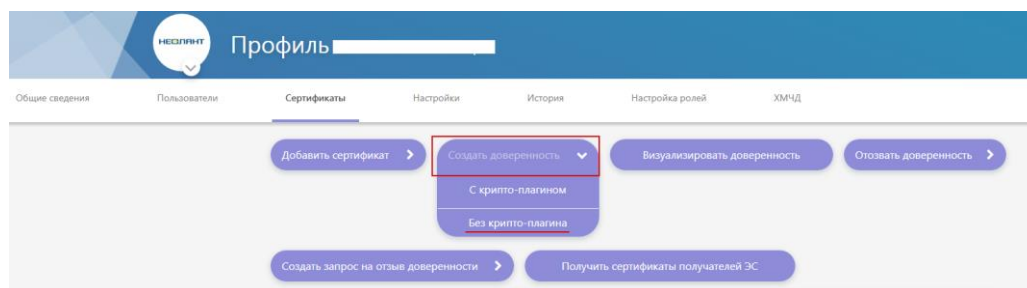
Рисунок Л.2 – Первый блок формы доверенности

Поле «Версия формата» в настоящее время заполняется значением «EMCHD_1».

Поле «Флаг обязательности элементов» в случае подготовки МЧД, используемой при информационном обмене с Банком России, следует заполнить значением «00000000».

Поле «Идентификатор файла» согласно формату, принимает значение R_T_GGGGMMDD_N, где:

- «R_T» – префикс, принимающий значение «ON_EMCHD»;
- «GGGG» – год формирования файла, MM – месяц, DD – день;
- «N» – идентификационный номер файла (представляется в виде 36-разрядного глобального уникального идентификатора (GUID), сгенерирован автоматически в поле «Единый регистрационный номер доверенности»).

Поля «Идентификатор файла для представления интересов в налоговом органе» и «Внешний идентификатор объекта ЕСИА» (как и иные поля далее, недоступные для заполнения) для МЧД, используемой при информационном обмене с Банком России, не заполняются.

Форма доверенности

Проверить форму

Еще ...

+ Добавить Иные сведения

Состав и структура документа

Код формы по КНД

Доверенность Передоверие

Сведения о доверенности

Вид доверенности

«Обычная» доверенность (с возможностью отзыва)

Безотзывная доверенность (без возможности отзыва)

Признак возможности оформления передоверия

Без права передоверия

Однократное передоверие

С правом последующего передоверия

Внутренний номер доверенности

Единый регистрационный номер доверенности

fdb5b870-a32f-11ef-8faf-a3d9721fcbd0

Регистрационный номер доверенности в реестре нотариальных действий

Дополнительный идентификатор доверенности

Дата внутренней регистрации доверенности

Дата совершения (выдачи) доверенности

Срок действия доверенности

Рисунок Л.3 – Блок «Сведения о доверенности»

Перед блоком «Сведения о доверенности» находится переключатель, определяющий вид заполняемой МЧД, – первичная (от владельца ЛК – представителю, выбрана по умолчанию) либо оформляемая в порядке передоверия (от представителя иному лицу). Обращаем внимание, что согласно пункту 3 статьи 187 Гражданского кодекса Российской Федерации доверенность, выдаваемая в порядке передоверия, должна быть нотариально удостоверена, кроме случаев передоверия юридическими лицами, руководителями филиалов и представительств юридических лиц. Для оформления нотариально удостоверенных доверенностей необходимо обратиться к нотариусу.

В случае оформления доверенности, выданной в порядке передоверия руководителем филиала, необходимо выбрать опцию «Передоверие», заполнить информацию о первоначальной доверенности (на руководителя филиала).

Поле «Вид доверенности» может принимать значения – «обычная» доверенность (с возможностью отзыва) и безотзывная доверенность (без возможности отзыва).

Поле «Признак возможности оформления передоверия» отвечает за возможность представителя, указанного в МЧД, передать полученные полномочия иным лицам путем оформления МЧД в порядке передоверия. В случае отсутствия такой необходимости требуется выбрать пункт «Без права передоверия» (значение по умолчанию).

Поле «Внутренний номер доверенности» заполняется участником самостоятельно.

Поле «Единый регистрационный номер доверенности» содержит GUID МЧД, автоматически сгенерированный при открытии формы. При необходимости данное значение может быть заменено на GUID, сгенерированный в иных информационных системах.

The image shows a screenshot of a web form with the following fields:

- Two date pickers: "Дата совершения (выдачи) доверенности" and "Срок действия доверенности".
- A text input field: "Код налогового органа, в который представляется доверенность".
- A button with a plus sign and the text: "Добавить Код налогового органа, в отношении которого действует доверенность".

Рисунок Л.4 – Поля блока

Поле «Дата совершения (выдачи) доверенности» отвечает за дату начала действия МЧД. Поле «Срок действия доверенности» отвечает за дату окончания действия доверенности.

Сведения об информационной системе, в которой формируется доверенность

ЛК УИО - portal5.cbr.ru

Рисунок Л.5 – Поле «Сведения об информационной системе, в которой формируется доверенность»

Поле «Сведения об информационной системе, в которой формируется доверенность» в настоящее время следует заполнить как «ЛК УИО - portal5.cbr.ru».

2) Сведения о доверителе

В разделе «Сведения о доверителе» необходимо указать информацию о владельце учетной записи ЛК УИО.

Форма доверенности

Проверить форму

Еще ...

Дата совершения (выдачи) доверенности

Срок действия доверенности

Код налогового органа, в который представляется доверенность

Добавить Код налогового органа, в отношении которого действует доверенность

Сведения об информационной системе, в которой формируется доверенность

Сведения о доверителе (доверителях) №1

Тип доверителя

-- выберите нужный вариант --

Обязательное поле

Добавить Сведения о доверителе (доверителях)

Рисунок Л.6 – Раздел «Сведения о доверителе»

В поле «Тип доверителя» выбирается один вариант из приведенного списка:

- Юридическое лицо;
- Иностранное юридическое лицо;
- Индивидуальный предприниматель;
- Физическое лицо.

После выбора типа доверителя на форме отображаются дополнительные поля, которые необходимо заполнить. Для каждого типа доверителя набор полей отличается.

Форма доверенности

Проверить форму

Еще ...

Сведения о доверителе (доверителях) №1

Тип доверителя

Юридическое лицо

Сведения о юридическом лице

Единоличным исполнительным органом выступает управляющая компания

Нет Да

Единоличным исполнительным органом выступает физическое лицо

Нет Да

Единоличным исполнительным органом выступает индивидуальный предприниматель

Нет Да

Статус участника нотариального действия

-- выберите нужный вариант --

Наименование юридического лица / Наименование филиала (обособленного подразделения) юридического лица

ИНН юридического лица / филиала (обособленного подразделения) юридического лица

Обязательное поле

КПП юридического лица / филиала (обособленного подразделения) юридического лица

Рисунок Л.7 – Дополнительные поля раздела

Если доверителей несколько, необходимо нажать на кнопку «Добавить Сведения о доверителе (доверителях)» и заполнить тип и последующие поля для каждого доверителя.

В рассматриваемом примере это юридическое лицо – ООО «Участник информационного обмена» с ИНН 1000000000, КПП 100000000 и ОГРН 1000000000000, с уставом, на основании которого от лица ООО действует директор, с контактным номером телефона 000 000 00 00 и адресом электронной почты Test@test.ru.

Форма доверенности Проверить форму Еще ... X

Тип доверителя
Юридическое лицо

Сведения о юридическом лице

Единоличным исполнительным органом выступает управляющая компания
 Нет Да

Единоличным исполнительным органом выступает физическое лицо
 Нет Да

Единоличным исполнительным органом выступает индивидуальный предприниматель
 Нет Да

Статус участника нотариального действия
-- выберите нужный вариант --

Наименование юридического лица / Наименование филиала (обособленного подразделения) юридического лица
ООО «Участник информационного обмена»

ИНН юридического лица / филиала (обособленного подразделения) юридического лица
1000000000

КПП юридического лица / филиала (обособленного подразделения) юридического лица
100000000

ОГРН
10000000000000

Рисунок Л.8 – Заполненные поля сведений о доверителе

Также необходимо добавить раздел «Адрес юридического лица / филиала (обособленного подразделения) юридического лица в Российской Федерации» и указать регион Российской Федерации, в котором зарегистрирован адрес доверителя.

+ Добавить Документ, подтверждающий полномочия лица, действующего без доверенности

▾ Адрес юридического лица / филиала (обособленного подразделения) юридического лица в Российской Федерации X Удалить

Субъект Российской Федерации
Город Москва (код 77) x ▾

Идентификатор адреса по ФИАС

Адрес в Российской Федерации ФИАС адрес в Российской Федерации

+ Добавить Адрес в Российской Федерации

Рисунок Л.9 – Раздел «Адрес юридического лица / филиала (обособленного подразделения) юридического лица в Российской Федерации»

Так как от лица ООО «Участник информационного обмена» действует директор, необходимо также заполнить раздел «Сведения о единоличном исполнительном органе -

физическом лице», содержащий информацию о ИНН и СНИЛС лица, действующего от лица доверителя без доверенности, и раздел «Сведения о физическом лице», детализирующий сведения о физическом лице. При этом в разделе «Сведения о физическом лице» обязательны к заполнению только поля ФИО.

Рисунок Л.10 – Заполнение сведений о владельце учетной записи ЛК УИО

3) Сведения о представителе

В рассматриваемом примере представителем, использующим МЧД, будет сотрудник ООО «Участник информационного обмена» - физическое лицо, исполнитель Петр Петрович Петров.

В поле «Тип представителя» выбирается один вариант из приведенного списка (см. рисунок ниже):

- Юридическое лицо;
- Индивидуальный предприниматель;
- Физическое лицо;
- Филиал (обособленное подразделение) юридического лица;
- Филиал (аккредитованное представительство) иностранного юридического лица.

Форма доверенности

Проверить форму

Еще ...

+

Добавить Адрес места жительства

+

Добавить Сведения о документе, удостоверяющем личность физического лица

+

Добавить Сведения о лице (лицах), действующем (действующих) от имени юридического лица без доверенности

+

Добавить Сведения о доверителе (доверителях)

▶ Сведения о представителе (представителях) №1

Тип представителя

-- выберите нужный вариант --

Обязательное поле

+

Добавить Сведения о представителе (представителях)

Тип полномочия

Рисунок Л.11 – Раздел «Сведения о представителе»

После выбора типа представителя на форме отображаются дополнительные поля, которые необходимо заполнить. Для каждого типа представителя набор полей отличается.

Если представителей несколько, необходимо нажать на кнопку «Добавить Сведения о представителе (представителях)» и заполнить тип и последующие поля для каждого представителя.

Форма доверенности

Проверить форму

Еще ...

+

Добавить Сведения о лице (лицах), действующем (действующих) от имени юридического лица без доверенности

+

Добавить Сведения о доверителе (доверителях)

▶ Сведения о представителе (представителях) №1

Тип представителя

Физическое лицо

Сведения о физическом лице

Статус участника нотариального действия

-- выберите нужный вариант --

ИНН физического лица

СНИЛС

20000000000

123-123-123 20

Должность

Исполнитель

+

Добавить Документ, подтверждающий полномочия лица, действующего без доверенности / руководителя иностранного юридического лица / руководителя филиала (аккредитованного представительства) иностранного юридического лица / руководителя филиала (обособленного подразделения) юридического лица

Сведения о физическом лице

Пол физического лица

Мужской Женский

Признак наличия гражданства

-- выберите нужный вариант --

Рисунок Л.12 – Выбран тип представителя

Далее необходимо заполнить разделы «Сведения о физическом лице», «ФИО доверителя (или представителя)» и «Сведения о документе, удостоверяющем личность физического лица» (обязательно для представителя) данными указанного сотрудника. Также обязательно к заполнению поле «Дата рождения» блока «Сведения о физическом лице».

Рисунок Л.13 – Блок «Сведения о физическом лице»

При заполнении поля «Фамилия» в разделе «ФИО доверителя (или представителя)» отобразится подсказка о необходимости заполнения блока «Сведения о документе, удостоверяющем личность физического лица». Блок добавляется по нажатию на кнопку «Добавить Сведения о документе, удостоверяющем личность физического лица», расположенную ниже.

Форма доверенности

Проверить форму

Еще ...

Гражданство

-- выберите нужный вариант --

Контактный телефон

Адрес электронной почты

ФИО доверителя (или представителя)

Фамилия

Петров

Необходимо добавить и заполнить блок "Сведения о документе, удостоверяющем личность физического лица"

Имя

Петр

Отчество (при наличии)

Петрович

+ Добавить Адрес места жительства

+ Добавить Сведения о документе, удостоверяющем личность физического лица

+ Добавить Сведения о представителе (представителях)

Тип полномочия

Текстовое человекочитаемое полномочие

Машиничитаемое полномочие

Рисунок Л.14 – Добавление блока «Сведения о документе, удостоверяющем личность физического лица»

Форма доверенности

Проверить форму

Еще ...

ФИО доверителя (или представителя)

Фамилия

Петров

Имя

Петр

Отчество (при наличии)

Петрович

+ Добавить Адрес места жительства

▶ Сведения о документе, удостоверяющем личность физического лица ✕ Удалить

Код вида документа

Паспорт гражданина Российской Федерации

Серия и номер документа

0000 000000

Дата выдачи документа

01/11/2024

Наименование органа, выдавшего документ

МВД России

Код подразделения органа, выдавшего документ

000-000

+ Добавить Дата истечения срока действия документа, удостоверяющего личность

Рисунок Л.15 – Блок «Сведения о документе, удостоверяющем личность физического лица»

4) Сведения о полномочиях

Блок «Сведения о полномочиях представителя (представителей)» заполняется в соответствии с передаваемыми представителю полномочиями.

В случае использования МЧД для взаимодействия с Банком России необходимо выбрать в разделе «Сведения о полномочиях» в поле «Тип полномочия» опцию «Машиночитаемое полномочие» и заполнить требуемое количество подразделов «Сведения о машиночитаемом полномочии (машиночитаемых полномочиях)».

Для машиночитаемого полномочия требуется заполнять поле «Код полномочия». В выпадающем списке допустимо выбрать одно полномочие. Для указания нескольких полномочий необходимо нажимать кнопку «Добавить Сведения о машиночитаемом полномочии (машиночитаемых полномочиях)».

Коды полномочий, используемых для взаимодействия с Банком России, и соответствие их задачам ЛК УИО опубликованы в Руководстве пользователя Личного кабинета участника информационного обмена, Приложение 3.

При заполнении сведений о машиночитаемых полномочиях система автоматически представит перечень полномочий, доступный владельцу учетной записи ЛК УИО.

В случае заполнения формы вне авторизованной зоны ЛК (кнопка «Создать доверенность» нижней панели сайта) для выбора доступен весь спектр полномочий, определенный Банком России для участников финансового рынка.

Так как в рассматриваемом примере МЧД оформляется без возможности передоверия, поле «Признак утраты полномочий при передоверии» недоступно для заполнения и не отображается.

Форма доверенности Проверить форму Еще ... ✕

Сведения о доверителе (доверителях) ✕

Тип доверителя
 -- выберите нужный вариант --
 Обязательное поле

+ Добавить Сведения о доверителе (доверителях)

Сведения о представителе (представителях) №1

Тип представителя
 -- выберите нужный вариант --
 Обязательное поле

+ Добавить Сведения о представителе (представителях)

Тип полномочия
 Текстовое человекочитаемое полномочие Машиночитаемое полномочие

Признак совместного осуществления полномочий
 Индивидуальные Совместные

Текстовое содержание полномочия

+ Добавить Сведения о нотариальном удостоверении

Рисунок Л.16 – Блок «Сведения о полномочиях представителя (представителей)» по умолчанию

Форма доверенности Проверить форму Еще ... ✕

Сведения о представителе (представителях) ✕

Тип представителя
 -- выберите нужный вариант --
 Обязательное поле

+ Добавить Сведения о представителе (представителях)

Тип полномочия
 Текстовое человекочитаемое полномочие Машиночитаемое полномочие

Признак совместного осуществления полномочий
 Индивидуальные Совместные

Мнемоника полномочия

Код полномочия
 Активировать личный кабинет участника информационного обмена с Банком России ✕

Наименование полномочия
 Активировать личный кабинет участника информационного обмена с Банком России

+ Добавить Сведения об ограничении (ограничениях) к полномочию

+ Добавить Сведения о машиночитаемом полномочии (машиночитаемых полномочиях)

+ Добавить Сведения о нотариальном удостоверении

Рисунок Л.17 – Заполнение блока «Сведения о полномочиях представителя (представителей)»

По завершению заполнения электронной формы следует провести проверку заполненных значений, нажав на кнопку «Проверить форму» в верхней части окна. Затем выгрузить XML-файл МЧД, нажав на кнопку «Сохранить XML».



Рисунок Л.18 – Окно портала после проверки заполнения формы



Рисунок Л.19 – Выгрузка файла МЧД по кнопке «Сохранить XML»

Л.2 Подписание МЧД

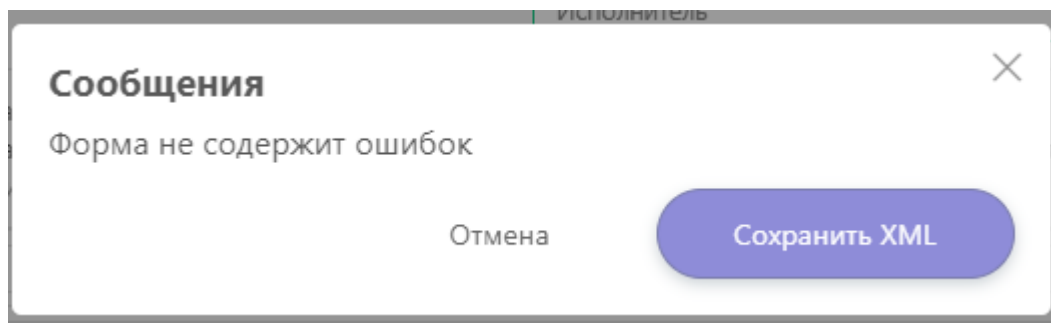
Для подписания МЧД необходимо запустить КриптоАРМ, нажать кнопку «Подписать». Откроется мастер создания электронной подписи.

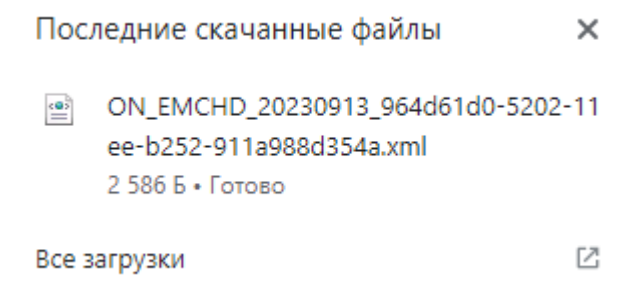

Рисунок Л.20 – Мастер создания подписи

По нажатию на кнопку «Далее» откроется окно выбора файла, для которого требуется создать подпись. В окне требуется нажать на кнопку «Добавить файл» и выбрать в проводнике ранее созданный файл МЧД.

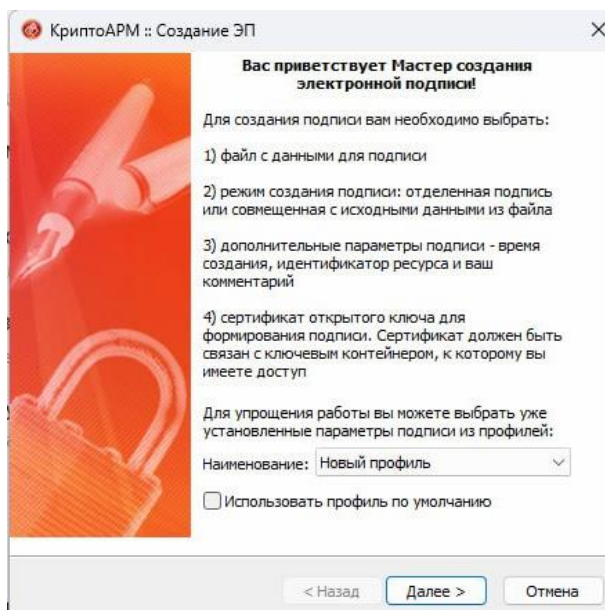

Рисунок Л.21 – Выбор файла, который требуется подписать

В открывшемся окне требуется выбрать кодировку «DER-кодировка», оставить предлагаемое расширение sig и указать каталог для сохранения файла подписи.

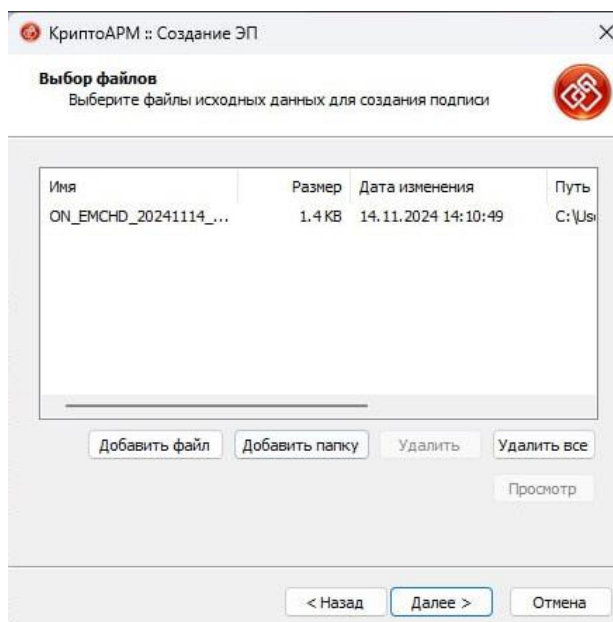

Рисунок Л.22 – Выбор кодировки и расширения файла подписи

Далее откроется окно настройки параметров подписи, где обязательно нужно отметить чек-боксы «Сохранить подпись в отдельном файле» и «Включить штамп времени на подпись».

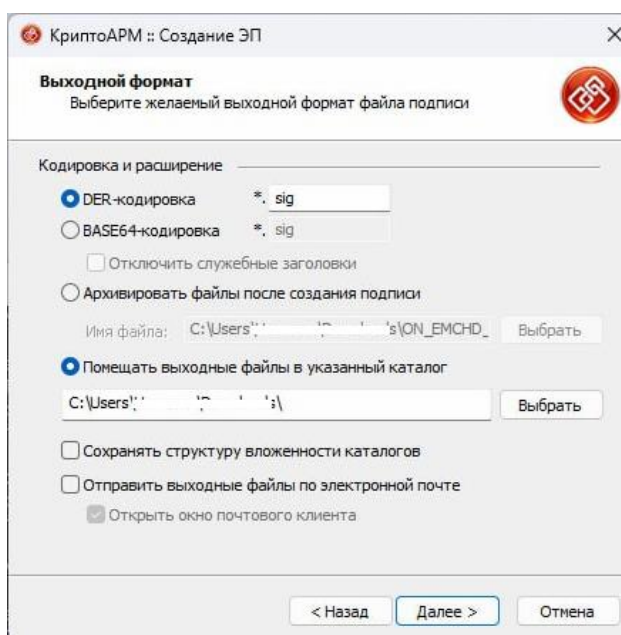

Рисунок Л.23 – Настройка параметров подписи

Далее необходимо указать адрес Службы штампов времени (аналогично п.4.3.4).

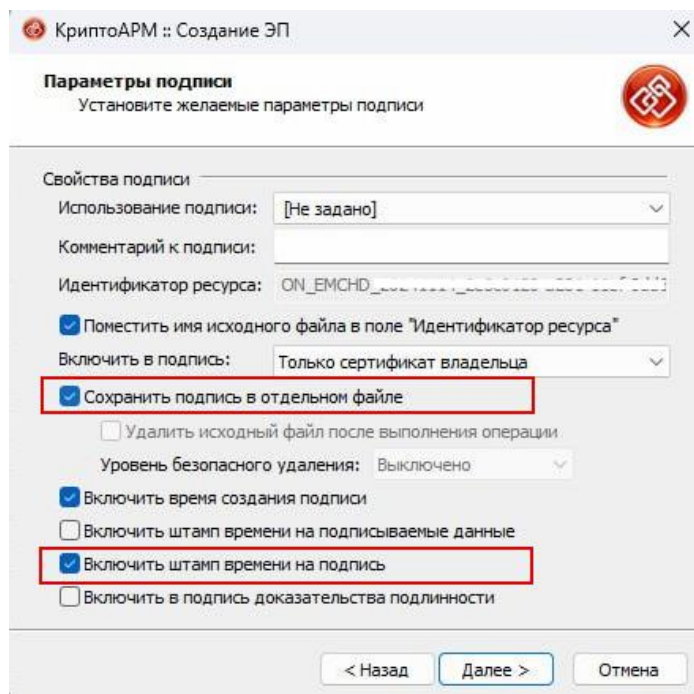

Рисунок Л.24 – Настройка адреса Службы штампов времени

Далее откроется шаг выбора сертификата для подписи. Нужно нажать на кнопку «Выбрать» и указать в дополнительном окне имеющийся сертификат (подробнее установка личных сертификатов описана в приложении Приложение В).



Рисунок Л.25 – Шаг выбора сертификата

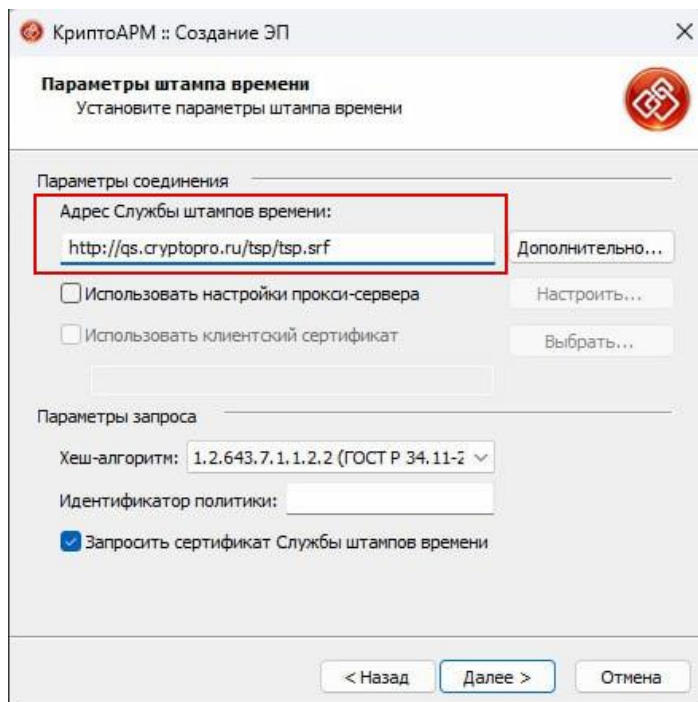

Рисунок Л.26 – Выбор сертификата для подписи

После выбора сертификата и нажатия кнопки «Далее» откроется последний шаг мастера, где требуется проверить настройки и нажать кнопку «Готово», после чего подпись будет сохранена на ПК.

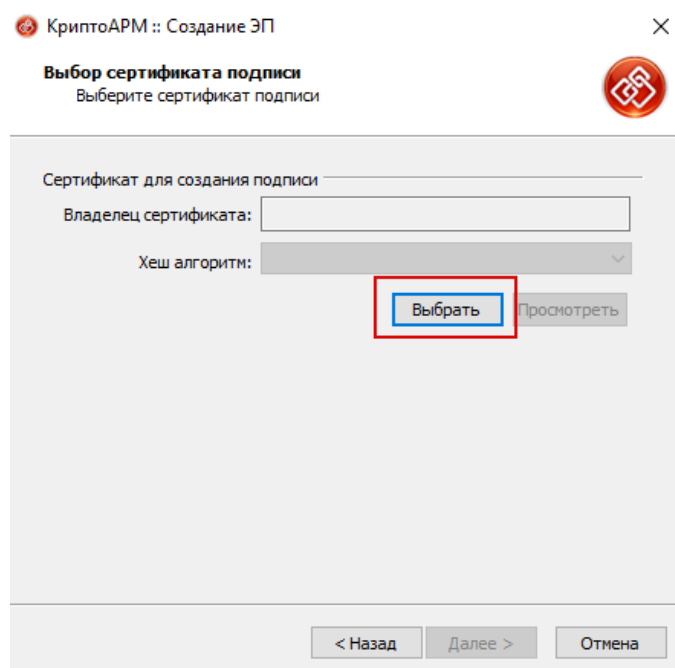
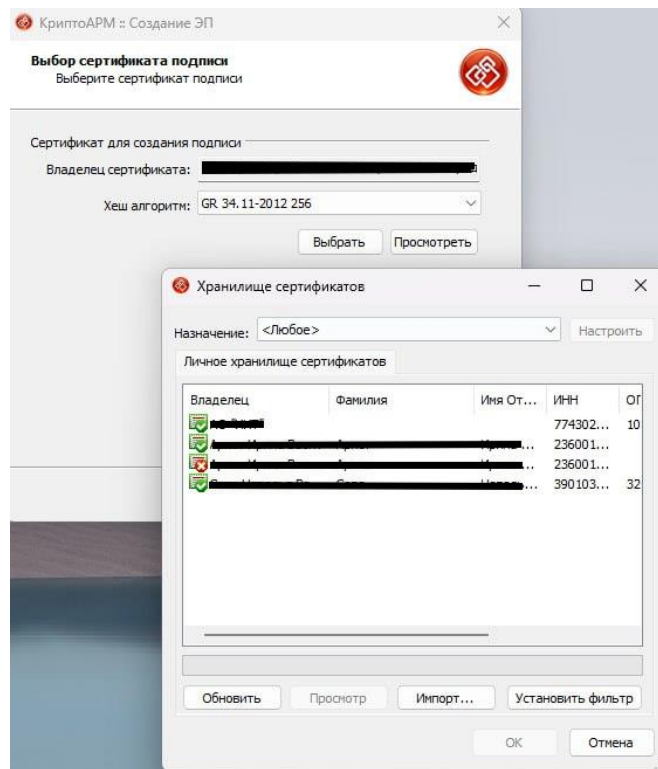
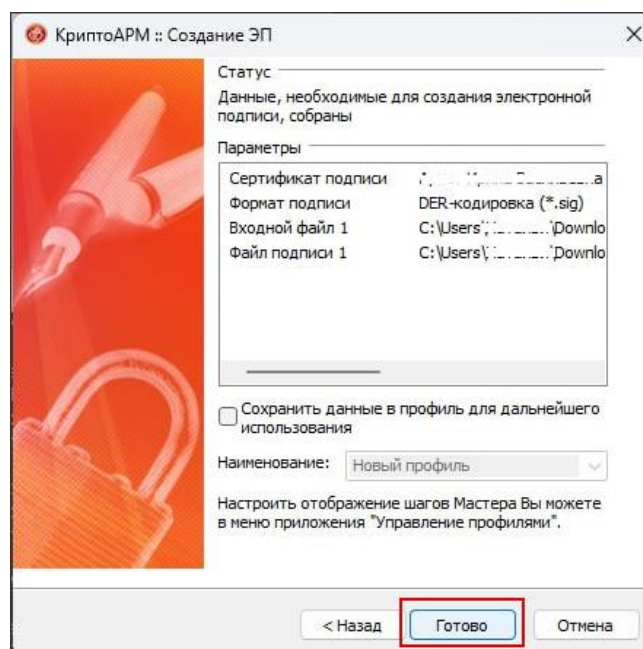

Рисунок Л.27 – Кнопка для создания подписи